

# Uluslararası Cami Sempozyumu (Sosyo-Kültürel Açıdan)

08-09 Ekim 2018 MALATYA

BİLDİRİLER KİTABI

I. CİLT

**Yayına Hazırlayan**

Prof. Dr. Fikret KARAMAN





**İnönü Üniversitesi**  
(İlahiyat Fakültesi)

**İnönü Üniversitesi Yayınları No: 39**  
**İnönü Üniversitesi İlahiyat Fakültesi Yayınları No: 3**

**Sertifika No**  
26607

**Yayına Hazırlayan**  
Prof. Dr. Fikret KARAMAN

**Takım Numarası**  
978-975-8573-80-6 (Tk)

**ISBN**  
978-975-8573-81-3 (1.C)

1. Baskı Aralık 2018 Ankara 1000 Adet

**Editörler**

Prof.Dr. Fikret KARAMAN  
Dr. Öğr. Üyesi Emine GÜZEL  
Dr. Öğr. Üyesi Fethullah ZENGİN  
Arş. Gör. Ömer TOZAL

**İsteme Adresi**

İnönü Üniversitesi İlahiyat Fakültesi  
44280 Kampüs / MALATYA  
Telefon: (0422) 377 49 99  
e-posta: ilahiyat@inonu.edu.tr

**Baskı**



Serhat Mah. 1256 Sokak No:11

Yenimahalle / ANKARA

Tel: 0312 354 91 31 (pbx)

Faks: 0312 354 91 32

e-posta: bilgi@tdv.com.tr

**Bu Sempozyuma 6 yabancı ülkeden temsilci katılmıştır.**  
**Açıklama: Bu eserde yer alan tebliğ metinlerinin tüm sorumluluğu,**  
**yazarlarına aittir.**

## Düzenleyen Kuruluşlar



Diyabet İşleri Başkanlığı

## Sempozyum Onur Kurulu

Prof. Dr. Ali ERBAŞ / Diyanet İşleri Başkanı  
Ali KABAN / Malatya Valisi  
Prof. Dr. Ahmet KIZILAY / İnönü Üniversitesi Rektörü

## Sempozyum Düzenleme ve Yürütme Kurulu

Prof. Dr. Fikret KARAMAN  
Ümit ÇİMEN  
Dr. Neşet BODUR  
Prof. Dr. Saffet SANCAKLI  
Prof. Dr. Mustafa ARSLAN  
Doç. Dr. Sabri TÜRKMEN  
Doç. Dr. Mehmet BİRSİN  
Doç. Dr. Cahit KÜLEKÇİ  
Doç. Dr. Ali DUMAN  
Doç. Dr. Bilal GÖK  
Doç. Dr. Yusuf BATAR  
Doç. Dr. M. Korkut ÇEÇEN  
İhsan Mesut AKBAŞ  
Ömer Faruk ARSLAN  
Abdullah BEKİROĞLU  
Dr. Öğr. Üyesi Hüseyin POLAT  
Dr. Öğr. Üyesi Fethullah ZENGİN  
Dr. Öğr. Üyesi Halil EYYUB  
Dr. Öğr. Üyesi Harun BEKİROĞLU  
Dr. Öğr. Üyesi Serkan DEMİR  
Dr. Öğr. Üyesi Emine GÜZEL  
Öğr. Gör. Hamit MEMUR  
Arş. Gör. Gültekin EROĞLU  
Arş. Gör. Gülşen SAYIN  
Arş. Gör. İrem CEYHAN AKÇAKOYUN  
Arş. Gör. Ömer TOZAL  
Arş. Gör. Soner ERASLAN

## Bilim Kurulu

Dr. Ekrem KELEŞ	Diyanet İşleri Başkanlığı Din İşleri Yüksek Kurulu Başkanı
Prof. Dr. Huriye MARTI	Diyanet İşleri Başkanlığı Başkan Yardımcısı
Prof. Dr. Ramazan MUSLU	Diyanet İşleri Başkanlığı Başkan Yardımcısı
Dr. Selim ARGUN	Diyanet İşleri Başkanlığı Başkan Yardımcısı
Osman TIRAŞÇI	Diyanet İşleri Başkanlığı Başkan Yardımcısı
Burhan İŞLEYEN	Diyanet İşleri Başkanlığı Başkan Yardımcısı
Bünyamin ALBAYRAK	Din Hizmetleri Genel Müdürü
Haydar BEKİROĞLU	Diyanet İşleri Başkanlığı Yönetim Hiz. Genel Müdürü
Erdal ATALAY	Diyanet İşleri Başkanlığı Dış İlişkiler Genel Müdürü
Fatih KURT	Diyanet İşleri Başkanlığı Dini Yayınlar Genel Müdürü
Enver GÖNENÇ	Diyanet İşleri Başkanlığı Hac ve Umre Hiz. Genel Müdürü
Kadir DİNÇ	Diyanet İşleri Başkanlığı Din Eğitimi Hizmetleri Genel Müdürü
Prof. Dr. A. Faruk SİNANOĞLU	İnönü Üniversitesi
Prof. Dr. Abdulaziz ALKHATİB	Dımaşk Üniversitesi / Suriye
Prof. Dr. Abdullah ÇOLAK	Hitit Üniversitesi
Prof. Dr. Abdurrahman ATEŞ	İnönü Üniversitesi
Prof. Dr. Abdurrahman KASAPOĞLU	İnönü Üniversitesi
Prof. Dr. Adnan DEMİRCAN	İstanbul Üniversitesi
Prof. Dr. Ali KÖSE	Marmara Üniversitesi
Prof. Dr. Bünyamin ERUL	Ankara Üniversitesi
Prof. Dr. Erkan YAR	Fırat Üniversitesi
Prof. Dr. Ezzat ASSAYED AHMAD	Karaelmas Üniversitesi
Prof. Dr. Fikret KARAMAN	İnönü Üniversitesi
Prof. Dr. Gali GARBİ	Dr.Yahya Fares Üniversitesi / Cezayir
Prof. Dr. Halit ÇALIŞ	Necmettin Erbakan Üniversitesi
Prof. Dr. Hulusi ARSLAN	İnönü Üniversitesi
Prof. Dr. İhsan Süreyya SIRMA	Siirt Üniversitesi
Prof. Dr. Kâşif H. OKUR	Hitit Üniversitesi
Prof. Dr. M. Ali BÜYÜKKARA	Şehir Üniversitesi

Prof. Dr. Mehmet KUBAT	İnönü Üniversitesi
Prof. Dr. Mehmet Sait REÇBER	Ankara Üniversitesi
Prof. Dr. Metin YURDAGÜR	Marmara Üniversitesi
Prof. Dr. Murteza BEDİR	İstanbul Üniversitesi
Prof. Dr. Mustafa ARSLAN	İnönü Üniversitesi
Prof. Dr. Osman KARADENİZ	Dokuz Eylül Üniversitesi
Prof. Dr. Ralf ELGER Martin	Luther Üniversitesi / Almanya
Prof. Dr. Ramazan ALTINTAŞ	Necmettin Erbakan Üniversitesi
Prof. Dr. Saffet SANCAKLI	İnönü Üniversitesi
Prof. Dr. Şaban Ali DÜZGÜN	Ankara Üniversitesi
Prof. Dr. Şinasi GÜNDÜZ	İstanbul Üniversitesi
Prof. Dr. Temel YEŞİLYURT	Erciyes Üniversitesi
Doç. Dr. Ali DUMAN	İnönü Üniversitesi
Doç. Dr. Atik AYDIN	İnönü Üniversitesi
Doç. Dr. Bilal GÖK	İnönü Üniversitesi
Doç. Dr. Cahit KÜLEKÇİ	İnönü Üniversitesi
Doç. Dr. M. Korkut ÇEÇEN	İnönü Üniversitesi
Doç. Dr. Mehmet BİRSİN	İnönü Üniversitesi
Doç. Dr. Mehmet YOLCU	İnönü Üniversitesi
Doç. Dr. Sabri TÜRKMEN	İnönü Üniversitesi
Doç. Dr. Veysel ÖZDEMİR	İnönü Üniversitesi
Doç. Dr. Yusuf BATAR	İnönü Üniversitesi
Asst. Prof. Dr. İmtiyaz Yusuf	Mahidol Üniversitesi / Thailand
Dr. Öğr. Üyesi Abdulkadir KIYAK	İnönü Üniversitesi
Dr. Öğr. Üyesi Adnan GÜRSOY	İnönü Üniversitesi
Dr. Öğr. Üyesi Ahmet KARADAĞ	İnönü Üniversitesi
Dr. Öğr. Üyesi Ahmet KÜÇÜK	İnönü Üniversitesi
Dr. Öğr. Üyesi Emine GÜZEL	İnönü Üniversitesi
Dr. Öğr. Üyesi Fethullah ZENGİN	İnönü Üniversitesi
Dr. Öğr. Üyesi Halil EYYUB	İnönü Üniversitesi
Dr. Öğr. Üyesi Harun BEKİROĞLU	İnönü Üniversitesi
Dr. Öğr. Üyesi Hasan ARSLAN	İnönü Üniversitesi
Dr. Öğr. Üyesi Hüseyin POLAT	İnönü Üniversitesi
Dr. Öğr. Üyesi İbrahim AŞLAMACI	İnönü Üniversitesi
Dr. Öğr. Üyesi Khanom ALYAZİGİ	Montpellier Üniversitesi / Fransa
Dr. Öğr. Üyesi Lokman BEDİR	İnönü Üniversitesi

Dr. Öğr. Üyesi Mehmet ÖZTÜRK	İnönü Üniversitesi
Dr. Öğr. Üyesi Muhammed Nur YUSUF	İnönü Üniversitesi
Dr. Öğr. Üyesi Mustafa ALTUNKAYA	İnönü Üniversitesi
Dr. Öğr. Üyesi Mustafa BOZKURT	İnönü Üniversitesi
Dr. Öğr. Üyesi Ramazan KAMILOĞLU	İnönü Üniversitesi
Dr. Öğr. Üyesi Recep UÇAR	İnönü Üniversitesi
Dr. Öğr. Üyesi Refik KASIM	İnönü Üniversitesi
Dr. Öğr. Üyesi Samah OURNA	İnönü Üniversitesi
Dr. Öğr. Üyesi Selahattin YILDIRIM	İnönü Üniversitesi
Dr. Öğr. Üyesi Serkan DEMİR	İnönü Üniversitesi
Dr. Öğr. Üyesi Yüksel MACİT	İnönü Üniversitesi

### **Sempozyum Sekreteryası**

Araştırma Görevlisi Ömer TOZAL  
Din Hizmetleri Şefi Ahmet KARAMAN

### **e-mail**

camisempozyumu@inonu.edu.tr

### **Web Adresi**

<http://inonu.edu.tr/tr/camisempozyumu>  
(eksik bilgi varsa bu adrese bakılabilir)



# İçindekiler

SUNUŞ

XI

AÇILIŞ VE PROTOKOL KONUŞMALARI

XIII

GİRİŞ PANELİ

15

1. OTURUM / BÜYÜK SALON

**Oturum Başkanı: Prof. Dr. Mustafa BAKTİR**

Müslümanları Cami’de Birliğe Çağırın Temel Esas: Tevhid

**Adem APAK**

29

İbadetlerin Hikmeti Bağlamında Namaz ve Cami

**Hulusi ARSLAN**

43

İslâm Ümmetinin Birlik ve Beraberliğini Sağlamada Camilerin Fonksiyonu

**Mehmet KUBAT**

55

1. OTURUM / MAVİ SALON

**Oturum Başkanı: Prof. Dr. Musa Kazım YILMAZ**

Cami Merkezli Din Hizmetlerine Yönelik Tespit ve Teklifler

**Neşet BODUR**

77

Yaşayan Cami Modeli

**Selahaddin ÇELEBİ**

87

1. OTURUM / PEMBE SALON

**Oturum Başkanı: Prof. Dr. Abdulkadir DÜNDAR**

Kadınların Bayram ve Cuma Namazlarına Katılımının Psiko-Sosyal Analizi

**Fatma Asiye ŞENAT**

101

Kadın Gözüyle Cami: Bir Durum Çalışması

**Şuayip ÖZDEMİR**

**Rahime ÇELİK**

115

Hz. Peygamber’in Mescitlere Giden/Gidecek Kadınlara Tavsiyeleri ve

Mescid-i Nebevî’de Onlar İçin Yaptığı Düzenlemeler

**Mustafa KARABACAK**

135

Hayatın Merkezi Camide Kadının Yeri

**Ahmet ÖZVARİNLİ**

155

**1. OTURUM / TURUNCU SALON**

**Oturum Başkanı: Prof. Dr. Huriye MARTI**

Kadın-Cami İlişkisinin Teolojik Temelleri

**Hüseyin YILMAZ**

173

Fıkıhta "Fitne" ve "Fesâdü'z-Zaman" Olgusunun Kadınların Cemaate/  
Camiye Devam Etmelerindeki Sınırlayıcı Rolü

**İbrahim YILMAZ**

193

Cinsiyet Ayrımcılığının Cami/Mescitteki İzdüşümü

**Abdurrahman GÜNEŞ**

233

Kadın Din Görevlilerinin Gözünden Cami Merkezli Kur'an Öğretimi  
(Tokat Örneği)

**Kubatali TOPCHUBAEV**

255

**2. OTURUM / MAVİ SALON**

**Oturum Başkanı: Osman TIRAŞÇI**

İslam'ın Tebliğinde Mescid-i Nebevî'nin Konumu ve Önemi

**Fikret KARAMAN**

271

Fonksiyonu ve Mimari Unsurlarıyla Mescid-i Nebevî'nin İslam Sanatı ve  
Kültüründeki Yeri ve Önemi

**Abdulkadir DÜNDAR**

299

Sahabenin Fetihlerden Sonra Mescidlerde Gerçekleştirdiği Faaliyetler

**Mehmet AKBAŞ**

323

Hz. Peygamber'in (s.a.v) Namaz Kıldığı Yerlerin Mescitleştirilmesi

**Selahattin YILDIRIM**

343

**2. OTURUM / PEMBE SALON**

**Oturum Başkanı: Dr. Burhan İŞLEYEN**

Camilerin İmar ve İhyâsında Din Görevlilerinin Önemi

**Ömer YILMAZ**

361

Cami Din Görevlilerine Yönelik Tutum ve Beklentilerdeki Değişim Üzerine  
Sosyolojik Bir Analiz

**Vejdi BİLGİN**

375



Camilerin Tarihsel ve Kültürel Gelişimi

**Mehmet YOLCU**

**Ayşe TOKAY**

**395**

Tarihi Süreç İçerisinde Cami Görevlileri-İmamlığın Tarihçesi

**Ali DUMAN**

**Abdullah ÖNDER**

**423**

## **2. OTURUM / TURUNCU SALON**

**Oturum Başkanı: Prof. Dr. Ramazan MUSLU**

“Suffa Örneği” Bağlamında Cami ve Eğitim

**Mustafa BAKTİR**

**451**

Donanımlı İslam İnsanınin Yetişmesinde Cami Derslerinin Önemi

(Konya Örneği)

**Ali AKPINAR**

**473**

Yaygın Bir Eğitim Kurumu Olarak Camiler ve Cami Derslerinin Önemi

**Şahin GÜVEN**

**489**

Cami Sohbetlerinde Kıssa Kullanımı

**Serkan DEMİR**

**507**

## **3. OTURUM / MAVİ SALON**

**Oturum Başkanı: Prof. Dr. Adem APAK**

Oryantalistlere Göre Kâbe ve Kutsiyetinin Kaynağı

**İbrahim KUTLUAY**

**517**

Toplumsal Olgu Olarak İslam, Yahudilik ve Hıristiyanlıkta Mabet

**Mustafa BAŞ**

**539**

Plüralist Bir Dünyada Mutlakın İbkâsı Açısından Caminin Birleştirici Rolü

**Ruhi ABAT**

**Abdulkadir KIYAK**

**561**

Sürûrî Dîvânı’nda Câmi ile İlgili Manzûm Tarihler

**Duygu KAYALIK ŞAHİN**

**573**

## **3. OTURUM / PEMBE SALON**

**Oturum Başkanı: Prof. Dr. Şuayip ÖZDEMİR**

Mihrap Tezyinatında Uygulanan Âyet Hatları

**Murat SÜLÜN**

**595**

Mehmet Akif'in Cami Kürsülerinde Zikrettiği Ayetler ve Yorumları

**Mahmut ÖZTÜRK**

**623**

Birgi Ulucamii ve İç Mekân Kitâbelerindeki Hadis Varlığı

**Kerim ÖZMEN**

**Yahya BAŞKAN**

**649**

Sivas İl Merkezinde Bulunan Tarihi Camilerin Kitâbeleri ve Bu Camiler

Özelinde Cami Kitâbelerinin Önemi

**Asiye ALTAN**

**665**

### **3. OTURUM / TURUNCU SALON**

**Oturum Başkanı: Prof. Dr. Bünyamin ALBAYRAK**

Osmanlı Döneminde Zaviyeli Camiler

**Bilal GÖK**

**687**

Osmanlı'dan Cumhuriyet'e Hademe-i Hayrat

**Tuğba AYDENİZ**

**709**

Osmanlı Döneminde Cami ve Cami İçinde İcra Edilen Hizmetlerin

Finansmanında Nükûd Vakıfların Yeri ve Önemi

(Rumeli Nükûd Vakıfları Örneği)

**Aydın KUDAT**

**735**

Darendede Şeyh Hamid-i Veli/ Somuncu Baba Külliyesi ve Külliyedeki

Kitabelerin Kültürel Değerleri

**Rasul KESENCELİ**

**Musa TEKTAŞ**

**755**

Azərbaycanda Məscidlərin Sosial Mədəni Fəaliyyətləri

**Aygün XƏLİLQIZI**

**777**



## Şunuş

İslam tarihinde ilk cami, Hz. Peygamber (sav)'in Medine'ye hicret etmesiyle birlikte inşa edilmiştir. Bizzat Resulullah'ın öncülüğünde ve denetiminde yapılan bu cami, ilk Müslümanlar için hem bir ibadet yeri hem diğer çalışma ve toplantıların yapıldığı ortak bir mekân olmuştur. Müminler bu camiyi merkez alarak şehri ve konumlarını ona göre düzenlemişlerdir. Bu tarihten itibaren cami; bir taraftan Allah'ı anmak, O'na ibadet etmek diğer taraftan toplumun eğitim, sosyal, kültürel, milli ve manevi hayatını disipline etmek gibi önemli bir rol üstlenmiştir. İslam coğrafyasının büyümesi ve gelişmesiyle orantılı olarak camiler, sonradan ilave edilen kubbe, minare, tezyinat, medrese, aşevi, barınma, ticari üniteler ve temizlik mekânlarıyla birlikte külliyeye dönüşmüş ve büyük bir medeniyetin temelini oluşturmuştur.

Emeviler ve Selçuklular döneminde yapımı devam eden camiler, Osmanlı yönetiminde zirve yapmıştır. Osmanlı; doğu, kuzey, batı ve güneyde hüküm sürdüğü topraklarda, sultan ve hanedan başta olmak üzere hayır sahipleri veya vakıflar aracılığı ile şehrin en merkezi yerlerinde inşa ettikleri camilerle İslam dünyasında görkemli bir medeniyetin temelini atmıştır. İnsanlık tarihi, kamu vicdanı ve bir bölümü ayakta olan bu eserler olayın en büyük şahitleridir. Cami yapımını bir ibadet ve aşk olarak benimseyen Anadolu insanımız da, cumhuriyet döneminde aynı heyecanını arttırarak sürdürmüştür. Bu gayret sonucunda ülkemizdeki cami sayısı yüz bin sınırını aşmıştır. Yine Diyanet İşleri Başkanlığı ve Türkiye Diyanet Vakfı'nın öncülüğünde halkımızın katkılarıyla yurt dışında; Tokyo, Washington, Köln, Aşkabat, Bişkek, Bakü, Tiran, Moskova ve Lefkoşe gibi bazı önemli merkezlerde her biri, birer şaheser olan camiler yapılmış ve ibadete açılmışlardır.

Bu nedenle Müslümanlar için hayati önem arz eden camilerle ilgili ibadet, sosyal, kültürel ve mimari özellikleri istişare etmek, geleceğe bir ışık tutmak amacıyla İnönü Üniversitesi Rektörlüğü, Malatya Valiliği ve Diyanet İşleri Başkanlığı'nca 08-09 Ekim 2018 tarihlerinde Malatya'da "Uluslararası Cami Sempozyumu (Sosyo-Kültürel Açıdan) düzenlenmiştir. Sempozyum programına Filistin (Kudüs Müftü Vekili), Batı Trakya, S. Müftüsü; Bulgaristan Müslü-

manları Bařmüftüsü, Őumnu Müftüsü, Karadađ Âlimler Birliđi Bařkanı, Diyanet İřleri Bařkanlıđı bařkan yardımcıları, genel müdürler, daire bařkanları ile farklı üniversitelerden 90 kadar bilim insanı katılmıřtır. İki gün devam eden bu programda camilerle ilgili sunulan tebliđ ve yapılan konuřma, öneri ve deđerlendirmelerin eser haline getirilmesinin önemi tartıřmasızdır.

Bu vesile ile İnönü Üniversitesi İlahiyat Fakültesi sempozyum yürütme kurulunca metinler üzerinde yapılan çalıřmalar sonucunda elinizdeki bu iki cilt kitap yayın hayatına kazandırılmıřtır. Sempozyum sürecinde maddi ve manevi katkılarını bizden esirgemeyen Diyanet İřleri Bařkanı Prof. Dr. Ali ERBAŐ, Malatya Valisi Ali KABAN İnönü Üniversitesi Rektörü Prof. Dr. Ahmet KIZILAY ile sempozyumun gerçekteřmesinde emeđi geçen herkese teřekkür ederiz.

Sempozyum Düzenleme  
ve Yürütme Kurulu



## **AÇILIŞ VE PROTOKOL KONUŞMALARI**

**Prof. Dr. Fikret KARAMAN**

İnönü Üniversitesi İlahiyat Fakültesi Dekanı

**Ümit ÇİMEN**

Malatya İl Müftüsü

**Prof. Dr. Ahmet KIZILAY**

İnönü Üniversitesi Rektörü

**Prof. Dr. Huriye MARTI**

Diyanet İşleri Başkan Yardımcısı

**Ali KABAN**

Malatya Valisi





## Prof. Dr. Fikret KARAMAN

İnönü Üniversitesi İlahiyat Fakültesi Dekanı

Sayın Valim, Sayın Diyanet İşleri Başkan yardımcılarımız, Genel Müdürümüz ve Daire Başkanlarımız, Sayın Kudüs, Batı Trakya, Bulgaristan ve Karadağ Dini Liderleri, yurt içi ve yurt dışı üniversitelerinden gelen değerli bilim adamları, Sayın Rektörüm, Üniversitemizin üst yönetimi ve akademisyenleri, Malatya İlimizin değerli Protokol üyeleri,

Diyanet İşleri Başkanlığı ve İnönü Üniversitesi Rektörlüğü ile birlikte düzenlediğimiz “Uluslararası Câmi Sempozyumuna ” hoş geldiniz, şeref verdiniz, Bilindiği üzere her yıl Ekim ayının ilk haftası “Camiler ve Din Görevlileri Haftası” dır. Bu programımızın bir amacı da bu haftanın faaliyetlerine katkıda bulunmaktır. Cami hizmetlerini tercih eden her kademedeki din görevlilerimize sağlık ve başarılar diliyorum. Vefat edenlere de Allah’tan rahmet niyaz ediyorum.

Bir yıl önce planlanan bu programın diğer bir amacı da, İslam tarihi ve medeniyetinin oluşumunda çok önemli bir yeri olan camilerimizin sosyal hayatımızdaki rolünü istişare etmek ve tartışmaktır. Hatırlanacağı üzere Hz. Peygamber (sav), nübüvvetinin on üç yılını Mekke’de geçirmiştir. Bu süre zarfında nazil olan ayetler; tevhit, ahiret, nübüvvet, kâinatın yaratılışı, insanın onuru, sorumluluğu, ilim, tefekkür, akıl ve araştırma konuları üzerinde yoğunlaşmıştır. Cami ile birlikte hedef kitleyi ilgilendiren ibadet, ahlak ve muamelat ayetleri ise çoğunlukla hicretten sonra Medine’de nazil olmuşlardır. Allah Resulü bazı Mekke müşriklerinin inatla savundukları şirk ve cehalet duvarlarını aşmak amacıyla Medine’ye hicret etmeye karar vermiştir.

İnsanlığın geleceğine ışık tutacak Allah elçisinin Medine’de hayata, hangi önemli iş ile başlayacağı merak konusu olmuştur. O şehre ulaşınca ikameti değil daha bedenlerindeki teri korumadan Medine’nin merkezinde ve daha sonra kendi adıyla anılacak olan Mescidin temelini atmıştır. Bizzat Resullah’ın tasarladığı bu mescidin alanı 1050 metre kare idi. Tarihin değişik dönemlerinde ge-



nişletilen mescidin bugünkü alanı, 400.000. metre kareye ulaşmış olup aynı anda 650 000 kişi namaz kılmaktadır. Hicretin birinci yılında Kuba ve Cuma mescitlerinin de temeli atılarak o gün nüfusu 1500 civarında olan Medine Müslümanlarının cami ihtiyacını karşılamıştır.

Saygı değer konuklar;

Selçuklularla devam eden Cami yapımı, Osmanlılar döneminde zirve yapmıştır. Anadolu, Balkanlar, Kuzey Afrika, Kudüs Mekke ve Medine gibi şehirler, cami, minare ve kandillerle süslenmiştir. Bu cihanşümül devletin kurucusu Osman Gazi vasiyetnamesinde şöyle demiştir: “Bir yerde iki çadır kurulduğunda üçüncüsü Mescit ola” İşte gerek Hz. Peygamber (sav)’in uygulaması gerekse Osman Gazinin bu vasiyeti milletimizin cami yapma heyecanını daha da arttırmıştır.

Osmanlı hayırseverlerinin inşa ettikleri ve her biri birer abide olan on iki bin beş yüz cami, Cumhuriyet dönemine intikal etmiştir. Cumhuriyet döneminde ise, inşa edilen cami sayısı 100 bin sınırına yaklaşmıştır. Bugün Diyanet İşleri Başkanlığınca yönetilen bu mabetler milletimiz için büyük bir hazinedir. Çünkü Mescitler Allah’a aittir. Orada sadece O’na secde edilir. Bu kutsal mekânlar; İman ve amelin birleştiği, birliğimizin ve kardeşliğimizin pekiştiği adresleridir. Vakit, Cuma ve bayramlarda zengin fakir, amir memur, genç yaşlı demeden bütün insanları aynı safta buluşturan yerlerdir. Hürriyet ve İstiklalimizin işareti olan ezanların, duaların, Kur’an tilavetinin ve hutbelerin semaya yükseldiği mekânlardır.

Fert ve toplumun ortak bir mirası olan camilerimizin sosyal hayatımızdaki yeri, tekrar gözden geçirilmelidir. Bu kutsal mabetler, çocuk, genç, yaşlı, hasta, engelli, kadın ve erkek dâhil herkesin kolayca ulaşabilecek şekilde düzenlenmelidir. Camilerin imarı olan cemaat, eğitim, sevgi, şefkat, merhamet, kısaca fitratımıza uygun olan sıcak bir ortam temin edilmelidir. Bu bağlamda 23 Mart 2018 tarihinde Diyanet İşleri Başkanımız tarafından temeli atılan İnönü Üniversitesi Camii, İnşallah model ve örnek bir eser olacaktır. Çünkü bu cami; “Gençliği rahmetle kucaklayan Cami” teması üzerine inşa edilmektedir. Umudumuz ve beklentimiz Diyanet İşleri Başkanlığımızın bu projeyi merkeze alarak, maddi ve manevi katkıda bulunması, insan, ibadet ve eğitim merkezli bir cami olarak tescil etmesidir.

Saygı değere konuklar, özellikle açılış panelinde konuşacak Kudüs ve Balkanlardan gelen dini liderlerimize zaman ayırmak için sözlerimi burada tamamlıyorum.

Bu vesile ile iki gün devam edecek bu kapsamlı programın hazırlanmasında, katkılarını esirgemeyen Diyanet İşleri Başkanımıza





ve Őu anda aramızda bulunan BaŐkan yardımcılara, Genel M¼d¼r¼m¼ze ve Daire BaŐkanlarına huzurunuzda teŐekk¼r ediyorum.

Keza Malatya İlimizde icra edilen sosyal k¼lt¼rel ve bilimsel faaliyetler kapsamında, maddi ve manevi katkılarını bizden esirgemyen Sayın Valimize,

Yine bilimsel etkinliklerimizi destekleyen B¼y¼kŐehir Belediye BaŐkanımıza, Battalgazi ve YeŐilyurt Belediye BaŐkanlarımıza, Ticaret Ve Sanayi Odası BaŐkan ve y¼neticilerine ilimizdeki basın- yayın ve sivil toplum kuruluşlarına, yurt içi ve yurt dıŐından davetimize katılan konuklarımıza teŐekk¼r etmek istiyorum.

¼niversitemizin diŐer birimlerine olduĐu gibi İlahiyat Fak¼ltemizin faaliyetlerine de katkıda bulunan Sayın Rekt¼r¼m¼ze, Yardımcılarına, Genel Sekreterine ve diŐer mesai arkadaşlarına teŐekk¼r etmeyi bir kadirŐinaslık kabul ediyorum.

Bu programımıza bir zenginlik katmak üzere, Albaraka T¼rk K¼lt¼r, Sanat ve Yayıncılık biriminin hazırladıĐı “Hat ve Tezhip Sergisi” için, Genel m¼d¼rlere ve Őu anda aramızda bulunan b¼lge m¼d¼r¼ ile Malatya Őube M¼d¼r¼ne teŐekk¼r ediyorum.

Keza bu bilimsel programın huzuruza getirilmesinde birlikte çalıŐtıĐımız Malatya İl M¼ft¼m¼ze, ÇalıŐma arkadaşlarına, din görevlileri ailesine, Fak¼ltemiz ¼Đretim elemanı arkadaşlarıma idari personelimize ve geleceĐimizin umudu olan ¼Đrencilerimize de teŐekk¼r eder hepimize selam ve sayĐılarımı sunarım, saĐ olun var olun.





## Ümit ÇİMEN

Malatya İl Müftüsü

Saygıdeğer valim, sayın rektörüm, muhterem diyanet İşleri Başkan Yardımcılarım, değerli dekanım, kıymetli davetliler.

Malatya diyanet ailesi olarak hoş geldiniz diyor saygılarımı sunuyorum.

Bizler en önemli ortak değerimiz ve ortak mekânımız Camilerimiz vesilesiyle bir araya geldik. Hiç şüphesiz bizler Cami merkezli bir medeniyetin mensuplarıyız. Milletimizin asırlardır inşa ettiği muhteşem tarih, kültür ve medeniyetimizin temelinde camilerimiz vardır.

Mescid-i Nebi'nin örnekliğinde İslam kültür ve medeniyetinin çiçek açtığı her sahanın tohumunun hazırlandığı mabedimiz, İslam'ın ana müessesesi olan camilerimiz Müslüman şehrin ve beldenin annesi mesabesinde. Bu yüzden camilerimiz asgari müştereklerimizin, ortak değer ve ideallerimizin belirlenip büyütüldüğü, korunup kollanıldığı ortak mekânlarımızdır.

Şehirlerimize ruh veren muhteşem mimarilerimizle ecdadımızın ayak bastığı yerlere ve tarihe iz ve imza koyduğu bundan da öte toprağı vatan yapan abidelerimizdir camiler.

Tevhid inancının, tevhid toplumunu inşa ettiği Beytullah'ın şubeleridir camilerimiz. Bu vesile ile İnönü Üniversitesi Rektörlüğünün düzenlediği bu uluslararası Cami Sempozyumuna Diyanet İşleri Başkanlığımızın da güçlü bir destek vermesi bizi fazlasıyla memnun etmiştir. İki gün devam edecek bu zengin programın başarılı geçmesini diler bu vesile ile emeği geçenlere ve katılımcılara teşekkür eder saygılar sunarım.





## Prof Dr. Ahmet KIZILAY

İnönü Üniversitesi Rektörü

Sayın ilim adamları ve kıymetli misafirlerimiz,

İslam düşüncesi, sanatın ve kültür mirasının en önemli göstergelerinden birisi olan câmiler, ibadet mekânları olmasının yanı sıra eğitim faaliyetlerinin de icra edildiği bir kurum olmuştur. İslam öncesi döneme ait sorunlara çare arayışında camiler önemli bir mekân olmuştur. Dönemin karanlık yapısı ve cahiliye toplumu tevhit inancının sembolü olan câmilerle aydınlığa kavuşmuştur.

Camiler, ibadet yerleri olma dışında ilim merkezleri haline dönüşmüş, toplumsal hayatın içinde önemli faaliyetler icra etmiştir. Bu bağlamda birçok düşünür, araştırmacı ve bilim insanı bu mekânlarda yetişmiş ve topluma hizmet etmiştir. Kısa bir süre içerisinde camiler, İslam toplumunun vahdetini, birliğini simgeleyen kurumlar olarak öne çıkmıştır.

Müslüman toplumların cami yapma ve yaptırma gayretleri tarihin her döneminde etkili olmuştur. Yaşadığımız coğrafyada bu etkinin önemli örneklerine şahitlik etmekteyiz. Modern dönemde camilerimizin misyonunu devam ettirmek için farkındalıklar oluşturmak bu misyonun devamı için oldukça önemlidir.

Gerek dini bir kurum gerekse İslami eğitim, sosyal ve kültür tarihinin bir mihenk taşı olarak cami geleneğinin farklı yönlerini incelemeye ve anlamaya çalışmak son derece önemlidir. Dönemin şartlarına göre camilerin, buldukları coğrafyanın kültürünü sonraki nesillere aktarmış olması bu geleneğin bir göstergesidir.

Gerçekleştirilecek olan sempozyum camilerin sadece ibadet yönünü değil, sosyo- kültürel bir kurum olarak eğitim, finans, yönetim, vakıf, mimari, estetik açılarını ele alması yönünden oldukça önem arz etmektedir.

Sempozyum, bu çerçevede camiler üzerine araştırmacıların dikkatini çekmeyi, bu konuda çalışan bilim insanlarını bir araya getirerek bilimsel birikimin oluşmasına katkı sunmayı hedeflemektedir. Ayrıca kentleşme sürecinde camilerimizin rolünün vurgulanması da sempozyumun ana hedefleri arasındadır.

Bu düşüncelerle sempozyumun başarılı geçmesini diliyor, hepimize sevgi, saygı ve muhabbetlerimi sunuyorum.





## Prof. Dr. Huriye MARTI

Diyanet İşleri Başkan Yardımcısı

Bismillahirrahmanirrahim,

Bizleri yaratan, “Câmi” ism-i şerifiyle yeryüzünde buluşturan, birlikte yaşatan ve kıyamet gününde de tüm insanlığı bir araya toplayarak aramızda adaletle hükmedeceğini va’deden Rabbimize hamdolsun.

Hicretle başlayan medeniyet inşasında, ilk kararı bir mescid bina etmek olan ve böylece müminleri bir araya getiren, kaynaştıran, uzlaştıran Resûl-i Ekrem Efendimize salât ve selâm olsun.

Saygıdeğer ...

Kıymetli misafirler,

Diyanet İşleri Başkanlığı ve İnönü Üniversitesi’nin öncülüğünde gerçekleştirilecek olan Uluslararası Cami Sempozyumuna hepiniz hoş geldiniz, şeref verdiniz.

Zengin bir perspektifle, farklı açılardan camilerimizi konu edinecek olan sempozyumun bu iki güzide kurumun ortaklığıyla düzenlenmesi, caminin, ilmi ve ibadeti aynı kubbe altında toplayışına telmih gibidir. Zira Mescid-i Nebeviden bugüne camilerimiz, ibadetin olduğu kadar bilginin de huzurunu ve coşkusunu yaşatmakta; sadece ezan, namaz, zikir ve dua değil, aynı zamanda ilim, irfan, edeb ve hikmet sunmaktadır.

Sevgili Peygamberimiz bir hadislerinde “*Yeryüzü bana mescid kılındı.*” buyurmuştur. Hâl böyle iken Mescid-i Nebevî’nin inşa edilmesi göstermektedir ki, caminin Müslüman kimliğini, ümmet bilincini, tevhit ile vahdet arasındaki köprüyü inşa etmek gibi yüce bir misyonu vardır. Cami ile ibadet, ibadet ile hayat arasında sürekli bir akış bulunur. Cami; ibadetin hayata can verdiği, hayatın ise ibadet neşvesine dönüştüğü mukaddes mekândır. Dolayısıyla gönüllerin sükkûna erdiği, zihinlerin beslendiği, insanların güven bulduğu bu müstesna mekân, elbette hayatın merkezinde olmalıdır.

Kıymetli misafirler,



Diyanet İşleri Başkanlığımız, ülkemizde ve dünyanın dört bir köşesinde minareleriyle İslâm'ın şiarı olan, dalga dalga ezanlarıyla yüreklere iman, şehirlere eman dağıtan nice caminin inşasına destek olmuştur. Ancak Allah'ın mescitlerini imar etmeyi şeref bilen milletimizin fedakârlığı ve cömertliğiyle yükselen her bir cami için belki de en önemlisi genç ve dinamik bir cemaate kavuşmaktır. Yaşlanan, suskunlaşan ve gün geçtikçe tenhalaşan bir caminin boynu bükük demektir.

İşte bu noktada Başkanlığımız, “yaşayan cami” modeliyle, tıpkı medeniyet köklerimizde olduğu gibi, bugün de camilerimizin hayatın merkezinde yer alması için gayret göstermektedir. Toplumun bütün kesimlerine kucak açan camiler için bilhassa bu sempozyumunun düzenlenmesine vesile olan Camiler ve Din Görevlileri Haftasını her yıl bir ivme kaynağı olarak değerlendirmektedir.

Bizler biliyoruz ki, çocuklara camiye sevdirmek, orada beklen-diklerini ve istediklerini hissettirmek hepimizin görevidir.

Çocuğun ayağı camiye alışsın, yüzü camide gülsün istiyorsak anneleri, kadınları camiye davet etmek; fitne söylemini bir kenara bırakarak “*Allah'ın kadın kulları mescitlere gelmek istediğinde sakın onlara engel olmayın!*” buyuran Allah Resûlü'ne ittiba etmek hepimizin sorumluluğudur.

Kalbi mescitte kalan, rehberini camide arayan, varoluşunun anlamını camide bulan, camiyle zehirli ideolojilerden korunan gençler için emek vermek hepimizin vazifesidir.

Ve bizler inanıyoruz ki, camilerimiz, içinden geçtiğimiz kırılğan ve zor dönemde toplumumuza güven ve huzur aşılamanın; yaşları, sosyal statüleri, meslekleri, mezhep ve meşrepleri, ırk ve kültürleri farklı ama imanları bir olan insanlarımızı kaynaştırmanın, birlik ve beraberliğimizi pekiştirmenin en muhteşem imkânıdır.

Bu düşüncelerle Sempozyumumuzun başarıyla icra edilmesini ve hayırlara vesile olmasını Cenab-ı Hak'tan niyaz ediyor, hepimize teşrifinizden dolayı bir kez daha teşekkürlerimi, saygı ve selamlarımı arz ediyorum.





## Ali KABAN

Malatya Valisi

Bu zengin program vesileyle bir araya gelen ve hakikaten bu salonu doldurarak konunun önemine varlıkları ile şahadet eden çok değerli kardeşlerim, hanımefendiler, beyefendiler hepinizi saygıyla, sevgiyle selamlıyorum. Bu çalışma ile ilgili konuşmama, bir teşekkürle başlamak istiyorum. Gerek bu camiler sempozyumu gerekse diğer benzeri güzel faaliyetlerde kısacası hayırlı bir iş olduğunda hiçbir zaman geri kalmayan değerli rektörümüz, aynı şekilde birlikte iki yıldız gibi güzel çalışmaları ile şu ana kadar ve bundan sonra da yapılacak güzel çalışmalara fırsat veren çok değerli İlahiyat Fakültesi dekanımız ve değerli müftüm, bu tip çalışmalar için eğer sizlerin iyi niyeti, sizlerin bir gayreti sizlerin bir cesareti olmasaydı bu çalışmalar mümkün olmazdı. Bu anlamda ben sizi yürekten alkışlıyorum. Çünkü unutmayalım ki yapılacak bütün faaliyetler eğer bilimsel bir temele dayanmazsa, kendi içindeki mantıksal düzeni, onu oluşturan bütün bilim unsurlarını oluşturamazsa çok uzağa gidemiyor, bir şekilde basit kalıyor ve hiçbir değer oluşturamıyor.

Bu anlamda kurumların üstüne düşen vazifeyi hiç çekinmeden cesaretle ve iyi niyetle yapmaları gerekiyor. Zira bu iyi niyet ve cesaret çok güzel sonuçlara sebep oluyor. Bu anlamda Malatya'mız bir vilayet olarak görüldüğü şeklin çok ötesinde eğer bir görünüme sahipse, yansımalarıyla onlarca etkileri olan çok değişik çok nadide bir vilayettir aynı zamanda. Bunu Malatya'yı bir görev vesilesiyle tanımış olan ve arkasından tanıdıkça da onun kıymetlerini, değerlerini günbegün her yeni bir yönünü keşfeden birisi olarak sizlerle paylaşma ihtiyacı hissediyorum. Bu anlamda çok fazla değeriniz var, kıymetiniz var. Bunların bir şekilde bilimsel bir düzeyde işlenmesi, tanıtılması, öncelikle Malatya'mıza tanıtılması ve Türkiye'ye tanıtılması, coğrafyamıza tanıtılması ve hatta dünyaya tanıtılması gerekiyor. İşte bu anlamda bundan sonra düzenlenecek olan başta İbni Arabi Sempozyumu olmak üzere, daha önce düzenlenen Niyâzî-i Mısri, Aslantepe ve aynı şekilde Ebu'l Ferec Sempozyumları olmak üzere yapılan bu güzel çalışmalarda sayın rektörümüzün bu konudaki gayretleri asla ihmal edilemez ve unutulamaz. Bundan sonra



yapılacak olan çalışmalara öncülük eden çalışmalarıyla hakikaten üniversitemiz ve kadroları çok güzel çalışmalar yapıyorlar. İşte onlardan biri de bu Cami Sempozyumudur. Hakikaten oldukça güzel hazırlanan bu sempozyumun değerini fark edip onu aslında bir açılışa, camiler programının açılışına dönüştürmek isteyen ancak külliyede Sayın Cumhurbaşkanımız tarafından genel bir açılış yapıldığı için bir kapanış programı şeklinde bugün burada bir araya gelen sizlere ve Ankara'dan çok güzel destekleriyle bir çıkartma yapan Diyanet teşkilatına da özel teşekkürü borç biliyorum.

Unutmayalım ki İslam dini içeriği itibariyle hayatın bütün yönlerini ihata etmektedir. Biraz önce çok güzel bir video sunumu izledik orada da çok güzel ifade edildi. Doğumdan başlayarak ölene kadar ve aslında hayatın en büyük sorusu olan ölümden sonra da, ne olacağına dair insanlara yönelttiği sorular karşısında vereceğimiz cevapların kaviliği ile insanları ikna etmeliyiz. Onları rahatlatıcı ve ölüm sonrasını da izah edici bir tarzla bu kadar fonksiyonel görev olan bir noktadaki İslam dini sadece hayatı değil hayat sonrasını da, sadece bu dünyada yaşayıp öldükten sonrasını değil, buraya gelmeden önce neler olduğunu da izah eden küllî bir kozmolojiye sahip dünyadaki iki dinden birisidir. Dolayısıyla Bu iki din içerisinde de İslam şu anda müntesip itibariyle bu derece müntesibi olan bu kadar çaplı ve bu kadar insanların her bir noktasına her bir ayrıntısına kadar hükümler va'z edilen yegâne bir dindir. Cami de bunun en önemli parçasıdır. Normalde az önce çok değerli hocalarımızın ifade ettikleri gibi yeryüzü mescit kılındığı için namazınızı istediğiniz yerde kılabilirsiniz. Biz de bir kilise kavramı yoktur. Kilise sadece bir siyasal ve kurumsal bir tanımın ötesinde bir mecburiyettir. Kili-se olmadan ibadet edemez bir Hristiyan. Ama bir Müslüman nerede olursa olsun seccadesini serip temizlik şartlarını da oluşturduktan sonra istediği yerde ibadetini yapabilir. O zaman caminin fonksiyonu nedir diye baktığımızda, cami fonksiyonu itibariyle Medine'ye hicret eden peygamberimiz (s.a.v.)in uygulamasıyla da tüm müminlerin bir araya getirildiği aynı zamanda hayatın bütün safhalarının kapsandığı bir değeri ifade etmektedir.

Bu anlamda camiler sayın dekanımızın da ifade ettikleri gibi sadece ve sadece bir taştan, betondan, ağaçtan ve tuğladan oluşan yapılar olmanın çok ötesinde apayrı bir değere haiz olmak durumundadır. Evet, insanlar; çocuk, genç, yaşlı, kısacası toplumun bütün kesimi ile iç içe olmalıdır camilerimiz. Diğer bir ifade ile bunların temsil edildiği, bunların hep birlikte yaşandığı yerler olmalıdır. Yoksa namazı kıldık hadi gidiyoruz camiye de kilitliyoruz diyen imama bizim ihtiyacımız yoktur. İmam camide bulunan kişiler, gidene kadar orada beklemek zorundadır. Çünkü o kişi için, o gelen bir kişi için de vardır cami. Bunun ötesinde cami, sadece namaz kılınan



yerin dışında bir medeniyet ölçüsü olduğu için caminin bütün kolaylık tesisleri de en güzel şekilde yapılarak işletilmek durumundadır. Üstü kaval altı şışhane modelinde bir sistemle kendi için gayet güzel yapılmış ama lavaboları alabildiğine pis ve bizim temizlik anlayışımızı, imanın yarısı olan temizlik anlayışımızı yansıtmayan bir caminin İslam medeniyetine ne kadar katkıda bulunabileceğini ben bilmiyorum. Ayrıca biraz önce de ifade edildi şükürler olsun ki Anadolu toprağı, yüz bin civarında mescidin ve caminin olduğu bir sistematiğe kavuşmuştur. Artık bundan sonra bir Türkiye Cumhuriyeti vatandaşı olarak, bir Müslüman olarak şahsımın da başta Diyanet İşleri Başkanlığı olmak üzere tüm yetkililerden talebimiz camilerimizin manevi onarımına da önem verilmesidir. Gönül coğrafyamızda camisiz kalan yerlerin de bundan sonra hızlı bir şekilde camiye kavuşturulması, her zaman için gönül coğrafyasının kalbi olmuş Anadolu toprağındaki insanın ve bu Anadolu toprağını elinde tutan devletin önemli bir yükümlülüğü olsa gerektir. Hepinizi sevgiyle, saygıyla selamlıyorum, başarılar diliyorum. Bu çalışmanın bundan sonra da tekrarlanması dileğiyle selamlar, saygılar.





## GİRİŞ PANELİ



Deşifre Eden:

Dr. Öğr. Üyesi Emine GÜZEL

Doç. Dr. Ali DUMAN

### ☞ PANEL YÖNETİCİSİ: Fikret KARAMAN

Saygı değer konuklar, sempozyumun açılış ve protokol kısmını tamamlandı. Şimdi de, programımıza yurt dışından gelen dini liderlerimizin katıldığı bir “Giriş Paneli” ile devam edeceğiz. Davetimizi kabul ederek bizi onurlandıran bu değerli hocalarımızı tanıtmak istiyorum. Bana göre sağ tarafımda ve başta oturan, Karadağ İslam Meşihatı Başkanı Rifat FEYZİÇ’ dir. Benim sol tarafımda ve ilk sırada oturan, Bulgaristan Cumhuriyeti Müslümanları Baş Müftüsü Mustafa HACI’dır. Yine benim sol tarafımda ve sonda oturan hocamız Batı Trakya Gümülcine Seçilmiş Müftüsü İbrahim ŞERİF’dir. Benim sağımda oturan hocamız ise ilk kiblemiz olan Mescid-i Aksa’nın bulunduğu Kudüs ve Filistin Başmüftüsü ve Yüksek Fetva Meclisi Başkanı Vekili İbrahim K. M. AVADALLAH’dır. Dört hocamıza da Üniversitemiz adına Malatya’mıza hoş geldiniz der ve kendilerine



bir kez daha teşekkür ediyorum.

Camiler, inancımızın, kültürümüzün ve medeniyetimizin zengin bir mirasıdır. Aslında programın açılış kısmında bu konuya yeterince vurgu yapıldı. Gönül coğrafyamızdan gelen hocalarımızın işlerinin zor olduğunu biliyoruz. Osmanlı Devletinin asırlar boyunca barış ve huzur içinde yönettiği Balkanlar ile Kudüs ve Filistin’de inşa edilen birçok cami, 20. Asrın başlarında Osmanlı’nın geri çekilmesiyle ya yıkılmıştır veya kapatılmıştır. Bugün açık olanlar da mahzun bir vaziyette ezan ve cemaatin hasretini yaşamaktadır. Bu nedenle sözü edilen coğrafyada görev yapan değerli müftülerimiz olaydan en çok etkilenen arkadaşlarımızdır. Bu nedenle zamanınızı almadan sözü onlara vermek daha doğru olur. İlk sözü Karadağ Müftüsü ve Meşihat Başkanı Rifat Feyziç’ Beye vermek istiyorum. Buyurunuz sayın hocam:

### ☞ KARADAĞ İSLAM MEŞİHATI BAŞKANI RIFAT FEYZİÇ

Bismillahirrahmanirrahim;

Hepinizi saygıyla selamlıyorum. Burada olduğum için çok mutlu olduğumu belirtmek istiyorum. Ben Karadağ’dan geliyorum. Karadağ, Balkanlar’da küçük bir devlettir. Eski Yugoslavya’nın dağılışıyla birlikte yedi devlet oluştu. Karadağ da bu küçük devletlerden biri olarak kuruldu.

Ben Dokuz Eylül Üniversitesi İlahiyat Fakültesi’nden mezunum. 1999’da mezun oldum. Biraz zaman geçti, Türkçe konuşurken mutlaka hata yaparım, bunu biliyorum. Kendimden pek emin değilim bunun için özür diliyorum.

Ben bir Boşnak olarak Türklere hayranım. Mescit kelimesi Arapça’dan gelmektedir. Şimdi Türkiye’de de bu kelime var. Osmanlı Kültürünü tamamen alan bir ülkeyiz. Yani İslamiyet’i biz Osmanlılardan aldık. Ve burada cami nasıl görünüyorsa bizim orda da öyle görünüyor. Mesela Arapça ’da mescit secde edilen yer demektir. Peygamber efendimizi ben buradan size bahsedecek değilim. Ama mescit açılırken O mescit, içerisinde sadece namaz kılınan bir yer değildi. Yani bütün işlerini o zaman Peygamber Efendimiz o mescitte yapıyordu. Osmanlı, işte bizim aldığımız İslam anlayışı Osmanlı anlayışıdır. Mescit yerine cami almasının çok önemli olduğunu düşünüyorum. Çünkü Osmanlıda da, burada da bizim orada da sizden aldığımız şey, şu anda biz de mescit adını kullanıyoruz. Küçük bir yere mescit diyoruz. İşte her yerde böyle açılan mescit sadece secdeye gidilen yer. Ama caminin daha geniş bir anlamı var. Bütün cemaati bağrında toplayan yer demektir. Ben sizin cumhurbaşkanınızı da takip eden bir insanım. Sizin cumhurbaşkanınız aynı zamanda bizim gönül cumhurbaşkanımız. Biz gerçi ona gösteremiyoruz ama



duayla ona olan sevgimizi göstermeye çalışıyoruz. Onu da takip ediyorum. O da bundan bahsetti. Gerçekten camiler çok önemli.

Sizler burada farkında değilsiniz. Ama biz orada da nasıl yaşıyoruz ve bir cami için ne kadar mücadele veriyoruz bir bilseniz caminin kıymetini o zaman daha iyi bilmiş olursunuz. Yani arsayı bulamıyoruz. Arsayı önce bulacaksın, sonra arsayı satın alacaksın. Arsayı satın aldıktan sonra belediye diyor ki “burada cami yapamazsın. İşte sizin caminizin yanında bu var, şu var, bunlar rahatsız oluyor, şunlar rahatsız ediyor” diyor. Ondan sonra yaparsınız bu sefer de açılış için izin almanız gerekiyor. Bir sürü şey, yani çok büyük bir iş aslında bir cami açmak.

Camiler, bu arada çok özür diliyorum belki zamanımı geçtim. Eskiden Yugoslavya’da kominizim rejimi vardı. Kominizim rejimi şöyleydi Yugoslavya’da. Bulgaristan, Arnavutluk, Romanya’daki gibi değil. Biraz daha ılımlı bir kominizim sistemi. Tek partili bir dönemdi. Aslında sizde de tek partili bir dönem vardı. Değişik bir şey değil yani nerdeyse aynı şey Yugoslavya’da. Mesela cami bizi koruyan, bizi halk olarak koruyan, etnik, dini, kültür her şeyi cami korudu bizi. Yani okullar değil. Okumuş o zaman kominizim zamanında okuyan Müslümanlar da bizi koruyamadı, korumak istemedi. Kompleksli insanlardı. Ama az kalan camiler, az sayıda çalışan camiler bizi korudu. Camilerde hem namaz kılınıyordu, hem de mektepti. Halen de süren bir şey var, çocuklara gizli de olsa ders veriliyordu. Şu an için bu şimdiki camilerde de vardır. Ben bir çocuk olarak dini kitaplarımı böyle alıp kazak altında gizleyerek hafta sonları camiye giderdim. Ama yine de o İslam ışığı sönmedi, korundu. Çok şükür şu anda durumlarımız çok çok daha iyi.

Ben müftü seçildikten sonra şöyle bir şansım vardı benim. Tam o zaman Türkiye değişti. Ben 2003’te seçildim Türkiye 2002’de değişti. Ben seçildikten sonra Sayın Fikret Karaman Hocayı da Diyanet İşleri Başkan Yardımcısı olarak tanıdım. Türkiye’de bize kapı açan ilk insanlardan birisidir. Onun davetinden dolayı kendisine ben çok teşekkür ediyorum. Allah bu güzel memleketinizi ve bu memleketi yöneten insanları korusun. Hepiniz sevgiyle selamlıyorum.

### ☞ Oturum Başkanı Fikret Karaman

Hocamızın bu doğal, güzel ve samimi konuşmasına bir şey ilave etmeye gerek yoktur. Rifat Bey hocamızı hatırlıyorum. 2003 yılında iki üç defa Ankara’ya geldi. Geliş sebebi şu: “Hocam bir camimiz var. İbadete açmamız için beş on bin lira para lazım bulamıyoruz” derdi. O günkü heyecanını hiç unutamıyorum. Aslında o camilerin onarımına kendisi vesile oldu. Bugün bizim ona teşekkür etmemiz gerekir. Çünkü bu gayretiyle Karadağ’da birkaç tane caminin açılışına ve imarına öncülük etti. Ben kendilerine ayrıca teşekkür ediyorum.



Şimdi yine “evlad-ı fatihan” diyarından devam edelim. Bulgaristan Şumnu bölge müftümüz Mesut Bey de aramızda. Kendisini konuşmacı olarak panele alamadık. Onun yerine ve kendisi adına Bulgaristan Müslümanları Baş Müftüsü Dr. Mustafa Hacı Bey konuşacaklar. Şumnu’da, İstanbul’daki Osmanlı Döneminde Daru’l Fünûn’un karşılığı olarak “Nüvvab Medresesi” açılmıştı. Bu medrese Osmanlı döneminin son yıllarında, Balkanlarda önemli bir bilim merkezi olmuştu. Daha sonra Türkiye’ye gelen ve İstanbul Yüksek İslam Enstitüsünde Müdürlük yapan Ahmet Davutoğlu başta olmak üzere, Osman Kesikoğlu, Filibeli Ahmet Efendi, gibi âlimler Nüvvab Medresesi mezunlarıdır. Bu âlilerin, cumhuriyetin ilk yıllarında ülkemize de büyük katkıları oldu.

Şimdi de Bulgaristan TC. Sofya Büyükelçiliği Din Hizmetleri Müşaviri görevini yaptığım dönemde kendileriyle üç yıl beraber çalıştığım, Dr. Mustafa Hacı Beye sözü vereceğim. Mustafa Beyin Bulgaristan Mahkemelerinde bildiğim kadarıyla on, on beş kadar davası vardı. Kendisini rahat bırakmıyorlardı. En son Müslümanlara ait vakıf mallarının iadesi için kırk elli kadar dava daha açmıştık. Halen bu davaları sonuçlandığını sanmıyorum. Bunu hatırlatmanın sebebi, Türkiye’de görev yapan müftülerin, imam- hatiplerin ve ilahiyat öğretim üyelerinin sorumluluklarını hatırlatmak içindir. Bu kardeşlerimize göre, ülkemizdeki din görevlileri adeta cennette yaşıyor. Balkanlardaki arkadaşlarımızın nasıl çalıştıklarını biliyorum. Bu zor ve çileli hizmetleri yerine getirmeye çalışan herkesi burada kutlamak istiyorum. Halen Dr. Mustafa Hacı Bey hakkında açılan bu davalara rağmen sabırlı, mütevekkil, dirençli ve taviz vermeden oradaki sekiz yüz kadar din görevlisiyle birlikte, Bulgaristan’da yaşayan bir buçuk milyon soydaşımıza hizmet vermeye devam etmektedir. Üç ilahiyat lisesi ve bir Yüksek İslam Enstitüsü ile bu coğrafyada dini hayatı canlı tutmaya gayret etmektedir. Şimdi sözü kendilerine bırakıyorum.





## ☞ BULGARİSTAN CUMHURİYETİ MÜSLÜMANLARI BAŞMÜFTÜSÜ DR. MUSTAFA HACI:

Teşekkür ediyorum. Bismillahirrahmanir'rahim. Elhamdülillahi ve's salatü vesselamu ala Rasulina ve ba'd.

Sayın başkan, sayın valim, sayın diyanet işleri başkan yardımcılarım çok muhterem hanımefendiler beyefendiler. Bugün sizinle birlikte olduğumuz için Cenab-ı Hakka sonsuz şükürler olsun. Gerçekten uzun yıllar biz komünistlik döneminin rejimi altında yaşadığımız için Türkiye'ye susamıştık. Türkiye'yi görmek için, cami görmek için, ezan dinlemek için can atıyorduk.

Ben burada bir parantez açacağım. Bir hatıramı sizinle paylaşmak istiyorum. Komünistlik döneminde bizim köyde Cami Hicaz adında bir şahıs vardı. Türkiye sınırlarına yakın bir yerde askerlik yaptığı için, Selimiye'nin minarelerini dürbünle görmüştü. Terhis olup gelince hacdan gelmiş gibi herkes gidip onu ziyaret ediyor, Selimiye camisinin minareleri, kubbeleri ve görünümü hakkında bilgi alıyorlardı. Yani cami hasreti bu kadardı. Ezan hasreti bu kadardı. Allah'a şükür bu tarih oldu. Ancak komünistliğin çökmesinden sonra artık fırsat bulduk. Her şey yapabiliriz. Serbestliği var deyince bu defa Bulgar hükümeti, Bulgar devleti başka bir şekilde bizi sıkıştırmaya başladı ve maalesef bu güne kadar devam ediyor. Bu gün biz de camisi olmayan neredeyse üç yüz, dört yüz köyümüz var. Bayramlarda çamurda dışarda bayram namazı kılarlar. Efendim Sofya'da Osmanlı Devleti'nin sonuna doğru 82 camiden bu gün ibadete açık tek cami var. Müslümanlarımız kış kıyamette dışarıda namaz kılıyorlar.

2002 yılında Sofya'da bir arsa satın aldık ve büyük şehir belediyesine izin almak için başvurumuzu yaptık. Bugüne kadar hala izin almış değiliz. Aynı şekilde eski Zara şehrinde de Hamza Bey adında tek bir camimiz kalmış. Onu da devlet elimizden aldı ve müze yaptı. Efendim orada da bir cami yapmak için arsa aldık. Hala orada da izin alamıyoruz. Yani büyük şehirlerdeki durumumuz bu. Köylerde bazı yerlerde müsaade etmelerine rağmen Bulgarlar izin verseler de kendilerine açık bir kapı bırakıyorlar. Caminin temelini attıktan sonra yine şurası eksik, burası eksik diye sağdan soldan bizi sıkıştırmaya başlıyorlar. En sonunda da cami'i bitirtmiyorlar. Bazı yerlerde de cami yapsak bile bu kez minaresini yaptırtmıyorlar. Çünkü minare İslam'ın sembolüdür. Efendim bir Müslüman minareyi görünce hemen seviniyor ve diyor ki ha burada ben rahat ederim, burada benim soydaşlarım, dindaşlarım var der. Ama bir gayri Müslim bunu gördükten sonra rahatsız olmaya başlıyor.

Birçok yerde de ezan sıkıntımız var ki bu ezan sıkıntısı hala devam ediyor. Bu sebepten dolayı her daim biz mücadelemizi sür-



dürmeye devam ediyoruz. Ben bu bağlamda Türkiye Devleti'ne, Diyanet İşleri Başkanlığına teşekkürlerimi sunmak istiyorum. Fikret hocamın da ifade ettikleri gibi, beraber camilerin ve vakıf mallarının iadesi için davalar açtık. Bu davalar halen sonuçlanmıyor ve anlaşılana o ki devam edecek. Ama Allah'a şükür en azından bu camiler bizim dedik. Birçok yerde biz mücadeleye devam ediyoruz. Her halükarda bu camilerimizi almak istiyoruz diyoruz. Çünkü bu camiler ibadet etmek için yapılmış. Dolayısıyla yine cami ruhu bu camilerde ibadet yapmak istiyoruz.

Maalesef her şeyi anlatmak neredeyse imkânsız ve zordur. Bu sebepten dolayı benden önce konuşan arkadaşın dediklerine tamamen katılıyorum. Caminin olmaması, cami bulamamak problemi sorununu belki Türkiye'de yaşayan Müslümanlar bilmiyor. Allah hiç kimseye göstermesin. Allah hiç kimseyi bu nimetten Mahrum etmesin. Çünkü Camisiz olmak neredeyse yok olmak demektir. Bu sebepten dolayı bir hocamız vardı, Karadeniz'den Ordu'dan Mustafa Çıtak Allah rahmet eylesin, O çok söylerdi: "dininizin kıymetini bilin" derdi. Ben de burada devletinizin kıymetini bilin diyorum.

Gerçekten Türkiye'de yaşamak Türkiye'de ikamet etmek büyük bir ayrıcalık, Allah'ın bir lütfudur. Biz her problemimizi çözmek için Türkiye'ye başvuruyoruz. Ben tekrar tekrar Türkiye'ye teşekkür etmek istiyorum. Bu sempozyumu düzenleyen arkadaşlara da teşekkürlerimi sunmak istiyorum. Bizi de davet ettikleri için özellikle teşekkür ediyorum. Sağ olun var olun.

### ☞ Oturum Başkanı Fikret Karaman

Dr. Mustafa Hacı Beye teşekkür ediyorum. Şimdi sözü Batı Trakya Müftümüne vereceğim. Batı Trakya seçilmiş müftüsü İbrahim Şerif Efendi gerçek bir dava adamıdır. Müslümanların seçimi ile göreve gelmiştir. Yunan hükümetinin atadığı müftü değildir. İbrahim Şerif Bey de mesaisinin önemli bir bölümünü Yunan ve Avrupa İnsan Hakları mahkemelerinin koridorlarında geçirmektedir. Halen davalarının devam ettiğini biliyorum. O sabrı ve metanetini koruyan bir arkadaşımız. Şimdi hocamız Batı Trakya ile ilgili cami ve dini hayata bize anlatacaklardır. Hocam buyurunuz söz sizin.



## ☞ BATI TRAKYA GÜMÜLCİNE S. MÜFTÜSÜ İBRAHİM ŞERİF:

Bismillahirrahmanir'rahim. Kısa tutma adına çok değerli Valim, Diyanet İşleri Başkanlığımızın çok değerli Başkan Yardımcıları, çok değerli Rektörüm, çok değerli dekanlarım, çok değerli hocalarım, profesörlerim, çok değerli hanımefendiler, beyefendiler, çok değerli hazirûn, hepinizi balkanlardan getirdiğimiz sevgiyle, saygıyla selamlıyorum. Allah'ın selamı üzerinize olsun.

Fikret hocama ayrıca teşekkür ediyorum. Fikret hocam Bulgaristan'da üç yıl kadar dinî müşavir olarak çalıştı. Zaman zaman Batı Trakya'ya da geldi. Bizleri de ziyaret etti. Bu sempozyuma buyurdıkları gibi 1-2 Ekim'de dedim hocam mahkemem var bizde derler nasip olmayınca yola çıkılmaz denir. Benim o gün mahkemem var gelemeyeceğim dedim. Program bir hafta ertelenmiş. Nasipmiş. Burada içecek suyumuz, yiyecek ekmeğimiz, sizlerle görüşme durumumuz varmış. Allah'a şükürler olsun aranızdayız. Bizleri davet ettiği için hocama teşekkür ediyorum. Diyanete teşekkür ediyorum. Malatya valiliğine teşekkür ediyorum. Rektörümüze teşekkür ediyorum. Anavatanımız Türkiye'ye teşekkür ediyorum. Allah hepinizden razı olsun.

Tabi benden önce konuşan Balkan coğrafyasından gelen arkadaşlarımız, Balkanları anlatmaya, sorunları anlatmaya çalıştılar. Fikret hocam benimle mesajlaşırken sosyokültürel ve mimari açıdan camiler diye gönderdi. Ben de imkânlarım nispetinde hazırladım. Dedim ki böyle toplantılarda on beş dakikalık zaman veriliyor. On beş dakikada toplarım. Ama hocam dedi beş dakika. Onun için konuşmamı yapmayacağım. En azından Batı Trakya'daki çalışmalarımız görülsün diye görselleri gözünüzle görün istedim. Birkaç söz söyleyeceğim.

Biz Batı Trakya dediğimiz zaman Doğu Trakya'nın yani Edirne'nin hemen batısında, Meriç Nehri'nin batı tarafında, 1923 Lozan Antlaşması ile İstiklal Savaşı'ndan sonra bırakılmış, İstanbul'daki Patrikhanenin hatırı için yüz elli bin civarında Müslüman Türk'üz. Hepimiz Türkçe konuşuyoruz ve diğer arkadaşlarıma nazaran Balkanlar'da en şanslı topluluğuz. Sebebine gelince gerek Bulgaristan'da gerekse Karadağ'da olmayan imkânlarımız var. Sebebine gelince; biz kendimize, yukarıda dediğimiz gibi Türkiye ile Yunanistan anlaşarak patrikhanenin İstanbul'da kalmasını sağlamak adına, bizlere orada dinî özerklik tanıdılar. Arkadaşlarıma Bulgaristan ve Karadağ müftüleri derken bana Seçilmiş Müftü dediler. Bunun da sebebi şu: Batı Trakya'da dinî özerk olarak bırakıldığımız için, müftüler protokolde bir numara ve toplumun lideri olduğu için seçimle iş başına gelmesi lazım. Ben Batı Trakya'daki Türklerin bizzat seçimiyle iş başına geldiğim için hocam da bana Seçilmiş Müftü dedi.



Fakat son zamanlarda Yunanistan bu antlaşmaları bozarak bir de müftü tayin etmeye çalıştı. Fakat Batı Trakya'daki Müslüman Türkler hiçbir zaman itibar etmediler, etmiyorlar. İşte bu da slâytlarda görüldüğü gibi Batı Trakya'da sağlam bir yapı var. Sebebine gelince Osmanlı'dan kaldığı gibi yaşadık.

Şöyle yaşadık. Batı Trakya'da müftüler geniş yetkilerle donatılmış. Bu yıla kadar bizde evlenmeler müftülüklerde olur. Müftülükte derken Batı Trakya'da takriben 350 köy, yerleşim birimi var Türklere ait. Buralarda camiler var. Bu camilerin de imamları var, bunlar resmi. Bunlar müftülük adına köydeki bütün evlilikleri, nikâhları kıyarlar. İmam, alır nikâh kaydını müftüye getirir, Gümölcine'ye. Müftü kendi kütüklerine kaydeder. Ve verdiği Yunanca bir belgeyle aile evliliği, evlilik cüzdanı dediğimiz belgeyi verir ve bu cüzdanla belediyeye gider. Bu yeni kurulan aileye yeni kütük açılır ve aile buradan öte devam eder gider. Yani resmî evlilik bu şekilde olur.

Bunun tam tersi Allah'ın sevmediği boşanmalar olduğu zaman da yine bizden mehr-i muaccel, mehr-i müecciller devam ettiği için ayrılmalarda boşanmalar da müftülüklerde olur. Erkekler mehr-i muaccel mehr-i müeccilli ödedikten sonra ancak eşinden ayrılabilirler.

Bundan dolayı bizde müftüler halen ayakta. Eğitim, Vakıfların, okulların, vasi tayinleri, camilerin bakımları hepsi müftülerin elinde olduğu için, şekil olarak değişiktir. Fakat son yıl itibariyle yani 2018 yılı itibariyle Yunanistan Osmanlı'dan kalan ve Türkiye ile 1923 yılında yapılan Lozan Anlaşmasına mukabil olarak bizim müftülüklerimizin çalışmalarını, sistemini değiştirmeye çalışıyor kararname çıkararak.

Bizim ayrıca bir farkımız var. Lozan'da Allah'a şükür anavatan bize sahip çıkmış, bizde şu an itibariyle 150 tane azınlık Türk ilkokulu var. Buralarda anadilimiz olan Türkçe ile okuduğumuz dersler, Türkiye'de Ankara'da basılarak geliyor kitaplar. Yunanca devlet dili olarak okuduğumuz Yunanca kitaplar da Atina'da basılıp geliyor. Yani her okulda Yunanlı ve Türk öğretmenler var. Türk öğretmenlerden eğitim alıyoruz. İşte bu şekilde hayatımızı devam ettiriyoruz.

Tabi bizim bir de çalışmalarımız var. Çünkü küfür hiç durmuyor devam ediyor. Arkadaşlarımız da aynı çileyi çekiyor. Bizi asimile etmek için her türlü çalışmalar yapılıyor. Ama görsellerde de gösterildiği gibi çocuklarımızın üzerinde çok duruyoruz. Allah'a şükür halkımız muhafazakâr, yani Osmanlı'dan kaldığı gibi devam ediyoruz. Bizde çocuk biraz kıt, Bulgaristan'da bizden daha da kıt. Karadağ'ı bilmiyorum tabi. Avrupa'nın en büyük sıkıntısı da nüfus problemidir. Ama bizde diyorlar ya hani "kır atın yanında duran ya huyundan ya suyundan kapar", bizde de başladı azalma-



lar. Ama buna rağmen onlardan çoğuz. Yarım gün bizde ilkokullar. Sabahleyin saat sekizde başlıyor saat ikide bitiyor. Saat ikide evine gidip yemeğini yiyen çocuklarımız camide toplanıyor. Camide akşam namazına kadar, bazen de yatsı namazına kadar bazı yerlerde çocuklarımıza Kur'an kursu adı altında dini eğitim veriyoruz. Mütevazı olmayacağım bizde ilkokullarda bize ait olarak altı yıl. Bizim Kur'an kurslarımıza devam eden. Ben imam hatip mezunuyum. Konya imam hatip mezunuyum. İmam hatip son sınıf öğrencisi olan çocuklarımız Kur'an-ı Kerim'i çok rahat okuyabiliyorlar. Öğrencisi olan hocalarımız vardır. Zaman zaman duyuyorum. Baktılar ki ilahiyatlarda başarılı olmalarının temelinde daha ilkokulda aldıkları dini eğitim vardır. Onun için bu işi sağlam tutuyoruz. Çünkü tabiatla hiçbir şey boşluk kabul etmiyor. Eğer biz boş bırakırsak başkaları dolduruyor, hemen dolduruyor. Ona fırsat vermemek adına, Allah'a şükür, çocuklarımıza dini eğitim yapmaya çalışıyoruz.

Ama tabi olay, bu kadar kolay değil çok zor. Mahkemelerimiz devam ediyor. Burada bilmiyorum kendimden pek bahsetmek istemem ama bu konuda devamlı mahkemelerdeyiz. İki ekim günü mahkeme vardı. Sebep roman çocuklarını neden sünnet ettirdiğimiz. Çünkü Balkanlar'da en başta Bulgaristan'da, başta Amerika'da rahat söyleyeyim, Sonra Almanya'nın bütün Hıristiyan âleminin hedefi onları Hıristiyanlaştırmak. Bizde sünnet ettirdiğimiz için örtülü olarak "bizim Hıristiyanlaştırmak istediğimiz adamları siz neden sünnet yaptırıyorsunuz? Suç işliyorsunuz, makam gaspı yapıyorsunuz" diyorlar. Hadi bakalım mahkeme. Ceza altı ay hapis. İşte böyle bir ortamın içinde dinimizi, camilerimizi, kendimizi korumaya çalışıyoruz.

Tabi ki arkadaşlarımızın söylediği gibi, biz evvela size güveniyoruz. Allah'tan bizim Lozan gibi bir anlaşmamız var. Hamimiz Türkiye. Ana vatanımız Türkiye. Türkiye'ye çok güveniyoruz. Türkiye öksürdüğü vakit biz zatürre oluyoruz. Türkiye sallandığı zaman biz yıkılıyor. Onun için her şeyi Türkiye'den bekliyoruz. Sadece biz değil bütün İslam âlemi bekliyor. Ama balkanların da yönü Türkiye'ye dönüktür. Benim çocuğum küçüktü. Türkiye'ye sık sık geliyordu yıllar önce. Şöyle diyordu: "Ya baba namaz kılarken niye dönüyorsunuz Türkiye'ye?". Çok küçüktü. Diyordum ki "oğlum Kâbe'nin yolu Türkiye'den geçiyor ondan".

### ☞ Oturum Başkanı Fikret Karaman

Hocalarımızın bu duygu yüklü konuşmalarından etkilenmemek mümkün değil. Onlar konuşurken biz heyecanlanıyoruz. Şimdi sıra değerli Kudüs Müftüsüne geldi. Malatya, tarihinde ilk defa bir Kudüs Müftüsünü ağırlıyor. Bu vesile ile bir kez daha hoş geldiniz demek istiyorum. Davetimizi kabul etmelerinden dolayı kendilerine teşekkür



kür ediyorum. Değerli hocam, siz zor bir coğrafyadasınız. Biz bunu biliyoruz ve biz sizinle birlikteyiz. Sizi sonuna kadar destekliyoruz. Fakat zulüm uzun süre devam etmeyecektir. Allah'a iman edenler için, Allah'ın yardımı yakındır. Biz millet olarak sizin yanınızdayız. Dualarımız sizin içindir. Filistin ve kutsal Kudüs'te yaşadığımız bütün sıkıntıları yazılı ve görsel medyada izliyoruz. Şimdi de bu haberleri yani Kudüs'ü Mescid-i Aksa'yı ve Filistin'i sizden dinlemek istiyoruz. Buyurunuz söz sizin.

### ❧ FİLİSTİN VE KUDÜS MÜFTÜSÜ İBRAHİM K.M AVADALLAH

Bismillahirrahmanirrahim. Elhamdülillahi vessalatü vesselamu ala Rasulina Muhammedin ve ala men ittebeahu.

Sayın Malatya Valimiz, üniversite rektörümüz, diyanet işleri başkanlığı temsilcilerimiz, ilahiyat fakültesinin dekanı, değerli hocalar, değerli misafirler, hepimizi saygıyla, Mescid-i Aksa'nın selamıyla selamlamak istiyorum. Yaralı Kudüs'ten bu davete icabet ettiğim için kendimi şanslı görüyorum ve bundan şeref duyuyorum. Ve diyanet işleri başkanlığına ve İnönü üniversitesi rektörlüğüne böyle bir daveti bana yönelttiklerinden dolayı teşekkür ediyorum.

Ben bunu bir şans olarak görüyorum. Özellikle konunun mes-citler olması benim açımdan son derece önemli. Gerçekten bu benim için bir fırsat. Yaralı olan, şu anda esaret altında olan Mescid-i Aksa hakkında konuşmak, benim için bir fırsat. Resulullah'ın isra yaptığını hepimiz biliyoruz. Mescid-i Haram'dan sonra insanlara ibadet için yapılmış olan ikinci mescittir. Müslümanların ilk kiblesidir. Kendisine gitmenin, ibadet etmenin sevap olduğu üçüncü mescittir. Diğer mescitler şu anda özgür ama Mescid-i Aksa müstesna. Mescid-i Aksa sizin mescidiniz. Sadece Filistinlilerin ya da sadece Kudüslülerin değil. Ümmetin mescidi orası. Bütün dünya Müslümanlarını ilgilendiren bir mescid. Fakat tabi ki gerekli olan destek, siyasi, sosyal ve ekonomik anlamda gerekli olan desteğin geldiğini söyleyemeyiz. Tabi Türkiye hükümetine, Türkiye Cumhurbaşkanına, Türkiye'deki idareye burada özellikle teşekkürlerimizi ifade etmek istiyorum. Bu Kudüs ve Mescid-i Aksa ile ilgili sağlam duruşundan dolayı teşekkür ediyorum.

Özellikle Mescid-i Aksa'nın topraklarında olan Kudüs'ün İsrail'in, İsrail terör devletinin başkenti olmasını kabul etmeyen ve buna karşı çıkan tutumundan dolayı teşekkür ediyoruz. Tabi bütün İslam dünyasından bu konumu destekleyen tavırları görüyoruz. Tabi burada biz Türkiye'nin Mescid-i Aksa için yapmış oldukları, oralarda gerçekleştirmiş olduğu ziyaretleri bu Mescid-i Aksa'nın konumunu desteklemek için yaptıklarını biz takdirle karşılıyoruz. Türkiye'nin oradaki hem Mescid-i Aksa'nın hem de diğer mescitlerin imarı noktasında yaptıkları hem tarihi ve kültürel açıdan takdire



şayan hususlardır. Türkiye'nin bu tutumunun devam etmesini bekliyoruz. Bunun devam edeceğini ve inşallah başarılar ve sağlam sonuçlar getireceğini umuyoruz. Şu anda Mescid-i Aksa'nın karşı karşıya bulunduğu tehlike tabi ki gerçek ve büyük bir tehlikedir. Yoksa hayali ya da bizim büyötmeye çalıştığımız bir tehlike değil. Orada Mescid-i Aksa'nın yıkılması için günlük ortaya konulan bir takım taktikler var. İsrail'in gözetiminde olan faaliyetler. Tabi İsrail'in polis ve güvenlik güçleri tarafından yapılan şeyler. Her gün mescidin alanına bir takım saldırılar yapılmaktadır. Özellikle son dönemlerde orada hem bazı dans gösterileri, şarkı, türkü ve bir de içki törenleri yapmaya çalışıyorlar.

Onların Mescid-i Aksa'ya yaklaşımı dini ya da siyasi bir yaklaşımdan kaynaklanmıyor. Bunların tavır ve tutumları tamamen kendi inançları yani siyasi bir tutumdan dolayı değil onların Yahudi inancından ve anlayışlarından kaynaklanan bir tutum. Onlar özellikle mescidi bölme, parçalama yöntemini bununla ilgili bir takım projeler inceliyorlar onlar üzerinde araştırmalar yapıyorlar. İbrahim mescidiyle ilgili yaptıkları gibi. Hatta birtakım aşırı uçlar Mescid-i Aksa'nın yıkılmasını, oradaki Kubbet'ül Sahra'nın da yıkılmasını ve yerine bir heykelin yapılması düşüncesini savunuyorlar. Orada özellikle son dönemlerde Mescid-i Aksa'nın değişik yerlerine, oradaki namaz kılanları çekmek için kameralar koydular. Tabi orda bütün Kudüslüer, o bölgede olan Müslümanlar ve Hıristiyanlar hep beraber buna karşı çıktı. Orada kahramanca bir direniş ortaya konuldu ve orada mescidin kapılarını kapattılar. Müslümanlar ve Hıristiyanlar beraber, Müslümanlar sokakta namaz kılmak zorunda kaldılar. Hıristiyanlar da onlarla beraber devam ettiler.

Özellikle İslami çevrelerden ve Türkiye'den destek geldi. Kudüslüer hepinizin bildiği gibi yiğit insanlar. Onlar ağaçların üstüne çıktılar ve sonra bu ağaçların üzerinden inerek kameraların hepsini söktüler, kaldırdılar 2014'ün 14 Temmuzunda. Tabi onlar bu planlarını yavaş yavaş gerçekleştirebiliyorlar. Bu Mescid-i Aksa'nın direnişi bitmiş değil. Bu bizim size iletmek istediğimiz Mescid-i Aksa'nın mesajıdır.

Burada gerçekleşen şeyler için bilgi vermek istemiyoruz sadece. Burada yapmak istediğimiz elbette ki İsrail hükümetine bir baskının oluşması, sosyal bir baskının gerçekleşmesidir. Tabi bizim burada söylediğimiz veya söylemek istediğimiz bizim böyle lütfen arzuladığımız bir şey değil, bu her Müslüman'ın yapması gereken, her Müslüman'ın üzerine vacip olan bir görevdir. Tabi ki sizin ibadet amacıyla Mescid-i Aksa'ya yapmış olduğunuz ziyaretler, aynı zamanda Mescid-i Aksa'ya birer destek sayılır. Biz İsrail ile normalleşme sürecini kesinlikle reddediyoruz. Fakat biz sürekli ve destekleyici ziyaretlerin devam etmesini istiyoruz. Bu her Müslümanın boynu-



nun borcudur. Hepinizden istiyoruz en azından namazlarınızda ve dua ettiğiniz vakitlerde Mescid-i Aksa'ya dua etmenizi bekliyoruz.

Bu çalışmaların, bu aydınlatıcı faaliyetlerin size bir emanet olduğunu burada size ifade etmek istiyorum. Burada size açıkça söylemek istiyorum şu anda Mescid-i Aksa'da ya da Kudüs'teki mescitlere yönelik savaş ve saldırılar sürekli devam ediyor. Yani 1966' dan bu yana Mescid-i Aksa'yı yıkmak için çalışıyorlar. Sadece Mescid-i Aksa'ya değil Filistin'de bulunan diğer mescitlere de geceleri girip oralandaki mescitlerinin mihraplarını, minberlerini yıkıyorlar. Tabi ben zamanımın çok kısa olduğunu biliyorum. Bu bilinçten dolayı da özellikle bir takım başlıkları sizinle paylaşmak istedim.

Sonuçta şunu söylemek istiyorum. "Allah'ın mescitlerinde Allah'ın adının zikredilmesini yasaklayandan ve onların yıkılması için çalışandan daha zalim kim olabilir? Onların mescitlere girmeleri ancak korkuyla olmalıdır. Aksi halde girmemelidirler. Onlar için dünyada rezillik, ahirette de acıklı bir azap var". Allah bizi onlardan eylesin.

Rabbimiz hepimizi Kudüs için, Mescid-i Aksa için nöbet tutanlardan eylesin. Rabbimiz bizim hepimizi Mescid-i Aksa ile şereflendirsin. Mescid-i Aksa'yı her zaman düşünen Mescid-i Aksa'yı bütün çalışmalarında ve gayretlerinde hesaba katan, hesaba alanlardan eylesin. Tabi hepimiz Mescid-i Aksa'nın ehlisiniz, haklısınız. Mescid-i Aksa'dan uzak değilsiniz. Onun için dualarınızda, çalışmalarınızda, konuşmalarınızda Mescid-i Aksa'yı her aman gündemde tutmanızı ve Mescid-i Aksa'ya yaptıklarınızla destek olmanızı hepimizden rica ediyorum. Sağolun. Allah hepimizden razı olsun.

### ☞ Oturum Başkanı Fikret Karaman

Bu paneli ve konuşmaları birlikte dinledik. Umut, hüznün ve heyecan dolu bir sahne yaşadık, Bu tablo üzerine daha fazla söz söylemeye gerek yok. Programımızın "Giriş Paneli" tamamlandı. İyi ki biz bu değerli misafirlerimizi davet etmişiz. Bize yaşadıkları bölgelerle ilgili cami ve dini hayat konusunda alanlarının uzmanı olarak güzel bilgiler verdiler. Bunları dinledikten sonra hem halimize şükretmeliyiz hem de çok daha çalışmalıyız. Sözlerimi burada tamamlarken tekrar bu dini liderlerin Malatya'ya davet edilmelerinde bize katkı sağlayan Diyanet İşleri Başkanımıza ve şu anda aramızda bulunan Başkan Yardımcılarına, Genel Müdürlerine Ve Daire Başkanlarına Sayın Valimize ve Rektörümüze teşekkür ediyorum. Uzaktan ve yakından bu sempozyuma katılan değerli bilim adamlarına ve siz saygıdeğer dinleyicilere de teşekkür ediyorum. Allah'a emanet olunuz. Şimdi 15 dakika ara veriyoruz. Daha sonra dört ayrı salonda oturumlar başlayacaktır.





## 1. OTURUM BÜYÜK SALON

**Oturum Başkanı:**  
**Prof. Dr. Mustafa BAKTIR**

**Prof. Dr. Adem APAK**  
Müslümanları Cami'de Birliğe Çağırın  
Temel Esas: Tevhid

**Prof. Dr. Hulusi ARSLAN**  
İbadetlerin Hikmetleri Bağlamında Namaz ve Cami

**Prof. Dr. Mehmet KUBAT**  
İslâm Ümmetinin Birlik ve Beraberliğini Sağlamada  
Camilerin Fonksiyonu





## MÜSLÜMANLARI CAMİ'DE BİRLİĞE ÇAĞIRAN TEMEL ESAS: TEVHİD

Adem APAK<sup>1</sup>

**Özet:** Tevhid, Arapça 'v.h.d' kökünden türemiş bir mastar olup sözlük anlamıyla bir şeyin 'bir' olduğuna hükmetmek, onu 'bir' olarak bilmek, bir şeyi diğerlerinden ayırarak onu tek kılmak gibi anlamlara gelir. Kavram olarak ise mutlak anlamda Allah'ın bir olduğunu bilmeyi, O'ndan başka ilâh bulunmadığına, ortağı ve benzeri olmaktan uzak bulunduğuna inanmayı ifade eder. Bu tabir, en geniş anlamıyla 'bir' Allah inancının, insanların düşündüğü bütün ilâh düşüncelerinden uzak bir dünya görüşünün, tek Yaratıcı, tek Rab tanınmanın ortaya konulmasıdır. Allah'ın varlığını, birliğini, tüm yetkin niteliklerin kendisinde toplandığını, eşi ve benzeri bulunmadığını bilmek ve buna inanmak şeklinde de tarif edilen tevhid inancı en özlü biçimde "Lâ İlâhe İllallah" (Allah'tan başka ilah yoktur) cümlesiyle ifade edilir. Bu nedenle bu cümleye tevhid kelimesi (kelime-i tevhid) denir. Tevhid kelimesini söyleyen ve buna inanan kişi mümin ve muvahhid olarak nitelendirilir.

Hz. Peygamber'in (s.a.s) Medine'de inşa ettiği mescid, dinî ve ilmi faaliyetlerin yanı sıra devletin önemli meselelerinin görüşüldüğü, anlaşmazlıkların karara bağlandığı, ayrıca dışarıdan gelen elçilerin karşılanıpheyetler arası görüşmelerin yapıldığı bir merkez olma hususiyetini de devam ettirmiştir. Bütün bu fonksiyonların üzerinde mescidin en önemli özelliği Müslümanların birliğini, Allah'ın birliğini, özetle tevhidi temsil etmesidir.

### ❧ BASIC PRINCIPLE INVITING MUSLIMS TO UNITE IN THE MOSQUE: TAWHID

**Abstract:** The word of Tawhid that is an infinitive derived from theroot of Arabic 'v.h.d' means to decides on something is 'one', knows it as a 'one', makes one thing distinguish from the others in dictionary literally. As a concept Tawhid refers to knowing that God is one, there is no god other than him, so far from the like him and partner. In the most comprehensive sense, this phrase is revealed belief of one God, a world view that is away from all the divine idea that people think, recognition of one Creatorand Lord. Faith of tawhid described as knowing and believing the existence and unity of God, al lproficient qualities gathered in it self, no one like Him is most succinctly expressed in sentence of "Lâ İlâhe İllallah" (There is no god except Allah).

<sup>1</sup> Prof. Dr., Uludağ Üniversitesi İlahiyat Fakültesi İslam Tarihi Anabilimdalı, ademapak@hotmail.com.



Therefore, this sentence is called the word of tawhid. The person who says the word of Tawhid and believes it is described as believer sand muvahhid.

The masjid built by the Prophet (s.a.s) in Madina carries out religious and scientific activities. Besides that, it continued to be a center where the important issues of the state were discussed, disagreements were decided, and external ambassadors were met and inter-delegation meetings were held. In addition to all of these functions, the most important feature of the masjid is represent the unity of Muslims, the unity of God, and tawhid in summarily. In the Communiqué, it will be focused on tawhid which the basic principle of Islamic religion and will be emphasized to importance of the creation of the Islamic society.

### ☞ Giriş

Hız. Peygamber'in (s.a.s) tebliğ ettiği İslâmî öğretinin insanlığa kazandırmaya çalıştığı dünya görüşünün temeli tevhid esasına dayanır. Buna göre kâinat ve kâinattaki bütün varlıklar yüce bir kuvvet olan Allah tarafından yaratılmıştır. Kur'ân'daki birçok âyet de çeşitli ifade biçimleriyle insanın dikkatini evrenin eşsiz düzenine çekerek evrenin yaratıcısının birleşmesinin gereğine vurgu yapar: "Biz gökleri, yeri ve ikisi arasındakileri oyun ve eğlence olsun diye yaratmadık."<sup>2</sup> "Gerçek şu ki, göklerde ve yerde her ne varsa O'nundur. Hepsi O'na boyun eğmişlerdir."<sup>3</sup> "Göklerde ve yerde bulunan her şey Rahman'a kul olarak gelecektir."<sup>4</sup> "O (Allah), geceyi sizin için istirahat etmenize elverişli, gündüzü de (geçiminizi sağlamanız için) aydınlık yapmıştır. Şüphesiz bunda işiten bir toplum için ibretler vardır."<sup>5</sup> Zikri geçen âyetlerde bütün evrende var olan nizam, esas olarak evrenin yaratıcısı, idare edicisi olan Allah'ın birliğine apaçık delil olarak sayılmaktadır. Yine bu ilahi hükümler, insanlardan kâinatta var olan bu mükemmel düzen ve bu düzenin sağlamlığı ve bütünlüğü üzerine düşüncelerini, bu yolla tevhid fikrine ulaşmalarını istemektedir.

İslâm inancı bir bütün olarak iki ilke üzerine temellendirilir ki, bunlar Tevhid ve Risâlet, yani Allah'ın birliği ile Allah'ın Rasûlü (s.a.s) Hız. Muhammed'in temel ilahi misyonudur. Aslında ikinci ilke Hıristiyanlık, Budizm ve Hinduizm gibi diğer dinlerin tersine İslâm'da bütünüyle birinci ilkedен neşet etmekte ve bütünüyle onun üzerine kurulmuş bulunmaktadır. Gerçekten de Allah'ın buyruklarına boyun eğmek düşüncesi, O'nun tek ilah olmasını zorunlu kılar. O, yaratıcı olmak itibarıyla yegâne efendidir, hayatı ve ölümü yaratan O'dur. Evrenin ışığı ve nurudur, kulluğa, boyun eğmeğe değer yegâne ilahdır. Başka hiçbir şeye, hiç kimseye değil, yalnız ve yalnızca Allah'a kulluk edilebilir ve yalnızca O'na boyun

<sup>2</sup> Enbiyâ, 21/16.

<sup>3</sup> Bakara, 2/116.

<sup>4</sup> Meryem, 19/93.

<sup>5</sup> Yûnus, 10/67.



eğilebilir. İşte bu esaslar İslâm'ın gerçek hedefini ortaya koyar; insanı insana kul olmaktan, kavmi kavme kölelikten, insanlığı beşerî güçlerin boyunduruğundan kurtarmak, bütün bir insanlığı herhangi bir önyargıya bağlı olmaksızın tek bir Allah'a kul olmak çerçevesinde özgür bir kardeşliğe dönüştürmek. İslâm'ın özgürlük düşüncesi insanlığın, kendi yaratıcısı ve efendisi olarak yalnız ve yalnızca Allah'a bağlı olmasını öngörür. Zira Allah yegâne, sahibi, âdil ve geçerli egemenlik sahibidir. İnsanlığa hükmedebilecek olan yalnız ve ancak O'dur. Ayrıca hiçbir yaratılmış olan yaratıcısının buyruklarına başkaldırma hakkına sahip değildir. Hulâsa Kur'ân, Tevhid ilkesi dışında hiçbir uzlaşmaya yanaşmaz.<sup>6</sup>

Kur'ân-ı Kerîm'in tevhid ile ilgili âyetlerine bakıldığında bu akindenin sadece fikrî, zihinî ve felsefî bir telakkî olmayıp; insan ve kâinat konusunda başlı başına çok genel bir düşünce, yaşam biçimi, dünya görüşü ve hayat anlayışı olduğu açıkça anlaşılır. Filhakika İslâmî kavramlar arasında insan hayatını "tevhid" kavramı kadar çepeçevre kuşatan, çok boyutlu bir başka kavram bulmak mümkün değildir. Aslında İslâm dünya görüşünü günümüzdeki diğer din ve ideolojik kurumlardan ayıran en büyük özellik işte bu Tevhid ilkesidir. Öyle ki hiç bir din ve düşüncede Allah inancı, İslâm'daki kadar sağlam, tutarlı ve evrensel boyutlarıyla mevcut değildir. Tevhid öğretisinin İslâm'da öylesine temel ve köklü bir yeri vardır ki, takvâsı ve ilminden ötürü rasûllerin en değerlisi olarak kabul edilmesine rağmen Allah'ın son elçisi Hz. Muhammed'in (s.a.s) bile sadece O'nun bir kulu olduğu gerçeği –daha dine girişin ilk basamağında (kelime-i şehâdet)- kesin bir biçimde vurgulanmıştır. İslâm'ın Allah'la kulu arasında ruhbanlık, zaman, yer ve benzeri herhangi bir aracı veya koşul tanımaması da tevhid ilkesine dayanır. Bu durum, tabiatıyla bir ruhbanlık rejimine, meslekten din adamlığına, bir aracının veya arabulucunun varlığına alışmış kimseler için tuhaf görünürse bile, temel olarak İslâm bütün bu aracı unsurları tevhid adına dışlamaktadır. Dolayısıyla herkes eşit olarak ve doğrudan doğruya Allah'a bağlıdır. O Allah ki, O'nun adına kimsenin insanların günahlarını bağışlamaya yetkisi yoktur. Tek kelime ile Allah ile kulu arasında herhangi bir aracı söz konusu değildir.<sup>7</sup> Hâsılı tevhid en yalın anlamıyla kulu ile Allah arasında kesintisiz ve aracısız bağ demektir.

İslâm dininin en temel esası olan tevhid, terim olarak inanç açısından Allah'ı zatında, sıfatlarında ve fiillerinde birlemek, ibadeti de yalnızca Allah'a mahsus kılmaktır. Dikkat edilirse İslâm'a girişin anahtarı olan kelime-i tevhid önce Allah'ın dışındaki başka diğer sözde ilâhları reddetmekle başlar. Buna göre Müslüman önce

<sup>6</sup> Shoops, Hans, *The Religion of Mankind*, s. 232.

<sup>7</sup> İzzetî, Ebulfazl, *İslâmın Yayılış Tarihine Giriş*, İstanbul 1984, s. 67.



## 1. OTURUM

### Müslümanları Cami'de Birliğe Çağırın Temel Esas: Tevhid

Adem APAK

Allah'tan başka bütün mabutları reddetmeli, ardından da ilâh/Rabb olarak sadece ve sadece Allah'ı kabul etmelidir. Zira tevhid öğretisine göre Allah birdir, ortağı yoktur. Eşi ve benzeri olmaksızın Tek, karşıtı olmaksızın hep Aynı, dengi olmaksızın Biricik, öncesi olmaksızın İlk, başlangıcı olmaksızın Ezeli, sonu olmaksızın Ebedî, bitmeksizin Sürekli var olacak olan, aralıksız ve kesintisiz olmak üzere Bâkî ve Sürekli, zamanların ve çağların geçiciliğiyle kayıtlı olmayandır; hem başlangıç, hem son, hem Zâhir, hem Bâtındır O.<sup>8</sup> Allah mekânla sınırlanmayacak kadar Yüce, zamanla koşullanmayacak kadar Âzîz'dir. Çünkü O, zamanı ve mekânı yaratmadan önce de vardı. Bu sebeple özünde O'na benzeyen hiçbir şey yoktur. Yüceliği değişmekten münezzehtir O'nu. O ihtimallerden, rastlantılardan, arzılardan münezzehtir.<sup>9</sup>

İslâm dininin tebliğinden önce Arap toplumuna tevhidin zıddı olan şirk anlayışı hâkimdi. Öyle ki insanlar putlara taptıkları gibi bazen de ilahlık vasıflarını insanlara ve başka varlıklara hasrediyorlardı. Nitekim Araplardan bir kısmı meleklere tanrılık atfederek onları Allah'ın kızları olarak kabul ediyorlar, benzer şekilde Ehl-i kitap olan Yahûdî ve Hıristiyanlar da, Allah'a oğullar isnat ediyorlardı. Ayrıca gerek müşrikler gerekse Ehl-i kitâp müntesipleri arasında helâl ve haram ihdas etme din adamlarının yetkisine verilmişti. Hazır bulunduğu bu şartlarda Allah Rasûlü'nün (s.a.s) en küçük taviz vermeden sürdürdüğü tebliğde, ağırlıklı olarak vurguladığı konu şüphesiz şirkin tam karşıtı olan tevhid idi. Kaldı ki İslâm dininin kitabı Kur'ân-ı Kerîm baştan sona kadar her vesileyle tevhide işaret eder. Aslında daha önceki bütün peygamberler de tevhidi ikame etsinler diye gönderilmişlerdir. Gerçekten de Kur'ân'a bakıldığında Allah elçilerinin üzerinde ısrarla durdukları ve insanların kavramaları için her türlü zorluklara katlandıkları hususlar; Allah'ın her konuda hayatın her sahasında "tek" olarak kabul edilmesi ve O'na kesinlikle şirk koşulmamasıdır. Bu durumda Tevhid, insanın düşünceden başlayarak günlük yaşayışındaki her tavrına kadar, Allah'ın belirlediği sınırlara uyması, onların korunması için gayret göstermesi ve Allah'ın ortaya koyduğu ölçü ve onun pratikteki şekli olan sünneti yaşamasıdır. Hz. Muhammed (s.a.s) risâlet ile görevlendirildikten sonra yaptığı ilk iş, inanç ve amele dayanan, teorisi ve pratiği bulunan gerçek tevhid anlayışını yerleştirmek olduğu için Mekke'nin egemenleri, yani şirke dayalı sistemin sahipleri kendisine karşı savaş başlatmışlardır. Zira savunduğu bu saf akîde, onu müşriklerle karşı karşıya getirmiştir. Diğer yandan onlar da kendine has, özel bir yaşam biçimi sunan bu yeni akîdenin câhilî sistemleriyle asla uzlaşmaya girmeyeceğini, onların dünya görüşle-

<sup>8</sup> Morrish, Ivor, *Background of Immigrant Children*, s. 191.

<sup>9</sup> Toynbee, A. *An Historian Approach to Religion*, s. 246.



riyle amansız bir mücadele içerisinde olacağının farkına vardılar.<sup>10</sup> Tevhidin şirk düzenine karşı başkaldırı ilânı olduğu anlayışı, müşriklerin neden, daha önce benzer akideyi savunan Hanıflere karşı en ufak bir tepki göstermezken Hz. Peygamber (s.a.s) ve onunla beraber olanlara karşı şiddetli bir savaşın içerisine girmelerinden açıkça anlaşılmaktadır.

Tevhid kelimesi kelime olarak Kur'ân'da geçmez. Buna karşılık tevhid inancı çeşitli yönleriyle pek çok âyette ifadesini bulur. Özellikle Mekke'de nâzil olanlar Allah'ı birleme itikadı üzerinde yoğunlaşmıştır:

“Gerçek şu ki, göklerde ve yerde her ne varsa O'nundur. Hepsi O'na boyun eğmişlerdir”<sup>11</sup>; “İnsanlar arasında Allah'ı bırakıp O'na koştukları eşleri ilah olarak benimseyenler ve onları Allah'ı severcesine sevenler vardır. Müminlerin Allah'ı sevmesi ise hepsinden kuvvetlidir”<sup>12</sup>; “Kim tâğutu inkâr eder ve Allah'a iman ederse, şüphesiz kopması mümkün olmayan sağlam bir kulba yapışmış olur. Allah işitendir, bilendir”<sup>13</sup>; “Gerçek, sizin ilâhınız hakikaten birdir”<sup>14</sup>; “Allah'tan başka ilâh yoktur”<sup>15</sup>; “Hiç şüphesiz, Allah, kendisine şirk koşanları bağışlamaz. Bunun dışında kalanlar ise, (onlardan) dileğini bağışlar. Kim Allah'a şirk koşarsa elbette o uzak bir sapıklığa düşmüştür”<sup>16</sup>; “Onlar (müşrikler), O'nu bırakıp yalnızca birtakım dişilere tapar, onlardan yardım isterler. Onlar o her türlü hayırla ilişkisi kesilmiş şeytandan başkasına tapmazlar”<sup>17</sup>; “O ancak tek bir ilâhtır. Doğrusu ben O'na ortak koşmanızdan masumum' de”<sup>18</sup>; “Onların tümünü toplayacağımız gün; sonra şirk koşanlara diyeceğiz ki: 'Nerede (o bir şey) sanıp da ortak koştuklarınız?' Sonra onların: 'Rabbimiz olan Allah'a and olsun ki, biz müşriklerden değildik' demelerinden başka bir fitneleri olmadı. Bak, kendilerine karşı nasıl yalan söylediler ve düzmekte oldukları da kendilerinden kaybolup uzaklaştı”<sup>19</sup>; “İşte, Rabbiniz Allah budur. O'ndan başka ilâh yoktur. O her şeyi yaratandır. O her şeye vekildir. Gözler O'nu görmez, O bütün gözleri görür. O latîftir, -her şeyden- haberdardır”<sup>20</sup>; “De ki, namazım, ibadetlerim, hayatım ve ölümüm âlemlerin Rabbi Allah

<sup>10</sup> “Ey Muhammed! De ki: “Ey kâfirler! Ben sizin taptıklarınıza tapmam. Benim taptığıma da sizler tapmazsınız. Ben de sizin taptığınıza tapacak değilim. Benim taptığıma da sizler tapmıyorsunuz. Sizin dininiz size, benim dinim banadır”. (Kâfirûn, 109/1-6).

<sup>11</sup> Bakara, 2/116.

<sup>12</sup> Bakara, 2/165.

<sup>13</sup> Bakara, 2/256.

<sup>14</sup> Sâffât, 37/4.

<sup>15</sup> Âl-i İmrân, 3/62.

<sup>16</sup> Nisâ, 4/116.

<sup>17</sup> Nisâ, 4/117.

<sup>18</sup> En'âm, 6/19.

<sup>19</sup> En'âm, 6/22-23.

<sup>20</sup> En'âm, 6/102-103.



## 1. OTURUM

### Müslümanları Cami'de Birliğe Çağırın Temel Esas: Tevhid

Adem APAK

içindir. O'nun hiçbir şeriki/ortağı yoktur"<sup>21</sup>; "Allah'ı bırakıp kendilerine zarar vermeyecek ve yararları dokunmayacak şeylere kulluk ederler ve 'Bunlar Allah katında bizim şefaathçilerimizdir' derler. De ki: 'Siz, Allah'a, göklerde ve yerde bilmediği bir şey mi haber veriyorsunuz? O, sizin şirk koştuklarınızdan uzak ve yücedir."<sup>22</sup>; "Çeşitli tanrılar mı daha iyi, yoksa kahredici olan bir tek Allah mı? Sizin Allah'tan başka taptıklarınız, Allah'ın kendileri hakkında hiçbir delil indirmediği, sizin ve atalarınızın taktığı (birtakım karşılıksız) isimlerden başkası değildir. Hüküm, yalnızca Allah'ındır. O, kendisinden başkasına kulluk etmemenizi emretmiştir. Dosdoğru olan din işte budur; ancak insanların çoğu bilmezler"<sup>23</sup>; "Allah dedi ki: 'İki ilâh edinmeyin. O, ancak tek bir ilâhtır. Öyleyse Benden, yalnızca Benden korkun.' Göklerde ve yerde ne varsa O'nundur, din de (itaat ve kulluk da) yalnız O'nundur. Böyleyken, Allah'tan başkasından mı korkuyorsunuz?"<sup>24</sup>; "O'nu bırakıp ilâhlar mı edindiler? De ki: 'Kesin delilinizi getirin, işte benim ve ümmetimin kitabı ve benden öncekilerin kitapları.' Hayır, onların çoğu gerçeği bilmez de yüz çevirirler"<sup>25</sup>; "Senden önce gönderdiğimiz her peygambere; 'Benden başka ilâh yoktur, Bana kulluk edin' diye vahyetmişizdir"<sup>26</sup>; "...Öyleyse iğrenç bir pislik olan putlardan kaçının, yalan söz söylemekten de kaçının. Kendisine şirk/ortak koşmaksızın Allah'ın hanifleri (O'nun birliğini kabul eden müminler) olun. Kim Allah'a ortak koşarsa, sanki o, gökten düşüp parçalanmış da kendisini kuşlar kapmış yahut rüzgâr onu uzak bir yere sürükleyip atmış gibidir"<sup>27</sup>; "Allah ile beraber başka bir ilâha yalvarıp yakarma, sonra azaba uğratanlardan olursun"<sup>28</sup>; "...Allah ile başka ilâhlar mı var?!"<sup>29</sup>; "Allah ile birlikte başka bir ilâh edinip tapma. O'ndan başka hiç bir ilâh yoktur"<sup>30</sup>; "Size gökten ve yerden rızık verecek Allah'tan başka yaratıcı mı var?"<sup>31</sup>; "Yardım görürler umuduyla, Allah'tan başka ilâhlar edindiler. Hâlbuki onların (o sahte tanrıların, taptıkları putların) kendilerine yardım etmeye asla güçleri yetmez. Bilâkis onlar, bu mâbutlar için yardıma hazır askerlerdir"<sup>32</sup>; "İçlerinden kendilerine bir uyarıcının gelmesine şaşkınlılar. Kâfirler dedi ki: 'Bu, yalan söyleyen bir büyücüdür. Tanrıları bir tek ilâh mı yaptı? Doğrusu bu, tuhaf bir şey!' Onlardan mele' (ileri

<sup>21</sup> En'âm, 6/163-164.

<sup>22</sup> Yûnus, 10/18.

<sup>23</sup> Yûsuf, 12/39-40.

<sup>24</sup> Nahl, 16/51-52.

<sup>25</sup> Enbiyâ, 21/24.

<sup>26</sup> Enbiyâ, 21/25.

<sup>27</sup> Hacc, 22/30-31.

<sup>28</sup> Şuarâ, 26/213.

<sup>29</sup> Neml, 27/60-63.

<sup>30</sup> Kasas, 28/88.

<sup>31</sup> Fâtır, 35/3.

<sup>32</sup> Yâsîn, 36/74-75.





gelen bir grup, egemen güçler): 'Yürüyün, ilâhlarınıza bağlılıkta dinen, sizden istenen şüphesiz budur. Son dinde de bunu iştmedik. Bu, içi boş bir uydurmadan başka bir şey değildir"<sup>33</sup>; "De ki: 'Ey câhillere! Bana Allah'tan başkasına kulluk etmemi mi emrediyorsunuz?' Ey Muhammed! Andolsun ki sana da, senden önceki peygamberlere de vahyolunmuştur. Andolsun, eğer Allah'a ortak koşarsan amellerin şüphesiz boşa gider ve hüsrana uğrayanlardan olursun. Hayır, yalnız Allah'a kulluk et ve şükredenlerden ol. Onlar, Allah'ı gereği gibi takdir edemediler. Hâlbuki kıyâmet günü bütün yeryüzü O'nun tasarrufundadır. Gökler O'nun eliyle dürülüp bükülecektir. O, müşriklerin ortak koştuklarından münezzeh ve yücedir"<sup>34</sup>; "O gökte de ilâhtır, yerde de ilâhtır"<sup>35</sup>; "De ki; O Allah birdir. O Allah samedir (Hiçbir şeye muhtaç olmayan, her şey Kendisine muhtaç olan; her şeyin kaynağı ve yaratıcısıdır). Hiç kimseyi doğurmamıştır. Hiç kimse O'nu doğurmamıştır. O'na benzeyen hiçbir şey de yoktur"<sup>36</sup>.

Burada zikredilen âyetlerde de açıkça ortaya konulduğu gibi Kur'ân, tevhid inancını Allah'ın zatı, teklifi, sıfatları, evren ve insanla ilişkileri açısından bütün boyutlarıyla ortaya koymaktadır. Buna göre Allah birdir, O'ndan başka ilâh yoktur. O, hiçbir şeye muhtaç olmayıp esasında her şey O'na muhtaçtır. O'na benzer bir şey yoktur. O birdir, ama Hıristiyanların sandığı gibi üç içinde bir değildir. O'na oğullar, kızlar isnad edenler, Hz. İsa'nın O'nun oğlu ya da kendisi olduğunu söyleyenler Allah'a iftira etmiş olurlar. Zira O'nun ne oğulları, ne de kızları vardır. O, doğurulmamıştır, doğurmamıştır. Ancak kâfirler, hiçbir şey yaratmayan ve kendisi için yaratılmış olan şeyleri O'na ortak koşmaktadırlar. O sözde tanrılar ki, ne kötülük, ne de iyilik yapmaya güç yetirebilir; ne ölümü, ne hayatı, ne de yeniden dirilmeyi kontrol edebilirler. İnsanların uydurduğu bu tanrılar, zanna dayalı isimlerden ve onların nefislerinin hevâsından başka bir şey değildir. Allah mutlak güç sahibidir. Her şeyin dönüşü, O'nadır. O, yaratıcıdır, yaratma sürecini başlatan ve dilediği gibi yaratandır. Yarattığı güneş, ay ve yıldızların tümü O'nun kanunlarıyla ve O'nun buyruğuyla hareket ederler. Gökte ve yerde bulunan her yaratık O'nun emirlerine gönüllü olarak boyun eğer. O, her şeyi yaratan, var eden ve onlara şekil verendir.

Allah âlemlerin rabbidir. O'nun gücü her şeye yeter; göklerin ve yerin tüm güçleri O'na aittir. O, Arş'ın Rabbidir. Kâinata düzen ve mükemmellik vermiştir. Göklerin, yerin ve ikisi arasındaki her şeyin hâkimiyeti O'ndadır. Doğu ve batı O'nundur. Ne yana dönerseniz dönün, O oradadır. Çünkü her şeyi kuşatmıştır. Kürsüsü gökleri ve

<sup>33</sup> Sâ'd, 38/4-7.

<sup>34</sup> Zümer,39/64-67.

<sup>35</sup> Zuhruf, 43/84.

<sup>36</sup> İhlâs, 112/1-4.



## 1. OTURUM

Müslümanları  
Cami'de Birliğe  
Çağırın Temel  
Esas: Tevhid

Adem APAK

yeri kaplar. Yarattıklarını koruyup gözetir ve bunda hiçbir güçlkle karşılaşmaz. O azizdir, hikmet sahibidir.

Allah yalnız yaratıcı değil, aynı zamanda rızık verendir, koruyandır, hidayet verendir ve tüm yaratıkların darda kalmışlarına yardım ulaştırandır. Allah dünyayı belirlenmiş bir süreye göre, bir amaçla ve bir plan doğrultusunda yaratmıştır. O kanunlar çıkarır, rehberlik eder, her şeyi bir ölçü ve takdire göre düzenler, yaratır, yol gösterir. O, her şeyi bilen ve görendir.

Tevhid inancı insanları tek Allah'a ibadet etmeye, O'na ihlâs ve tevekkül ile bağlanmaya, yalnız O'ndan istemeye ve O'ndan korkmaya, hiçbir konuda O'na eş tutmamaya çağırır. Allah'ın birliğinden söz etmek O'nun zatında, sıfatlarında ve fiillerinde bir olduğunu söylemektir. Zatının bir olduğunu söylemek, O'nun kısmının, parçasının, bölümünün olmadığını kabul etmektir. Çünkü birleşik olmaması Allah'ın zorunlu niteliklerindedir. Sıfatlarının bir olduğunu söylemek, eşinin, benzerinin olmadığına inanmaktır. Çünkü yaratılmış varlıklara benzememek O'nun temel nitelikleri arasındadır. Allah'ın fiillerinde bir olduğunu söylemek ise ortağı bulunmadığını ikrar etmektir. Çünkü ortaklık aczi çağırıştır.

Yukarıda ortaya konulan tanımlamalardan tevhidi esas olarak üç kısımda değerlendirmek mümkündür: Bunlar Zat'ta tevhid, Sıfatta tevhid ve Fiilde tevhiddir. Zat'ta tevhid, Allah'ın zatı yönünden tek olması, bir benzerden, ortaktan (şerîk) münezze (uzak) olması demektir. Kur'ân farklı şekillerde sürekli olarak Allah'ın bir olduğunu, eşinin ve benzerinin bulunmadığını vurguluyor. Kur'ân, Allah'ın 'var' olduğuna ne kadar delil getiriyorsa, bir o kadar da 'bir' olduğuna da delil getirmektedir:

"De ki O Allah Bir'dir"<sup>37</sup>; "Gerçek, sizin ilâhınız hakikaten Bir'dir"<sup>38</sup>; "Allah'tan başka ilâh yoktur"<sup>39</sup>; "Allah ile beraber başka bir ilâh edinmeyin"<sup>40</sup>; "Allah, O'ndan başka ilâh olmayandır"<sup>41</sup>; "Şüphesiz yok ki Ben, Ben Allah'ım... Benden başka ilâh yoktur; şu halde Bana ibâdet et..."<sup>42</sup>; "Size gökten ve yerden rızık verecek Allah'tan başka yaratıcı mı var?"<sup>43</sup>; "...Allah ile başka ilâhlar var mı?!"<sup>44</sup>

Allah, zat bakımından tek olduğu gibi, bunun zorunlu sonucu olarak sıfatları konusunda da tektir. Yani hiç bir varlık O'na sıfatlarında ortak (şerîk) veya denk değildir. Allah'ın sıfatları denildiği za-

<sup>37</sup> İhlâs, 112/1.

<sup>38</sup> Sâffât, 37/4.

<sup>39</sup> Âl-i İmrân, 3/62.

<sup>40</sup> Nahl, 16/51.

<sup>41</sup> Bakara, 2/255.

<sup>42</sup> Tâhâ, 20/14.

<sup>43</sup> Fâtır, 35/3.

<sup>44</sup> Neml, 27/60-63.



man, Allah'ı bize bildiren ilâhî özellikleri akla gelir. Allah'ın sıfatları O'na aittir ve kendisi gibi ezeldir, başlangıcı yoktur. Bazı sıfatlar sırf Allah'a aittir. Bu sıfatlar O'ndan başka hiç bir yaratıkta olamaz. Örneğin 'Beka-sonu olmamak' sıfatı gibi. Allah'ın sonu yoktur, O ölüm-süzdür, varlığı asla sona erici değildir.<sup>45</sup>

Allah, zatı ve sıfatlarında tek olduğu gibi fiillerinde de tektir. Buna göre yaratma yalnızca Allah'a aittir. Çevrede ve evrende görülen bütün hadiseler ancak Allah'ın yarattığı sebeplere bağlı olarak meydana gelmektedir. Kısacası asıl yaratıcı Allah'tır. Âlemi, âlemin içindeki her şeyi, insanı ve insanla ilgili her şeyi var eden O'dur. O'nun bu yaratmasında bir ortağı, bir yardımcısı veya bunlara benzer bir şeyi yoktur. Var eden de O'dur, öldüren de O'dur, varlığın devamını yaratan da O'dur.<sup>46</sup>

Fiilde Tevhid, Allah'ın tek yaratıcı olmasına inanmak; yaratma ve var etme sıfatını başka ilâhlara vermemektir. O'nun yaratmada bir yardımcısı olmadığı gibi, yaratmada alete, araca, zamana da ihtiyacı yoktur: "Bir şeyi dilediği zaman, O'nun emri, ona yalnızca 'ol' demesidir; o da hemen olur." <sup>47</sup>

Tevhid ayrıca rubûbiyette tevhid ve ulûhiyette tevhid şeklinde iki kısımda değerlendirilir:

Rubûbiyet tevhidini ortaya koyabilmek ancak Rabb kelimesinin anlaşılmasıyla mümkün olur. Bu kavram bildiğimiz karşılığı olan terbiyenin yanı sıra, ıslah etmek, üzerinde tasarrufta bulunmak, kemâle erdirmek, efendisi olmak, sorumluluğunu yüklenmek, toplamak, başkanlık etmek, sahip olmak, bakmak, büyütme, sözünü geçirmek, istediğini yapabilmek ve yaptırabilmek, rızık vermek gibi manaları da içine alır.<sup>48</sup> Buna göre Allah Teâlâ âlemlerin gerçek Rabbi olduğu için rubûbiyet (rablık) sadece O'na aittir. Bütün bu sıfatlarıyla rubûbiyet Allah'a aittir. Burada zikredilen rubûbiyet sıfatlarında Allah'a ortak kabul etmek şirktir. Çünkü her yönüyle yaratan, rızık veren, her şeye sahip olan O'dur. İşleri idare eden, öldüren ve diriltten, fayda ve zarar vermeye gücü yeten, yükselten ve alçaltan O'dur.<sup>49</sup>

Rubûbiyet tevhidi, göklerin ve yerin yaratıcısının sadece Allah olduğuna ve bütün kâinat işlerini O'nun düzenlediğine inanmaktır. Rubûbiyet tevhidi fitraten insanın kalbine yerleştirildiği için çoğu zaman müşrikler de dâhil olmak üzere bütün insanlık tarafından kabul görmüştür. Tarih boyunca çok az insan rubûbiyet tevhidinde

<sup>45</sup> Bu konuda geniş bilgi için bk. Kılavuz, Ahmet Saim, *Anahatlarıyla İslâm Akâidi ve Kelâma Giriş*, s. 111-120.

<sup>46</sup> Kılavuz, Ahmet Saim, s. 367.

<sup>47</sup> Yâsîn, 36/82.

<sup>48</sup> İbn Manzûr, *Lisâsü'l-Arab*, I, 399-400.

<sup>49</sup> Bk. Topaloğlu, Bekir, "Rabb", *DİA*, XXXIV, 372-372.



## 1. OTURUM

Müslümanları  
Cami'de Birliğe  
Çağran Temel  
Esas: Tevhid

Adem APAK

hayata düşmüştür. Nitekim Mekke müşrikleri taptıkları putların rubûbiyet sıfatlarını taşımadıklarını pekâlâ biliyorlardı. Fakat buna rağmen sahte ilâhlarına saygı ve tâzim gösteriyorlardı. Bu konu Kur'ân-ı Kerîm'de şöyle anlatılır:

“Gökleri ve yeri yaratan, güneşi ve ayı buyruğu altında tutan kimdir? diye sorarsan, şüphesiz Allah'tır derler”<sup>50</sup>; “De ki: ‘Size gökten ve yerden rızık veren kimdir? O kulaklara ve gözlere mâlik bulunan kimdir? Ölüden diriyi, diriden de ölüyü kim çıkarıyor? Bütün işleri kim idare ediyor? Hemen: ‘Allah’ derler”<sup>51</sup>. Kur'ân-ı Kerîm'deki bu âyet-i kerimelerden anlaşılıyor ki, kişi sadece rubûbiyet türü bir tevhidi kabul etmekle İslâm dinine girmiş olmaz. Çünkü yukarıda geçen âyetlerde ifade edildiği üzere Mekke müşrikleri de Allah'ın rubûbiyetini ikrar ediyorlar; yaratan, yoktan var eden, fayda ve zarar vermeye gücü yeten, dualara icâbet eden sıfatlara sahip Allah'a inanıyorlardı. Ne var ki, putlarına/tanrılarına kendileri için şefaatchi olsunlar diye tapıyor; onları Allah'ı seviyormuş gibi seviyorlardı. Doğal olarak onlar bu halleriyle müşrik oluyorlardı. Dolayısıyla tevhidin gerçekleşmesi için rubûbiyetin yanı sıra ulûhiyetin de kabulü gerekir. Ulûhiyet tevhidi Allah'a onun belirlediği ibadet şekilleri ile ibadet etmektir. İbadette Allah'ı birlemek, başkasını O'na ortak kabul etmemektir. Kalbin korkarak ve ümit ederek Allah'a bağlanmasıdır. Ulûhiyet tevhidi; kısaca ibadette, boyun eğmede, hüküm koymada, kesin itaatte tek ve ortağı olmayan Allah'ı birlemektir.

Rubûbiyet ve ulûhiyet tevhidi esasında birlikte bulunmalıdır. Dolayısıyla bunlardan biri olmazsa kişi muvahhid kabul edilmez. Nitekim Mekkeli müşrikler rubûbiyet tevhidini kabul ediyorlardı. Ancak bununla birlikte putlara tapıyorlar ve yeryüzünde Allah'ı tek hüküm koyucu olarak görmüyorlardı. Aynı şekilde ehli kitap da, Allah'ın yeryüzünü yarattığını kabul ediyor, fakat O'na oğul isnat ederek ve helâl-haram kılma yetkilerini din adamlarına vermek suretiyle şirke düşüyorlardı. Dolayısıyla İslâm itikadında Ulûhiyet tevhidi çok önemlidir. Zira bütün peygamberlerin tebliğlerinde en çok vurguladıkları husus bu tevhididir:

“Biz her kavme: ‘Allah'a ibadet edin; sizin O'ndan başka ilahınız yoktur’ (diye tebliğ etmesi için) bir peygamber gönderdik”<sup>52</sup>; “(Nûh): ‘Ey kavmim! Allah'a kulluk/ibadet edin, sizin O'ndan başka ilâhınız yoktur’ dedi”<sup>53</sup>. Nûh peygamber gibi diğer elçiler de ümmetlerine aynı mesajı vermişlerdir.<sup>54</sup>

<sup>50</sup> Ankebût, 29/61.

<sup>51</sup> Yûnus, 10/31.

<sup>52</sup> Nahl, 16/36.

<sup>53</sup> A'raf, 7/59.

<sup>54</sup> A'râf, 7/65, 73, 85; Yûsuf, 12/40; Hûd, 11/1-2.



Kur'ân'da peygamberlerin görevleriyle ilgili âyetler tevhidin temelini Allah'a ibadet etmek olduğunu açıkça beyan etmektedir. Esasında peygamberlerin gönderilişlerindeki temel amaç da insanları Allah'a ibâdet etmeye çağırmaktır. Dolayısıyla amelde tevhid, kulluğa dair eylemlerin sadece Allah'a yöneltilmesi ve O'nun rızası adına yapılmasıdır. İnançta tevhidin doğal olarak amele yansıtacağı, bu sebeple bir tek Allah'a iman eden ve O'na ait özellikleri başka varlıklara tanımayan insanın kulluğunun da tevhid üzere olacağı açıktır. Meseleye bu çerçeveden bakıldığında, aslında inançta tevhid ile amelde tevhidin birbirini takip eden iki ayrı unsur olmayıp ikisinin de aynı anda gerçekleşen ve birbirini tamamlayan parçalar olduğu açıkça görülür. Nitekim Kur'ân'ın pek çok yerinde iman edenlerden bahsedilirken hemen peşinden de sâlih amel işleyenlere atıf yapılmıştır. Nitekim aşağıdaki âyette inançta tevhid ile amelde tevhidin birbirinden ayrılmaz unsurlar olduğu açık bir şekilde vurgulanmıştır:

“De ki: ‘Ben, yalnızca sizin gibi bir beşerim. (Şu var ki) bana, İlâh'ınızın, sadece bir İlâh olduğu vahyolunuyor. Artık her kim Rabbine kavuşmayı umuyorsa, iyi iş yapsın ve Rabbine ibâdetinde hiçbir şeyi şirk/ortak koymasın”<sup>55</sup>.

Tevhidin inanç ve amel boyutunun ayrılmaz iki unsur oluşu nedeniyle Kur'ân'da inanca ve kulluğa yönelik tevhid çağrısının daha çok birlikte yapıldığı görülür: “İşte Rabbiniz Allah O'dur. O'ndan başka ilâh/tanrı yoktur. O, her şeyin yaratıcısıdır. Öyle ise O'na kulluk edin, O her şeye vekîldir”<sup>56</sup>; “Allah'a kulluk edin ve O'na hiçbir şeyi şirk/ortak koşmayın...”<sup>57</sup>.

Amelde tevhid, en vecîz şekliyle Kâfirûn sûresinde özetlenmiştir: “De ki: ‘Ey kâfirler! Ben sizin ibadet etmekte olduklarınıza ibâdet etmem. Siz de benim ibadet ettiğime ibâdet etmiyorsunuz. Ben sizin ibadet ettiklerinize asla ibadet edecek değilim. Siz de benim ibadet ettiğime ibadet edecek değilsiniz. Sizin dininiz size, benim dinim de bana!’”<sup>58</sup> Yine Fâtiha sûresinde de kullukta tevhid en belirgin biçimiyle kulun kendi ağzından söylettirilir: “Ancak Sana kulluk ederiz ve yalnız Senden yardım isteriz”<sup>59</sup>. Zikri geçen âyetlerde de açıkça görüldüğü üzere “dini Allah'a hâlis kılarak O'na kulluk etme” ifadesi içerisinde yer alan “ihlâs” kavramı “saflaştırma, arılaştırma” manalarına gelir, kullukta dinin saflaştırılması ise, dinin her türlü şirk unsurundan temizlenerek kulluk eyleminin sadece Allah'a yönelik olarak gerçekleştirilmesi demektir. Buna göre kişi dinini (iba-

<sup>55</sup> Kehf, 18/110.

<sup>56</sup> En'âm, 6/102.

<sup>57</sup> Nisâ, 4/76.

<sup>58</sup> Kâfirûn, 109/1-6.

<sup>59</sup> Fâtiha, 1/5.



## 1. OTURUM

### Müslümanları Cami'de Birliğe Çağırın Temel Esas: Tevhid

Adem APAK

detini ve taatini) bütün batıl tanrı düşüncelerinden temizleyecek ve kulluğunu sadece Allah'a yöneltecektir. İhlâsın taşıdığı bu anlamın yanında, müfessirlerin çoğu bu kavramın kapsamına gizli şirk olarak adlandırılan riya (görsünler diye yapmak), süm'a (duysunlar diye yapmak) gibi, kullukta yalnızca Allah'a yönelmenin sâfiyyetini bozan kalbî hastalıkların bulunmamasını da ilave etmişlerdir. Bu sebeple kulluğun en güzel şekli Allah'a yalnızca Rab olduğu için yönelmektir.<sup>60</sup>

Bütün bu izahlardan anlaşıldığı üzere amelde tevhid, inançta tevhidin doğal bir sonucu olarak kulluğun sadece Allah'a yöneltilmesi manasına gelmektedir. Allah'ın tek gerçek ilâh kabul edilmesine rağmen, eğer kullukta başka maksatlar güdülüyorsa bu durumda tevhidin temeli sarsılmış demektir.<sup>61</sup>

Tevhid, bir inanç ve ahlak nizamı olarak tanımlanan medeniyetin de esasını oluşturur. Başka bir ifadeyle tevhid İslâm medeniyetinin özünü teşkil eder. Zira medeniyet, gerçek anlamıyla Tevhidin oluşturduğu hayat ve toplumsal ilişkiden farklı bir şey değildir. İslâm'ın kendisi, mükemmel bir medeniyettir. Mükemmel bir medeniyet ancak insanî ve toplumsal özellikleri, insanların kula kulluktan kurtulup sadece Allah'ın hükümlerine rıza göstermeleri ve O'nun kanunlarını uygulamaları sonucunda gerçekleşir.<sup>62</sup> Aslında İslâm'a girmenin ilk adımı kabul edilen Kelime-i Tevhid, Kur'ân ve Sünnet'le sınırları çizilen bir kültür ve medeniyet ön görmektedir. Tevhidî inanış, hikmetin (faydalı ilim ve uygulamanın) Müslümanların yitik malı olduğunu, onu nerede bulurlarsa almaları gerektiğini öğretmektedir.

Rasûlullah'ın (s.a.s) yasama konusundaki uygulamaları, kendisinin aslında sadece bir ıslahatçı olduğunu ve kendisine tabi insanların eskiden beri uygulaya geldikleri ve değiştirip yürürlükten kaldırılmasına gerek duymadığı alışkanlıkları sürdürmelerine izin verdiğini göstermektedir. Allah Rasûlü'nün (s.a.s) bu husustaki temel ölçütü şüphesiz tevhiddir. O, tevhidî çizgiye aykırılık teşkil etmeyen eski uygulama, gelenek ve adetlere müdahale etmemiş, şayet bu uygulamalarda herhangi bir şekilde şirki hatırlatacak bir durum varsa onun sadece şirkle ilgili bölümünü ortadan kaldırmıştır. Nitekim İslâm öncesi dönemde Arapların Hac esnasında okudukları "Buyur Allah'ım buyur. Senin ortağın yoktur. Ancak bir ortağın vardır. O da senin hükmündedir. Sen ona ve onun sahip olduklarına hükmedersin" şeklindeki telbiyeyi aynen muhafaza etmiş, sadece telbiyenin sonundaki şirk ifadesini atmıştır.<sup>63</sup>

<sup>60</sup> Taberî, *Câmiu'l-Beyân*, XXX, 310-313.

<sup>61</sup> Bu konuda bk. Özler, Mevlüt, "Tevhid", *DİA*, XLI, 18-20.

<sup>62</sup> Faruki, İsmail Raci-Luis Lamia, *İslam Kültür Atlası*, s. 89-90; Özakpınar, Yılmaz, *İslam Medeniyeti ve Türk Kültürü*, s. 32-40.

<sup>63</sup> Ögüt, Salim, "Telbiye", *DİA*, XL, 396-397.



İslâm öncesi âdet ve geleneklerle ilgili tevhidin esas alınıp ona göre ayıklamada bulunulması anlayışı aslında İbrahim peygamberden beri devam eden, ancak daha sonra da şirkin karıştığı uygulamalara eski sâfiyetini kazandırma faaliyetinden başka bir şey değildir. Zira bu âdet ve geleneklerden bazılarının Hz. İbrahim ve Hz. İsmail'in tebliğ ettiği şeriate kadar dayandığını, ancak bir kısmının ise daha yakın zamanlara ait olduğu bilinmektedir. Böylece bu eski uygulamalar "İslâm Şeriatı"na da girmiş oluyordu. Rasûlüllah'ın (s.a.s) bu hoşgörüsü belki de aynı yöntemin daha sonraki dönemlerde de geçerli olmasına yol açmıştır. Buna göre herhangi bir gelenek ya da alışkanlık, müminler için her daim için bir mihenk taşı olan Kur'ân ve Hadis'e aykırı olmadığı sürece -ki bu tevhid demektir- tabiatı itibarıyla iyi, en azından mubah şeylerdir. Zira câhiliye dönemine ait erdemli davranışların (fezâil) İslâm'da da uygulanmasına devam edildiği unutulmamalıdır.<sup>64</sup>

### ☞ KAYNAKÇA

- Afzalurrahman**, *Sîret Ansiklopedisi*, I-VI, (çev. Komisyon), İstanbul 1996.
- Apak**, Adem, *İslâm Öncesi Arap Tarihi ve Cahiliye Çağı*, İstanbul 2012.
- Aydın**, Ferit, *İslâm'da İnanç Sistemi*, Kahraman Yayınları, İstanbul 1995.
- Ece**, Hüseyin K., *İslâmın Temel Kavramları*, İstanbul 2000.
- Faruki**, İsmail Raci-Luis Lamia, *İslam Kültür Atlası*, (çev. Mustafa Okan Kibaroğlu-Zerrin Kibaroğlu), İstanbul 1999.
- ....., *Tevhid*, (çev. Dilaver Yardım-Latif Boyacı), İstanbul 2006.
- İbnManzûr**, Ebu'l-Fadl Cemalüddin Muhammed b. Mükrim (771/1369), *Lisânü'l-Arab*, I-XV, Beyrut ts. (Dârus-Sâdir).
- İzzetî**, Ebulfazl, *İslâmın Yayılış Tarihine Giriş*, (çev. Cahit Koytak), İstanbul 1984.
- Kalkan**, Ahmed, *Tevhid Bilinciyle Canlanmak*, Beka Yayınları, İstanbul 2008.
- Kılavuz**, Ahmet Saim, *Anahatlarıyla İslâm Akâidi ve Kelâma Giriş*, İstanbul 2012.
- Morrish**, Ivor, *Background of Immigrant Children*, 1971.
- Özakupınar**, Yılmaz, *İslam Medeniyeti ve Türk Kültürü*, İstanbul 1997.
- Öğüt**, Salim, "Telbiye", *DİA*, XL, 396-397.
- Özler**, Mevlüt, "Tevhid", *DİA*, XLI, 18-20.
- Shoops**, Hans, *The Religion of Mankind*, 1967.
- Taberî**, EbûCa'fer Muhammed b. Cerîr (310/922), *Câmi'u'l-Beyân an Te'vîli Âyi'l-Kur'ân*, I-XXX, Mısır 1968.
- Topaloğlu**, Bekir, "Rabb", *DİA*, XXXIV, 372-372.
- Toynbee**, A. *An Historian Approach to Religion*, 1955.

<sup>64</sup> Apak, Adem, *İslâm Öncesi Arap Tarihi ve Cahiliye Çağı*, s. 115-116; Tevhid kavramı hakkında geniş bilgi için bk. Fârûkî, İsmail Raci, *Tevhid*, s. 7-47; Ece, Hüseyin K., *İslâmın Temel Kavramları*, s. 341-350, 427-428, 717-724-; Aydın, Ferit, *İslâm'da İnanç Sistemi*, s. 209-212. Ayrıca bk. Kalkan, Ahmed, *Tevhid Bilinciyle Canlanmak*, İstanbul 2008; Afzalurrahman, *Sîret Ansiklopedisi*, III, 123-148, 439-444; Özler, Mevlüt, "Tevhid", *DİA*, XLI, 18-20.







## İBADETLERİN HİKMETİ BAĞLAMINDA NAMAZ VE CAMİ

Hulusi ARSLAN<sup>1</sup>

**Özet:** Din insan hayatına anlam katan en önemli manevi unsurlardan biridir. Dinin ibadetlere dönük emirlerinde insanın huzur ve mutluluğunu sağlayan nice hikmetler vardır. Çünkü hiçbir şeyi boşuna ve anlamsız yaratmayan Yüce Allah, ibadetleri de boş yere emretmemiştir. Bu bağlamda namaz ve caminin bireysel ve toplumsal faydaları içeren birçok hikmeti bulunmaktadır. Namaz ve cami bireysel açıdan kişiyi güven, emniyet ve huzura kavuşturur; toplumsal açıdan kardeşlik, birlik, beraberlik ve paylaşım duygularını zenginleştirir. Namaz, Allah için yapılır fakat faydası insanın bireysel ve toplumsal huzuruna yöneliktir. Namaz insanın iki dünyanın saadetine kavuşması için emredilmiştir. Bu amaca kavuşmaları için insanlara namazın fayda ve hikmetlerinin daha iyi açıklamak gerekir.

**Anahtar Kelimeler:** Din, ibadet, hikmet, birlik, kardeşlik, mutluluk

### PRAYER AND MOSQUE IN THE CONTEXT OF WISDOM OF WORSHIP

**Abstract:** Religion is one of the most important spiritual elements that give meaning to human life. There are many wisdoms that provide peace and happiness in the commandments of religion towards worship. Because Almighty Allah did not create anything in vain and meaningless, He did not rule for worship. In this context, there are many wisdom about prayers and mosques that contain individual and social benefits. Prayer and mosque from the individual point of view of the person, confidence and peace. it enriches the feelings of brotherhood, unity, togetherness and sharing. The prayer is done for Allah, but the benefit is for the individual and social well being of man. Prayer is commanded to have the blessing of the two worlds. It is necessary to explain to the people the benefits and wisdom of the prayer better for their purpose.

**Keywords:** Religion, worship, wisdom, unity, brotherhood, happiness

<sup>1</sup> Prof. Dr., İnönü Üniversitesi İlahiyat Fakültesi Öğretim Üyesi, e-mail:hulusi.arslan@inonu.edu.tr.



## 3 Giriş

Çağımız insanının en büyük sorunlarından biri de hayatın gaye ve amacına yönelik bir anlam kaybına uğramasıdır. Bilimsel ve teknolojik açıdan akla hayale gelmeyen yenilikleri icat eden ve maddi anlamda sınırsız imkânlarla kavuşan insanı bu dünyada neden var olduğuna, sahip olduklarının ne işe yaradığına ve nihai anlamda sonunun ne olacağına ilişkin suallere yeterince cevap verememektedir. İnsanlar bilhassa gençlik çağlarında arzu ve isteklerinin şevki ile görmezden gelse de hayatın ilerleyen zamanlarında bu sorulardan uzak durmaları mümkün değildir. Öte yandan modern hayatta iyilik ve hayır nizamının gerçekleşmesi için din, yeterince işlevsel değildir. Din son çağlarda daha çok dünyevi gayelerin gerçekleşmesi için araç olarak kullanılma fonksiyonu ile kendini göstermektedir. Din adına işlenen şiddet, savaş ve kötülükler dine karşı mesafenin artmasına sebep olmaktadır. Dolayısıyla din bilhassa yeni nesil arasında anlamını kaybetmekte, ne kadar inkâr edilse de dine ilgisizlik artmaktadır. Başka bir ifade ile bireyin tanrı ile ilişkisinde yeni anlayışların ortaya çıktığı görülmektedir. Şüphesiz bunda Batı dünyasında zuhur eden ve bütün dünyayı etkileyen materyalizm, pozitivism gibi felsefi akımların tesiriyle beliren ateizm, deizm ve doğal din akımlarının da etkisi vardır.

Ancak bu olumsuz tablonun oluşmasında biz din görevlileri ve ilâhiyatçıların da payı olduğu düşünülebilir. Çünkü dinin hayata kattığı anlamı yeterince insanımıza aktaramıyoruz. Ya da dinin anlamı üzerine geleneksel cevapları tekrarlıyoruz ve gençlerimiz de bu cevaplardan yeterince tatmin olmuyor. Çünkü geçmişin cevapları geçmişin sorularına ve o zamanın zihin yapısına göre verilmiştir. Oysa eskinin teslimiyetçi insan tipi, yerini soran, sorgulayan, olgu ve olayların nedenleri öğrenmek isteyen bir insan tipine bırakmıştır. O sebeple, dinin asıllarını değiştirmeden, ilâhî emir ve yasakları sadece emir ve yasak olmaları açısından değil, fakat aynı zamanda gaye ve hikmetleri açısından da izahına ihtiyaç vardır.

Dinin önemli unsurlarından biri ibadetlerdir. O sebeple ibadetlerin gaye ve hikmetlerinden, dini ve dünyevi faydalarından bahsedilmelidir ki kişinin zihninde o ibadetin yapılması gerektiğine ilişkin bir anlam belirsin. Bundan dolayı bu çalışmada, namaz ibadetinin hikmetleri ve caminin ferdi ve sosyal yaşantımızdaki fonksiyonları incelenerek bahsi geçen anlamın ortaya çıkması hedeflenmektedir. Fakat önce ibadetlerin hikmetleri üzerindeki genel yaklaşımları ele almamız faydalı olacaktır.



## 3 1. İbadetlerin Hikmetleri

Geleneksel fıkıh anlayışımızda, ibadetlerin taabbudî olduğu, yani sırf Allah'ın hükümrانlığını benimsemek ve kulluk vazifesini yapmak maksadıyla ilahi emrin yerine getirilmesinden ibaret olduğu kabul edilmiştir. Bu anlayışa göre, ibadet, sırf ve saf bir kulluktur. Yani ibadet sırf Allah'a halis muhlis kul ve köle olmamız demek olduğundan bu gibi şeylerin illet ve sebeplerini anlamanın yolu insan aklına kapatılmıştır. Allah'a iman etmek ve namaz kılmak taabbudî hükümlerdendir. Bu hususlar kendilerinin haricinde belli birtakım illetler ve maslahatlar nazar-ı itibara alınarak vaz' ve farz kılınmış değildir. Bu anlayışa göre, ibadetler bizatihi maksud ve matlup olan hususlardan olduğundan, birtakım harici illet ve maslahatların vesilesi olarak görülmeleri, onları gaye ve maksat olmaktan çıkarıp vasıta olma seviyesine indirir. Hâlbuki iman ve ibadet gayedir, başka şeylerin vasıtası değildir. Bu bakımdan bu hususların illet ve maslahatlara bağlı olmaması lazım gelir. Fakat buna rağmen taabbudî hükümlerin umumi ve fer'î birtakım hikmet ve faydaları olabilir.<sup>2</sup>

Bir kere bu yaklaşımda "ibadetlerde kendilerinin haricinde bir illet, sebep, gaye ve hikmet aranamaz, çünkü bu ibadetlerin kendileri gayedir" cümlesinin bazı açılardan tartışmaya açık olduğunu görmemiz gerekir. Çünkü daha derinden düşündüğümüzde namaz ve diğer ibadetlerin kendilerinin gaye olmadığı, onların da başka gayeler için vasıtalarından ibaret olduğu görülecektir. İbadetler, yüce bir otoritenin emir ve yasakları vasıtasıyla insanın saadetine hizmet eden vasıta iyiliklerdir. Bu amaca ancak bu vasıta ile ulaşılabildiği için onsuз doğrudan bu amaca ulaşmak tam olarak mümkün değildir. Bu ibadetlerin anlamını sadece emir ve nehye bağlamak onları anlamsız bırakmak olur. O emir ve yasakların hedeflediği başka gayeler olmalıdır. Çünkü yüce Allah'ın haşa bir kral gibi bu emirleri, sadece kendi tanrılığını göstermek için verdiğini düşünmek onu hikmetsiz bir varlık haline getirir. Oysa yüce Allah hiçbir şeyi boş ve anlamsız yaratmadığı gibi, hiçbir emir ve yasağı da hikmetten uzak değildir. Emir ve nehiyelerine uymaktan ibaret olan ibadetlerin nihai hedef ve amacı da, insanın mutluluğudur. Yoksa bunlardan doğan fayda ve maslahatların Allah'a yönelik bir tarafı yoktur. Çünkü Allah, her şeye sahiptir; hiçbir şeye muhtaç olmayan müstağnî bir varlıktır. Allah, bütün evrenin sahibi iken, kullarının ibadetiyle gururlanan veya üstünlüğünü o şekilde göstermek isteyen bir varlık olmaz. İmam Mâtürîdî'nin ifadesiyle Allah'ın insanlara emir ve yasak olarak koyduğu her şey, insanlara dönük menfaatlerin hâsıl olması ve zararlara engel olunması içindir; yoksa haşa kendi menfaati için

<sup>2</sup> Süleyman Uludağ, *İslam'da Emir ve Yasakların Hikmeti*, Diyanet Vakfı Yay., Ankara, ts.,s.26



değildir. Zira Allah, göklerde ve yerde bulunan her şeyin sahibi olduğu için kendisine menfaat sağlamaya ihtiyaç duymaz.<sup>3</sup>

Buradan hareketle diyebiliriz ki, Allah'ın evreni ve insanı yaratmaktan, kitap ve peygamber göndermekten maksadı bizatihi yarattıkları canlıların ve bilhassa içlerinde en şerefli olan insanın saadetidir. İbadetler de bu temel amaca hizmet eden vasıtalar. Yoksa namazdaki şekillerin bizzat kendisi gaye olamaz. Burada "Ben cinleri ve insanları, ancak bana kulluk etsinler diye yarattım" ayetini de buna göre yorumlamak gerekir. İnsanın Allah'a ibadet için yaratılmış olması, insanın saadetine götüren vasıta olmasından dolayıdır. Yani bu amaç, ana hedefe ulaştırıcı vasıta bir amaçtır.

Şu halde ibadetlerin emredilmesinin de bir sebep ve hikmeti olmalıdır. Burada kulun gücünü aşan şey, ibadetlerin hikmet ve faydalarını tam olarak kavramaktan ve "böyledir", "şöyledir" diyecek kadar bir kesinliğe ulaşmaktan aciz olmasıdır. Ancak akıl sahibi bir varlık olarak, yine de bu hikmetleri aramaktan geri durmamalıdır.

## 2. Namaz İbadetinin Hikmetleri

Allah hiçbir ibadeti boşa emretmediği gibi namazı da boşuna, anlamsız ve hiksiz olarak emretmemiştir. Nitekim Kur'an'da onun fiillerinde anlamsızlığa yer olmadığı açıklanmıştır. Bu bağlamda namazın insan hayatı için birçok hikmetinden bahsedilebilir. Biz onları beş ana grupta izah etmeye çalışacağız.

### 2.1. Nimete Teşekkür

İnsan yaratılış ve fitrat itibarıyla ahlaki bir varlıktır; doğuştan gelen bir vazife ve sorumluluk bilincine sahiptir. Bu anlamda namaz insanın bu duygusuna hitap eden ve onu tatmin ederek iç huzura kavuşturan en önemli ibadettir. Çünkü iyiliğe teşekkür etmek ve nimete şükretmek insanın doğuştan getirdiği ahlaki bir duygudur. Bu yönüyle namaz yüce Allah'ın vermiş olduğu sayısız nimetlere teşekkür etmektir. İmam Mâtürîdî aklen, nimet ve lütuf sahibini tanımanın ve ona teşekkür etmenin yerinde bir davranış olduğunu söyler. Aynı şekilde nimet vereni inkâr edip, nimetine karşı nankörlük göstermenin de aklen çirkin olduğunu belirtir. Çünkü varlıklar üzerinde Allah'ın sayısız nimetleri vardır. Bunun yanında nimetlerin sayısını ve taşıdığı değeri yüce yaratıcıdan başkası bilemez. Buna bağlı olarak da yaratıcıdan başka biç bir akıl, nimetlerin hakkını tam manasıyla eda etmenin yolunu, ne şekilde şükredileceğini gösteremez. Öyle ise, nimetlere karşılık şükretmenin yolunu



gösterecek peygamberlere ihtiyaç vardır.<sup>4</sup> Hüseyin el-Cisr'e göre de, Peygamber göndermenin hikmetlerinden biri insanlığın dünya ve ahiretçe iyiliğine ve onların iş ve ihtiyaçlarının düzenlenip tamamlanmasına yardım etmektir.<sup>5</sup>

Bize karşı iyiliği dokunan bir insana teşekkür etmemiz nasıl ahlaki bir vazife ise, Allah'ın verdiği sayısız nimetlere karşı teşekkür etmemiz de ahlaki bir vazifedir. Akıl iyiliğe teşekkür etmeyi kınadığı gibi, namaz kılmayı da kınar; din de buna ilave olarak ceza öngörür. Ancak insan aklı Allah'a karşı şükretmenin şeklini tayin edemez. O sebeple ibadetlerin nasıl yapılacağı ve özelde namazın nasıl kılınacağı insana bırakılmamıştır. Çünkü eğer ibadetin şekli insana bırakılmış olsaydı, her akıl sahibi, kendince bir ibadet şekli tayin eder, bu şekiller adedince dinler ortaya çıkar, bunlar kendi aralarında çatışır ve böylece maksat saadet iken netice mutsuzluk ve yıkım olur. Öyle ise namaz, din sahibinin gösterdiği şekilde yapıldığı takdirde, Allah'a şükran borcunun yerine getirildiği ve insana her iki dünyanın saadet yollarını açan bir ibadettir. İnsan kendisine yapılan iyiliğe teşekkür ettiğinde içinde nasıl huzur ve rahatlık hissederse, namaz kıldığında da aynı duygularla mutlu olur.

## 2.2. Özgürleştirici Fonksiyonu

Özgürlük, çağımızın en önemli değerleri arasında yer alır. Bilhassa gençler, özgürlüğüne çok düşkün olurlar. O sebeple gençlere namazın ve ibadetlerin insan özgürlüğüne katkısı anlatılmalıdır. Zira ibadet ve ubudiyet, yani Allah'a tapma ve kul olma, insanın ondan başkasına tapmasına, kul ve köle olmasına mani olur. Fatiha suresindeki "İbadet ve ubudiyetimiz yalnızca sanadır" ibaresi senden başka hiç kimseye tapmayız, kul ve köle olmayız, manasına gelir. Zalim, gaddar, cebbar, varlıklı ve güçlü kişiler, zayıf, aciz ve bilgisiz olan geniş halk tabakalarını kendilerine kul köle yapmışlardır. Dünyada kula kul olmaktan daha zor ve acı bir şey yoktur. Allah'a kul olan, Allah'tan başkasına karşı hür ve müstakil olur."<sup>6</sup>

Allah inancı, insanın insana kul olmasını önlemekle kalmamış, aynı zamanda insanın nefsanî temayüllerine ve süflî arzularına esir olmasına da engel olarak insandaki fikri ve ruhi değerlerin, fazilet ve meziyetlerin tamah, hırs, bencillik ve menfaatperestlik gibi aşağı ve bayağı arzulara kurban gitmesini önlemiştir.<sup>7</sup> O sebeple namaz insanı, hem diğer insanlara hem de kendisine köle olmaktan kurta-

<sup>4</sup> Mâtürîdî, *Kitâbu't-Tevhîd*, thk: Bekir Topaloğlu ve Muhammed Aruçi, İstanbul 2003, s. 181; Mâtürîdî, *Kitâbut-Tevhîd Tercümesi*, terc. Bekir Topaloğlu, Ankara 2003, s. 227.

<sup>5</sup> Hüseyin el-Cisr, *Risâle-i Hamîdiyye*, Terc: Manastırlı İsmail Hakkı, Sad:Ahmet Gül, Bahar Yay., İstanbul ty., s.97.

<sup>6</sup> Uludağ, *İslam'da Emir ve Yasakların Hikmeti*, s.53

<sup>7</sup> Uludağ, *İslam'da Emir ve Yasakların Hikmeti*, s.54



rır. İnsan da bir tapınma duygusu vardır. Eğer bunu Allah'a yöneltmezse, muhakkak başkasına yöneltir. Allah'ın dışındaki varlıklara tapınmak kişiyi özgür olmaktan çıkarır. Şu halde namaz, insanın yalnızca Rabbine tapınması ve yalnızca ona sığınmasını sembolize eden ve bu yönüyle onu iç ve dış baskılardan kurtararak özgürleştirilen bir ibadettir.

### 2.3. Ahlakı Olgunlaştırıcı Fonksiyonu

Namazın en büyük gaye ve hikmetlerinden biri ve belki en önemlisi insanı kötü huylarından uzaklaştırarak onu ahlaken olgunlaştırmasıdır. Kur'an-ı Kerim'de namazın asıl işlevinin bu olduğunu gösteren âyet-i kerime şöyledir:

“(Ey Muhammed!) Kitaptan sana vahyolunanı oku, namazı da dosdoğru kıl. Çünkü namaz, insanı hayâsızlıktan ve kötülükten alıkor. Allah'ı anmak (olan namaz) elbette en büyük ibadettir. Allah, yaptıklarınızı biliyor.” (Ankebût, 29/45)

Müfessirlerimiz bu ayeti tefsir ederken namazın kişiyi kötü huylarından arındırma özelliğine dikkat çekmişlerdir. Erken dönem müfessirlerden olan Mukâtil b. Süleyman'a göre kişi, Allah için namaz kılmaya devam ettiği sürece çirkinlik ve kötülükleri bırakır, namaza devam ettiği sürece onları yapmaz ve nihayet terk eder.<sup>8</sup> Bu anlamda Peygamberimizden “Namazın gereklerine uymayanın namazı yoktur, namazın gereği ise çirkinlik ve kötülüklerden uzak durmandır” buyrulduğu nakledilmiştir.<sup>9</sup> Taberî namaz esnasında okunan şeyler elde edilemediğinde bile namazın kişiyi kötülükten koruyabileceğini, çünkü namazla meşgul olmasının en azından o an itibarıyla kişiyi kötülükten alıkoyduğunu belirtmiştir.<sup>10</sup> Bu yönüyle düşünüldüğünde namazın aynı zamanda bir eğitim süreci olduğunu görmek gerekir. Çünkü aralıklı sürelerle ve tekrar eden bir süreç içerisinde yapılmayan kötü alışkanlıklar bir müddet sonra terk edilebilir. Ayrıca o kötü alışkanlığın yapıldığı ortamın terk edilerek yeni bir ortama girilmesi, onu bırakmak için uygun bir psiko-sosyal destek mahiyetinde olur. Keza yeni kazandığı cemaatin kontrol ve gözetimi de kötü alışkanlığı bırakmada etkin olabilir.

İmam Mâtürîdî bu ayetin iki şekilde anlaşılabilirliğini söyler. “Birincisi Allah'ın bize minnettarlık bildirmesi ve teşekkür istemesidir ki o zaman mana şu şekilde olur: Allah namazı, çirkinlik ve kötülükten sizi alıkoyacak şekilde tayin etmiştir. Eğer onu bu şekilde belirlememiş olsaydı, hiçbir şey sizi fahşâ ve münkerden alıkoyamazdı”. Namazı bu şekilde belirlemesinden dolayı Allah

<sup>8</sup> Mukâtil b. Süleyman, *Tefsîru Mukâtil b. Süleyman*, Beyrut 1423 h., III, 384

<sup>9</sup> Taberî, Ebû Cafer, *Câmiu'l-Beyân An Te'vîli Âyi'l-Kur'ân*, Abdullah b. Abdilmuhsin et-Türkî, yy. 2001, XVIII, 409

<sup>10</sup> Taberî, *Câmiu'l-Beyân An Te'vîli Âyi'l-Kur'ân*, XVIII, 410



sizden şükür istemektedir. İkinci mana ise namaz kılmanın, gerçek bir emir ve nehiy olarak kabul edilmesinin kişiyi çirkinlik ve kötülükten alıkoyması, yani kişiyi ilzam etmesidir. Bu sebeple kötülüklerden alıkoyma işi, sebebine yani namaza izafe edilmiştir.<sup>11</sup>

Zemahşerî, “nice namaz kılan vardır ki namaz onu kötülüklerden alıkoymuyor” itirazına karşılık, Allah katında makbul olan ve sevabı hak eden namazın samimi bir tövbe, takva ve temiz bir kalp ile kılınan namaz olduğunu, bu şekilde kılınan namazın kişiyi kötülükten koruyacağını söylemiştir. Nitekim Hz. Peygambere “falan kişi gündüzleri namaz kılıyor ama geceleri hırsızlık yapıyor denilince “kıldığı namaz onu mutlaka bu işten vazgeçirecektir”, buyurmuştur. Bu sebeple namaz, şartlarına riayet ederek kılan kimseyi kötülükten alıkoymaz. Zemahşerî namazın ahlaksızlıktan ve haksızlıktan uzaklaştırıp namuslu, ahlaklı, doğru ve dürüst yaptığı kimselerin az sayıda olmadığını söyler.<sup>12</sup>

Elmalılı Hamdi Yazır da namazın kötülüklerden alıkoymasını, ilk aşamada namaz esnasında bu kötülüklerin yapılmamasıyla açıklamış, namaza devam edildikçe salahın artacağını belirtmiştir. Elmalılı bu bağlamda Hz. Peygamber’in şu hadisini nakleder: “Kim bir namaz kılar da o namaz, kendisini çirkinlik ve kötülüklerden alıkoymazsa, o namazla Allah’tan uzaklaşmaktan başka bir şey artırmış olmaz”. Elmalılı’ya göre namaza itaat, onun hududuna riayet ederek hakkıyla kılmaktır. Onun hududunda ise fahşâ ve münkerden nehiy vardır. Onun içindir ki huşû içerisinde namaz kılan müminlerin huzura ve felaha kavuştukları bildirilmiştir. Kıldıkları namazdan gafil ve habersiz olanların şeklen namaz kılsalar bile acınacak halleri olduğu bildirilmiştir.<sup>13</sup> İslam’daki ibadetlerin en önemlisi ve değerlisi namazdır. Namaz öbür ibadetleri de bünyesinde toplar. Namaz Câm-i Cemdir. Günde beş vakit namaz kılan kimse beş kere ruhunu temizlemiş, kalbini kötülükten arındırmış olur. Namaz ruhu yıkayan arı ve duru bir sudur. Bu su ile yıkanan kalpler ve ruhlar huzura kavuşur.<sup>14</sup>

İbadetler üzerine önemli psikolojik tahliller yapan Gazzâlî’nin belirttiği gibi ibadetlerden maksat şuuru gündelik, alışılmış, sıradan yaşantıların etkisinden uzaklaştırıp organların da yardımıyla daha üstün bir şuur seviyesine yükseltmek, kalbin sıfatlarını daha iyileriyle değiştirmektir. Buna göre meselâ namazda secde ederken alnın yere konmasında asıl amaç, alın ile yerin bir araya getirilmesi değil bu sayede kalpte tevazu sıfatının güçlendirilmesidir. Kalbinde

<sup>11</sup> Mâtürîdî, *Te’vilât’l-Kur’ân*, thk. Ali Haydar Ulusoy- Bekir Topaloğlu, İstanbul 2008, XI, 127

<sup>12</sup> Zemahşerî, Ebu’l-Kâsım Mahmud b. Ömer b. Ahmed, *el-Keşşâf an Hakâiki Gavâmidî’t-Tenzil*, Nşr: Dâru’l-Kitâbî’l-Arabî, Beyrut 1407 h., III, 456

<sup>13</sup> Yazır, Elmalılı Hamdi, *Hak Dini Kur’ân Dili*, Eser Kitabevi, İstanbul 1971, V, 3780

<sup>14</sup> Uludağ, *İslam’da Emir ve Yasakların Hikmeti*, s.81



tevazu hisseden kimse organlarıyla da bunu dışa vurursa tevazu daha da güçlenir.<sup>15</sup>

Yaptığımız ibadetlerin tümünde, nefis terbiyesi ve kötü huylardan arınıp yüce ahlakla süslenmemize yardım edecek ve Allah'ın büyüklüğünü hatırlatıp nefsimizi hesaba çecek ve gönül gözümüzü açacak, dünya işlerinin kapladığı insan gönlünde meydana gelen gafleti yok edip her türlü günahattan ve şeytanın bozuk amellerinden korumasına vesile olacak şeyler vardır.<sup>16</sup>

Mâûn suresinin içeriği, namazın ahlaki amacı hakkında çok anlamlı mesajlar vermektedir: “Gördün mü, o hesap ve ceza gününü yalanlayan! İşte o, yetimi itip kakan, yoksula yedirmeyi özendirme-yen kimsedir. Yazıklar olsun o namaz kılanlara ki, Onlar namazlarını ciddiye almazlar. Onlar (namazlarıyla) gösteriş yaparlar. Ufacık bir yardıma bile engel olurlar.” (Mâûn, 107/1-7) Bu surede namazın asıl gayesinin ibadetlerinde samimi, sosyal yaşantısında yardımse-ver, yetim ve yoksulu gözeten ve insanlığın huzurunu temin eden ahlâki erdemlere sahip insanlar oluşturmak olduğu anlaşılmaktadı-r. O halde namazın asıl hikmeti kişiye saadeti temin eden erdem-leri kazandırmak ve onu birey ve toplumun saadetine mani olan kötü huylardan arındırmaktır.

## 2.4. Hayatı Tanzim Edici Fonksiyonu

Namazın sağladığı faydalardan biri de gündelik hayatımıza belli bir disiplin ve nizam getirici bir özelliğe sahip olmasıdır. Kur'an'da “Şüphe yok ki namaz belli vakitlere bağlı olarak farz kılınmıştır.” (Nisa 4/103) buyurulmaktadır. Bir günün beşe bölünüp bu vakit-lerin belli aralıklarla ilan edilmesi, insanı dikkatli olmaya zorlayan güzel bir zaman ayarlanmasıdır. Özellikle geçmiş zamanlarda Müs-lümanlar işlerini bu namaz vakitlerine göre tanzim ederlerdi. Şa-faktan yatsıya kadar, belli zamanları kollayan ve bu zamanlardaki işleri görmeye hazırlanan bir kimse şüphesiz ki pısrık ve uyusuk değil, faal ve cevval olacaktır. Asr suresinde zamana yemin edilmesi bu bakımdan önemlidir.<sup>17</sup>

Başarıya ulaşmanın en önemli unsurlarından biri, zamanı uy-gun ve doğru bir şekilde kullanmaktır. Bu açıdan bakıldığında na-maz, işlerin zamanında ve düzgün bir şekilde yapılması için önemli bir fonksiyon icra eder. Gerçi çağımızda artık saat ve elektronik ci-hazlar, zamanı ayarlamak için yaygın olarak kullanılmaktadır. Fakat işlerin Allah'ın gözetiminde ve yüce yaratıcıyı unutmadan sürdü-rülmesi için namaz önemini asla yitirmeyecektir. Çünkü ezan ve namaz sadece vakti bildirmekle kalmaz; aynı zamanda zamanın ve

<sup>15</sup> Hayati Hökelekli, “İbadet”, *Diyanet İslam Ansiklopedisi (DİA)*, cilt: 19; sayfa: 250

<sup>16</sup> el-Cisr, *Risâle-i Hamîdiyye*, s.104

<sup>17</sup> Uludağ, *İslam'da Emir ve Yasakların Hikmeti*, s.78-79





kâinatın sahibini de hatırlatır; böyle işlerin Allah'ın gözetiminde ve onun rızasına uygun bir şekilde yapılmasını telkin eder.

## 2.5. İki Dünyanın Huzur ve Saadetini Temin Etmesi

Namazın hikmetlerinden biri de nihai anlamda dünya ve ahiretin huzur ve saadetini elde etmeye vesile olmasıdır. Aslında yuktardan beri sayılan asıl maksat da budur. Çünkü ibadetlerin asıl gayesi ve amacı kişiyi bu ve öbür dünyada felaha diğer bir ifadeyle saadete kavuşturmaktır.<sup>18</sup> Namaza hazırlık mahiyetindeki temizlik şartlarından başlayarak, namazda icra edilen tüm hareketler insanın maddi ve manevi huzurunu temin eder. Bilhassa maddi âlemle manevi âlem arasındaki ilginin gereklerinden olarak insan ruhu ile bedeni arasında, inkâr kabul etmeyen kuvvetli bir bağ olması lazım geldiğine göre namazın şartı olarak bedenin uzuvlarını su ile yıkamanın iç açıcı tesirleri hemen ruha geçer ve ruh kendisinde bir genişlik ve saflık hisseder; ağırlık kalkar. Bunun yanında guslün ve temizliğin tıbbi faydaları zaten tartışılmazdır. Abdest alırken önce ağzın yıkanması ve ardından yüzün yıkanması ve kolların yıkanıp ayaklarda sona ermesi de bir hikmete mebnidir. Çünkü günah kirlerine en süratli bir şekilde bulaşan önce dildir; arkasından gözdür; sonra eller ve kollar o günaha tevessül eder ve en sonunda ayak ona doğru yürüyerek buna ortak olur.<sup>19</sup> İşte temizliğin insan ruhunda meydana getirdiği huzur ve saadet böylece namazın şartı olan abdest ile sağlanmış olur. Yine Müslümanlarla omuz omuza camide namaz kılması, kardeşlik ve dayanışma duygularını geliştirerek kişinin mutluluğuna hizmet eder. Dünya işlerinin koşuşturmasıyla bunalan insan ruhu namaz esnasında onlardan kurtararak kısa bir sürede olsa Rabbinin karşısında durmanın iç huzurunu elde eder. Namaz, iş yoğunluğu ve karmaşıklığı nedeniyle stresten bunalan modern insan için tam bir huzur kaynağı olabilir. Streten korunmak için meditasyon gibi türlü yollara yönelen modern insanın, namazla bunu daha kolay ve kalıcı bir şekilde elde etmesi mümkündür.

Öte yandan namaz, yüce yaratıcının emirlerini yerine getirmenin mükâfatı olarak öteki dünyanın saadetine hizmet eder ve bizi ebedi nimetlere kavuşturur. Nitekim Kur'ân-ı Kerim'de kurtuluşu eren Müminlerin özellikleri sayılırken, Allah'ın huzurundaymış gibi huşû içerisinde namaz kılmanın bu güzel hasletler içerisinde olduğu beyan edilir. (Mü'minûn, 23/1-2) Yüce Allah lütuf ve rahmetinin bir tecellisi olarak namaz gibi saflaştırıcı, güzelleştirici ve huzur ve sükûna kavuşturucu bir ibadeti yapmanın mükâfatını öteki dünyada da vermeyi vadetmektedir.

<sup>18</sup> Hüseyin el-Cisr, *Risâle-i Hamîdiyye*, s.106

<sup>19</sup> el-Cisr, *Risâle-i Hamîdiyye*, s.107



### 3. Namaz ve Cami

Namazda bulunan hikmetler, cami ve cemaatle icra edildiğinde ilave hikmetleri barındırır. Her şeyden evvel camilerden okunan ezanlar, bir Müminin hayatında önemli bir yere sahiptir. Müezzinin ezanın çağrısı esnasında “haydin namaza” demesi bizi dalmış olduğumuz dünya gafletinden ve nefsanî arzularımızdan uyandırır. Bunun ardından iki kere “haydin felaha” diye çağrıda bulunulması, bu ibadetin asıl gayesi ve hedefini bize hatırlatır ki o da iki dünyanın saadetidir. Arkasından iki kere yüce Allah’ın büyüklüğünü ve birliğini ifade eden cümlelerle ezanın bitmiş olması da aslında yaptığımız ibadetlerin gösteriş için yahut dünyevi faydalar elde etmek için değil, yalnızca eşi ve benzeri bulunmayan yüce varlığın rızasını elde etmek için yapılması gerektiğini hatırlatır.<sup>20</sup> Her ne kadar faydası insana dönse de ibadetler Allah’ın rızasını elde etmek için yapılır.

Öte yandan cemaatle kılınan namazda pek çok bireysel ve toplumsal faydalar elde edilir. Süleyman Uludağ’a göre cemaatle kılınan namazda bir imam ve bir önderin seçilmesi, öbür Müslümanların seçtikleri bu imama kayıtsız şartsız tabi olması, safların düzgün ve dosdoğru tutulması, ortaklaşa yapılan hareketlerin tam bir disiplin ve nizama harfiyen sadık kalınarak icra edilmesi, hem ruhi hem de içtimai bakımdan önem taşır. İmama uyarak hep birlikte aynı hareketlerin icra edilmesi her şeyden evvel birliği ve beraberliği sembolize eder. Müslümanların bedenlen bir arada toplanmaları ruhen, kalben, fikren, hissen ve itikaden kaynaşmış müstenid ve yekpare bir kitle haline gelmiş olmalarının da remzi sayılır. Saflardaki doğruluk ve hareketlerdeki ahenk, kalplerdeki doğruluğu ve ruhlardaki ahengi temsil eder. Camideki bu nizam ve ahenk, cami dışındaki içtimai hayatta ve müşterek faaliyetlerde de birlikte ve bir nizam dâhilinde hareket etmeleri gerektiğine dikkat çeker. Zengin-fakir, âmir-memur, kuvvetli-zayıf, ihtiyar-geç ayırımı yapılmadan herkesin camiye geliş sırasına göre saflarda eşit olarak yer almaları, İslam’daki mutlak müsâvaatçılığı, hiçbir kimseye hiçbir imtiyazın verilmediğini, insan olarak herkese aynı gözle bakıldığını ifade eder.<sup>21</sup> Ana hedefi birliği ve beraberliği sağlamak olan camileri, bölücülük, bozgunculuk ve ikilik çıkarmak için kullanmak affedilmez bir günah sayılmıştır.<sup>22</sup>

Öte yandan Mehmet Akif Ersoy’un İstiklâl marşında “Bu ezanlar ki şehadetleri dinin temeli- Ebedî yurdumun üstünde benim inlemeli” diye çok veciz bir şekilde belirttiği gibi ezan ve cami Müslümanların özgürlük ve bağımsızlıklarının sembolü ve memleketleri-

<sup>20</sup> el-Cisr, *Risâle-i Hamîdiyye*, s.106

<sup>21</sup> Uludağ, *İslam’da Emir ve Yasakların Hikmeti*, s.84

<sup>22</sup> Uludağ, *İslam’da Emir ve Yasakların Hikmeti*, s.85



nin tapusudur. Dolayısıyla camiler Müslümanların birlik, bütünlük, kardeşlik ve bağımsızlığını temin ve temsil eden çok önemli dini yapılardır.

### ☞ Sonuç

Din, insanın saadetini temin üzere gönderilen ilahi emir ve yasaklardan oluşur. İbadetler de bu genel çerçevede içerisinde yer alır. İbadetlerde her ne kadar Allah'a yaklaşma ve onun rızasını elde etmek gayesi güdülür ise de, faydası yine de insan dönüktür. Bu açıdan ibadetlerin insan hayatında bir anlama ve işleve sahip olması, onun gaye ve hikmetlerinin açıklanmasıyla yakından alakalıdır. Dinin öngördüğü saadetin elde edilmesi için önce onun anlamının doğru bir şekilde tayin etmesi gerekir. Bu bağlamda ibadetlerin tabbudi olması, onların sebepsiz ve hikmetsiz olarak emredilmesi değil, ne şekilde yapılacağına Allah ve rasulü tarafından tayin edilmesi anlamındadır. Her işinde hikmetli olan yüce Allah'ın emrettiği ibadetlerde de insanın dünya ve ahiret mutluluğuna yönelik sebep ve hikmetler bulunduğunu bir öncül olarak koymak gerekir. Aksi halde hikmetsiz bir Allah tasavvuru daha baştan ibadete sadece gücüyle layık olan bir konuma düşer ki ahlaki anlamda bunu temellendirmek güçtür.

Bu bağlamda namazın insan hayatına kattığı çok önemli değerler vardır. Bunlardan birincisi, yüce Allah'ın verdiği sayısız nimetlere teşekkür etmenin getirdiği huzurdur. İnsan bizzat yüce Allah'ın yaratıp ikram ettiği yeryüzü nimetlerine sahip olduğunda, büyüklük taslayıp o nimetlerin asıl sahibini unutabiliyor; insanlara haksızlık ve zulüm yapabiliyor. İşte namaz insana bu nimetlerin gerçek sahibini hatırlatıyor. Onun karşısında rükû ve secde yaparak büyüklük duygusuna kapılmış benliğini terbiye altına alıyor. Gerçek anlamda en büyük olanın karşısında kendi konumunu yeniden tayin ediyor. Namazın en önemli fonksiyonlarından biri de insana özgürlük kazandırmasıdır. Hayatı tanzim etmesi, en önemlisi ahlaki olgunlaştırarak, kötülüklerden insanı alıkoyması yine namazın fayda ve hikmetlerindedir. Bunun yanında namaz camide cemaatle birlikte kılındığında artı güzellikleri barındırır. Zira cami dayanışma, kardeşlik, birlik ve beraberliği sağlayan çok önemli bir ibadet mekânıdır. Namaz modern insanın hayatına anlam katacak, çağın en büyük dertlerinden biri olan stresle başa çıkmasında ona yardımcı olacak en önemli ibadettir. Çağımızın en büyük problemlerinden biri de güvensizliktir. Camide yüce otoritenin şefkat ve merhametine sığınması ve Müslüman kardeşleriyle omuz omuza saf tutması, onu güven duygusuna kavuşturarak huzur ve sükûna eriştirecek önemli bir vasıta. Namazın en önemli işlevi ise kişiyi kötülüklerden uzaklaştırarak ahlaki anlamda onu olgunlaştırmasıdır.



## 1. OTURUM

### İbadetlerin Hikmeti Bağlamında Namaz ve Cami

Hulusi ARSLAN

Zira insan namaz ve cami sayesinde yeni bir çevre ve psikolojiye kavuşarak kötü alışkanlıklarından uzaklaşabilir ve Rabbine sığınarak daha erdemli ve huzurlu hayat sürebilir; bu dünyanın mutluluğu ile birlikte öte dünyanın saadetini de elde edebilir.

### ∞ KAYNAKÇA

Hökelekli, Hayati, "İbadet", *Diyanet İslam Ansiklopedisi (DİA)*, cilt: 19; sayfa: 250

Hüseyin el-Cisr, *Risâle-i Hamîdiyye*, Terc: Manastırlı İsmail Hakkı, Sad: Ahmet Gül, Bahar Yay., İstanbul ty.

Mâtürîdî, Ebu Mansur Muhammed b. Muhammed b. Mahmud, *Kitâbu't-Tevhîd*, thk: Bekir Topaloğlu ve Muhammed Aruçi, İstanbul 2003

Mâtürîdî, *Kitâbut-Tevhîd Tercümesi*, terc. Bekir Topaloğlu, Ankara 2003

Mâtürîdî, *Tevilâtü Ehli's-Sünne*, thk. Fatıma Yusuf el-Hiyemî, Beyrut 1425/2004

Mukâtil b. Süleyman, *Tefsîrû Mukâtil b. Süleyman*, Abdullah Mahmut Şehâte, Beyrut 1423 h., III, 384

Taberî, Ebû Cafer, *Câmiu'l-Beyân An Te'vili Âyi'l-Kur'ân*, Abdullah b. Abdilmuhsin et-Türkî, yy. 2001

Uludağ, Süleyman, *İslam'da Emir ve Yasakların Hikmeti*, Diyanet Vakfı Yay., Ankara, ts.

Yazır, Elmalılı Hamdi, *Hak Dini Kur'ân Dili*, Eser Kitabevi, İstanbul 1971

Zemahşerî, Ebu'l-Kâsım Mahmud b. Ömer b. Ahmed, *el-Keşşâf an hakâiki ğavâmidî't-tenzîl*, Nşr. Dâru'l-Kitâbi'l-Arabî, Beyrut 1407 h.



# İSLÂM ÜMMETİNİN BİRLİK VE BERABERLİĞİNİ SAĞLAMADA CAMİLERİN FONKSİYONU

Mehmet KUBAT<sup>1</sup>

**Özet:** İslâm'ın ilk döneminden itibaren İslâm kültür merkezleri olarak kabul edilen camiler, aynı zamanda İslâmî her tür faaliyetin de merkezi konumundaydı. İslâm düşünce geleneğinde yalnızca tuğla ve kireçten müteşekkil yapılar olarak görülmeyen camiler, ibâdet mekânı olmanın çok ötesinde işlevler görmüştür. Camiler ibâdet yeri, ilim müessesesi, mahkeme, adliye, ordu karargâhı, yabancı elçilerin kabul yeri, istişare meclisi, bölge ve mahallenin durumunun konuşulduğu yer ve hatta pek nâdir de olsa hapishane olarak İslâm müesseseleri arasında önemli bir yer işgal etmiştir. Bütün bu fonksiyonlarının yanı sıra cami, İslâm'ın çok önem ve öncelik verdiği ümmet birliğinin muhafazasına yönelik bir fonksiyon da icra etmiştir. Bu tebliğde önce İslâm'ın ilk döneminden günümüze kadar geçen tarihsel süreçte en genel anlamda camilerin üstlendiği birbirinden önemli fonksiyonlar aktarılacak, daha sonra da çalışmamızın ana mihverini oluşturan camilerin İslâm ümmetinin birlik ve beraberliğini korumada üstlendikleri fonksiyon aktarılmaya çalışılacaktır.

**Anahtar Kelimeler:** Mescit, cami, tevhid, vahdet, ümmet birliği.

## THE FUNCTION OF THE MOSQUES IN MAINTAINING THE TOGETHERNESS OF MUSLIMS

**Abstract:** Being accepted as an Islamic cultural center since the first period of Islam, the mosques were also the center of all Islamic activities. In the tradition of Islamic thought, the mosques, which are not only seen as constructions of bricks and lime, functions far beyond being a place of worship. Mosques have occupied an important place between the place of worship, the science institute, the court, the courthouse, the army headquarters, the reception place of foreign soldiers, the consultation council, the place where the region and the situation of the region are spoken, and even as a prison. In addition to all these functions, the mosque has also performed a function for the conservation of the unity of the Muslims, which Islam has given great importance and priority. In this paper, firstly important functions of the mosques will be transferred in the most general sense from the first period of the Islamic period to the present day, and then the functions

<sup>1</sup> Prof. Dr. İnönü Üniversitesi İlahiyat Fakültesi İslâm Mezhepleri Tarihi A.D. Başkanı, e-posta: mehmet.kubat@inonu.edu.tr



of the mosques constituting the main axis of our work will be tried to be transferred to protect the unity and cohesion of Muslims.

**Keywords:** Mascit, mosque, tawhid, vahdat, unity and solidarity of Muslims.

## 3 Giriş

İslâmî öğretilerde en çok önem ve öncelik verilen iki kavram vardır: Bunlardan biri Tevhid diğeri ise Vahdet'tir. Tevhid, akide planında birliği, vahdet ise sosyal planda birliği ifade eder. Bu nedenle Tevhid ve Vahdet birbirlerinden ayrılmaz kavramlardır.

Tevhid ve Vahdet, İslâm ümmetini birleştirici, bütünleştirici ve toplumsal dayanışmayı sağlayıcı en önemli iki kavramdır. Bu iki kavram İslâm ümmetinin dayanışma içinde bulunması, birlik ve beraberliğini muhafaza etmesi, güçlü olması ve dışarıdan gelecek her tür tehdit ve yıkıcı faaliyete karşı kendisini koruyabilmesi açısından oldukça önem arz eder.

Tevhid, gerçekte hayatın merkezine Allah'ı koymak demektir ve İslâmî öğretinin aslını ve esasını oluşturur. Bunun açılımı şudur: Tevhid, sosyal, siyasal, ekonomik, hukukî, sanatsal, estetik, mimarî vs. hayatın tüm alanlarını Allah'ın emir ve yasakları doğrultusunda dizayn etmek demektir. Tevhid, işte tam da bu nedenle İslâm'a giriş anahtarı kabul edilmiştir.<sup>2</sup>

İslâmî öğretilerde Tevhid kadar değer atfedilen ikinci kavram Vahdet'tir. Literatürde bölünüp parçalanmadan Allah'ın ipine sınımsız yapışmayı ifade eden Vahdet, sosyal planda Müslümanların birlikteliğini ifade eder. Vahdet, farklı görüş, düşünce, tavır ve bakış açılarına sahip olsalar da; farklı etnik kimlik, mezhep, meşrep, klik, cemaat vb. aidiyetleri bulunsalar da Müslümanların ortak noktalarda uzlaşmalarını, asgari müştereklerde birleşmelerini, müşterek noktalarda aynı tavır ve stratejiyi sahiplenmelerini gerektirir.

İslâm tarihi boyunca Müslümanlar her ne zaman Tevhid ve Vahdeti aynı düzeyde içselleştirip sahiplenmişlerse başarılı olmuş, ilerlemiş, kalkınmış, olağanüstü medeniyetler inşa etmiş ve dünya milletlerine öncülük ve önderlik etmişlerdir. Tevhid ve Vahdetin arasını ayırmayarak İslâm'ın ikame ettiği adâlete dayalı sistemi, yüce ahlâkî değerleri, erdem ve faziletleri bütün insanlığa ulaştırmaya çalışan ilk Müslümanlar, çok kısa sayılabilecek bir zaman sürecinde doğuda Maverannehir'den batıda Endülüs'e (İspanya) kadar ilerlemiş ve geniş bir coğrafyada hâkimiyet kurmuşlardır. Onlar, Asr-ı Saadet'ten sonra Emevi, Abbasi, Selçuklu, Endülüs ve Osmanlı

<sup>2</sup> Geniş bilgi için bkz. Ebû Mansûr el-Mâturidî, *Kitâbu't-Tevhid*, Nşr. Fethullah Huleyf, Beyrut, 1970, s. 10 vd, 19 vd, 21 vd, 36 vd; Muhammed Ali b. Ali, *Keşşâfu İstîlâhâtî'l-Fünûn*, İstanbul, 1404/1984, II/1368; Seyyid Şefîf el-Cürçânî, *Kitâbu't-Ta'rifât*, Kahire, 1283, s. 69; İsmail Râcî Fârûkî, *Tevhid*, Çev. Dilaver Yardım, İstanbul, 1987, s. 13-236; Mehmet Kubat, *Kur'an'da Tevhid*, İstanbul, 2014, s. 157-410.



gibi belli başlı devletler kurup muhteşem medeniyetler inşa ederek yeryüzünü imar ve ıslah etmişlerdir. Bu tarihsel süreçte bilhassa VIII. yüzyıldan XVIII. yüzyıla kadar yaklaşık 10 asırlık bir zaman sürecinde dünyanın en zengin ve en müreffeh beşerî havzası İslâm coğrafyasıydı.

İslâm'ın ilk döneminden itibaren Müslümanlar için bu her iki kavramın pratize edildiği yani hem akide planında hem de sosyal planda bir olmanın, birlik ve beraberliğin, birlikteliğin inşa edildiği mekânların başında camiler gelmektedir. İbâdet yeri, okul, kaza meclisi, ordu karargâhı vb. birçok fonksiyonunun yanında camilerin en çok üstlendiği fonksiyon şüphesiz Müslümanlara tevhid ve vahdeti aşlamak, bir başka deyişle İslâm ümmetinin birlik ve beraberliğini sağlamak olmuştur.

Ne yazık ki günümüzde camiler, neredeyse sadece namaz ibâdetine hasredilen, sırf namaz kılmak için kullanılan özel mekânlara dönüşmüştür. Bugün mutlak anlamda cami denilince aklımıza sadece Allah adının anıldığı, her türlü namazın kılındığı, dua, niyaz, yalvarış ve yakarışlarımızı yaptığımız ibâdet yerleri aklımıza gelmektedir. Oysa Hz. Peygamber (s.a.v.), Râşid Halifeler, Emeviler, Abbasiler, Selçuklular ve Osmanlılar dönemlerinde camilerin çeşitli yönlerden toplumun yükselmesinde vazife yaptığı görülür. Bu süreçte camileri, İslâmî her türlü faaliyetin merkezi olarak görüyoruz. Son dönemlere kadar camiler gerçekte İslâm kültür merkezleriydi.<sup>3</sup>

Erken dönem İslâm toplum hayatında caminin rolü o derecede önemli idi ki uzun süre cami, tüm toplum üzerinde bir kontrol mekanizması işlevi görüyordu. Yukarıda da işaret ettiğimiz gibi, cami, ibâdet yeri, ilim müessesesi, kaza dairesi yani mahkeme ya da adliye, ordu karargâhı, yabancı elçilerin kabul yeri, istişare meclisi, bölge ve mahallenin durumunun konuşulduğu mekân ve çok az tesadüf edilse bile hapisane olarak İslâm müesseseleri arasında önemli bir yer işgal ediyordu.<sup>4</sup>

Ecdadımız camileri çok yönlü yapılar oldukları bilinciyle inşa etmiştir. Bilhassa Selçuklu ve Osmanlı döneminde bilinçli olarak şehir merkezlerinde inşa edilen büyük camiler, çevresine aşevi, okul, kütüphane gibi yapılar eklenerek birer külliye tarzında yapılmıştır.

Bütün bu fonksiyonlarının yanı sıra tarih boyunca camilerin dikkati çeken en önemli bir başka fonksiyonu, Müslümanların birlik ve beraberliğinin sembolü yapılar olmalarıdır. Nitekim Medine'ye varır varmaz Hz. Peygamber (s.a.v.)'in ilk yaptığı iş, birlik

<sup>3</sup> Lütfi Doğan, "Camiler ve Eğitim", *Diyanet İlmî Dergi [Diyanet İşleri Başkanlığı Dergisi]*, Ankara, 1965, Cilt: IV, Sayı: 12, s. 10.

<sup>4</sup> Hüseyin Atay, «İslâm'da Öğretim», *AÜİFD*, C. 23, Ankara, 1978, s. 18; Krş. Ziya Kazıcı, "Tarih Boyunca Cami ve Gördüğü Hizmetler", *Diyanet İlmî Dergi [Diyanet Dergisi]*, Cilt: XXII, Sayı: 4, Ankara, 1986, s. 10.



## 1. OTURUM

### İslâm Ümmetinin Birlik ve Beraberliğini Sağlamada Camilerin Fonksiyonu

Mehmet KUBAT

ve beraberliğin sembolü bir mescid inşa etmek olmuştur.<sup>5</sup> İslâm'ın ilk döneminde Müslümanlar, ibâdet etmenin yanı sıra meselelerine çözüm bulmak; problemlerini tartışmak ve yabancı hükümet temsilcilerini kabul etmek için mescide geliyorlardı. Cami onların ibâdet yeri olduğu gibi, aynı zamanda parlamentosu, idare mekânı, hükümet binası, toplantı yeri, öğrenim merkezi, birlik ve beraberlik şuurunun aşılandığı mekân kısaca her şeyi idi. Bundan dolayı Hz. Peygamber (s.a.v.) tarafından ümmetine yerleştikleri her beldede ilk olarak bütün bu fonksiyonları barındıran bir cami inşa etmeleri tavsiye edilmiştir.<sup>6</sup>

Rasûlullah (s.a.v.)'ın bu tavsiyesine uyan Müslümanlar, fethettikleri beldelerde evvela cami inşa etmiş ve camiyi hayatın tam merkezine yerleştirmişlerdir. Bu nedenle İslâm medeniyetinde cami, daima şehrin dolaysıyla hayatın tam merkezinde yer almıştır. Ayrıca cami işlevleri itibariyle de toplumsal bir merkezdi. Nitekim Ortaçağ İslâm beldeleri mimari araştırmaları, genellikle şehirlerin bir cami çevresinde kuruldukları gerçeğini ortaya koyar. Böylece camiden farklı yönlerde oturan Müslümanlar, cami çevresinde, ona kolayca ulaşabilecek şekilde ve eşit uzaklıkta kümelenirdi. Yönetimdeki kişilerin evleri genellikle camiye çok yakın inşa edilirdi. Bu onların, caminin muhafazasına karşı sorumluluklarının da bir göstergesiydi. İlk dönemin tüm meşhur okulları camilerin içine yerleştirilmişlerdi. Aynı zamanda camilerde önemli siyasi kararlar alınırdı.<sup>7</sup>

Bütün bu fonksiyonları dolaysıyla İslâm medeniyetinde cami, asla sadece tuğla ve kireçten müteşekkil bir yapı olarak mütalaa edilmemiştir. Bilakis cami birlik, beraberlik ve uzlaşma sembolü yapı olarak kabul edilmiştir. Cami, Kur'ân'ın "*Hep birlikte Allah'ın ipine sımsıkı yapışın, parçalanmayın. Allah'ın size olan nimetlerini hatırlayın. Hani siz birbirinize düşman kişiler idiniz de O, gönüllerinizi birleştirmiş ve O'nun nimeti sayesinde kardeş kimseler olmuştunuz. Yine siz, bir çukurun tam kenarında iken oradan da sizi O kurtarmıştı. İşte Allah size âyetlerini böyle açıklar ki doğru yolu bulasınız*"<sup>8</sup> buyruğunu kendilerine hayat düsturu edinen Müslümanlara birlik, beraberlik, ümmet şuru ve uzlaşma sembolü olarak her zaman destek ve umut vermiştir.

Ayrıca cami birlik ve beraberlik sembolü olarak ait olma duygusu sağladığı için, tarih boyunca Müslümanlar nezdinde çok önemli bir mevkiye sahip bir müessese olarak kabul görmüştür. Bu bilinçle

<sup>5</sup> Bkz. Buharî, Menâkibu'l-Ensâr, 45.

<sup>6</sup> Bkz. Buharî, Salat, 65; Müslim, Mesâcid, 24, 25; Tirmizî, Salat, 12; Ebû Davud, Tatavvu', 1; Nesâî, Mesâcid, 1.

<sup>7</sup> Müşirul Hak, "İslâm Toplumu ve Toplum Hayatında Caminin Yeri", Çev. Ahmet Güç, *Diyanet Dergisi*, Cilt: XXVII, Sayı: 4, Ankara 1999, s. 325.

<sup>8</sup> Âl-i İmrân, 3/103.





hareket eden bütün Müslümanlar nezdinde cami, asla özel mülkiyet haline getirilemez, kiralanamaz veya satılamaz. İster iyi, ister kötü niyetle olsun, camiye saygısızlıkta bulunmak topluma hakarete bulunmakla eşdeğer sayılmıştır. Böylece cami ve toplum bir arada var olur; biri olmadan diğeri asla yaşayamaz.

Bu tebliğde önce İslâm'ın ilk döneminden günümüze kadar geçen tarihsel süreçte en genel anlamda camilerin üstlendiği bir-birinden önemli fonksiyonlardan söz etmeye, daha sonra da çalışmamızın ana mihverini oluşturan camilerin İslâm ümmetinin birlik ve beraberliğini korumada üstlendikleri fonksiyonu aktarmaya çalışacağız.

## 1. CAMİ VE MESCİD KAVRAMLARININ ANLAM ALANLARI

### a. Cami Sözcüğünün Lügat ve İstilah Anlamı

Arapça “cem” kökünden türeyen “câmi” kelimesi, “dağınık şeyleri toplayan, parçaları bir araya getiren,<sup>9</sup> bir şeyin bir kısmını diğer kısmına katan, bazısını diğer bazısına yaklaştırarak birleştiren, müellif ve mürettib” gibi anlamlara gelir.<sup>10</sup>

İstilahta ise camiler, en genel anlamda “Müslümanların ibâdet kastıyla toplandığı mekânlar”<sup>11</sup> veya “Müslümanların toplu ibâdet yerleri” olarak tanımlansa da gerçekte farklı duruş, görüş, düşünce ve bakış açılarına sahip olsalar da bütün Müslümanları başta Yüce Allah'a ibâdet, dua ve yakarış olmak üzere çeşitli amaçlar için bir mekânda toplayan, bir araya getiren, uzlaştıran ve barıştıran, böylece onları birbirlerine yaklaştırarak birleştiren özel yapılarıdır.<sup>12</sup>

*Cami*, başlangıçta sadece cuma namazı kılınan büyük mescidler için kullanılan ve cemaati toplayan “mescid” anlamına gelen “el-Mescidü'l-câmi” tamlamasının kısaltılmış şeklidir. “el-Mescidü'l-câmi” tabiri, bizzat Hz. Peygamber (s.a.v.) tarafından kullanılmıştır.<sup>13</sup>

Ancak “el-Mescidü'l-câmi” tabirinin bizzat Hz. Peygamber (s.a.v.) tarafından kullanıldığını aktaran râvilerinden birinin tenkit edilmiş olmasını göz önünde bulunduran hadis âlimleri, bu rivayeti

<sup>9</sup> Krş. İbn Fâris, *Mu'cemu Mekâyisi'l-Luğa*, Beyrut, 1979, I/479-480; İbn Manzûr, *Lisânu'l-Arab*, Beyrut, Trs., VII/52-59; Firûzâbâdi, *el-Kâmusu'l-Muhît*, Beyrut, 2005, s. 710; Önkâl-Bozkurt, “Cami”, *DİA*, VII/46.

<sup>10</sup> Râğîb el-İsfahanî, *el-Müfredât fi Çaribi'l-Kur'an*, İstanbul, 1996, s. 135-136.

<sup>11</sup> Krş. Ahmet Akın, “Tarihi Süreç İçinde Cami ve Fonksiyonları Üzerine Bir Deneme”, *Hitit Üniversitesi İlahiyat Fakültesi Dergisi*, 2016/1, C. 15, Sayı: 29, s. 178.

<sup>12</sup> Krş. İsfahanî, *el-Müfredât fi Çaribi'l-Kur'an*, s. 135-136.

<sup>13</sup> Ebu'l-Kâsım Musnidu'd-Dünyâ Süleymân b. Ahmed b. Eyyûb et-Taberânî, *el-Mu'cemu'l-Evsat*, Thk. Mahmûd b. Ahmed et-Tahhân, Riyad, 1986, I/143; Ahmet Önkâl-Nebi Bozkurt, “Cami”, *DİA*, İstanbul, 1993, VII/46.



ihtiyatla karşılamak gerektiği kanaatine varmışlardır. Bununla beraber bazı hadis senetlerinde geçen ifadelerden bu tabirin tâbiîn döneminde, “cami” kelimesinin tek başına ise IV. (X.) yüzyılın başlarında kullanılmaya başlandığını söylemek mümkündür.<sup>14</sup>

Daha sonraki dönemlerde, içinde cuma namazı kılınan ve hâti-bin hutbe okuması için minber bulunan mescidler “cami”; minberi bulunmayan yani cuma namazı kılınmayan küçük mâbedler ise sadece “mescid” olarak anılmıştır.<sup>15</sup>

Osmanlılar döneminde ise padişahlar tarafından inşa ettirilen büyük camilere “Selâtin Camileri”, vezirler ve diğer devlet ricâli tarafından yaptırılan orta büyüklükteki camilere bânisinin adına izâfeten sadece “cami”, küçük olanlara ise “mescid” denilmiştir.<sup>16</sup> Ancak küçük yapılar olmadığı halde Mescid-i Harâm, Mescid-i Nebevî, Mescid-i Aksâ ve genellikle mezhep imamlarıyla ileri gelenlerinin kabirlerinin bulunduğu büyük camilere İslâmî literatürde genel olarak “mescid” denilmektedir.<sup>17</sup>

## b. Mescid Sözcüğünün Lügat ve İstilah Anlamı

Arapça bir mekân ismi olan “mescid” sözcüğü, “eğilmek, bükülme, tevazu ile alını yere koymak” manasına gelen “s-c-d” kökünden türemiş olup “secde edilen yer” anlamındadır.<sup>18</sup>

Secde kelimesinin asıl anlamı boyun eğmektir. Daha sonra bu kelime yalnızca Allah’a boyun eğmek ve O’na ibâdet anlamında kullanılır olmuştur.<sup>19</sup>

Secde, namazın rükünleri içinde en önemlisidir ve “*Hani biz meleklerle, Âdem’e secde edin (saygı ile eğilin) demiştik de İblis hariç bütün melekler hemen secde etmişlerdi (saygı ile eğilmişlerdi), İblis ise bundan kaçınmış, büyüklük taslamış ve kâfirlerden olmuştu*”<sup>20</sup> âyetine göre insanın daha ilk yaratılışında şahit olduğu bir hürmet ifadesidir.

Nitekim Hz. Peygamber (s.a.v.) de “Kulun Allah’a en yakın olduğu an secde anıdır”<sup>21</sup> buyurarak secdenin ehemmiyetine işaret etmiştir.

<sup>14</sup> Ebu’l-Hasan Nureddin Ali b. Ebî Bekr b. Süleyman, *Mecmau’z-Zevâid*, Thk. Abdullah Muhammed ed-Dervîş, Beyrut, 1994, II, 46; Önkal-Bozkurt, “Cami”, *DİA*, VII/46.

<sup>15</sup> Önkal-Bozkurt, “Cami”, *DİA*, VII/46.

<sup>16</sup> Semavi Eyice, “Mescid”, *DİA*, İstanbul, 1993, VII/56; Önkal-Bozkurt, “Cami”, *DİA*, VII/46.

<sup>17</sup> Önkal-Bozkurt, “Cami”, *DİA*, VII/46.

<sup>18</sup> Krş. İbn Fâris, *Mu’cemu Mekâyisi’l-Luğa*, III/123-124; İbn Manzûr, *Lisânu’l-Arab*, III/203-205; Fîrûzâbâdî, *el-Kâmusu’l-Muhît*, s. 287; Önkal-Bozkurt, “Cami”, *DİA*, VII/46.

<sup>19</sup> İsfahanî, *el-Müfredât fi Çaribi’l-Kur’an*, 328-329.

<sup>20</sup> Bakara, 2/34.

<sup>21</sup> Nesâî, *Tatbîk*, 78.



## 2. KUR'ÂN VE SÜNNETTE CAMİ VE MESCİDLER

Her dinde ibâdetlerin yapıldığı, dinî ritüellerin ve âyinlerin icra edildiği yerlere verilen hususî isimler bulunmaktadır. İbâdet ve âyinlerin icra edildiği mekânları ifade etmekte kullanılan farklı isimlerin, ortak manaları bulunmaktadır ki, bu da ma'bed kavramının karşılığıdır. Müslümanlar tarafından ma'bed teriminin karşılığı olarak "cami" ve "mescid" ve kavramları kullanılmıştır.

Kur'ân-ı Kerîm, hadisler ve ilk İslâm kaynaklarında "cami" karşılığında daima "mescid" kelimesi kullanılmıştır.<sup>22</sup>

Kur'ân'da "mescid", bilhassa Kâbe ve çevresini ifade eden "el-Mescidu'l-Haram" tabiriyle Mekke haremını ifade etmek için<sup>23</sup> on beş yerde<sup>24</sup> kullanılmıştır.<sup>25</sup>

Yine Kur'ân'da "mescid", çoğunlukla "Allah insanların bir kısmını bir kısmıyla defetmeseydi her halde içlerinde Allah'ın adının çokça anıldığı manastırlar, kiliseler, havralar ve mescidler yıkılıp giderdi"<sup>26</sup> âyetinde olduğu gibi genel anlamıyla Ehl-i Kitab'ın mâbedleriyle birlikte zikredilmiştir.<sup>27</sup>

Ayrıca Kur'ân'da "mescid" kelimesi tekil, çoğul ve sıfat tamlaması şeklinde birçok âyette vârid olmuştur. Mescid kelimesinin çoğulu olan "mesâcid" Kur'ân'da altı yerde geçmektedir.<sup>28</sup>

Kur'ân'da "Mescid-i Nebevî" veya "Mescid-i Kubâ"nın kastedildiği "takvâ temeli üzerine kurulu mescid",<sup>29</sup> Kudüs haremının kastedildiği Mescid-i Aksâ<sup>30</sup> ve münafıkların Hz. Peygamber (s.a.v.)'e suikast tertiplemek üzere bina ettikleri "Mescid-i Dırâr"<sup>31</sup> birer âyette zikredilmektedir.<sup>32</sup>

Kur'ân'da "Allah'ın mescitlerini ancak Allah'a ve âhiret gününe îman eden, namaz kıлып zekât veren ve sadece Allah'tan korkan kimselerin imar edebilir"<sup>33</sup> denilerek, umumi ibâdet yerleri ve birlik ve beraberliğin sembolü mekânlar olan camilerin yapımı, bakımı, temizliği ve cemaatine çok önem verilmiştir. Ayrıca Sünnette "Allah'ın rızasını gözeterek bir mescit bina edene Allah da cennette bir

<sup>22</sup> Önkâl-Bozkurt, "Cami", *DİA*, VII/46.

<sup>23</sup> Jons Pedersen, "Mescid", *İA*, İstanbul, 1979, VIII/1.

<sup>24</sup> Muhammed Fûâd Abdülbakî, *Mu'cemu'l-Müfehres li Elfâzi'l-Kur'âni'l-Kerîm*, İstanbul, 1990, s. 345; Önkâl-Bozkurt, "Cami", *DİA*, VII/46.

<sup>25</sup> Krş. Bakara, 2/139, 144, 145, 187, 192, 214; Mâide, 5/3, Enfâl, 8/34; Tevbe, 9/7, 19, 28; İsrâ, 17/1; Hac, 22/25; Fetih, 48/25, 27.

<sup>26</sup> Hac 22/40.

<sup>27</sup> Krş. Önkâl-Bozkurt, "Cami", *DİA*, VII/46.

<sup>28</sup> Abdülbakî, *Mu'cemu'l-Müfehres*, s. 345.

<sup>29</sup> Tevbe 9/108.

<sup>30</sup> İsrâ 17/1.

<sup>31</sup> Tevbe 9/107.

<sup>32</sup> Krş. Abdülbakî, *Mu'cemu'l-Müfehres*, s. 345.

<sup>33</sup> Tevbe 9/18.



köşk bina edecektir”<sup>34</sup> denilerek camilerin yapımı teşvik edilmiştir. Buna mukabil Kur’ân’da “Allah’ın mescitlerinde onun adının anılmasını yasak eden ve onların yıkılması için çalışanlardan daha zâlim kim olabilir”<sup>35</sup> denilerek mescitlerde Yüce Allah’ın adının anılmasına ve böylece camilerin harap olmasına çalışanların en zâlim kimseler olduğu açıkça bildirilmiştir.

### 3. İSLÂM DÜŞÜNÇESİNDE CÂMÎ VE MESCİDLER

Bütün ilâhî dinlerde mabetler, inanılan varlığa karşı dinî görevlerin, toplu veya ferdî olarak ibâdetlerin icra edildiği mekânlardır. Bu mekânlar, din mensubunun kendisini inandığı varlığa yakın hissettiği yapılarıdır. Bu yapılar, ilahî âlemle dünyevî âlemin kesiştiği, başka bir anlamda Tanrı ile insanın bir nevi buluştuğu ve kişinin kendisini ilahî huzurda hissettiği yerlerdir.<sup>36</sup> Bu hususiyetleri nedeniyle İslâmiyette, ilâhî dinlerin mabetlerinin dokunulmazlığı bir ilke olarak kabul edilmiştir. Nitekim Kur’ân’da “Eğer Allah’ın, insanların bir kısmını bir kısmıyla defetmesi olmasaydı, içlerinde Allah’ın adı çok anılan manastırlar, kiliseler, havralar ve mescitler muhakkak yerle bir edilirdi”<sup>37</sup> âyetiyle Allah’ın isminin bolca anıldığı mekânlar olmaları hasebiyle manastırların, havraların, kiliselerin ve mescitlerin Allah’ın koruması altında olduğuna işaret etmiştir.

İslâmî öğretilerde yeryüzünde yapılan ilk cami/mescid, Mekke’deki Kâbe yani Mescid-i Haram’dır. Nitekim “Şüphesiz âlemlere bereket ve hidâyet kaynağı olarak insanlar için kurulan ilk ev/mâbed Mekke’deki Kâbe’dir.”<sup>38</sup> âyeti bu hususa işaret etmektedir. İkinci olarak inşa edilen mescid ise Kudüs’teki Mescid-i Aksa’dır.<sup>39</sup>

İlk olarak Hz. Âdem (a.s.), oğlu Şit (a.s.) veya melekler tarafından inşa edildiği rivayet edilen Kâbe,<sup>40</sup> daha sonra “Bir zamanlar İbrâhim, İsmâil ile beraber evin temellerini yükseltirken, ‘Ey Rabbimiz, bizden kabul buyur! Şüphesiz sen işitensin, bilensin’, demişlerdi”<sup>41</sup> âyetlerinin de işaret ettiği gibi Hz. İbrahim (a.s.) ve oğlu İsmail (a.s.) tarafından yeniden inşa edilmiştir.<sup>42</sup>

Hicretten önce Mekke’de namaz kılınan mescidlerin olduğu ve Hz. Ebu Bekir (r.a.)’in evinin avlusu gibi sırf namaz kılınmak için tah-

<sup>34</sup> Krş. Münzirî, *Terğîb*, 1/193.

<sup>35</sup> Bakara, 2/114.

<sup>36</sup> Şuayip Kurnaz, *Camilerin Toplumsal Kimlik ve Değerlerin Oluşmasındaki Rolü*, Basılmamış Yüksek Lisans Tezi, Dokuz Eylül Üniversitesi Sosyal Bilimler Enstitüsü, İzmir, 2013, s. 36.

<sup>37</sup> Hac, 22/40.

<sup>38</sup> Âl-i İmrân 3/96.

<sup>39</sup> Buharî, *Enbiyâ*, 40; Müslim, *Mesâcid*, 1-2.

<sup>40</sup> Sadettin Ünal, “Kâbe”, *DİA*, İstanbul, 2001, XXIV/16.

<sup>41</sup> Bakara, 2/125-127.

<sup>42</sup> Bkz. Hac, 22/26; Ünal, “Kâbe”, *DİA*, XXIV/16.



sis edilen mekânların olduğu rivayet edilse de<sup>43</sup> İslâm dünyasında ilk müstakil camiler Kuba Camii ve hemen sonrasında inşa edilen Mescid-i Nebevî'dir. Her ikisi de Hz. Muhammed (a.s.)'in bizzat yaptırdığı mescidler olan bu iki cami, İslâm mabetlerinin umumi şeklinin ilk örnekleri olmuştur.

İslâm düşüncesinde hangi dine ait olursa olsun genel olarak bütün ibâdet yerleri "cami" olarak kabul edilmiştir. Nitekim İbn Haldûn "mescid" kelimesini, hangi dine ait olursa olsun, genel olarak bütün ibâdet yerleri için kullanmıştır.<sup>44</sup> Bu düşüncenin tabii bir sonucu olarak ashaptan bazıları Ehl-i Kitab'ın mâbedlerinde namaz kılmakta bir mahzur görmemişlerdir.<sup>45</sup>

Ancak gerek ashaptan bazılarının gerekse de daha sonra bazı Müslümanların Ehl-i Kitab'ın mâbedlerinde ibâdet etmekten imtina etmelerinin sebeplerinden birisi, Tevrat'ın da buralarda bulunmasını yasakladığı resim ve heykellerdir.<sup>46</sup>

Kur'ân'da Kehf sûresinde geçen "*Hani onlar (olayın mucizevi tarafını ve asıl hikmetini bırakmışlar da) aralarında onların durumunu tartışıyorlardı. (Bazıları), "Onların üstüne bir bina yapın, Rableri onların hâlini daha iyi bilir" dediler. Duruma hâkim olanlar ise, "Üzerlerine mutlaka bir mescit yapacağız" dediler*"<sup>47</sup> âyetinde Ashâb-ı Kehf'in üzerine yapılan binanın "mescid" olarak zikredilmesi, Ehl-i Kitab'ın peygamberlerinin ve azîzlerinin kabirleri üzerine yaptıkları binaları bu şekilde adlandırdıklarını ve bunların içinde ibâdet ettiklerini gösterir. Nitekim Ümmü Habîbe (r.a.) ve Ümmü Seleme (r.a.) Habeşistan'a hicret ettiklerinde resimlerle süslenmiş böyle mescitler görmüşlerdir. Bu durumu Hz. Peygamber (s.a.v.)'e haber verince Resûlullah (s.a.v.), Hıristiyanların, içlerinden sâlih bir kişi öldüğünde onun kabri üstüne mescit inşa ettiklerini ve içine resimler yaptıklarını, bu kişilerin kıyamet gününde mahlûkatın en kötülerini olacağını söylemiştir.<sup>48</sup>

Ayrıca Hz. Peygamber (s.a.v.), "Allah Yahudi ve Hıristiyanlara lânet etsin. Çünkü onlar peygamberlerinin kabirlerini mescide çevirdiler"<sup>49</sup> diyerek onların kabirleri üzerinde veya onların mezarlarına doğru yönelerek ibâdet ettiklerinden dolayı Yahudi ve Hıristiyanları lânetlemiştir.

<sup>43</sup> Bk. İbn İshak, *Sîretü İbn İshâk*, Thk. Muhammed Hamidullah, (Hayra Hizmet Vakfı Yayınları), Konya 1981, s. 218; Muhammed Hamidullah, *İslâm Müesseselerine Giriş*, Çev. İhsan Süreyya Sırma, Bir Yayıncılık, İstanbul 1984, s. 45.

<sup>44</sup> İbn Haldûn, *Mukaddime*, Beyrut, Trs. s. 635; Pedersen, "Mescid", *İA*, İstanbul, 1979, VIII/1; Önkal-Bozkurt, "Cami", *DİA*, VII/46.

<sup>45</sup> Önkal-Bozkurt, "Cami", *DİA*, VII/46.

<sup>46</sup> Krş. Önkal-Bozkurt, "Cami", *DİA*, VII/46.

<sup>47</sup> Kehf, 18/21.

<sup>48</sup> Bkz. Buhârî, Salât, 45; Müslim, Mesâcid, 16-23; Önkal-Bozkurt, "Cami", *DİA*, VII/46.

<sup>49</sup> Bkz. Buhârî, Salât, 54; Müslim, Mesâcid, 20; Ebû Dâvûd, Cenâiz, 76; Nasâî, Cenâiz, 106.



#### 4. İSLÂM'DA CAMİ VE MESCİDLERİN YAPISI

İslâm'ın ilk döneminde camiler, Hz. Peygamber (s.a.v.)'in önderliğinde yürütülen İslâmî tebliğ hareketinin merkez üssü konumundaydı. Başta Medine'de tesis edilen Müslüman kardeşliği olmak üzere genel anlamda İslâm toplumunun oluşmasında camiler önemli bir rol üstlenmişlerdir. Bu önemli rolleri nedeniyle Hz. Peygamber (s.a.v.), "Her kim Cenâb-ı Allah'ın rızasını umarak bir mescid inşa ederse, Allah da ona cennette bir köşk bina eder"<sup>50</sup> buyurarak her fırsatta mescid yapımını özendirmiştir. Bu bağlamda İslâm'ı yeni kabul eden kabilelere tavsiyeleri arasında, mescid inşası da yer almıştır. Onun bu teşvikinin tabii sonucu olarak Asr-ı Saadette sadece Medine içinde 20; civar bölgelerde ise 40 adet mescid inşa edilmiştir.<sup>51</sup>

Başta Kuba ve Mescid-i Nebevî olmak üzere ilk dönemde inşa edilen camilerin kendilerine mahsus özel bir mimarî tarzı yoktu. Namazda cemaati dış tesirlerden korumak amacı esas alındığı için Hem Medine hem de civarda inşa edilen camiler basit, üzerleri açık, kerpiç duvarlı ve hurma dallarının gölgelediği gösterişsiz ve oldukça sade yapılarıdır.<sup>52</sup>

İslâm medeniyetinin ayrılmaz bir unsuru ve İslâm toplumunun sosyokültürel alanlardaki gelişmesinde mühim bir rol oynamış olan camiler, dinî mimarî grubunun temel yapılarından biridir. İlk dönemlerde basit ve sade inşa edilen camiler sonraki asırlarda bölgelerin yerli inşa tekniği, coğrafi şartların özelliği ve ihtiyaca göre şekillenen ve az çok mahalli farklılıklar arz eden, çeşitli büyüklük ve değişik mimarî tarzlarda camiler inşa edilmiştir.<sup>53</sup>

İslâm mimarisinde şekli, yapısı, büyüklük veya küçüklüğü ve mimarî stili değişse de hemen her çağda değişmeyen tek husus caminin köyün, kasabanın, şehrin veya kentin, kısacası yerleşim biriminin tam merkezinde inşa edilmiş olmasıdır. Bu merkez; okul, kütüphane, aşevi gibi hizmet sunan birimlerden evlere doğru genişler. Mimarî mekânlar, caminin bulunduğu bu merkezin çevresinde son derece organik bir bütünlük içerisinde sıralanır, adeta saf tutarlar. Dekorasyonlarda tabiata, kâinata benzer kılma anlamında bir kozmik ahenk dikkati çeker. Güneş ışığının, rüzgârın ve ısının verimli kullanımı için elden gelen her şey yapılır. Bu yapılarda tabiata uyumlu olma gözetilir ve asla evrenin düzenine aykırı bir tavır sergilenmez.

<sup>50</sup> Bkz. Müslim, Mesâcid, 4; Krş. Buhârî, Salat, 21.

<sup>51</sup> Krş. İbn Mâce, Kitâbu'l-Mesâcid, 3; Muhammed Yusuf Kandehlevî, Hayatü's-Sahabe, Dimeşk, 1983, III/102; Önkal-Bozkurt, "Cami", *DA*, VII/46; Akın, "Tarihi Süreç İçinde Cami ve Fonksiyonları Üzerine Bir Deneme", s. 179.

<sup>52</sup> Eyice, "Mescid", *DA*, VII/58; Akın, "Tarihi Süreç İçinde Cami ve Fonksiyonları Üzerine Bir Deneme", s. 179.

<sup>53</sup> Krş. Akın, "Tarihi Süreç İçinde Cami ve Fonksiyonları Üzerine Bir Deneme", s. 179.



Erken dönem İslâm toplumunda şehrin tam merkezinde yer alan ve yukarıda betimlemeye çalıştığımız şekilde inşa edilen camiler, çok fonksiyonlu yapılarıdır. Camiler, işlevleri itibarıyla de toplumsal bir merkez konumundaydı. Nitekim Hz. Peygamber (s.a.v.) döneminde camilerin okul, misafirhane, toplantı salonu, danışma meclisi ve en önemlisi de birlik ve beraberliği sağlayan sosyalleşme ortamları gibi çok yönlü kullanıldığından daha önce söz etmiştik.

Asr-ı Saadetten sonraki dönemlerde Emevi, Abbasi, Selçuklu ve Osmanlı dönemlerinde de camiler, caminin çok yönlü bir yapı olduğu bilinciyle inşa edilmiştir. Mesela Osmanlı döneminde mimarî şekilleri farklı olsa da camiler, İslâm dininin ilk örneklerindeki işlevine bağlı kalarak inşa edilmiştir. Bu dönemde bilhassa büyük camiler, çevresine han, hamam, aşevi, imarethane, çeşme, bedesten, hazire okul, kütüphane gibi yapılar eklenerek bir külliye tarzında inşa edilmiştir. Osmanlı dönemindeki bu anlayış, cami külliyesi içerisinde pek çok unsuru barındırarak, camileri halkın sosyal yaşam merkezi haline dönüştürmüştür.

Ancak XIX. yüzyılın başlarından itibaren gerek mimarî gerekse de üstlendikleri birçok fonksiyon açısından klasik dönem camilerin yerini yeni yapılara bıraktığı görülmektedir. Bu süreçten sonra bu çok fonksiyonlu camilerinin yerini neredeyse yalnızca namaz ibadetine hasredilen yapıların aldığı görülmektedir. Ayrıca bu dönemden itibaren cami mimarisinde de bir tertipsizlik ve düzensizlik olduğu göze çarpmaktadır. Bilhassa son yüzyılın camileri, çoğunlukla klasik dönem dediğimiz XVI. yüzyıl camilerinin taklidi olarak inşa edilmiş yapılardır. Bu nedenle modern zamanlarda inşa edilen en başarılı camiler bile sadece geçmişin güzel eserlerinin kötü birer kopyasından ibarettir.<sup>54</sup>

Gece kondu tipi, estetikten yoksun, adeta beton yığını görünümündeki camiler bu süreçten sonra inşa edilmiştir. Dar alanlarda binalar arasına sıkışmış, hatta çoğu kez abdest yeri ve şadırvanı bile olmayan, apartmanların bodrum katına gizlenmiş camiler modern dünyamızın bir gerçeği olmuştur. Bu problem, cami yapımının, çoğunlukla denetimsiz olması ve sadece halkın yardımlarına bırakılmasının bir sonucudur.<sup>55</sup>

## 5. İSLÂM'DA BİRLİK VE BERABERLİĞİ SAĞLAMA MERKEZLERİ OLARAK CAMİ VE MESCİDLER

Toplumların varlıklarını sürdürebilmeleri, dışarıdan gelecek her tür yıkıcı tehlikelere karşı kendilerini koruyabilmeleri kuşku-

<sup>54</sup> Kemal Kutgün Eyüpgiller, "Türkiye'de 20. Yüzyıl Cami Mimarisi", <http://www.mimarlikdergisi.com/index.cfm?sayfa=mimarlik&DergiSayi=48&RecID=1178>.

<sup>55</sup> Krş. Akın, "Tarihi Süreç İçinde Cami ve Fonksiyonları Üzerine Bir Deneme", s. 206.



## 1. OTURUM

### İslâm Ümmetinin Birlik ve Beraberliğini Sağlamada Camilerin Fonksiyonu

Mehmet KUBAT

suz güçlü olmalarına ve dayanışma içinde bulunmalarına, bu da birlik ve beraberliklerini muhafaza etmelerine bağlıdır.

İslâm Tevhid dinidir. Tevhid, en mükemmel ve ideal bir sosyal kaynaşma, kenetlenme, birleşme ve bütünleşme prensibidir. Bu prensibin tabii sonucu olarak İslâm, hem akide planında hem de sosyal alanda birlik ve beraberliği önceleyen, birleştirici, bütünleştirici ve toplumsal vahdeti sağlayıcı prensipler vaz etmiştir. Nitekim Yüce Allah, “*Topluca Allah’ın ipine sımsıkı sarılın ve parçalanmayın!*”;<sup>56</sup> “*Kendilerine açık deliller (Kur’ân) geldikten sonra gruplar halinde bölünüp ihtilaf edenler gibi olmayın. İşte onlar için büyük bir azap vardır*”<sup>57</sup> ve “*(Ey Muhammed!) Dinlerini parça parça edip gruplara ayrılanlarla senin bir ilgin yoktur. Onların işi Allah’a kalmıştır*”<sup>58</sup> buyurarak birlik ve beraberliği muhafaza etmenin önemine işaret etmiştir.

Hz. Peygamber (s.a.v.) de “*Cemaat rahmet, tefrika azaptır*”<sup>59</sup> buyruğuyla Müslümanların birlik ve beraberlik içerisinde olmalarını istemiş, onların tefrikaya düşerek cemaatten kopmalarını kesin bir dille yasaklamıştır. Rasûlullah (s.a.v.), yalnızca sözle değil, bu hususa ne kadar önem atfettiğini pratikte de göstererek ispat etmiştir. Nitekim Hz. Peygamber (s.a.v.), Müslümanlar arasında birlik ve beraberliği tesis etmek amacıyla, hicretten hemen sonra, Medine’ye varır varmaz, hemen bir mescit inşa ettirmiştir.<sup>60</sup>

Rasûlullah (s.a.v.), yapımında bizzat bulunduğu Mescid-i Nebevî’de ashabıyla istişare toplantıları yapmış ve gerçekleştirdikleri hemen bütün işlerin planlarını burada şekillendirmiştir.

Hz. Peygamber (s.a.v.)’in ashabıyla birlikte inşa ettiği Mescid-i Nebevî’de birbirinden ayrı üç mekân bulunmaktaydı.<sup>61</sup>

1. Namaz kılmaya ayrılan mekân: Caminin, en başta gelen işlevi, şüphesiz Müslümanların topluca Allah’a yönelindikleri bir ibâdet yeri, bir mâbed olmasıdır.<sup>62</sup> Bu nedenle Mescid-i Nebevî’de Hz. Peygamber (s.a.v.), ashabına Cuma ve günlük namazları, sözünü ettiğimiz namaz kılmaya ayrılan bu mekânda kıldırıyor ve günlük diğer ibâdetler de yine bu mekânda yapılıyordu.

<sup>56</sup> Âl-i İmran, 3/103.

<sup>57</sup> Âl-i İmran, 3/105.

<sup>58</sup> En’âm, 6/159.

<sup>59</sup> Ahmed b. Hanbel, *Müsned*, IV/278, 375.

<sup>60</sup> Bkz. Buharî, *Menâkibu’l-Ensâr*, 45.

<sup>61</sup> Krş. Ünver Günay, “Din ve Toplumsal Farklılaşma”, *Atatürk Üniversitesi İlahiyat Fakültesi Dergisi*, Sayı: 5., Erzurum, 1982, s. 79; Şuayip Özdemir, “Toplumsal Dayanışmanın Sağlanması da Camilerin Fonksiyonu”, *Diyanet Aylık Dergi*, Sayı: 118, Ankara, 2000, s. 22-31.

<sup>62</sup> Bkz. Nûr 24/36. Benzer âyetler için bkz. Bakara 114/2; Tevbe 9/107-108; Hac 22/40.





2. Okul vazifesi görmek için Suffa yahut Zulla (üstü örtülü yer, gölgelik) denen bir mekân: Mescid-i Nebevî'nin Suffa adı verilen bölümünde, planlı ve programlı bir eğitim faaliyeti yürütülüyordu.
3. Hz. Peygamber (s.a.v.)'in hanımlarına ayrılmış bir mekân: Mescid-i Nebevî'nin duvarına bitişik birkaç odadan oluşan ayrı bir mekân bulunuyordu. Burada Rasûlullah (s.a.v.)'in hanımları oturuyor, bu bölümü ev olarak kullanıyorlardı.

Bu durum erken dönem İslâm toplumunda mescidin, ibâdet yeri olmasının yanı sıra, bir okul vazifesi de gördüğünü ortaya koymaktadır. Bu dönemde cami; iman, edep, ahlâk, terbiye, sevgi, saygı, hak ve hukukun öğretildiği bir ilim ve irfan ocağı konumundaydı.

Erken dönem İslâm toplumunda camiler, İslâmiyet'in yayılmasında da önemli bir fonksiyon üstlenmiş bulunuyordu. Bu yüzden münâfıklar, İslâmiyet'in Medine'de cami yoluyla güçlenerek yayılmasından rahatsız olmuş ve bu gelişmeyi önleyemedikleri için hayıflanmışlardı. Hz. Bilâl (r.a.)'in camiden okuduğu ezanın ardından müminlerin Mescid-i Nebevî'de saf tuttuğunu, birlik ve dayanışmalarının giderek arttığını görüyor, Hz. Peygamber (s.a.v.)'in sohbetlerine katılan müminlerin sayısının çoğalmasından hüzünle seyretmekten başka ellerinden bir şey gelmiyordu. Münâfıklar, bu durumu sonlandırmak adına atağa kalktılar ve deyim yerindeyse bir "karşı devrim" başlatmak istediler. Onlar müminlere zarar vermek, hakkı inkâr etmek, müminlerin arasına nifak sokmak için Mescid-i Nebevî'ye rakip Mescid-i Dırâr adlı bir mabed inşa ettiler. Fakat Yüce Allah, *"Bir de zararlı faaliyetlerde bulunmak, küfre yardım etmek, mü'minler arasına ayrılık sokmak için ve öteden beri Allah ve Rasûlü'ne karşı savaşanlara üs olsun diye bir mescit yapanlar vardır. Bunlar, "Bizim iyilikten başka hiçbir kastımız yok" diye de yemin ederler. Ama Allah şâhitlik eder ki bunlar kesinlikle yalancıdır. Onun içinde asla namaz kılma. İlk günden temeli takva (Allah'a karşı gelmekten sakınmak) üzerine kurulan mescit (ler Kuba mescidi ve Mescid-i Nebevî), içinde namaz kılmana elbette daha lâyıktır. Orada temizlenmeyi seven adamlar vardır. Allah da tertemiz olanları sever. Binasını takva (Allah'a karşı gelmekten sakınmak) ve O'nun rızasını kazanmak temeli üzerine kuran kimse mi daha hayırlıdır, yoksa binasını çökmeye yüz tutmuş bir yarın kenarına kurup, onunla birlikte kendisi de cehennem ateşine yuvarlanan kimse mi? Allah, zâlimler topluluğunu asla doğru yola erdirmez"*<sup>63</sup> âyetlerini nâzil buyurarak münâfıkların niyetleri konusunda Rasûlü (s.a.v.)'nü uyardı. Bunun üzerine Hz. Peygamber (s.a.v.), Müslümanların birlik ve beraberlik-

<sup>63</sup> Tevbe, 9/107-110.



## 1. OTURUM

İslâm  
Ümmetinin  
Birlik ve  
Beraberliğini  
Sağlamada  
Camilerin  
Fonksiyonu

Mehmet KUBAT

lerini bozmak amacıyla fitne üssü olarak inşa edilen Mescid-i Dırâr'ı yıktırarak bu fitne hareketini kısa zamanda bertaraf etti.<sup>64</sup>

İslâm'ın ilk dönemlerinde caminin işlevi çok geniş tutulmuştur. Cami, Hz. Peygamber (s.a.v.)'in uygulamalarıyla, ilk yıllardan itibaren, çeşitli etkinlik ve faaliyetlerin yerine getirildiği dinî, idarî ve sosyo-kültürel bir merkez olmuştur. Yukarıda da işaret ettiğimiz üzere Müslümanlar bu anlayışın sonucu olarak camiye ibâdet edilen, ilim öğrenilen, siyasî ve sosyal işlerin görüşülüp karara bağlandığı, ordu karargâhı, kaza dairesi, elçilerin kabul edilip diplomatik görüşmelerin yapıldığı bir makam ve bazen de hapishane olarak kullanmışlardır.<sup>65</sup>

İslâm'da din ve devlet ayrımı söz konusu olmadığından, Hz. Peygamber (s.a.v.) bir taraftan Müslümanların dinî konuda imamı, rehberi; öbür taraftan da idarî hususlarda onların lideri idi.<sup>66</sup> Bu cihetle Mescid-i Nebevî, bir idare merkezi idi. Resulullah (s.a.v.) Arap kabilelerinin heyetlerini burada kabul eder, onlara dinî konuları anlatır, tavsiyelerde bulunur, kısacası Müslümanların idarî işlerine burada bakardı.<sup>67</sup>

Aynı şekilde İslâm'ın ilk dönemlerinde cami, kazaî/adlî işlerinin görüldüğü yerdî. Rasulullah (s.a.v.) halkın hukukî meselelerini camide çözerdi. Bu uygulama, müstakil mahkeme binaları yapılmaya kadar sürmüştür. Hutbede de dinî ve siyasî meseleleri halka anlatır, izâh ederdi. Hz. Peygamber (s.a.v.)'den sonra, gerek halifeler, gerekse şehirlerin valileri aynı uygulamayı sürdürmüşlerdir. Özellikle idareciler Cuma günleri camide hem Müslümanlara namaz kıldırır, hem de iletilmesini istedikleri konuları halka duyuruyorlardı. Bu durum Selçuklu ve Osmanlı hükümdarları tarafından da devam ettirilmiştir.<sup>68</sup>

İslâm'ın ilk döneminde camiler, bir bakıma din birliğinin; ülke içinde siyasî bütünlüğün temini için faal kültür ve propaganda yerlerinden biriydi. Meselâ, Hz. Peygamber (s.a.v.), savaş gibi önemli kararları ahabî ile istişare ederek camide alırdı. Yine Hz. Osman (r.a.), icraatlarını camide halka anlatırdı.<sup>69</sup> Osmanlı idaresinde de siyasî düzenin devam etmesi, Şîlik başta olmak üzere sapkın fırkalara karşı Sünnî anlayışın sürdürülmesinde en etkin kullanılan mekânlar camilerdi. Bir başka ifade ile cami, toplumu birleştirici,

<sup>64</sup> Bkz. Hüseyin Algül, "Mescid-i Dırâr", *DİA*, XXIX/272.

<sup>65</sup> Krş. Ziya Kazıcı, "Tarih Boyunca Cami ve Gördüğü Hizmetler", s. 10; Özdemir, "Toplumsal Dayanışmanın Sağlanmasında Camilerin Fonksiyonu", s. 22-31.

<sup>66</sup> Krş. Pedersen, *İA*, VIII/42.

<sup>67</sup> Hasan İbrahim Hasan, *İslam Tarihi*, Çev. İsmail Yiğit, İstanbul 1985, VI/93; Krş. Akın, "Tarihi Süreç İçinde Cami ve Fonksiyonları Üzerine Bir Deneme", s. 195.

<sup>68</sup> Hasan, *İslam Tarihi*, VI/93; Krş. Akın, "Tarihi Süreç İçinde Cami ve Fonksiyonları Üzerine Bir Deneme", s. 195.

<sup>69</sup> Pedersen, "Mescid", *İA*, VIII/16; Önkâl-Bozkurt, "Mescid", VII/51.



bütünleştirici rolü sebebiyle halk üzerinde kontrol mekanizması temin etmiştir. İlk dönemlerde halifelere biât camide yapıldığı gibi, Osmanlılarda yeni padişahın kılıç kuşanma töreni Eyyüp Sultan gibi büyük camilerde yapılmıştır. Asr-ı Saâdette camilerin gazâ ve cihad ruhunun canlandırıldığı, askerî stratejik kararların verildiği, muhimmât ve yardımların toplanıp dağıtıldığı bir yer ve âdetta bir ordugâh tarzında fonksiyon icra ettiği dikkat çekmektedir. Caminin bu fonksiyonu Asr-ı Saadetten sonraki devirlerde çoğunlukla devam etmiştir.<sup>70</sup>

Bilindiği gibi Hz. Peygamber (s.a.v.)'in sağlığında Müslümanlar Bayram ve Cuma namazlarını Medine'nin yegâne camisi Mescid-i Nebevî'de kılıyorlardı. Daha sonraki dönemlerde bu cami dar gelmeye başlayınca başta Hz. Ömer (r.a.), Hz. Osman (r.a.) ve I. Velid olmak üzere dönemin Devlet Başkanları tarafından genişletilmiştir. Bayram ve Cuma namazlarını şehirdeki bir camide kılma geleneği daha sonraki devirlerde de devam etmiştir. Bu uygulamayı dinî bir zorunluluk olarak kabul eden Şafî ve Hanbelî mezhepleri, Cuma namazının her şehirde yalnızca bir camide kılınması gerektiğine hükmetmişlerdir. Bu mezheplerin anlayışına göre cuma namazı, bir şehirde iki camide aynı anda kılınmışsa, ikisi birden değilse bile, sonra kılınan bâtil olur.<sup>71</sup>

Bu anlayışın tabii sonucu olarak ilk dönemlerde İslam merkezlerinde birçok mescit yanında bütün cemaati alacak büyüklükte "Cami-i Kebîr" veya "Mescid-i Cuma" adıyla bilinen bir ulu cami bulunuyordu. Mesela Kûfe'deki Cami-i Kebîr, Endülüs'teki Kurtuba Camii ve Kudüs'teki Mescid-i Aksa gibi camiler birçok defa genişletilip büyütülmüştür. Bunun sebebi, bütün cemaatin bir tek imamın arkasında namaz kılmasını sağlamak suretiyle yekvücut olmuş bir ümmetin oluşturulması düşüncesi idi.<sup>72</sup>

Camiler, İslâm'ın özünde yer alan birlik ve beraberlik ruhunun insanlara kazandırıldığı, onların birbirleriyle kaynaştığı ve toplumsal dayanışmanın temellerinin atıldığı kutsal mekânlardır. İslâm'ın ilk döneminden itibaren camilerde beraberce kılınan Cuma, Tera-vih ve Bayram namazlarının bir merkezde ve bizzat dönemin halifesi veya günümüzün deyiimiyle Devlet Başkanı tarafından ya da Vali veya Kâdı gibi onun tayin ettiği vekiller tarafından kıldırılması, Müslümanlar arasında vahdetin inşa edilmesinde önemli bir işlev görmüştür. Nitekim Hz. Peygamber (s.a.v.) döneminden itibaren şehrin en büyük camisinde kıldırılan bu namazlarda<sup>73</sup> Halife veya

<sup>70</sup> Pedersen, "Mescid", *IA*, VIII/7, 42-43; 16; Önkal-Bozkurt, "Mescid", VII/51; Krş. Akın, "Tarihi Süreç İçinde Cami ve Fonksiyonları Üzerine Bir Deneme", s. 194-198.

<sup>71</sup> Hayrettin Karaman, *İslâm'ın Işığında Günün Meseleleri*, İstanbul, 1978, s. 59.

<sup>72</sup> Krş. Nusret Çam, "Fikhî Meselelerin ve Mezheplerin Türk Cami Mimârisinde Tesiri", *Vakıflar Dergisi*, Sayı: XXI, İstanbul, 1990, s. 377-378.

<sup>73</sup> Krş. Ebû Ya'la el-Ferrâ', *el-Ahkâmü's-Sultâniyye*, Beyrut, 1983, s. 130; İbrahim Bayraktar,



## 1. OTURUM

### İslâm Ümmetinin Birlik ve Beraberliğini Sağlamada Camilerin Fonksiyonu

Mehmet KUBAT

İslâm Devlet Başkanları, Müslümanların sorunlarını dile getirmiş, uluslararası birçok siyasî meseleyi gündeme taşımış, Müslümanların bu tür şartlarda nasıl tavır alacağına dair öneriler sunmuş, stratejiler belirlemiş ve böylece İslâm ümmetinin birlikteliğini muhafaza etmek için gereken adımları atmışlardır.

Bilhassa İslâm'ın ilk döneminde camilerde cemaatle kılınan vakit namazları ile Bayram, Cuma ve teravih gibi toplu halde kılınan diğer namazlar genellikle ilim, irfân, edep, ahlâk ve yaşam tarzı açısından toplum nezdinde en saygın konumunda bulan önder imamların arkasında eda ediliyordu. Namazların bu saygın şahsiyetler tarafından kıldırılması son döneme kadar aksatılmadan devam ettirilmiştir. Bu önder imamlar, gerçekte toplumda dostluk, kardeşlik ve dayanışmayı sağlayan, toplumu bir arada tutan, adeta toplumun çimentosu mesabesinde sorumluluk yüklenen şahsiyetlerdi.

Kısacası camiler, bir tek Allah'a kulluk için saflar halinde toplanmış bulunan ve her türlü mesleki, sosyal, kültürel statü farkları ve imtiyazları bir kenara bırakarak kenetlenen ve yek vücut olan toplumsal kaynaşma ve bütünleşmenin en canlı örnekleridirler. Camiler; ırk, etnik kimlik, renk, dil, mezhep, meşrep, tarikat; yaşlı, genç ayırt fark etmeksizin ve bu hususlarda herhangi bir ayırımı da gidilmeden toplumun her kesiminden insanın bir araya geldikleri, kaynaştıkları, aynı hedefe yöneldikleri, aynı heyecanları yaşadıkları, kardeşlik, birlik ve beraberlik duygularının doruk noktasına ulaştığı kutsal mekânlardır.<sup>74</sup>

İslâm'ın ilk döneminden günümüze kadar tarih boyunca camiler vahdeti sağlama yönlerini hep muhafaza edegelmıştır. Bu da üstlendikleri birçok fonksiyon yanında bilhassa birlik ve beraberliğin muhafaza edilmesinde camilerin ne denli özel ve önemli bir konuma sahip olduklarını göstermesi açısından fevkalade önemlidir.

## SONUÇ

İslâm Tevhid dinidir ve toplumsal dayanışmayı sağlayıcı, birlik ve beraberliği tesis edici ilkelere sahip olan bir dindir. Tevhid inancı en mükemmel ve ideal bir sosyal kaynaşma, kenetlenme, birleşme ve bütünleşme prensibidir. İslâm, hem akide planında hem de sosyal alanda birlik ve beraberliği önceleyen, birleştirici, bütünleştirici ve toplumsal vahdeti sağlayıcı bir dindir.

Camiler ise İslâm'ın özünde yer alan dayanışma ve uzlaşma ruhunun canlılık kazanmasına katkı sağlayan, birlik ve beraberliği

<sup>74</sup> "Bayram", *DİA*, İstanbul, 1992, V/259-261.

<sup>74</sup> Krş. Ünver Günay, "Din ve Toplumsal Farklılaşma", Atatürk Üniversitesi İlahiyat Fakültesi Dergisi, Sayı: 5, Erzurum, 1982, s. 79-80; Şuayip Özdemir, "Toplumsal Dayanışmanın Sağlanmasında Camilerin Fonksiyonu", *Diyanet Aylık Dergi*, Sayı: 118, Ankara, 2000, s. 22-31.



sembolize eden kurumlardır. Tarih boyunca camiler, üstlendikleri diğer fonksiyonların yanında ırk, etnik kimlik, dil, mezhep, meşrep, tarikat farklılıklarına rağmen aynı kibleye yönelen, aynı peygamberin ümmeti olan ve aynı Tanrıya ibadet eden her kesimden insanı kendine çeken kurumlar olarak daima Müslümanların birlik ve beraberliklerinin pekiştirildiği mekânlar olmuştur. Cami hiç bir zaman ihtilâfların, tefrikanın, ayrılıkların, anlaşmazlıkların ve düşmanlıkların körüklendiği yerler olmamıştır.

İslâm medeniyetinde camiler, şehrin merkezinde yer alan çok fonksiyonlu yapılarıdır. Camiler, işlevleri itibarıyla de toplumsal bir merkez konumundaydı. Nitekim Hz. Peygamber (s.a.v.) döneminde camilerin hem mabet, hem okul, hem misafirhane, hem toplantı salonu, hem mahkeme, hem danışma meclisi ve hem de birlik ve beraberliği sağlayan sosyalleşme ortamları gibi çok yönlü kullanıldığı bilinmektedir.

Daha sonraki dönemlerde Emevi, Abbasi, Selçuklu ve Osmanlı dönemlerinde de camiler, caminin çok yönlü bir yapı olduğu bilinciyle inşa edilmiştir. Mesela Osmanlı döneminde camiler İslâm dininin ilk örneklerindeki işlevine bağlı kalınarak inşa edilmiştir. Yine bu dönemde bilhassa büyük camiler, çevresine han, hamam, aşevi, imarethane, çeşme, bedesten, hazire okul, kütüphane gibi yapılar eklenerek bir külliye tarzında inşa edilmiştir. Osmanlı dönemindeki bu anlayış, cami külliyesi içerisinde pek çok unsuru barındırarak camileri halkın sosyal yaşam merkezi haline dönüştürmüştür.

Ancak XIX. yüzyılın başlarından itibaren camiler, neredeyse sadece namaz ibadetine hasredilen mekânlara dönüşmüştür. Bu dönüşüm, cami mimarisıyla birlikte caminin fiziki çevresini de etkilemiştir. Nitekim bu süreçten sonra cami mimarisinde de bir tertipsizlik ve düzensizliğin olduğu açıkça göze çarpmaktadır. Gece konu tipi, estetikten yoksun, adeta beton yığını camiler bu süreçten sonra inşa edilmiştir. Dar alanlarda binalar arasına sıkışmış, hatta çoğu kez abdest yeri ve şadırvanı bile olmayan, apartmanların bodrum katına gizlenmiş camiler modern dünyamızın bir gerçeği olmuştur. Bu problem, cami yapımının, denetimsiz olması ve çoğunlukla sadece halkın yardımlarına bırakılmasının bir sonucudur.

Günümüzde din görevlilerinin eğitimi kadar camilerin fizikî yapılarının ve çevrelerinin de tabiata uyumlu tasarlanması, namaz ve diğer ibâdetlerin yanı sıra insan yararına yönelik pek çok unsuru bünyesinde bulunduracak şekilde cazibe merkezi olma özelliğini koruyacak şekilde inşa edilmeleri oldukça önem arz etmektedir.

Özetle vurgulamak gerekirse, değişen şartlar, mescitlerin başlangıçtan beri üstlendikleri birçok fonksiyonu tamamen veya kısmen diğer kurumlara bırakmayı gerektirdiği için, modern zamanlarda camiler eskisi kadar çok fonksiyon icra edemeseler



de, en azından, her zamankinden çok birlik ve beraberliğe muhtaç olduğumuz bu çağda, Müslümanlar arasında vahdeti tesis eden sosyalleşme ortamlarına dönüştürülebilirler. Bu bağlamda camiler oldukça önemli fonksiyonlar da üstlenebilirler. Bunun için cami görevlilerinin eğitim düzeyi kadar içi, dışı ve fiziki çevresinin de yeniden dizayn edilmesi gerekir. Nasıl cami görevlilerinin özellikle temel İslâm bilimleri alanında yeterli donanımına sahip olmaları, sahih İslâm'ı iyi özümsemiş bulunmaları, ayrıca dini yaşam pratikleri ve insanlara doğru aktarma biçimleri birlik ve beraberliğin sağlanması açısından gerekliyse aynı şekilde caminin mimarî yapısının, bu bağlamda iç dizaynının ve fiziki çevresinin de ferah ve geniş bir şekilde inşa edilmesi şarttır. Çünkü insanlar geniş ve ferah mekânlarda bulunma ve buralarda daha fazla vakit geçirme eğilimindedirler. Ayrıca çevre düzeni, ağaçlandırma ve görsellik açısından da iyi tasarlanmış olmaları, camilerin tercih edilme sebeplerindedir.

### ☞ KAYNAKÇA

- ABDULBAKÎ, Muhammed Fuâd, *Mu'cemu'l-Mufehres li Elfâzi'l-Kur'âni'l-Kerîm*, İstanbul, 1990.
- AKIN, Ahmet, "Tarihi Süreç İçinde Cami ve Fonksiyonları Üzerine Bir Deneme", *Hitit Üniversitesi İlahiyat Fakültesi Dergisi*, 2016/1, C. 15, Sayı: 29, ss. 177-209.
- ALGÜL, Hüseyin, "Mescid-i Dirâr", *DİA*, (XXIX/272), Ankara, 2003.
- ATAY, Hüseyin, «İslâm'da Öğretim», *AÜİFD*, C. 23, ss. 1-29, Ankara, 1978.
- BAYRAKTAR, İbrahim, "Bayram", *DİA*, (V/259-261), İstanbul, 1992.
- BOZKURT Nebi — ÖNKAL Ahmet, "Cami", *DİA*, (VII/46-56), İstanbul, 1993.
- BUHARÎ, Ebû Abdillâh Muhammed b. İsmâil, *el-Câmiu's-Sahîh*, İstanbul, 1992.
- CÜRCÂNÎ, Seyyid Şerîf, *Kitâbu't-Ta'rifât*, Kahire, 1283.
- ÇAM, Nusret, "Fıkîhî Meselelerin ve Mezheplerin Türk Cami Mimârisinde Tesiri", *Vakıflar Dergisi*, Sayı: XXI, İstanbul, 1990, ss. 375-394.
- OĞAN, Lütfi, "Camiler ve Eğitim", *Diyanet İlmî Dergi [Diyanet İşleri Başkanlığı Dergisi]*, Ankara, 1965, Cilt: IV, Sayı: 12, ss. 231-234.
- EBÛ DÂVÛD, Süleyman b. Eş'as es-Sicistanî, *Sünenu Ebî Dâvûd*, Thk. Muhammed Muhyiddîn Abdulhamîd, İstanbul, Trs.
- EBÛ YA'LÂ, Muhammed b. Hüseyin b. Muhammed el-Ferrâ, *el-Ahkâmu's-Sultaniyye*, Beyrut, 1983.
- EYİCE, Semavi, "Mescid", *DİA*, (VII/56-90), İstanbul, 1993.
- EYÜPGİLLER, Kemal Kutgün, "Türkiye'de 20. Yüzyıl Cami Mimarisini", <http://www.mimarlikdergisi.com/index.cfm?sayfa=mimarlik&DergiSayi=48&RecID=1178>.



- FARŪKÎ, İsmail Râcî, *Tevhid*, Çev. Dilaver Yardım, İstanbul, 1987.
- FİRŪZÂBÂDÎ, Mecdüddîn Muhammed b. Ya'kûb, *el-Kâmusu'l-Muhît*, Beyrut, 2005.
- GÜNAY, Ünver, "Din ve Toplumsal Farklılaşma", *Atatürk Üniversitesi İlahiyat Fakültesi Dergisi*, Sayı: 5, ss. 71-86, Erzurum, 1982.
- HEYSEMÎ, Ebu'l-Hasan Nureddin Ali b. Ebî Bekr b. Süleyman, *Mecmau'z-Zevâid*, Thk. Abdullah Muhammed ed-Dervîş, Beyrut, 1994.
- HAK, Müşirul," İslâm Toplumu ve Toplum Hayatında Caminin Yeri", Çev. Ahmet Güç, *Diyanet İlmî Dergi [Diyanet Dergisi]*, Ankara, 1991, Cilt: XXVII, Sayı: 4, ss. 321-328.
- HAMİDULLAH, Muhammed, *İslâm Müesseselerine Giriş*, Çev. İhsan Süreyya Sırma, İstanbul, 1984.
- HASAN, İbrahim Hasan, *İslam Tarihi*, Çev. İsmail Yiğit, İstanbul 1985.
- İBN FÂRİS, Ebu'l-Hüseyn Ahmed b. Fâris b. Zekeriyâ b. Muhammed er-Râzî el-Kazvîni el-Hemedânî, *Mu'cemu Mekâyisi'l-Luğa*, Beyrut, 1979.
- İBN HALDŪN, Ebû Zeyd Velîyyüddîn Abdurrahman b. Muhammed, *Mukaddime*, Beyrut, Trs.
- İBN İŞHÂK, Muhammed b. Yesâr, *Sîretü İbn İshâk*, Thk. Muhammed Hamidullah, (Hayra Hizmet Vakfı Yayınları), Konya, 1981.
- İBN MÂCE, Ebû Abdillâh Muhammed b. Yezîd el-Kazvîni, *es-Sünenu İbn Mâce*, Thk. Muhammed Fûâd Abdalbâkî, Kahire, 1994.
- İBN MANZŪR, Ebû'l-Fadl Cemaluddîn Muhammed b. Mukerram, *Lisânu'l-Arab*, Beyrut, Trs.
- İSFEHANÎ, Râğb, *el-Mufredât fi Ğarîbi'l-Kur'ân*, İstanbul, 1986.
- KARAMAN, Hayrettin, *İslâm'ın Işığında Günün Meseleleri*, İstanbul, 1978.
- KANDEHLEVÎ, Muhammed Yusuf, *Hayatu's-Sahabe*, Dimeşk, 1983.
- KAZICI, Ziya, "Tarih Boyunca Cami ve Gördüğü Hizmetler", *Diyanet İlmî Dergi [Diyanet Dergisi]*, Ankara, 1986, Cilt: XXII, Sayı: 4, ss. 8-10.
- KILIÇ, Mustafa, "İslâm'da Toplumu Dinamikleştiren Kurum: Cami ve Sosyal Hayattaki Yeri", *Diyanet İlmî Dergi [Diyanet Dergisi]*, Ankara, 1991, Cilt: XXVII, Sayı: 4, ss. 147-159.
- KUBAT, Mehmet, *Kur'ân'da Tevhid*, İstanbul, 2014.
- KURNAZ, Şuayip, *Camilerin Toplumsal Kimlik ve Değerlerin Oluşmasındaki Rolü*, Basılmamış Yüksek Lisans Tezi, Dokuz Eylül Üniversitesi Sosyal Bilimler Enstitüsü, İzmir, 2013.
- MÂTURİDÎ, Ebû Mansûr, *Kitâbu't-Tevhîd*, Nşr. Fethullah Huleyf, Beyrut, 1970.
- MÜSLİM, Ebû'l-Hüseyn Müslim b. Haccac, *el-Camiu's-Sahîh*, İstanbul, 1992.
- NESAÎ, Ebû Abdirrahmân Ahmed b. Şuayb, *es-Sünen*, İstanbul, 1992.
- ÖNKAL Ahmet — BOZKURT Nebi, "Cami", *DİA*, (VII/46-56), İstanbul, 1993.



#### 1. OTURUM

### İslâm Ümmetinin Birlik ve Beraberliğini Sağlamada Camilerin Fonksiyonu

Mehmet KUBAT

ÖZDEMİR, Şuayip, "Toplumsal Dayanışmanın Sağlanmasında Camilerin Fonksiyonu", *Diyanet Aylık Dergi*, Sayı: 118, Ankara, 2000, ss. 22-31.

PEDERSEN, Jons, "Mescid", *İA*, İstanbul, 1979, VIII/1-71.

TABERÂNÎ, Ebu'l-Kâsım Musnidü'd-Dünyâ Süleymân b. Ahmed b. Eyyûb, *el-Mu'cemu'l-Evsat*, Thk. Mahmûd b. Ahmed et-Tahhân, Riyad, 1986.

TEHÂNEVÎ, Muhammed Ali b. Ali, *Keşşâfu Istilâhâtî'l-Fünûn*, İstanbul, 1404/1984.

TİRMİZÎ, Ebû İsa Muhammed b. İsa, *es-Sünenü't-Tirmizî*, İstanbul, 1992.

ÜNAL, Sadettin, "Kâbe", *DİA*, (XXIV/14-21), İstanbul, 2001.





## **1. OTURUM** **MAVİ SALON**

**Oturum Başkanı:**  
**Prof. Dr. Musa Kazım YILMAZ**

**Dr. Neşet BODUR**  
Cami Merkezli Din Hizmetlerine Yönelik  
Tespit ve Teklifler

**Selahattin ÇELEBİ**  
Yaşayan Cami Modeli





## CAMİ MERKEZLİ DİN HİZMETLERİNE YÖNELİK TESPİT VE TEKLİFLER

Neşet BODUR<sup>1</sup>

**Özet:** Müminlerin bir araya geldiği, ibadetlerini yaptığı, bilgilerini artırdığı, kaynaştığı, sosyalleştiği; tarihi, tevhit inancı kadar eski olan camilerin İslam tarih ve medeniyetinde önemli bir yeri vardır. Başlangıçtan günümüze etkinliği artarak devam eden camiler bugün de dini hizmetlerin sunulduğu merkezlerdir. Diyanet İşleri Başkanlığı camilerin eğitim, öğretim ve kültür merkezi haline gelmesini sağlamak amacıyla yoğun çaba göstermektedir. Cami merkezli din hizmetlerini deruhte eden din görevlileri, camiye merkeze alarak toplumun her kesimine din hizmeti götürmeyi üstün bir görev bilmektedir. Ayrıca camilerin her kesimin, özellikle hanımların ve çocukların yeterince yararlanabileceği merkezler olması gerekiyor. Bu şekliyle camiler daha fonksiyonel hale gelecektir. Bu tebliğimizde cami merkezli din hizmetlerine yönelik tespit ve teklifler ele alınmaya çalışılacaktır.

**Anahtar kelimeler:** cami, merkez, din hizmeti, din görevlisi

### ☞ THE DETECTION AND OFFERS TO MOSQUE-CENTERED RELIGIOUS SERVICES

**Abstract:** Mosques, which are places where believers come together, worship, increase their knowledge, mingle and socialize are as old as the historical Tawhid belief, and have an important place in Islamic history and civilization. Today, due to their increasing efficiency from the beginning, mosques are the centers where religious services are offered. The Presidency of Religious Affairs is working hard to make mosques become a center of education, training and culture. Religious officials, who commissioned the mosque-centered religious services, know that it is a distinguished duty to bring religion to every part of the society by moving the mosque to the center. Furthermore, mosques should be the centers where all people, especially women and children, can benefit sufficiently. This way, mosques will become more functional. In this paper we will try to address the proposals and evaluations for mosque-based religious services.

**Keywords:** mosque, center, religious services, religious officials

<sup>1</sup> Dr., Diyanet İşleri Başkanlığı Din Hizmetleri Genel Müdürlüğü Cami Hizmetleri Daire Başkanı.



## 3 Giriş

İnsanlık tarihi süresince, insanların benimsediği inanç sistemlerinin gereği olarak mabetler inşa ettiklerini görüyoruz. Bu mabetler, hak ya da batıl inançların emirlerinin yerine getirildiği, insanların gönüllerinin imar edildiği mekânlar olarak tarih boyunca görev ifa etmiştir. Camiler de İslâm'ın ilk yıllarından itibaren İslâm beldelerinin merkezinde yer almış, inananların birbirleri ile kaynaşmasını, ibadetlerini yerine getirmesini, bilgi edinmesini ve sosyalleşmesini sağlamıştır.

İslam kültür ve medeniyetinde önemli bir yeri olan camilerimizde hizmet sunanlar da hiçbir zaman eksik olmamıştır. Hatta cami hizmetlerinin daha verimli hale getirilebilmesi amacıyla vakıf ve dernekler kurularak çeşitli görevler ihdas edilmiştir. Ülkemizde özellikle Diyanet İşleri Başkanlığının kuruluşundan sonra hizmet çeşitliliği artarak devam etmiş, müezzin-kayyım, imam-hatip, vaiz, müftü gibi görevliler seçilmiş ve istihdam edilmiştir. Bilhassa son yıllarda Kur'an Kursu Öğreticisi sayısı artırılmış; cami rehberliği, cezaevi vaizliği, aile ve dini rehberlik büroları vaizliği gibi birçok hizmet alanı açılmıştır.

Camilerin başlangıçtan günümüze fonksiyonunun ve camilerde ve camiye bağlı olarak cami dışında yapılan cami merkezli din hizmetlerinin bilinmesi, bu hizmetlere katkı sunulması, devamının sağlanması ve geliştirilmesi; bu konu ile ilgili teklif ve önerilerin tespiti büyük önem arz etmektedir. Zira cami her müminin hayatında önemli bir yer tutar. Bir kimsenin cami merkezli din hizmetlerinden mahrum kalması hem kendisi hem de toplum için arzulanan bir durum olmasa gerektir.

## 3 Cami Merkezli Din Hizmetleri

Arapça cem' kökünden türeyen, "toplayan, bir araya getiren" anlamına gelen cami, Allah'a ibadetin ve kulluğun dünya üzerindeki en önemli mekânlarından biridir. Cami, İslâm'ın ilk yıllarında sadece Cuma namazı kılınan büyük mescitler için kullanılan el-mescidül-câmi' (cemaati toplayan mescit) tamlamasının kısaltılmış şeklidir.<sup>2</sup> Camiler, Allah'a kulluk etme amacıyla toplanılan, Allah'ın adının çokça anıldığı<sup>3</sup>, Müslümanların ilim, irfan, kültür ve medeniyetine büyük katkı sağlayan kutsal mekânlardır. Caminin tarihi tevhit inancının tarihi kadar eskidir. İnsanlar için ilk mabet olan Kâbe'nin bânisi ilk Peygamber Hz. Âdem (as)'dir.<sup>4</sup> Bu husus Kur'an-ı Kerim'de şöyle anlatılmaktadır: **"Gerçek şu ki, insanlar**

<sup>2</sup> Taberânî, Ebu'l-Kâsım Süleymân b. Ahmed, el-Mu'cemu'l-ıvsaat, I-X. nrş. Tarık b. İvedullah b. Muhammed, Dârü'l-Haremeyn, Kahire, 1415, 1, 43.

<sup>3</sup> Hac, 22/40.

<sup>4</sup> Buhârî, Enbiyâ, 40.



**için yapılmış olan ilk ev, âlemlere bir hidayet ve bereket kaynağı olan Mekke'deki evdir.**<sup>5</sup> Hz. Peygamber (s.a.s) hicretten önce Mekke'de bulunduğu zamanlarda Kâbe'de Hacerü'l-Esved ile Rük-nülyemânî arasında namaz kıları. İlk Müslümanlar Dâru'l-Erkâm'ı bir mescit haline getirmişlerdi.<sup>6</sup> Hz. Ömer Müslüman olduktan sonra Hz. Peygamber ashabıyla birlikte Kâbe'de açıktan ibadet etmeye başlamışlardı<sup>7</sup>. Hz. Peygamber (s.a.s.) hicret yolculuğunda Kuba'ya geldiklerinde burada bir mescit inşa etmişler, namaz kıldırılmışlar, Medine'ye vardıklarında da Mescid-i Nebevî'yi yapmışlardır.<sup>8</sup> Allah Resulü (s.a.s.) döneminde mescit/cami ibadet mekânı olmanın yanında bir ilim merkezi ve mektep görevi görmüştür. Ayrıca devlet işlerinin görüşülüp karara bağlandığı, sohbet halkalarının oluştu- rulduğu, müzakerelerin yapıldığı, heyetlerin kabul edildiği ve çok sayıda ilim adamının yetiştiği bir müessese olmuştur.<sup>9</sup>

Allah Resulü (s.a.s.)'nden sonraki bütün dönemlerde cami yapımı ve caminin fonksiyonu artarak devam etmiş, Müslümanlar gittikleri her yere İslâm'ın mühürleri ve Kâbe'nin şubesi sayılan camileri inşa etmişlerdir. Bu hususta Kur'an ayetleri ve Hz. Peygamber (s.a.s.)'in hadisleri Müslümanları cami yapmaya teşvik etmiştir. Yüce Allah (cc): **"Allah'ın mescitlerini ancak Allah'a ve ahiret gününe iman eden, namazı dosdoğru kılan, zekâtı veren ve Allah'tan başkasından korkmayan kimseler imar eder. İşte doğru yola ermişlerden olmaları umulan bunlardır"**<sup>10</sup> buyururken; Hz. Peygamber (s.a.s.) de: **"Her kim Allah için bir mescit bina ederse, Allah ona cennette bu mescidin benzeri (bir köşk) bina eder."**<sup>11</sup> buyurmaktadır. Yeni kurulan şehirlerde Müslüman kimliğinin oluşmasında önemli bir yeri olan camiler o şehrin İslâm şehri olduğunun bir işareti olmuştur. Tarih boyunca olduğu gibi bugün de camiler dini, sosyal ve kültürel bakımından bir eğitim, öğretim ve kültür merkezi olarak en önemli müesseselerden biri olarak fonksiyonunu yerine getirmektedir.

Diyanet İşleri Başkanlığının asli görevlerinden biri de ibadet yerlerini yani camileri yönetmektir. Kurulduğu 1924 yılından beri din hizmetlerinin yürütülmesinde önemli bir rol üstlenen Diyanet İşleri Başkanlığının ve personelinin yükümlülüğü artarak devam etmektedir. 1965 yılında çıkarılan yasa ile ihdas edilen daire başkanlıklarından birisi de "Dini Hizmetler ve Din Görevlilerini Olgunlaş-

<sup>5</sup> Âl-i İmrân, 3/96.

<sup>6</sup> Ahmet Güner, "Mescitler/Camiler ve Fonksiyonları, Bütün Yönleriyle Asr-ı Saadette İslâm, edt. Vecdi Akyüz, İstanbul, 2007, c. III. S. 215.

<sup>7</sup> İbn Hişam, Ebu Muhammed Abdülmelik, es-Siretü'n-Nebeviyye, thk. Ömer Abdüsselam Tedmurî, Beyrut, 1990, c. I, s. 369.

<sup>8</sup> Buhârî, Menâkıbü'l-ensâr, 45; Ahmet Güner, age.

<sup>9</sup> Muhammed Hamidullah, İslâm Peygamberi, s. 634, 682; Buhârî, Megâzi, 70,

<sup>10</sup> Tevbe, 9/18.

<sup>11</sup> Müslim, Züht, 44; Buhârî, Salât, 65.



## 1. OTURUM

### Cami Merkezli Din Hizmetlerine Yönelik Tespit ve Teklifler

Neşet BODUR

tırma Dairesi olmuştur.<sup>12</sup> Bu dairenin ihdası din hizmetlerinin daha verimli hale getirilmesinde önemli bir adımdır. 1984 yılında ise “Din Hizmetleri Dairesi Başkanlığı” bünyesinde üç müdürlük oluşturulmuştur. Bunlar İrşat Hizmetleri Şubesi Müdürlüğü, Din Hizmetleri Şubesi Müdürlüğü ve Vakit Hesaplama Şubesi Müdürlüğü’dür.<sup>13</sup> Bu tarihten itibaren din hizmetlerinde Diyanet İşleri Başkanlığının etkinliğinin arttığı ve cami merkezli hizmetlerin Din Hizmetleri Şubesi Müdürlüğü tarafından yürütülmeye başlandığı görülmektedir. 2010 yılında çıkarılan yasa ile Din Hizmetleri Genel Müdürlüğü tesis edilmiş<sup>14</sup> ve cami merkezli din hizmetleri bu müdürlüğün daire başkanlıklarınca yerine getirilmeye devam edilmiştir. Bu hizmetler halen “Cami Hizmetleri Daire Başkanlığı” başta olmak üzere diğer dört daire başkanlığı ile birlikte yürütülmektedir.

Din görevlileri ve onlardan hiçbir desteği esirgemeyen gönüllüler sayesinde camilerde hizmetler artarak devam etmektedir. Cami merkezli din hizmeti, din görevlilerinin camiye merkeze alarak dini bir görev ve sorumluluk bilinciyle cami içinde yürüttükleri görevlerle birlikte cami içinde ve dışında yaptıkları her türlü sosyal ve kültürel faaliyeti içine almaktadır. Bu hizmetlerin temeli ve önemli bir bölümü imam-hatip ve müezzin-kayyımlarca ifa edilmektedir. Din görevlisi, camilerin açılması, açık bulundurulması, ezanın okunması, namazın kıldırılması, hutbenin iradı, caminin temizliği gibi görevlerin yanında; camilerin sembolik değerini, toplum üzerindeki etkisini ve din görevlisinin halk üzerindeki saygınlığını da bilerek daha geniş kitlelere ulaşabileceğini asla unutmamalıdır. Bu hizmetlerde imam ve müezzinlerle birlikte müftü, vaiz, murakıp, Kur’an Kursu öğreticisi ve cami hizmetlerinde katkı sunan müftülük elemanlarının katkısı da oldukça önemlidir. Cami merkezli din hizmetlerinin alanını kesin olarak sınırlamak mümkün değildir. Cami merkezli din hizmetlerini cami içi din hizmetleri ve cami dışı din hizmetleri olarak iki ana başlık altında ele almak mümkündür.

### ☞ Cami İçi Din Hizmetleri:

Cami içi hizmetlerde ilk akla gelen caminin açılışı, ezanın okunması, namazın kıldırılması, Cuma hutbesi iradı, cemaatin bilgilendirilmesi, cami dersleri yapılması, caminin temizliği, gerekli zamanlarda açık tutulması ve kapatılması şeklinde sıralayabiliriz.

Müezzin-kayyım ve imam-hatipler her gün camiye açarak cemaatin huzur içinde namazlarını kılmalarını ve camide ibadet et-

<sup>12</sup> 633 sayılı Diyanet İşleri Başkanlığı Kuruluş ve Görevleri Hakkında Kanun, (22.06.1965), T.C. Resmi Gazete, 12038, 02, 07, 1965.

<sup>13</sup> Nihat Aytürk, Yaşar Çelik, Enver Şahinaslan, “Diyanet İşleri Başkanlığı, Teşkilat Tarihçesi”, Diyanet Dergisi, Ocak-Şubat-Mart 1989, c. XXVI, sayı: 1, s. 52, 53.

<sup>14</sup> 633 sayılı Diyanet İşleri Başkanlığı Kuruluş ve Görevleri Hakkında Kanun ile Bazı Kanunlarda Değişiklik Yapılmasına Dair 6002 Sayılı Kanun, 01.07.2010. T.C. Resmi Gazete, 27640i13.07.2010.



melerini sağlar, namaz kıldırır. Namazlardan önce Kur'an- Kerim ve manasını okumak, sohbet etmek, namazdan sonra dua etmek, aşr-ı şerif okumak, sorulan sorulara cevap vermek önemli görevlerdendir.

Cami görevlilerinin cami içindeki önemli görevlerinden biri de camiye gelen cemaati dini konularda aydınlatmak, isteyenlere Kur'an-ı Kerim ve dini bilgiler dersi vermektir. Bu amaçla cemaate yönelik kurslar açan din görevlileri, yaz tatili süresince kurslar düzenleyerek çocuklara ve gençlere gerekli dini bilgileri vermektedir. Ayrıca Cuma ve bayram günleri, kandil geceleri ve Ramazan ayı hem din görevlileri hem de cemaat ve halk açısından istisna günlerdir. Cuma ve bayram vaazları ve hutbeleri, kandil geceleri yapılan programlar, Ramazan ayında yapılan hizmetler cami merkezli hizmetlerin önemli bir bölümünü oluşturmaktadır. Hem din görevlileri hem de cemaat bu zaman dilimlerini bir fırsat bilmekte ve değerlendirmektedir. Özellikle Ramazan ayı müminlerin ibadetlerle yoğunlaştığı manevi bir iklimdir. Mukabele ve teravihler başta olmak üzere camiyi dolduran cemaatin bilinçlenmesine yardımcı olmak din görevlilerinin sorumluluğundadır.

Diğer yandan camilerin her zaman bakımlı ve temiz olması, bakım ve onarıma ihtiyaç varsa yaptırılması, gerekli güvenlik tedbirlerinin alınması, mevsim şartlarına göre ısıtılması gibi iş ve işlemler de önemlidir. Bütün bunlar camide görev yapan din görevlilerinin işinin yalnız namaz kıldırmak olmadığını göstermektedir. Görevlilerimiz, camilerini nezih ve huzurlu bir ortam haline getirerek cemaatin huşu ile ibadet etmelerini sağlamak için sürekli bir çaba içindedir. Bu özverili görev anlayışını takdir etmek gerekir.

### ☞ Cami Dışı Din Hizmetleri:

Cami görevlilerinin görev ve sorumluluk alanı cami içi faaliyet ve hizmetlerle sınırlı değildir. Toplumun birçok kesimine hizmet götüren din görevlilerinin cami dışı hizmet ve faaliyetleri oldukça geniştir. Camilerde görev yapan din görevlileri, çeşitli sebeplerle günün yirmi dört saatinde kapısı çalınan gönüllülerdir. Yalnız cami cemaati değil, cami cemaati olmayan kimseler de zaman zaman din görevlilerine gelmekte ve başta dini konular olmak üzere birçok hususta yardım istemektedirler. Öncelikle köy ve mahallelerde bulunan imam-hatiplerimiz olmak üzere Diyanet İşleri Başkanlığı'nın bütün görevlileri milletin ihtiyacı olan her hususta görev almaktadır.

Doğumdan ölüme, düğünden nişana, taziyeden hasta ziyaretine, nikâhtan mevlide, iş yeri açılışından asker uğurlamaya varıncaya kadar cami cemaatinin ve cami cemaati olmayan herkesin acı ve tatlı gününde yanında olan, dertlerine ortak olarak hafifleten, se-



## 1. OTURUM

### Cami Merkezli Din Hizmetlerine Yönelik Tespit ve Teklifler

Neşet BODUR

vinçlerini paylaşarak artıran din görevlilerinin her biri gönül eri rehberlerdir.

Din görevlisi, dini prensiplerden ayrılmadan yalnız cami cemaatinin değil aynı zamanda halkın beklentilerine ve ihtiyaçlarına cevap verebilen kimsedir. Din görevlisi, halk tarafından düzenlenen mevlit programlarına iştirak etmeli, böyle merasimleri fırsat bilmeli ve katılanlara dini bilgiler vermelidir. Özellikle ölüm sebebiyle yapılan mevlit ve davet merasimlerinde insanların teselli edilmesi, üzüntü ve kederlerin paylaşılması dinin ve din görevlisinin insanlar üzerindeki etkisini artıracaktır. Bu programlara din görevlisinin katılması kadar cemaati teşviki de önemlidir. Ayrıca nişan, düğün, sünnet, asker uğurlama gibi törenlerin dini yönlerinin icrasında bulunmak din görevlisi açısından önemlidir. Cami dışında hiçbir yerde olmam anlayışıyla hareket eden din görevlisi görevini hakkıyla yapacağını söyleyemez. Çocuğa isim koyarken, kulağına ezan okurken, nikâh ve düğünlerin birçok aşamasında bulunurken, dua ederken aslında toplumsal kültür ve kimliğin kaybolmaması için oldukça önemli görevler yapılmaktadır. Hasta ziyaretleri, yakınlarından birini kaybedenlerin ziyaret edilerek manevi destek olunması hastaya ve ölenin yakınlarına büyük bir destek sağlamaktadır. Böyle zamanlarda söylenecek bir cümle, diğer zamanlarda saatlerce nasihatten daha etkili olmaktadır. Bu ziyaretler özellikle küçük yerleşim yerleri olan köy ve kasabalarda büyük önem arz etmektedir. Diğer yandan dargınların barıştırılması, içki, kumar, uyuşturucu ve benzeri kötü alışkanlıklar sebebiyle perişan olan fert ve ailelere destek olunması, hapishanedekilere moral verilmesi ve onlarla dersler yapılması da din görevlilerinin yaptığı önemli faaliyetlerdendir. Özellikle son yıllarda iş hayatının ortaya çıkardığı stres ve sıkıntılarının giderilmesi, intihar teşebbüslerinden vazgeçirme gibi hadiselerde olumlu katkıları da önemsemekteyiz.

Görülüyor ki cami merkezli din hizmetlerinin daha verimli hale getirilmesi, bu hizmetlerde görev alanların gayret ve samimiyetlerine bağlıdır. Bunun için herkesin yaptığı işin çok önemli olduğunu bilmesi gerekir. Bir hizmet adamı şuuruyla yeterli bilgi sahibi olup etkin ve yetkin din görevlilerinin din hizmetinde başarılı olacağı aşikârdır. Ayrıca konumuzun önemli olduğunu bilerek eksiklerimizi gidermek, ihlas ve samimiyetle işe koyulmak gerekiyor. Omuzlarımızda büyük bir sorumluluk var. Bu sorumluluğun gereği olarak bütün insanlar bizden çok şey bekliyor. Her anı ve uygun olan her mekânı değerlendirmek gerekiyor. Bunun için her din görevlisinin dikkate alması gereken hususlarla, camilerde ve cami dışında yapılması önemli olan hizmet ve faaliyetleri kısaca özetlemek, öneri ve tekliflerimi şöylece sıralamak isterim:





## ☞ Tespit ve Teklifler

- 1- Her din görevlisi sorumluluk bilinciyle hareket ederek kendini sürekli yenilemeli, mesleğin gerektirdiği bilgi ve donanımına sahip olarak cemaatine ve diğer insanlara güzel örnek olmalıdır.
- 2- Görevinin zorluklarını bilerek sabır yüklenmeli, niyeti halis, hedefi Allah rızası olmalı, herkesle iyi geçinmeye özen göstermeli, iyi ilişkilere ve iletişime önem vermelidir. Daima dürüst, güvenilir olmalı, muhatapları iyi tanımalı, anlayacakları dil ve seviyeden hikmet ve güzel öğütle konuşmalı, mütevazı, merhametli, tatlı dilli ve güler yüzlü olmalı, insanlara değer vermelidir.
- 3- Din Görevlisi bilgi ve tecrübe paylaşımını önemsemeli, tecrübeleri ve birikimlerini din hizmetine adanmış (vefat eden ve halen hayatta olan) meslektaşlarının tecrübe ve birikimlerinden yararlanmalıdır. Bu hususla ilgili Diyanet İşleri Başkanlığı görevlileri tarafından yapılan örnek ve uygulanan projeler bütün din görevlilerine ulaştırılmalı; müftülükler uygulanabilir projeleri uygulamaya teşvik edilmeli hatta zorunlu tutulmalıdır.
- 4- Camilerde her kesimin istifade edebileceği kütüphaneler kurulmalı, okuma ve çay salonları hazırlanmalı, gençler ve çocuklar için gençlik merkezleri, camilerin yanlarına oyun alanları ve parklar yapılmalıdır.
- 5- Çocuk ve gençlerin dikkatini çekecek ve camiye sevdirecek programlar yapılmalı, yaz kurslarına gelen çocukların diğer zamanlarda da camiye gelmeleri sağlanmalı, zaman zaman çocukların aileleri ziyaret edilmeli ve irtibat koparılmalıdır. Cami cemaati ve diğer insanlarla da karşılıklı ziyaretlere önem verilmelidir.
- 6- Ülke nüfusumuzun yarısı kadındır. Kadınların ve kız çocuklarının camilerden daha çok yararlanmaları gerekir. Özellikle merkezî camiler başta olmak üzere bütün camilerde kadınların abdest alabileceği ve namaz kılacağı mekânlar oluşturulmalıdır. Kadınların camilerimize gelmesi yanında camilerde kadın kollarının kurulması ve kadınların camilerin yönetiminde yer almaları sağlanmalıdır.
- 7- Engelli vatandaşlarımızın camilere geliş-gidişleri ve camilerdeki hizmetlerden yeterince istifade edebilmeleri sağlanmalıdır. Bu amaçla camilerde engelliler için WC ve kullanabilecekleri lavabo, merdiven korkulukları, ihtiyaç varsa asansör, görme engelliler için uyarıcı yüzey kaplaması, en-



## 1. OTURUM

### Cami Merkezli Din Hizmetlerine Yönelik Tespit ve Teklifler

Neşet BODUR

gellilere uygun yazılar yazılması gibi hususlar büyük önem arz etmektedir.

- 8- Her yıl milyonlarca yerli ve yabancı ziyaretçi camilerimizi ziyaret etmektedir. Camilerimizin ve bu sayede Yüce dinimiz İslâm'ın ehil kimselerce tanıtılması ve anlatılması önemlidir. Bu hususla ilgili tesis edilen "Cami Rehberleri" nin daha etkin hale getirilerek statülerinin yeniden gözden geçirilmesi gerekmektedir.
- 9- Camilerde kullanılan ses cihazlarının ehil kimselerce kontrolünün sağlanması ve ezan sesinin hoş bir seda ile insanlara ulaşması sağlanmalıdır. Kulak tırmalayıcı, düzensiz ve aşırı açılmış cihazların insanlar üzerinde olumsuz etkileri göz ardı edilmemelidir. Bu ölçsüzlükler cami içinde de cemaati rahatsız etmektedir.
- 10- Ezanların bizzat camilerin imam ve müezzinleri tarafından etkileyici bir ses ve makamla okunması sağlanmalı, yetersiz olanlar eğitilmeli, görevlilere bilgi yanında mutlaka şuur kazandırılmalıdır.
- 11- Camilerin temizliğine özen gösterilmeli, ilgisiz ve bakımsız bırakılmamalıdır.
- 12- Cami görevlileri, sarık ve cübbeler başta olmak üzere giydikleri ya da kullandıkları her eşyanın uygunluğuna ve temizliğine dikkat etmelidir.
- 13- Ramazan ayı başta olmak üzere kandil gecelerinin, Cuma gün ve gecelerinin bir fırsat gecesi olduğu hatırlatılmalı, böyle zaman dilimleri fırsat bilinerek camiye gelenlere moral verilmeli, bu zamanlarda camiye gelenlerin diğer günlerde de cami ile cem olmaları sağlanmalıdır.
- 14- Cami dersleri ile ilgili düzenlemeler gözden geçirilerek cami derslerine önem verilmeli, camilerin insanlar üzerindeki etkileri hiçbir zaman göz ardı edilmemelidir.
- 15- Halk Eğitim Merkezleri başta olmak üzere sivil toplum kuruluşları ile işbirliği artırılmalı, bu mekânlarda Kur'an ve dini bilgiler öğrenmek isteyenlere liyakatli ve ehil görevlilerce dersler verilmeli, görevlerin ifası ehil olmayanlara bırakılmamalıdır. Bu müesseselerde ders vereceklerin de mutlaka Diyanet İşleri Başkanlığı denetim ve gözetiminde olması sağlanmalı, ilgili görevliler başkanlığımızca tespit edilmelidir.
- 16- Diyanet İşleri Başkanlığımızca 2011 yılında özellikle merkezi ve tarihi camiler seçilerek başlatılan<sup>15</sup> "Sabah Namazı

<sup>15</sup> DİB, Din Hizmetleri Genel Müdürlüğünün 29.04.2011 tarihli ve 769 sayılı yazısı.



Buluşmaları”na benzer, gençlere ve diğer vatandaşlarımıza yönelik etkinlikler devam ettirilmeli ve artırılmalıdır.

- 17- İrşat Hizmetlerinin etkinliği artırılmalı, dini bir öğüt olan vaazların daha etkili ve dinlenilir olması sağlanmalı, vaazları etkin, vaizleri etkili konuma getirmek için çalışmalar yapılmalı, vaizlerin görev tanımları yeniden yapılmalı ve özlük haklarının düzeltilmesi sağlanmalıdır.
- 18- Vatandaşlarımızın büyük çoğunluğu Cuma namazlarına katılmaktadır. Cuma hutbelerinin iştirak edenler özellikle gençler tarafından dinlenmesi sağlanmalı, bununla ilgili çalışmalar yapılmalıdır.
- 19- Bütün bu hususlarda ilk defa 1986 yılında ihdas edilen ve 1-7 Ekim tarihlerinde “Camiler Haftası” olarak kutlanmaya başlanan, 2003 yılında “Camiler ve Din Görevlileri Haftası” şeklinde din görevlilerinin de eklenmesiyle bir meslek haftası olma niteliği kazanmasıyla etkinliği ve kutlama alanı genişleyen; özellikle 2011 yılından itibaren bir tema belirlenerek kutlanan Camiler ve Din Görevlileri Haftası etkinliklerinin katkıları son derece önemlidir.

## SONUÇ

Sonuç olarak diyebiliriz ki camiler, müminleri bir araya getiren ve manevi huzura kavuşturan Allah’a en sevimli merkezlerdir. Müslümanların kaynaştığı, ilim, irfan, ahlâk ve faziletin öğrenildiği halk mektepleridir. Cami ile mümin birbirlerinden ayrılmaz bir bütündür. Cami içinde ve dışında insanlara hizmet veren din görevlileri, toplum içerisinde önemli bir görev yüklenmiş manevi rehberlerdir, önderlerdir. Onlar, ömürlerini mihraba adanmış, insanlara doğruyu yanlış öğreterek hem cami cemaatinin hem de cami dışındaki halkın huzurlu ve mutlu yaşamasını temin amacıyla büyük bir sorumluluk almış görev adamıdır. Din görevlisi denilince, kapısı günün yirmi dört saati açık, herkesin derdiyle hemhâl olmak amacıyla özveri ile gayret gösteren gönül erleri akla gelir. Din görevlisi, toplumun manevi dinamiklerini ayakta tutan, yalnız cami içinde değil cami dışında da insanların yararına olan her faaliyette var olan hizmet eridir. Bir gün sünnet, diğer gün düğün, başka bir vakit asker uğurlama, taziye ve dua... Bir tek amaçları vardır. O da gönüller kazanarak cemaatin sayısını artırmak, kulların hidayetine vesile olmak, cami merkezli din hizmetini toplumun her kesimine yaymak ve neticede Allah’ın rızasını kazanmak.

Diyanet İşleri Başkanlığı kurulduğu 1924 yılından günümüze kadar kanun ve yönetmenliklerle kendisine tevdi edilen din hizmetlerini ifa etmeye gayret etmiş, 1965 yılına kadar oldukça kısıtlı imkânlar ve sınırlı sayıdaki personelle yerine getirilmeye çalışıl-



## 1. OTURUM

### Cami Merkezli Din Hizmetlerine Yönelik Tespit ve Teklifler

Neşet BODUR

mıştır. 1965 yılında çıkan yasa ile daha güçlü hale gelen ve kurumsal bir yapıya kavuşan Diyanet İşleri Başkanlığı 2010 yılında çıkan ve yürürlüğe giren kanun değişikliği ile daha da güçlenmiştir. Cami Hizmetlerini ve cami eksenli din hizmetlerini koordine etmek üzere “Cami Hizmetleri Daire Başkanlığı” ihdas edilmiştir. Bu dairemiz halen devam eden hizmetlerin verimliliğini ve sürekliliğini artırmak yanında yeni projeler üretmektedir.

Camiler, Başkanlık birimlerimizin pek çok yönden ortak hizmet alanı olan ve Başkanlığımız hizmetlerinin vatandaşlarımızla bulunduğu ortak alanlardır. Bazı dönemlerde hizmetleri sınırlayan müdahalelere rağmen ülkemizde cami merkezli din hizmetleri Başkanlığımızca en iyi şekilde yürütülmeye çalışılmıştır. Elbette bu hizmetlerde eksikler ve eleştirilecek hususlar da olmuştur, olacaktır. Bu hizmetlerin başkanlığımıza ve din görevlilerimize destek olunarak daha verimli hale geleceğine ve tebliğ ve irşat faaliyetlerinin istenilen düzeye ulaşacağına inanıyorum. Camileri Hz. Peygamber (s.a.s) döneminde olduğu gibi daha dinamik bir duruma getirmeden ve camilerin kapılarını her kesime açmadan camilerin fonksiyonlarını yeterince ifa ettiğini söylemek asla doğru olmayacaktır.

### ☞ KAYNAKÇA

1. 633 sayılı Diyanet İşleri Başkanlığı Kuruluş ve Görevleri Hakkında Kanun ile Bazı Kanunlarda Değişiklik Yapılmasına Dair 6002 Sayılı Kanun, 01.07.2010. T.C. Resmi Gazete, 2010.
2. 633 sayılı Diyanet İşleri Başkanlığı Kuruluş ve Görevleri Hakkında Kanun, (22.06.1965), T.C. Resmi Gazete, 1965.
3. Aytürk, Nihat-Çelik, Yaşar-Şahinaslan, Enver, “Diyanet İşleri Başkanlığı, Teşkilat Tarihçesi”, Diyanet Dergisi, Ocak- Şubat-Mart 1989, c. XXVI, sayı: 1.
4. Buhârî, İsmail b. İbrahim, *Sahîhu'l-Buhârî*, el-Mektebetü'l-İslâmiyye, İstanbul trs.
5. Güner, Ahmet “*Mescitler/Camiler ve Fonksiyonları, Bütün Yönleriyle Asr-ı Saadette İslâm*, edt. Vecdi Akyüz, İstanbul, 2007.
6. Hamidullah, Muhammed, İslâm Peygamberi, trc. Mehmet Yazgan, Beyan yay. İstanbul.
7. İbn Hişam, Ebu Muhammed Abdülmelik, *es-Siretü'n-Nebeviyye*, thk. Ömer Abdüsselam Tedmurî, Beyrut, 1990.
8. Müslim, Ebu'l-Hüseyin el-Kuşeyrî el-Haccâc, *Sahîh-i Müslim*, Dâru'lKalem, Beyrut, 1987.
9. Taberânî, Ebu'l-Kâsım Süleymân b. Ahmed, *el-Mu'cemu'l-evsat*, I-X. nşr. Tarık b. İvedullah b. Muhammed Abdulmuhsîn b. İbrâhîm el-Huseynî, Dâru'l-Haremeyn, Kahire, 1415.



## YAŞAYAN CAMİ MODELİ

Selahaddin ÇELEBİ<sup>1</sup>

Değişimin çok hızlı olduğu bir zaman diliminde yaşıyoruz. Bu değişimin hayatın her alanını etkilediğini anlatmak herhalde zait olacaktır diye düşünüyorum. Ama benim bugün ele alacağım konunun bu değişimle alakası nedir diye düşünenecek olursanız. İşte onun için buradayım. Müsaadenizle anlatmaya çalışayım.

Âdem ile Havva insanlığın atası. Peygamberler zincirinin ilk halkası ilk insan Hz. Âdemdir. Havva validemiz de o peygamberin ilk ümmeti. Yeryüzünde inşa edilen ilk mabet olan Kâbe'yi birlikte inşa ederler.

İlk insanın yeryüzündeki eseri Kâbe taştan topraktan bir yapıdır. Yağmur yağmış, sel basmış hasar görmüş, deprem olmuş zarar görmüş, yangın çıkmış yanmış kullanılamaz hale gelmiştir. Ama her defasında yeniden inşa edilmiş ve insanlığın hizmetine devam etmiştir. **Kur'an İbrahim peygamberin oğlu İsmail ile yeniden temelleri üzerine inşa edilmesini anlatır bize.**<sup>2</sup> Tarih bütün ayrıntılarıyla şahit olur Kâbe'nin her defa yeniden inşasına. Peygamberler Kâbe'yi inşa etmiş, Kâbe insanlığı Tevhide çağırarak her defasında yeniden ihya etmiştir. Kâbe, yeryüzündeki bütün mescitlerin, camilerin merkezidir.

Hz. Muhammed(sav)in, yanmış ve kullanılamaz hale gelmiş Kâbe'nin bölgede mukim kabilelerin ileri gelenleriyle birlikte yeniden inşasına katkısı, kadim taş Hacerül Esvedî mübarek elleriyle henüz peygamber olmadan önce temele koyması ilahi takdirin bir cilvesi olsa gerek.

Hicretin akabinde Medine'ye varır varmaz ilk iş olarak bir mescit yeri düşünmesi ve onun için çalışması ve alınan yerin ücretinin Hz. Ebu Bekir tarafından ödenmesi Allah resulünün konuyla ilgili hassasiyetini göstermektedir.

Cami bir İslam müessesesidir. Hatta, cami İslam'ın ilk müessesesidir demek daha doğru olur. Hz. Peygamberin Medine döneminde

<sup>1</sup> DİB Başkanlık Müşaviri.

<sup>2</sup> Bakara Suresi, 127.



bu müessese çok canlı bir şekilde toplum yararına çalışmıştır. Bütün İslam toplumlarında olduğu gibi ecdadımız cami inşa konusunda çağlarının bütün mimari özelliklerini camilerde kullanmaktan geri durmamışlar ve mimari şaheserler ortaya koymuşlardır. Aradan geçen bunca asra, zamana rağmen bu şaheserler değerlerinden bir şey kaybetmemişler ve günümüz mimarlarını bile kışkırtacak ayrıntılarla dikkatleri üzerlerine çekmeye devam etmektedirler.

İslam medeniyetin temelleri Yesribi Medine'ye çeviren Hz. Peygamber tarafından atılmıştır. Bu medeniyetin ilk eseri Mescidi Nebevi yani bir cami olmuştur. Hz. Peygamber mescidin inşasıyla birlikte halkın ihtiyacını karşılayabileceği bir Pazar yeri düzenlemiş, demografik yapı hakkında bilgi sahibi olmak için nüfus sayımı yaptırmıştır.

Medine, caminin etrafında şekillenmiş bir medeniyet şehri haline gelmiştir. Şehrin- küçük site devletinin bütün yolları mescide çıkar olmuş, mescit yürüttüğü hizmetlerle şehrin kalbi mesabesinde işlev görmüştür. İslam şehirlerinin temeli Medine temeli üzerine yani merkezde bir cami ve etrafında ihtiyaçları karşılamak için çarşı Pazar kurularak gelişmiştir.

Cami mimarisine ecdadımızın göstermiş olduğu ilgi ise çok özeldir. Sanki inşa değil ibadet aşkıyla inşa edilen camilerimiz aradan geçen bunca zamana - asra rağmen hizmet vermeye - üretmeye devam etmektedir.

2000 yılından itibaren gelişen ve değişen dünya şartları ile birlikte ülkemizde din hizmetine talebin çeşitlilik göstermesi Diyanet İşleri Başkanlığının çalışma alanları konusunda yeni vizyon ve metodlar geliştirmesini zorunlu hale getirmiştir.

2010 yılında, uzun zamandır mevzuat alt yapısından mahrum bir şekilde hizmet üretmeye çalışan Diyanet, 633 sayılı kanunda değişikliği öngören 6001 ve 6002 sayılı kanunlarla mevzuat alt yapısına kavuşmuş oldu.

Asıl konumuz bu olmadığı için bu kısa bilgiyle iktifa etmek istiyorum.

Din hizmetinde artan taleplere cevap vermek ve yeni alanlar açarak din hizmetini toplumun tamamına ulaştırmak için Diyanet yoğun bir gayret içine girmiştir. Bu süreçte benim de içinde bulunup Başkanlıktaki hocalarımız ve çalışma arkadaşlarımızla birlikte yürüttüğümüz hizmetlerden **Yaşayan Cami Modeline** örnek olması bakımından bir kısmına değinmek istiyorum.

Başkanlığın toplumla buluştuğu mekânların başında camiler gelir. 1986 yılında "Camiler Haftası" olarak başlayan ve 2003 yılından itibaren "Camiler ve Din Görevlileri Haftası" olarak hayatiyetine devam eden haftayla ilgili çalışmalar başkanlığın büyük önem verdi-



ği çalışmalar arasında yer almaktadır. Bu vesilesiyle 2010 yılından itibaren Başkanlık, her yıl farklı bir temayı işleyerek toplumun huzuruna çıkmaktadır. Bu temaların belirlenme süreçlerinde; önemli olduğu halde göz ardı edilen bazı konular detaylarıyla belirlenmiş ve camide yürütülen din hizmetleri çeşitlendirilerek toplumun bütün kesimlerinin ilgisi camiye çekilmek istenmiştir.

Camiler ve Din Görevlileri Haftası vesile edilerek **Yaşayan Cami Modelinin** yaygınlık kazanması amacıyla Başkanlık olarak ele alınan konuları şöylece sıralayabiliriz:

### ☞ 2011-Cami ve Çocuk

Camilerimize baktığımızda “geleceğimiz, istikbalimiz” diyerek her türlü ihtiyaçlarını karşılamak için seferber olduğumuz çocuklarımızın camilerden yeterince istifade edemediğine şahit oluyoruz. Hâlbuki büyük meblağlar harcayarak inşa ettiğimiz camiler öncelikle yarınlarımız olan çocuklarımıza hizmet vermeliydi. Bu düşünceden hareketle çocuklarımızı camiyle buluşturmak adına bir dizi faaliyetlere başladık.

Neredeyse hadis kitaplarımızın tamamında yer alan bir hadisi bir de bu gözle okumalıydık. Hz. Peygamber buyuruyor ki; “**uzun uzun namaz kıldırmak arzulusuyla mescide geçiyorum. Namaza durduğumda bir çocuk ağlaması işitiyorum. Çocuk hıçkırıklara boğulmasın, annesi daha fazla üzülmesin diye namazı kısa tutuyorum.**”<sup>3</sup> Bu hadis sevgili peygamberimizin mescidinde çocuğun olduğunu bildiren bir hadistir.

Tarihi süreçte medrese olarak ta faaliyet gösteren camilerimizin hem ana mekânında hem müstemilatında çocuk sesleri hep olagelmişti. Ama her ne dense sonraları çocukları camiden biraz uzaklaştırdık. Onların yaşlarından kaynaklanan hareketliliklerine tahammül edemez olduk. Çocuktan olgun ve yaşlı insanların hareketlerini bekledik ve çocuklar da yerlerinin burası olmadığına kanaat getirip gelmez oldular. Hâlbuki biz onların hareketliklerine biraz tahammül etmeliydik. Dualarımıza onların samimi ve masum dualarını ortak etmeliydik. Şayet böyle yapabilseydik camilerimiz çocuk civiltısından mahrum kalmazdı.

Bizim azarlayıcı sözlerimiz ve bakışlarımızdan sonra çocuklar farklı mekânlar aramak durumunda kalmaz ve belki de kötü bir takım alışkanlıklara bulaşmazlardı. İnsan ömrünün ilk yedi- on yılına Eğitimcilerin dikkat çekmesine aldırılmayıp onları maalesef bu önemli dönemlerinde cami dışında tuttuk. Ama akşam haberleri dinlemek için ekran başına geçtiğimizde spikerin ağzından şu cümleleri hep birlikte daha sık duymaya başladık. “Eroin kullanma yaşı

<sup>3</sup> Buhari, Ezan, 65; Müslim, Salat, 192.



on'a, zararlı alışkanlıklara başlama yaşı ise maalesef sekize düştü." Bu çocuklar bizim çocuklarımızdı. Görmezden gelemezdik. Onları ne yapıp - edip camilerle buluşturmalıydık.

Cami çocuk konusunda karşımızdaki en büyük engel "çocuğun camide ne işi var " düşüncesiydi. Bir zihniyet dönüşümüne ihtiyaç olduğu aşikârdı. Yukarıda zikredilen hadisi bir de toplumun nazarına bu gözle sunmak ta fayda vardı. Toplum bilgilendirmek için bu konuda hutbe - vaazlar hazırlanıp hafta vesilesiyle gündeme getirildi. Camilerde çocuk mekânları oluşturmak için çalışmalar başlatıldı. Takdir edilir ki, toplumsal yargı haline gelmiş düşüncelerin değişmesi kolay değil ve belli bir zamana ihtiyaç vardır. Öncelikle ibadet maksadıyla camiye gelen cemaatin çocuklara şefkat nazarıyla bakması sağlanmalıdır. Bu anlamda din görevlilerimiz tarafından hutbe ve vaazların dışında namaz öncesi - sonrası bilgilendirmeler yapılmaya başlanmış ve özel sohbetlerde konu asrısaaadet örnekleriyle izah edilmeye çalışılmıştır. Bazı gayretli müftü ve din görevlilerimizin bu konuda farkındalık oluşturmak amacıyla başkanlığın bilgisi ve koordinesiyile yürüttüğü çalışmalar kısa sürede bütün ülkeye örnek olabilecek seviyeye gelmiştir. Bu çalışmalar şüphesiz daha öncede var olan ancak yerel ölçekte kalan çalışmalar iken 2011 yılında tema kapsamında planlı - programlı bir şekilde yeniden ele alınan ve ülke genelinde devam eden çalışmalardır.

### 2012 - Cami ve Engelli

Bir ayağımız asrısaaadette olmak üzere yürüttüğümüz bu çalışmalarda daima bütün camilerin merkezi Ka'be, sevgili peygamberimizin inşa ettiği Mescid-i Nebevi'yi örnek aldık. Ka'be toplumun tamamına 7/24 hizmet verirken, Hz. Peygamber inşa ettiği mescidi nebevide güzel örnekler vardı. " Sahabeden iki gözü görmeyen Abdullah ibn Ümmü Mektum(ra) kendisini mescidi nebeviye getirip - götüreceğini birinin olmadığını bu yüzden gelip gitmesinin zor olduğunu ifade etmiş ve Hz. Peygamberden izin istemişti. Bunun üzerine Hz. Peygamber bu sahabiye "ezanı işitiyor musun " diye bir soru sormuş. Evet, işitiyorum Ya Resulallah deyince, " o halde ezana icabet et ve camiye gel" buyurmuştur.<sup>4</sup> Allah Resülü Abdullah ibn Ümmü Mektuma kolaylık olsun diye; evinden Mescidi Nebeviye kadar bir ip çekirmiş ve eline de bir hurma dalı vererek önünü kollayarak, bu ipe tutunarak mescide gelip gidebileceğini ifade etmiştir. Hatta sevgili peygamberimiz onu Bilal-i Habeş'inin yanına müezzin olarak ta görevlendirmişti.

Toplumun tamamına din hizmeti vermek amacıyla inşa edilen camilerimize fiziki ve mimari hatalardan kaynaklanan sebeplerden dolayı engelli kardeşlerimiz ulaşmakta ciddi sorunlar yaşıyorlardı.

<sup>4</sup> Müslim, Mesacid, 255; Nesai, İmamet, 50.





Bu konuya dikkat çekmek ve engelli kardeşlerimizin camilere ulaşımını kolaylaştırmak için cami yaptırma ve yaşatma dernekleri vasıtasıyla mevcut camilerde düzenleme çalışmalarına başladık. Yeni inşa edilecek camilerde ise mimari olarak göz önünde bulundurulması gereken hususlar arasında “**engellilerin camiye erişimi**” konusunu ilgililerle paylaşarak toplumsal bilinç oluşturmaya hedefledik.

Aile Bakanlığının verdiği bilgilere göre ülkemiz genelinde 8 milyon civarında engelli vatandaşımız bulunuyor. Zihinsel, bedensel engelli olan vatandaşlarımızdan camiye gelip din hizmeti almak isteyenlere o imkânı tanımak Diyanet İşleri Başkanlığının görevidir. Bu temayla birlikte aslında biz şunu da fark ettik. Engelli vatandaşlarımıza yönelik özel din hizmeti sunmak ta bizim görevimizdir. Başkanlık olarak bu konuda neler yapılabileceğini ilgili dernek ve federasyon yetkilileriyle görüştük. İstişareler sonucunda öncelikle işitme engellilere yönelik “**işaret dili**” ile hutbe uygulamasını başlattık. Camilerimizde bedensel engelli kardeşlerimiz için rampa, tuvaçlı yol, tuvalet ve şadırvan, asansör vb. ihtiyaçların giderilmesine yönelik tedbirler aldık. Bunların yapımı konusunda dernekler ve yerel yönetimlerle işbirliği yaptık.

Camilere ulaşım konusunda engelli vatandaşlarımızın önündeki engelleri kaldırmak için Başkanlıkça çalışmalarımıza devam ediyoruz.

### ☞ 2013 - Cami, Kadın ve Aile

Toplumun temel taşı ailedir. Aile konusunda yapılan çalışmalar her bir ferde dokunan çalışmalardır. Bu sebeple aile efradının tamamını camiye davet ederken özellikle hanımların camilerden yeterince istifade etmesi için bazı çalışmaların yapılması zorunluluğu kendini hissettirmiştir.

Toplumun yarısını kadınlar oluşturmaktadır. Cami cemaatine bir de bu gözle baktığımızda kadınların camilerde yürütülen din hizmetlerinden yeterince istifade edemediklerine şahit oluyoruz. Hz. Peygamberin “**kadınları Allah’ın mescitlerinden alıkoymayınız**”<sup>5</sup> hadisi bize bu konuda rehberlik yapabilir. Allah Resulünün yaşadığı ve imamet görevinde bulunduğu zaman diliminde kadınlar sabah, akşam, yatsı, Cuma, bayram namazları dâhil mescidi nebevîde hazır bulunmuşlar ve namazlarını cemaatle eda etmişlerdir.

Bugün sosyal hayatın içinde aktif rol alan kadın sayısının hızla arttığını dikkate aldığımızda günün önemli bir kısmını dışarıda geçiren kadınların din hizmeti ihtiyacını karşılamak için camilerde bir takım düzenlemelerin yapılması kaçınılmaz hale gelmiştir. 2012

<sup>5</sup> Muvatta’, Kible, 12; Ebu Davûd, Salât, 53.



yılında camilerde yaptığımız bir araştırmayı dikkatinize sunmak istiyorum. Ülke genelinde cami sayımız o gün için 85bin civarında idi. Bütün din görevlilerimize cevaplandırmak üzere şu üç soruyu yönelttik.

Caminizde Kadın Tuvaleti var mı?

Caminizde Kadınların abdest alabilecekleri şadırvan / abdest mekânı var mı?

Caminizde kadınların namaz kılabilecekleri mekân var mı?

Bu üç sorunun üçüne birden ülke genelinden aldığımız olumlu cevap maalesef sadece iki bin beş yüz idi. Bu tablo doğrusu bizi derinden etkiledi. Nüfusumuzun yarısı camilerimizde yürütülen din hizmetinden istifade edemiyordu. Toplumun yarısına ulaşamıyorduk. Bu kabul edilebilir bir durum değildi. Behemehâl bu anlamda farkındalık oluşturmak için eksiklikleri tespit edip ilgililerle görüşerek kadınların camilerde namaz kılmalarını, ibadet etmelerini kolaylaştırıcı tedbirler almaya başladık. Kadınların namaz kılmaları için ayrılan mekânların nezih, temiz mekânlar olması konusuna da ayrıca ihtimam gösterdik. Kadınların camiye gelmeleri konusunda vaaz ve hutbelerin yanı sıra Kur'an Kurslarında öğreticilerimiz vasıtasıyla bilgilendirme çalışmaları yaptık.

Bu anlamda yürütülen çalışmalar vesilesiyle önemli bir ihtiyaca cevap verilmeye başlandığını hanımların başkanlığa iletilerinden anlamış olduk. Hatta kadınların kendileriyle birlikte ev halkını camiye gelmeleri yönündeki teşvikleri bazı camilerimizde cemaatin büyük oranda artmasına vesile olduğunu gördük.

### 2014 - Cami ve Gençlik

Ülkemiz ciddi bir genç nüfusa sahip. Okula devam eden öğrenci sayımız bazı Avrupa ülkelerinin nüfusunun iki - üç katı kadardır. Bu genç nüfusun dindar ve ahlaklı yetişmesinde şüphesiz Diyanet İşleri Başkanlığının önemli bir fonksiyonu ve sorumluluğu vardır. Yarınlarımıza güvenle bakmak istiyorsak gençlerimizin milli ve manevi değerlerle donanımlı hale gelmesi konusunda çalışmalar yapmak durumundayız.

Hz. Peygamber ideal genci **"Allaha ibadet ederek yetişen genç"** olarak tarif eder. Camilerimize baktığımızda toplumun diğer kesimlerinde olduğu gibi gençlerin de yeterince camide yürütülen din hizmetlerinden yeterince istifade edemediklerine şahit oluyoruz. Zamanla yazılı olmayan bir kural olarak sanki cami sadece ileri yaştakilerin, erkeklerin, sağlıklıların, yetişkinlerin gidebileceği, girebileceği bir mekân olarak zihinlere yerleşmiş. Bu anlamda camilerimizden gençlerin daha fazla istifade etmesi için çalışmalarımızı



hızlandırdık ve genişlettik. Başarılı olmuş uygulamalar örnek projelere dönüştürülerek ülke genelinde yaygınlaştırıldı.

Müftülüklerimiz bünyesinde camilerde yürütülen din hizmetlerinin gençlerin ilgi alanlarını da dikkate alacak şekilde organize edilmesi için cami gençlik kolları kuruldu. Üniversite gençliğinin barınma sorununun çözümüne katkı olmak üzere cami öğrenci evleri uygulaması gerçekleştirildi. Bu uygulamada din görevlimizin önderliğinde cami cemaatinin katkılarıyla “cami öğrenci evi” açıldı. Öğrencilerimiz fakülte derslerinin yanı sıra bir program dâhilinde diyanet görevlilerinden dini, ahlaki, kültürel açıdan da eğitim alma imkânına kavuşmuş oldu. Bu uygulama öğrencilerimizle birlikte anne babaları da mutlu etti. Ebeveynlerin üniversite tahsili için farklı bir şehirde yaşayan çocuklarını din görevlilerine teslim etmedeki huzur ve güveni ise görülmeye değerdi.

### ☞ 2015 - Cami ve Namaz

Yaşayan cami modelini hayata geçirmek için toplumun bütün kesimlerini camiye davet ettikten sonra, hep birlikte namaz kılalım istedik. Ama nasıl bir namaz? Bizi Yüce Allah ile buluşturan, konuşturan namaz. Yüce Allah'ın kulluğun bir nişanesi olarak bize farz kıldığı ve bizi kötülüklerden alıkoyan bir namaz.

Camilerin şüphesiz değişmeyen en önemli vasfı bir ibadet mekânı oluşudur. Cami bizi bir araya toplar ve saf saf namaz için hizaya dizer. İmamın önderliğinde cemaatle kıldığımız namaz bizim en önemli ibadetlerimizden biridir. Kıyam, kıraat, rükû ve secdesiyle, dua ve niyazıyla namaz birçok ibadeti içinde barındırır. Namaz camideki bilginin pratiğe dönüşmüş halidir. Önce tertemiz olmanın ardından huzuru ilahiye çıkmanın heyecanını yaşarız. Bir olmanın, iri olmanın, diri olmanın, cemaat olmanın, aynı kibleye yönelmenin, aynı ufka bakmanın mutluluğunu hissederiz.

Bu vesileyle yapılan çalışmalarla namazlarımızı camide cemaatle kılmanın önemi üzerinde durduk. Namaz başlı başına son derece önemli bir ibadet. **Hz. Peygamberin namazların cemaatle camide kılınması yönündeki ısrarlı tavsiyesi<sup>7</sup> ise;** müminin kulak vermesi gereken, imanın ve İslam'ın mümini taşımak istediği sosyalleşmeye dikkat çeker. Okunan her ezana icabet eden mümin namazlarını cemaatle kıldığında büyük bir ailenin ferdi olduğu bilincine ve özgüvenine sahip olur.

### ☞ 2016 - Cami ve Kitap

İslam medeniyeti bir cami medeniyeti olduğu kadar bir kitap medeniyetidir. Kuruluşundan itibaren ilk cami ve diğerleri daima

<sup>7</sup> Buhari, Ezan, 30; Müslim, Mesacid, 249.



içinde kitap okunan, bilgi paylaşılan, müzakere edilen bir mekân olagelmıştır.

Kadim geleneğimizde olduğu gibi günümüzde de camileri kitapla buluşturmak, her bir camimize mütevazı de olsa bir kitaplık / kütüphane kazandırmak, var olan kütüphaneleri zenginleştirmek, kitaplar vasıtasıyla toplumu dini konularda aydınlatmak, vatandaşlarımıza okuma alışkanlığı kazandırmak, camilerimizi ilim ve irfan mektebi haline getirmek için bu konu ele alınmıştır. Bu tema kapsamında camilerde kitaplık ve kütüphaneler oluşturulurken caminin ve kitabın değerini ortaya koymak üzere ülke genelinde farkındalık oluşturacak programlar gerçekleştirilmiştir. **Camiyi inşa eden insan camiye geldiğinde Kur'an, hadis, fıkıh, siyer, tarih kitaplarıyla ihya olur. Camiyi insan, insanı manevi havasıyla cami, bilgisiyle kitap inşa eder.**

Sevinsin açıp soran, alacağı cevaptan:

Kitaplar var herkese, her çeşide, her çaptan...

İçlerinde sevgine karşı sevgi bulursun:

Çarpan bir yürek çıkar cansız sandığın kabdan!

**Bizde ayrı sayılmaz bir kitap, bir mihraptan;**

**Ki uğuldar kubbemiz,"oku!" diyen hitabdan!<sup>8</sup>**

Bu vesileyle yapılan çalışmayla camiler fetö ve vb. terör örgütlerinin eserlerinden arındırılmıştır. Başkanlık ve TDV tarafından basılan eserlerin okuyucuyla buluşmasını sağlamak amacıyla bir çalışma yapılmış ve camilerde bulundurulacak kitaplar cami gruplarına göre belirlenmiştir.

**Cami Huzur, Kitap Bilgi Dolu,**

**Haydi! Sen de gel Sen de Oku!**

Şiariyle bir ilim ve hikmet merkezi olan camilerimiz bu konuda cemaate - topluma hizmet vermek için bizleri beklemektedir.

### ☞ 2017 - Cami Şehir ve Medeniyet

İslam medeniyeti cami merkezli bir medeniyettir. Öyle ki cami, şehrin etrafında şekillendiği, bütün cadde ve sokakların kendisinde birleştiği merkezi konumuyla dikkat çeker. İslam medeniyetinin şekillenmesinde cami adeta bir mihenk taşıdır. Camiler, İslam toplumunun hayatiyetini devam ettirebilmesi için ihtiyaç duyulan tarihî birikimi ve tecrübeyi yansıtan toplumsal birer hafıza - bellek hüviyetindedir. Tarihî tecrübe göstermiştir ki; mabedini kaybeden yerleşim yerleri kimlik kaybına uğramış ve belleğini yitirmiştir. Bu şehirler, her ne kadar medeniyetin fiziki unsurlarına sahip görünse-

<sup>8</sup> Asya, Arif Nihat, Kütüphaneciler Marşı.



ler de medeniyetin mânevî değerlerinden mahrum mekânlar haline gelmiştir.

Modern dönemde şehirlerimizde caminin merkezi konumunun her geçen gün zayıfladığı müşâhede edilmektedir. Zîrâ insanların hayatını ve önceliklerini büyük ölçüde popüler kültür, sosyal medya ve kitle iletişim araçları belirlemekte, geleneksel müesseseler bu süreçte hayatın kıyısında kalabilmektedir. Son yüzyılda insanlar, köyden kente göç ile birlikte ortaya çıkan hızlı şehirleşme ve bu durumun beraberinde getirdiği sosyal problemler ile yüzleşmek durumunda kalmıştır. Nüfûsu milyonlara ulaşan şehirlerde camilerimiz, modern insanın anlam arayışına ve ihtiyaçlarına istenilen düzeyde cevap verememekte, kendisinden beklenen fonksiyonlarını kemiyet ve keyfiyet açısından yeterince icra edememektedir. Bu nedenle dinî ve sosyal fonksiyonlarıyla toplumun farklı kesimlerine hizmet sunacak bir cami modelinin geliştirilebilmesi her geçen gün ehemmiyetini artırmaktadır. Ayrıca camilerin zamanın ve mekânın mimari birikimini yansıtmayan, estetik kaygıların gözetilmediği bir anlayışla inşa edilmesi, mevcut sorunları ayrı bir boyuta taşımaktadır.

Bu vesileyle gerçekleştirilen etkinliklerle İslam tarihi ve medeniyetindeki yeri ve önemi göz önünde bulundurularak camilerin sevgi, bilgi ve birlik mekânı olduğuna dikkat çekilmiş, camiye dinî, toplumsal ve mimari yönü ile hayatın merkezine, şehrin kalbine taşınmanın önemi üzerinde durulmuş, böylece camilerimizin tarihte yükledikleri hizmet anlayışının tekrar canlandırılması hedeflenmiştir.

### ☞ 2018 - Cami ve Din Hizmetine Adanmış Ömürler

Öteden beri mihrapları imamsız, minberleri hatipsiz, minareleri ezansız bırakmayan din görevlilerimiz, sadece ezan okumak ve namaz kıldırarak yetinmeyip toplumda din ve sosyal hizmet gönüllüleri olarak çalışan, çevresindeki insanların derdiyle dertlenen, model alınan kimselerdir. Kadın-erkek, genç-yaşlı, fakir-zengin ayrımı gözetmeksizin toplumun bütün kesimlerine din hizmeti ulaştırma gayret ve heyecanı taşıyan; muhabbet, kardeşlik, birlik ve dirlik aşıl原因an örnek şahsiyetlerdir. Din görevlilerimiz insanları yargılamadan, hor görmeden, ötekileştirmeden sevgi, saygı, hak-hukuk, hoşgörü ve empati esaslarına dayanan bir din hizmeti anlayışıyla hareket etmektedir.

Başkanlığımız din görevlilerinin aşk ve heyecanlarını sürekli koruyarak kalplerini diri, zihinlerini duru, bilinçlerini şuurlu tutmak, yürütülen din hizmetlerinde etkinlik ve verimliliği artırmak, bilgi ve tecrübe paylaşımında bulunmak, örnek projeleri tespit ederek yaygınlaştırmak, din görevlilerinin mesleki ve kişisel yönden



kendilerini geliştirmelerini sağlamak amacıyla çeşitli çalışmalar yürütmektedir. Bu bağlamda Başkanlığımızca, toplumsal bir duyarlılık ve hassasiyete vesile olması amacıyla 2018 yılı Camiler ve Din Görevlileri Haftası'nda "Camiler ve Din Hizmetine Adanmış Ömürler" konusu ele alınmıştır.

İşte imam, camideki omuz omuza saf tutan Müslümanların birliğini temsil eden kişidir. İmamet makamı peygamber makamıdır, imamlık görevi nebevi bir görevdir. O makamda ifa edilen vazife Allah'ın dinine hizmet vazifesidir, sevgili peygamberimizin ve peygamberlerin mirasçısı olma görevidir. Onun içindir ki imam kelimesi camide cemaate namaz kıldıran kişi manasına gelmekle birlikte İslam toplumunun lideri manasına da gelir.

Kelime olarak "önderlik" demek olan imamlık, namazda cemaatin önünde, dışarıda toplumun önderi olmaktır. Toplumun dertleriyle ilgilenmek, sevinçlerini paylaşmaktır.

Hz. Peygamber imamlık ve müezzinlik görevinin sorumluluk gerektiren bir vazife olduğunu bize hatırlatıyor.

" İmam sorumluluk taşıyan, müezzin kendisine güvenilen kişidir. Allah'ım imamları irşad et, müezzinleri, bağışla!"

İstiklal Marşı şairimiz merhum Mehmet Akif örnek imamı anlattığı Köse İmam şiirinde şöyle diyor;

" Bana sor memleketin halini ben söyleyeyim,  
Bir imam çünkü bilir evleri... ha bir de hekim." <sup>9</sup>

Hafta boyunca yurt içi ve yurt dışında gerçekleştirilecek etkinliklerle din görevlisinin İslam tarihi ve medeniyetindeki yeri ve önemi üzerinde durulacak, din hizmetlerine büyük emekler vermiş örnek şahsiyetler ile cami ve Kur'an kurslarının imar ve ihyasında önemli fedakârlıklarda bulunan hayır sahipleri hatırlanacak, böylece cami ve din görevlilerinin tarih boyunca yükledikleri sorumluluğun canlı tutulmasına katkı sağlanacaktır.

**1. OTURUM****Yaşayan Cami Modeli**

Selahaddin ÇELEBİ

<b>CAMI BİLGİLERİ (2018 OCAK)</b>		
İbadete Açık Bulundurulduğu Saate Göre Cami Sayıları	Sadece Namaz Vakitlerinde Açık	7808
	Gün Boyu Açık	42982
	Sürekli (24 saat) Açık	26201
Haftalık Cami Çalışma Programı Uygulanan Cami Sayısı	35350	
Haftalık Sabah Namazı Buluşması Programı Yapılan Cami Sayısı	7983	
Hadis Dersi Verilen Cami Sayısı (Vaiz ve Üst Unvandaki Personelce)	2889	
Kadınlara Ait Namaz Kılma Yeri Olan Cami Sayısı	65633	
Kadınlar İçin Ayrılan Namaz Kılma Yeri Kullanıma Elverişli Olan Cami Sayısı	59179	
Kadınlara Ayrılan Namaz Kılma Mekânının Kullanılabildiği Vakitlere Göre Cami Sayıları	Beşvakit	44417
	Cuma	11589
	Bayram	8960
	Teravih	45517
Kadınlar İçin Abdest Alma Yeri Olan Cami Sayısı	28457	
Engelli Erişimine Uygun Cami Sayısı	18148	
Engelli Erişimi İçin Standartlara Uygun Rampa Bulunan Cami Sayısı	12295	
Engelliler İçin Abdest Alma Yeri - Lavabo Bulunan Cami Sayısı	6670	
Engelli Erişimi Asansör Bulunan Cami Sayısı	783	
İşitme Engelliler İçin İşaret Dili İle Hutbe Okunan Cami Sayısı	40	
Kitaplığı/Kütüphanesi Bulunan Cami Sayısı	65379	
Çocuklar ve Gençler İçin Tahsis Edilmiş Özel Mekanı Olan Cami Sayısı	9601	
Çocuklar ve Gençler İçin Tahsis Edilmiş Özel Mekanı Olan Cami Sayısı	Kütüphane/Okuma Salonu	9129
	İnternet Odası	504
	Oyun Odası	1181
Dernek/Vakıf Bünyesinde Cami Gençlik Kolu Bulunan Cami Sayısı	2365	
Ezanı Kendi Görevlisince Okunan Cami Sayısı	53159	
Cuma ve Bayram Vaazları Kendi Görevlisince Verilen Cami Sayısı	53676	



## YAŞAYAN CAMİ MODELİNİ GELİŞTİRMEYE YÖNELİK TEKLİFLER

- 1) Toplumun bütün kesimlerine yönelik etkili din hizmetini süreçsel hale getirmek,
- 2) “Yaşayan Cami Modelini” yaygınlaştırmak ve camiyi hayatın merkezi haline getirmek için yapılan çalışmalarını etkili ve verimli bir şekilde devam ettirmek,
- 3) Din görevlilerinin mesleki bilgi, beceri ve donanımları konusunda İmam Hatip Liseleri ve İlahiyat fakülteleri ile işbirliği yaparak mesleğe hazırlanmalarını sağlamak,
- 4) Din görevlilerinin değişen zaman ve cemaat profilini dikkate alarak cami hizmetlerindeki standartlarını yükseltmelerini sağlayıcı tedbirler almak,
- 5) Cami mimarisi ile ilgili çalışmalarda camiden beklenen fonksiyonları göz önünde bulundurmak,
- 6) Cami inşası konusunda topluma yapılan bilgilendirmenin paralelinde camiye devam konusunda da bilgilendirme olmalıdır.





## 1. OTURUM PEMBE SALON

**Oturum Başkanı:**  
**Prof. Dr. Abdulkadir DÜNDAR**

**Prof Dr. Fatma Asiye ŞENAT**  
Kadınların Bayram ve Cuma Namazlarına  
Katılımının Psiko-Sosyal Analizi

**Prof. Dr. Şuayip ÖZDEMİR**  
**Arş. Gör. Rahime ÇELİK**  
Kadın Gözüyle Cami: Bir Durum Çalışması

**Dr. Öğr. Üyesi Mustafa KARABACAK**  
Hz. Peygamber'in Mescitlere Giden/Gidecek  
Kadınlara Tavsiyeleri ve Mescid-i Nebevî'de  
Onlar İçin Yaptığı Düzenlemeler

**Dr. Ahmet ÖZVARİNLİ**  
Hayatın Merkezi Camide Kadının Yeri





## KADINLARIN BAYRAM VE CUMA NAMAZLARINA KATILIMININ PSİKO-SOSYAL ANALİZİ

Fatma Asiye ŞENAT<sup>1</sup>

**Özet:** Hz. Peygamber'in kadın ve çocukların bayram namazlarına katılımına ayrı bir önem verdiği bilinmektedir. Konuyla ilgili bütün rivayetler bir arada düşünüldüğünde, bayram namazı vaktinde ancak ağır hastaların ve onlara bakmakla yükümlü kimselerin evde kalabilecekleri, bunun dışında bütün Müslümanların namazgâhta olması gerektiği ortaya çıkmaktadır. Bu uygulama Medine'de yıllar boyu sürmüştür. Bayram namazındaki kadar açık bir teşvik olmamasına rağmen, Peygamber Mescidi'nde Cuma namazı için ciddi bir kadın katılımı olduğu bilinmektedir. Zira kadının camideki varlığı; ümmetin bir parçası olduğunu fark etme, temiz bilgi kaynağına yakın olma, böylece fikir ve gönül dünyasını sağlam veri üzerinden inşa etme, annesiyle beraber camiye gelecek çocuk sayısındaki artış sebebiyle camiye erişim yaşında düşme vb. açılardan son derece kıymetli bir psikolojik ve sosyolojik dönüşüm hareketidir. Ancak Hz. Peygamber'in vefatından sonra kadın algısında yaşanan geriye dönüşün ilk vurduğu alanlardan biri, kadının mesciddeki ibadeti olmuştur denebilir. Kadınları bayram namazları için ısrarla namazgâha davet eden, onların Cuma ve vakit namazlarına katılımına destek olan Hz. Peygamber'in uygulamasından kopuş, oldukça erken devirlerde başlamıştır. Türk toplumunda da, bu açıdan uzun yüzyıllar boyunca yaşanan vakia Hz. Peygamber'in uygulamasından farklı bir şekilde cereyan etmiştir. Kadına yönelik ağır eleştiriler içeren ya da fazladan sorumluluklar yükleyen bir kısmı zayıf, bir kısmı tamamen uydurma rivayetler tedavülde tutulurken, üzerinde zerre kadar şüphe olmayan, pek çok farklı varyantla gelen rivayetlerin ifade ettiği sağlam bilginin üzerinin uzun asırlar boyunca neredeyse tamamen örtülmüş olması, gerçekten ilginç bir tutumdur. Bu tebliğde öncelikle Cuma ve bayram namazlarına kadın cemaatin katılımını ifade eden güçlü rivayetlerin gündeme taşınmaması tahlil edilecektir. Ardından mezkûr namazlarda kadın varlığının psiko-sosyal izdüşümleri üzerinde durulacaktır.

**Anahtar kelimeler:** Cuma namazı, bayram namazı, kadın cemaat, rivayet, değişim.

<sup>1</sup> Prof. Dr., Eskişehir Osmangazi Üniversitesi İlahiyat Fakültesi, fasiye@yahoo.com.



## PSYCHO-SOCIAL ANALYSIS OF WOMEN'S PARTICIPATION IN THE EID PRAYERS AND FRIDAY PRAYERS

**Abstract:** It is known that the Prophet Muhammad paid special attention to the participation of women and children in the Eid prayers. Considering all the narrations on the subject together, all Muslims should be in the mosque it is clear that only heavy patients and those who are obliged to take care of them will be able to stay at home at the time of Eid prayer. This practice lasted for years in Medina. Although there is not as much clear encouragement as the Eid prayer, it is known that there is a serious female involvement in the Prophet's Masjid for Friday prayers. Because the woman's presence in the mosque; realizing that she is a part of the Ummah, being close to the source of clean information, thus building the world of ideas and hearts through sound data, being able to access the mosque due to the increase in the number of children coming to the mosque with her mother, etc. it is a very valuable psychological and sociological transformation movement. However, it can be said that the return to the perception of women after the death of Prophet Muhammad was one of the first places of worship in the Masjid. The break from the practice of the Prophet Muhammad, who invited women to the masjid for Eid prayers, and who supported their participation on Friday prayers and time prayers, started at the early period. In Turkish society, this situation has been experienced in a different way from the practice of the Prophet Muhammad for centuries. There are some weakly and partially fabricated narrations that use heavy criticisms or impose extra responsibilities for women. Nevertheless it is really interesting that the precise information coming from many different variants has been almost completely covered for centuries. In this notification firstly it will be analyzed that strong narratives expressing the participation of women on Friday prayers and Eid prayers should be put on the agenda. Then, these prayers will focus on the psycho-social reflections of the presence of women.

**Keywords:** Friday prayer, Eid prayer, female congregation, narrative, change.

### Giriş

Bilimde, teknolojide, sanatta, felsefede ve benzeri alanlarda sıyrılmaları zorlayarak müthiş başarılarla imza atan, hayata anlam verecek açılımlar ortaya koyan, deneye yanıla birçok soruna çözüm bulan insan<sup>oğlunun</sup> zihni, yaratılış özdeşi kadın söz konusu olduğunda bir türlü berraklaşmamaktadır. Tanrıça sayıldığı medeniyetlerden, insan olup olmadığının tartışılıp insan değil de onun bir alt türüvi olduğuna oybirliğiyle karar verildiği zamanlara,<sup>2</sup> eşya kadar bile değer göremediği coğrafyalardan<sup>3</sup> cinsel meta olarak konumlandırıldığı zeminlere kadar kadının varlık kodlaması ciddi boyutlarda "uçlarda" seyretmektedir. Vahyin bu konuya yaklaşımı ise açık ve sadedir: Kadın Allah'ın yeryüzünde sorumlu olarak yarattığı halife-

<sup>2</sup> Karen Horney, *Kadın Ruhbilimi*, çev.: Selçuk Budak, Payel Yayınları, İstanbul, 1986, s. 122-124.

<sup>3</sup> Müslim, *Talak*, 34.



dir. İbadet durumlarından sosyal hayatın içindeki sorumluluklarına, ailevi düzenlemelerden uhrevî mükâfat ve cezaya kadar birçok alanda bu hükmün izleri sürülebilir<sup>4</sup>. İslam bu konuda bir yandan vahiy geleneğiyle uyumlu olarak nüzul ortamını göz önünde bulundururken, diğer yandan da insanlığın hala araya araya ulaşamadığı ufuklara işaret eden bir hassasiyet göstermiştir. Kur'an'ın temel yol haritası olarak cinsiyet faktöründen bağımsız rehberliği, bireysel ya da toplumsal sorumluluklarda insana vurgu yapan yaklaşımı gayet nettir.<sup>5</sup> Cinsiyeti doğrudan ilgilendiren konularda bu faktörü değerlendiren ama aynı zamanda toplumsal cinsiyet rollerinden olabildiğince arındırılmış strateji, Hz. Peygamber'in uygulamalarında da açıkça takip edilebilmektedir.

Müminlerin ibadet hayatı da erkek ve kadın için ortak sorumluluk alanlarından biridir. Kadının tamamen muaf tutulduğu ya da erkeğe nazaran hafifletilmiş görev yüklemesinin yapıldığı bir ibadet sorumluluğu bulunmamaktadır. Cuma namazı bu hükmün bir istisnası sayılabilirse de<sup>6</sup> ilgili bölümde daha teferruatlı şekilde ele alınacağı üzere, vakının tedavüldeki bilgiden daha farklı cereyan ettiği anlaşılmaktadır. Hz. Peygamber döneminde kadın cemaatin Cuma ve bayram namazlarına katılımıyla ilgili bilgilerin ve Türkiye özelinde yerel uygulamanın incelendiği bu tebliğde, kadın cemaatin vakit namazlarına katılımı konusu kapsam dışı tutulmuştur. Vakit namazlara katılım, süreklilik arz etmesi sebebiyle, kadın-cami ilişkisi açısından büyük önemi haiz ise de, tebliğde Hz. Peygamber'in kadınları açıkça davet ettiği bayram ve sahabî kadınlardan ısrarlı müdavimleri olduğu anlaşılan Cuma namazlarının ayrıca irdelenmesi uygun görülmüştür. Çalışmanın sınırlılıkları açısından ma-bed-kadın ilişkisine dair Kur'an ayetleri de kapsam dışı tutulmuştur.

### ☞ Hz. Peygamber döneminde bayram ve Cuma namazlarında kadın cemaat

Medine'de yaşayan Müslümanlar tarafından hicretten önce kılınmaya başlanan Cuma namazının hicretle birlikte farz kılınmasından itibaren kadınıyla erkeğiyle Müslümanlar, Hz. Peygamber'in ardında saf tutmuşlardır. Kaf suresini Hz. Peygamber'in ağzından Cuma hutbesinde dinleye dinleye ezberleyen Ümmü Hişam bnt. Harise,<sup>7</sup> eşi Hz. Ömer'in bütün itirazına rağmen Hz. Peygamber'in

<sup>4</sup> Fatma Asiye Şenat, *Olgu İle Algı Arasında İtaat, Çizgi* Kitabevi, Konya, 2016, s.147vd.

<sup>5</sup> Konuyla ilgili ayetlerden bir kısmı için bkz.: Âl-i İmran, 3/ 195; Nisâ, 4/ 124, 176; Nahl, 16/97; Ahzâb, 33/35; Mümin,40/40; Tahrim, 66/5.

<sup>6</sup> Yaygınlık kazanan bir görüş olmasa da, Kur'an'da kadınların muaf tutulduğu bir sorumluluk olmadığı ilkesinden hareketle Cuma namazının kadınlara da farz olduğu ileri sürülmüştür. Detaylı bilgi için bkz.: Sabri Hizmetli, *Cuma Namazı Kadınlara da Farzdır*, Yeni Çizgi Yayınları, Ankara, 1996, s.50vd.

<sup>7</sup> Müslim, Cuma, 52.



## 1. OTURUM

### Kadınların Bayram ve Cuma Namazlarına Katılımının Psiko-Sosyal Analizi

Fatma Asiye ŞENAT

“Allah’ın kadın kullarını Allah’ın evlerinden alıkoymayın”<sup>8</sup> uyarısının verdiği güvenceyle cemaatle namaza devam eden Atike bnt. Zeyd<sup>9</sup> vb. örnekler konunun mümin kadınlar tarafından ne kadar ciddiye alındığını açıkça göstermektedir. Cuma suresi son ayetinin sebeb-i nüzülü olarak serdedilen olayda Hz. Peygamber’i minberde bırakmayan küçük grubun içinde kadınlar olduğu bilgisi de bu bağlamda hatırlanmalıdır.<sup>10</sup>

Burada dikkat edilmesi gereken temel husus, kadın sahabilerin “bu namaz bizimle alakalı değil” deyip şu an ülkemizde olduğu gibi namaza devamsızlık şeklinde bir tutum geliştirmemiş olmalarıdır. Hz. Peygamber’in yönlendirme ve yüreklendirmeleriyle kadınların uygulaması bir araya getirildiğinde ortaya çıkan tablo, kadınların ne Cuma namazından büsbütün uzak durdukları, ne de erkekler gibi tam devam konusunda kendilerini zorunlu hissettikleridir. Bayram namazındaki kadar açık bir teşvik olmamasına rağmen, Peygamber Mescidi’nde Cuma namazı için de ciddi bir kadın katılımı olduğu rivayetlerden anlaşılmaktadır. Böyle olunca Hz. Peygamber dönemindeki uygulamanın kadınla Cuma namazı arasındaki bütün bağları koparan tam bir muafiyet sayılamayacağı, durumu geniş kapsamlı bir izin hali şeklinde tanımlamanın daha doğru olacağı anlaşılmaktadır. Memuriyetteki idari izin gibi, kadınlar kendilerini bir anlamda izinli hissetmişler; mescide gitme imkânı bulduklarında Cuma namazını eda etmişler, mücbir bir sebep olduğunda ise terk etmişlerdir. Kadınların Cuma namazına katılımıyla ilgili değerlendirme ister muafiyet, ister idari izinli, ister hiç ilgilenmeme şeklinde tecelli etsin değişmeyecek gerçek, şu an Türk toplumunda, hatta -daha acısı- ilahiyat çevrelerinde konuyla ilgili bilgi ve bakış açısının, Peygamber dönemindeki uygulamayla örtüşmediğidir.<sup>11</sup>

Hz. Peygamber’in kadın ve çocukların bayram namazlarına katılımına ise ayrı bir önem verdiği bilinmektedir. Ümmü Atıyye’nin “*Rasulullah bize bütün ergin kadınların ve ergenliğe yaklaşan kız çocukların bayram namazına getirilmelerini emir buyurdu.*” diyerek ifade ettiği ve adetli hanımları bile namazgâha davet eden bu hassasiyet, Müslümanların dualarına iştirak etmeleri, o anın bereketinden istifade etmeleri şeklinde<sup>12</sup> gerekçelendirilmiştir. Namaza gelmek üzere örtüsü olmayanların ne yapacağıyla ilgili soruya Hz. Peygamber’in “arkadaşından ödünç alması” cevabını vermesi,<sup>13</sup> ko-

<sup>8</sup> Buhârî, Cuma, 13; Müslim, Salât, 136,139.

<sup>9</sup> Buhârî, Cuma, 13.

<sup>10</sup> Taberî, Ebu Cafer Muhammed b. Cerir, *Câmiu'l-Beyân an Te'vil-i Âyi'l-Kur'ân*, 1 – XXVI, Thk.: Abdullah b. Abdulmuhsin et-Türki, Dâru Hicr, Kahire, 2001, XXII, 646-647.

<sup>11</sup> Genel manada kadının cemaate katılımının önemi ifade edilirken bile tekil durumların genel değerlendirmelere kaynak teşkil ettiği görülmektedir. Bkz.: Aynur Uraler, “Cami ve Cemaatle Namaz”, *Cami ve Namazla Diriliş*, DİB Yayınları, Ankara, 2015, s.93.

<sup>12</sup> Müslim, Salatu'l-lydeyn, 11.

<sup>13</sup> Buhârî, Salât, 2; Hayz, 7,23.



nunun ehemmiyetine dair en önemli ipuçlarındandır. Konuyla ilgili bütün rivayetler bir arada düşünüldüğünde, bayram namazı vaktinde ancak ağır hastaların ve onlara bakmakla yükümlü kimselerin evde kalabilecekleri, bunun dışında bütün Müslümanların namazgâhta olması gerektiği ortaya çıkmaktadır. Bu uygulama Medine’de yıllar boyu sürmüştür. Ancak Hz. Peygamber’in hemen ardından kadınların yeniden yerleştirildikleri asli konumlarından tard edilmelerine kadar varan ric’at halinin<sup>14</sup> ilk vurduğu alanlardan birinin, kadının mescitle bağı olduğu söylenebilir. Bir sonraki bölümde bu süreç değerlendirilecektir.

### ☞ Kadını camiden çıkaran süreçte temel etkenler

Hz. Peygamber’in vefatından sonra kadın algısında yaşanan geriye dönüşün ilk vurduğu alanlardan birinin, kadının mescitteki varlığı olduğu ifade edilmişti. Bu hükmün temel argümanı, namaz kılmayacak adetli kadınlara kadar herkesi bayram namazları için ısrarla namazgâha davet eden, onların Cuma ve vakit namazlarına katılımına destek olan Hz. Peygamber’in uygulamasından kopuşun, oldukça erken devirlerde başlamasıdır. Hz. Peygamber’in mescide itikâf için bir çeşit çadıra yerleştiğini görünce hemen kendisi de bir çadır edinerek itikâfa giren, yani değil vakit namazlar için uğrama, çok daha uzun süre mescitte kalmayı isteyen Hz. Aişe’ye atfedilen ama bağlamından koparılmış bir değerlendirme, mescidin kapılarının kadınların yüzüne kapanmasında son derece etkili olmuştur. Buna göre Hz. Aişe, mescide uygunsuz –ki büyük ihtimalle koku kullanmak, kıyafete, oturup kalkmaya, davranışlarına yeterince dikkat etmeme gibi- bir halde görünce “ *Rasulullah kadınların yeni yeni icad ettikleri şeyleri görse idi, İsrailoğulları kadınlarının men edildiği gibi onların camiye gelmelerini yasaklardı.*” diyerek<sup>15</sup> sürecin önemli adımlarından birini atmıştır. Oysa cümlelerin mescitten değil, mescit adabına yaraşmayacak her türlü halden men olduğu, bu söz karşısında uygun adımın kadını mescitten uzaklaştırmak değil, tutumuna dikkat etmesini sağlamak olduğu çok açıktır. Ancak sonraki süreçlerde Hz. Aişe’nin ilmi otoritesinin gölgesine sığınarak zihinlerde çok canlı duran Peygamber sünneti bertaraf edilmiştir. Oğlunun eşini mescide göndermek istemediğini söylemesi üzerine “ *Ben sana Resulullah şöyle buyurdu diyorum, sen hala “Biz onlara müsaade etmeyiz” diyorsun!*”<sup>16</sup> diyerek çıkışan İbn Ömer’in haklı si-temi de daha ilk nesillerde bile kadın-mescit bağının korunamadığını gösteren önemli delillerdendir. Özellikle Hz. Osman döneminde yaşanan kargaşadan sonra mescitlerde kadın varlığı peyderpey azalmış, nihayetinde camide ibadet ancak yaşlı kadınlara tanınan

<sup>14</sup> Buhârî, Nikâh, 81.

<sup>15</sup> Buhârî, Ezân, 163; Müslim Salât, 144.

<sup>16</sup> Müslim, Salât, 135.



## 1. OTURUM

### Kadınların Bayram ve Cuma Namazlarına Katılımının Psiko-Sosyal Analizi

Fatma Asiye ŞENAT

bir imtiyaz<sup>17</sup> haline gelmiştir. Ancak bu noktada kadınların Cuma ve bayram namazı için camiye gelememelerinden daha da vahim olan, böyle bir hak/sorumlulukları olduğuna dair bilginin üzerinin tamamen örtülmüş olmasıdır. Bir başka deyişle konuyla ilgili Peygamber uygulaması ve yönlendirmesi uygulamada tedavülden kaldırıldığı gibi, konuya dair bilgi kökü de hadis külliyyatının sayfaları arasına gömülmüştür. Nitekim ilmihal kitaplarına kısa bir bakış durumun fıkıhçılar indindeki durumunu da açıkça gözler önüne sermektedir.

Neredeyse bütün ilmihal kitaplarında kadınların Cuma namazına dair tek ifade “kadın eğer Cuma namazı kıldıysa bu öğle namazı yerine geçer” hükmüdür. Bu durum bu yüzyılda kaleme alınan eserlerde de böyledir.<sup>18</sup> Böyle bir bilgiyle Cuma namazına düzenli katılan sababî kadınların tanıklıklarına dair bir bilgi, algı ve tatbik sıçraması yapmak mümkün değildir. Kadınlara Cuma namazının da farz olduğunu iddia eden görüşün müzakeresine yer veren, emrin hususiyet taşıyıp taşımadığı, kadınların bu emre muhatap olup olmadıklarına dair dil âlimlerinin görüşlerini uzun uzun anlatıp da düzenli Cuma namazı kılan kadınlara dair tek kelime etmeyen ilmi-hallerle<sup>19</sup> sorunun çözülemeyeceği de açıktır. Abdullah b. Ömer’in oğluna ne diyerek ve hangi amaçla çıktığını hatırlamayı gerektiren şu izah manidardır: “*Cumanın kadınlara farziyeti onları Cuma namazı kılmaya mecbur etmek hiçbir sebeple olmasa bile, asırlarca süregelen geleneği gereksiz yere ve haksız olarak hiçe saymak olduğu için yanlıştır ve asılsızdır.*”<sup>20</sup>

Kadın ile bayram namazını tek cümlede buluşturan yegâne ilmihal cümlesi, Şâfiîlerde kadınların da bayram namazı kılmakla yükümlü olduğudur.<sup>21</sup> Ömer Nasuhi Bilmen gibi bir âlimin bile bu konuda yazdığı, “münferiden kılınan bir namaz olduğu için yolcunun da kadının da kılabileceği”nden ibarettir.<sup>22</sup> Daha akademik boyutta kaleme alınan metinlerde söz konusu iki kelime bir cümlede şu şekilde buluşmaktadır: “Cuma namazı kılması farz olan kişilerin bayram namazı kılmaları Hanbelîler’e göre farz-ı kifâye, Hanefîler’e göre vâcip, Mâlikîler’e göre de sünnet-i müekkededir. Şâfiîler’e göre ise üzerine beş vakit namaz farz olan her kadın ve erkeğin bayram namazı kılması sünnettir.” Hanbelîler adaba riayet eden kadınların “bayram namazına iştiraklerinde bir sakınca görmezler. Hatta bunun müstehab olduğunu söyleyenler de vardır. Hanefîler, Mâlikîler

<sup>17</sup> Ebu'l-Ferec Cemâluddin Abdurrahman b. Ali İbnü'l - Cevzi, *Ahkâmü'n-Nisâ*, Dârü'l-Kütübü'l-İlmiyye, Beyrut,1985, s.72.

<sup>18</sup> Ömer Nasuhi Bilmen, *Büyük İslam İlmihali*, Bilmen Yayınevi, İstanbul, 1972, s.161-162; Hayreddin Karaman, “Cuma”, *DİA*, VIII, 86; Komisyon, *İlmihal I*, İman ve İbadetler, DİB Yayınları, Ankara, 2006, s.290.

<sup>19</sup> Komisyon, *İlmihal*, s.290-291

<sup>20</sup> Komisyon, *İlmihal*,292.

<sup>21</sup> Komisyon, *İlmihal*, 306.

<sup>22</sup> Bilmen, *İlmihal*, 168.





ve Şâfiîler ise fitneye sebep olabileceği endişesiyle yaşlı kadınların dışındakilerin bayram namazına gitmelerini mekruh kabul etmişlerdir.”<sup>23</sup>

Ana hatlar itibariyle bu şekilde özetlenebilecek konuyla ilgili teorik çerçevenin pratiğe yansımaları da “Cuma ve bayram namazını kadın kılamaz” şeklindeki düşüncedir. Bitmez tükenmez “fitne” endişesiyle kadınların özellikle Peygamberî davetiyeyle çağrıldıkları bayram namazına genel katılımı engellendiği gibi, en azından imkânı olanın bu namazı kılmasına, Cuma namazına katılmasına izin verecek şekilde Peygamber uygulaması ve öğretisi korunamamıştır. Yine namaz alanından örnek vermek gerekirse, teheccüd, duhâ, evvâbîn, tesbih gibi namazlar, dini hassasiyeti yüksek kesimlerin bildiği namazlardır, dini terminolojiye aşina olanlar, hatta olmayanlar bu kavramları ana hatlarıyla bilir. Ama bilmesi kılması sonucunu her zaman getirmeyebilir. İşte sorunun üzerinde ısrarla durulması gereken temel noktası da burasıdır: Kılınsın ya da kılınmasın bütün bu namazlar bilinirken, Hz. Peygamber’in üzerinde bu kadar durduğu bayram namazını kadınların kılması gerektiği, Cuma namazına katılmanın kadın için nasıl kıymetli bir amel olacağı bilgisinin üzeri nasıl bu kadar başarıyla örtülebilmiştir? Bu sorunun cevabı, insanlığın cinsiyet kodlamalarıyla, dolayısıyla iç içe geçmiş biyolojik, psikolojik, sosyolojik, ideolojik pek çok kabulde yakından alakalıdır.<sup>24</sup> Hz. Peygamber’in yıllar boyu özenle yaşattığı takarrür etmiş bu sünnetin, tek bir “fitne” kelimesiyle geride iz bırakmayacak şekilde kadının hayatından çıkarılması, içinde yaşanan koşulların, sahip olunan düşünce kalıplarının, algıların, kişilik yapısının bilgi edinme, işleme ve ifade etme sürecini nasıl derinden etkilediğine dair başarılı, bir o kadar da üzücü bir örnektir. Zira burada başarı Hz. Peygamber’in son derece önem verdiği bir sünnetin kaybedilmesi anlamına gelmektedir.

### ☞ **Kadını camiden uzaklaştıran sürecin düşünsel arka planı**

Kadına yönelik ağır eleştiriler içeren ya da fazladan sorumluluklar yükleyen bir kısmı zayıf, bir kısmı tamamen uydurma pek çok rivayet tedavülde tutulurken, üzerinde zerre kadar şüphe olmayan, pek çok farklı varyantla gelen rivayetlerin ifade ettiği sağlam bilginin üzerinin uzun asırlar boyunca neredeyse tamamen örtülmüş olması, gerçekten ilginç bir durumdur. Buraya kadar anlatılan vakianın arka planında aslında pek çok tezahürü olan tek bir husus vardır denebilir: Cinsiyet temelli algı.

<sup>23</sup> İbrahim Bayraktar, “Bayram”, DİA, 1992, V, 260.

<sup>24</sup> Abdussamet Kaya, “Kadın Dindarlığında Toplumsal Faktörler”, *Kadın ve Aile Yazıları*, DİB Yayınları, Ankara, 2011, s.69.



## 1. OTURUM

Kadınların  
Bayram  
ve Cuma  
Namazlarına  
Katılımının  
Psiko-Sosyal  
Analizi

Fatma Asiye ŞENAT

Cinsiyet temelli hayat okuması, kadın ve erkek bedeninde yaratılmayı her şeyden önce insanlık ortak paydasında buluşturmak yerine tersine bir yol izler, cinsiyetle ilgili her bir detayı abartarak ayırıştırma zeminine taşır, her konuyu böylece anlar ve anlatır. Böylece cinsiyet, bazı farklılıklara yol açan bir detay olmaktan çıkarak bütün konu başlıklarında ayırıştırma sağlayan temel bir unsura dönüşür. Kadını sadece cinsiyet özellikleriyle olarak değerlendiren algı ile onun camide bulunmasını istemeyen/önemsemeyen yaklaşım, aynı köke bağlı farklı dallardır. Bunlar birbirini destekleyerek gelişirler ve sonuçta erkekle kadını yeryüzünde sorumlu halife ortak paydasında buluşturmak yerine, erkeği halife, kadını halife yardımcısı konumuna indirgeyen/geriletken bir değerlendirme formu ortaya çıkar. Sonuçta erkekle kadın arasında ilgi ve odaklanma farklılıklarını kabul gibi doğal ve fitrî bir durum, iki cinsiyet arasında ontolojik değer fark olduğu gibi zehirli bir fikre kadar ulaşır.<sup>25</sup> Bir kısmı vahyin indirildiği zeminden, bir kısmı bazı tikel olaylara çözüm bulma ihtiyacından kaynaklanan cümlelere yaslanmayı tercih eden İslam düşüncesi de, Kur'an ve sünnette yer alan onca esas teşkil eden yönlendirmeye rağmen, bu noktaya savrulmaktan kendisini kurtaramamıştır. Açıkça hiçbir zaman söylenemese de, nihai tahlilde erkeği kadından ontolojik açıdan değerli sayan ve buna paralel kültürel kodlar üreten algı, İslam düşüncesinde de kendine yer bulabilmiş, hatta dini referanslarla daha da güçlenmiştir. Kadının yerleştirildiği bu ikincil konumda başka kıymetli değerler söz konusudur: Evinin hanımı, kocasının karısı ve özellikle de çocuklarının anası olması elbette kadın için son derece kıymetli konumlardır. Ancak bütün hayat enerjisini bunlara akıtmasını dini bir emir olarak telakki etmek, kadının hayata dolaylı katkısını<sup>26</sup> kutsamak anlamına gelir. Bütün hayat alanlarını kuşatan bu yeni görev tanımı kadının hayata doğrudan katkının önüne geçer haline gelir. Bu nedenle kadınların kendi varlıklarını ifade eden "İnsani yeteneklerinin hiç biri, düşünebilmeleri, bilinçleri, uyanıklıkları, toplumsal duyarlılıkları, özgürlük severleri, iradeleri, haksızlıkları, telin etmek istemeleri, seçme yetenekleri, sanat ve teknikteki ustalıkları, hatta Allah için yaptıkları ibadetleri ve arifane eylemleri"<sup>27</sup> üzerinde durulması gelenek haline getirilememiştir. Kadının insani yeteneklerini kötürüm eden<sup>28</sup> bu algının, yeni bir deneme yanılma manevrası yapmadan fitratla uyumlu bir dengeye tahvil edilmesi için vahyin rehberliğine ihtiyaç vardır. Sadece ibadet hayatını ilgi-

<sup>25</sup> Ebû Abdullah Muhammed b. Ömer Fahrüddin Râzî, *Mefâtîhu'l-Gayb*, I-X, Mektebu Tahkîk Dâru İhyâ'it-Turâsî'l-Arabî, Dâru İhyâ'it-Turâsî'l-Arabî, Beyrut 1997, III, 204; Ebussuud, *İrşâdu Akli's-Selîm ilâ Mezâya'l-Kur'âni'l-Kerîm*, I-V, Dâru'lFikr; Basım yeri ve tarihi yok, I,352-353.

<sup>26</sup> Cihan Aktaş, *Sistem İçinde Kadın*, Beyan Yayınları, İstanbul, 1991, s.129vd.

<sup>27</sup> Aktaş, *Kadın*, s.131.

<sup>28</sup> Roger Garaudy, *İslam ve İnsanlığın Geleceği*, çev.: Cemal Aydın, Pınar Yayınları, İstanbul, 1996, s.190.



lendiri bir konu gibi görünse de, Müslüman Anadolu kadınının nebevî davete icabet ederek öncelikle bayram namazlarına, Cuma ve vakit namazlarına iştirak etmesi bu açıdan Hz. Peygamber'in metoduna tabi olmak, dolayısıyla vahiy ışığında yol almak anlamına gelmektedir. Zira camiye devam, sadece sevap amaçlanarak yapılamaz. Cemaate iştirak etmenin neden çok sevap getirdiğine dair düşünmeye de ihtiyaç vardır. Ancak bu surette kadının camide ibadete katılımının kıymeti ve bu gerçekleştirilmediğinde ortaya çıkan kayıp daha iyi anlaşılabilir.

### ☞ Bayram ve Cuma namazlarına katılmanın kadın ve toplum için muhtemel anlamları

Bilindiği üzere insan tabiatı itibariyle iki yönlü bir yapıya sahiptir, hem doğruya hem de yanlışla meyli söz konusudur.<sup>29</sup> Vahyin getirdiği kurallar, esas itibariyle bir yandan iyiye, iyiliğe, doğruya meyli koruyup geliştirirken, öte yandan da kötüye, kötülüğe, yanlışla olan eğilimi eğitip kontrol altına almayı hedefler. Kur'an'da kötülüğe, haddi aşmaya engel teşkil eden bir kulluk formu olarak tanımlanan namaz<sup>30</sup> aynı zamanda mümindeki doğru tutumları besleyen, pekiştiren bir özelliğe sahiptir. Bu manada namaz mümin için bir görev olmaktan ziyade bir hayat tarzı inşa eden esaslı bir role sahiptir. Hz. Peygamber'in cemaatle namazı teşvik sadedinde söylediği can alıcı sözler,<sup>31</sup> özellikle mescitte topluca kılındığında namazın mümin hayatındaki inşa edici rolünü daha etkin bir şekilde oynayacağını akla düşürmektedir. Kadının ister vakit, ister zikredilen diğer namazlar için cemaate katılımına din adına mani olan yaklaşım, zikredilen bütün bu değerleri onun hayatından çıkarmış olmaktadır. Bir başka deyişle cemaate katılım mümin erkeğin hayatına ne getiriyor, nasıl bir değer katıyorsa mümin kadın bundan mahrum demektir.

Kutlu bir mekânda, kutlu bir zamanda Allah'ın evine konuk olma onuru, zevki, ibadet hayatına da canlılık ve zenginlik katan, manevi doyum hissini artıran bir etkiye sahiptir. Evde bayram kahvaltısının tatlı telaşı yerine ibadetin, tekbirlerin, duaların coşkusunu tadan bir kadın, Hz. Peygamber'in ifade buyurduğu "anın bereketini" de bir boyutuyla duyumsamış demektir. Namaz kılmayacak olmalarına rağmen âdetli kadınların bile bayram namazı için namazgâha davet edilmiş olmasının bireysel ve toplumsal arka planı aranacaksa, ilk dikkat edilecek hususlardan biri mutlaka bu manevi doyum hali olsa gerektir. Nitekim son yıllarda bu konuda yapılan davetlere kulak kabartıp bayram ve Cuma namazlarına gelmeye başlayan kadınların kısa sürede bu duruma alıştıkları, bu lezzeti arar/bekler

<sup>29</sup> Şems, 91/7-8.

<sup>30</sup> Ankebût, 29/45.

<sup>31</sup> Buhârî, Ezân, 30; Müslim, Mesâcid, 249; Tirmizî, Salât, 64.



## 1. OTURUM

### Kadınların Bayram ve Cuma Namazlarına Katılımının Psiko-Sosyal Analizi

Fatma Asiye ŞENAT

hale geldikleri, arkadaşını, komşusunu da camiye götürme telaşına kapıldıkları dikkat çekmektedir.

Cemaate devamın önemli katkılarından biri de, dini değer ve hassasiyetleri koruyan, geliştiren bir etkiye sahip olmasıdır. Cemaate devam, kendisiyle aynı davaya baş koymuş insanlarla birlikte olmanın gücünü kişiye verir ve bu yönüyle doğruya meyli artırır, yanlış yapmaya olan eğilimini daha rahat kontrol altına alma şevki verir. İlke olarak nasıl beş vakit kılıp o beş vaktin arasında münkerle, fuşiyatla iştigal etmek mümkün değilse, aynı safta, teni tenine değesi bir mesafede Allah huzurunda olduğunun şuuruna ermiş müminlerin de camiden çıkıp birbirlerine hınç duyacakları beklenmez. Böyle bir durum varsa da ortada anormal bir durum söz konusu demektir. Özellikle Cuma ve bayram günlerindeki manevi atmosferin yüksek enerjisi bu bilinci canlı tutma açısından son derece önemlidir. Kadın cemaatin bu namazların bir parçası olduklarının farkına varması, zihin ve gönüllerindeki manevi farkındalığı yükseltme açısından ayrı bir öneme sahiptir. Özellikle anılan zaman dilimlerinde cemaate devam, toplumsal birliği güçlendirirken farklılıkları da törpüler. İnsanları birbirinden uzaklaştıran farklılıklara tahammülü artıran bir etki olarak cemaate namaz kaynaştırma etkisine sahiptir. “Cemaatten uzak kalmak ise gaflete, dalalete ayrılığa sürükler.”<sup>32</sup>

Hz. Peygamber’in bayram namazına kadınıyla çoluk çocuğuyla bütün toplum katmanlarını davet etmesinin temel sâiklerinden biri de, ümmetin bir parçası olduğunu fark etme sürecini desteklemek olsa gerektir. Bir büyük ailenin parçası olduğunu hissetme, aynı hassas duygularla gönül dolusu dualar etme, aynı amaca yönelme aidiyet duygusunu pekiştiren olgulardır. Bu, kadının hayata doğru dan katkısını artıran bir kendilik algısı geliştirmesini de pekiştirecek, dünya imtihanının ruhuna uygun tutumlar geliştirme zeminini güçlendirecektir.

Aile yuvasından topluma açılan kapılardan biri olarak cami, aynı zamanda ilk ve önemli sosyalleşme mekânlarından biridir. Müslüman bir çocuk gönlünde cami huzur ve sevinç kaynağı olmalıdır. Hz. Peygamber’in küçük çocuklarıyla mescidine gelen kadınlara destek vermesi<sup>33</sup> bu açıdan son derece önemlidir. Vakit, bayram ve Cuma namazlarına devam eden bir kadının bireysel ve toplumsal açıdan oluşturacağı en önemli değerlerden biri, onunla beraber camiye gelecek çocuk oranında artış, camiye erişim yaşında da bir düşünüş yaşanacak olmasıdır. Kızıyla, erkeğiyle cami adabını erkenden öğrenme şansı bulan tertemiz çocuk gönüllerinin kutsal mekâ-

<sup>32</sup> Uraler, “Cami”, s.90.

<sup>33</sup> Buhârî, Ezân, 65.



na bağlanması açısından da annelerinin camideki varlığı önem arz etmektedir.

Cuma ve bayram namazı söz konusu olduğunda vakit namazlarındaki kazanımlara ilaveten, devreye temiz bilgi kaynağından bilgi almak, bilinenleri hatırlamak, hatırlananları gerçekleştirmek şevki de girer.<sup>34</sup> Her hafta dinin temel kaynaklarından faydalanarak hazırlanmış, hurafeden, efsaneden yana temiz bir içeriğe sahip hutbeyi dinlemek, zaman içinde ciddi bir dini bilgi birikimi sağlamaktadır. Bu birikim cemaate, detayda olmasa bile ana konularda dine uygun bir yol haritası çizme imkânı bahşeder. Efsanevi inanışların hurafelerinin, zaten toplumsal dindarlık kodlarında güçlü şekilde bulunan “telkinci, tekrarcı, şekilci, normatif ve ezberci eğilimlerin”<sup>35</sup> kadınlar arasında binbir formuyla neşvü nema bulmasının, geleneksel, törensel ve taklidi tutumların yaygınlığının<sup>36</sup> temel sebeplerinden biri, temiz bilgi kaynağından uzaklıktır. Kadın camiyle kurduğu ilişki dolayımında fikir ve gönül dünyasını sağlam veri üzerinden inşa etme fırsatı da bulur.

Bunlar ve burada zikredilmeyen bütün etkileriyle cami ve cemaate devam, bireysel ve toplumsal dönüşümün mihenk taşlarından birini teşkil etmektedir. İşte kadının ancak Ramazan’dan Ramazan’a cereyan eden camiye devamı,<sup>37</sup> onu bütün bu nimetlerden mahrum bırakmaktadır. Bu yönüyle camide düzenli kadın cemaatin varlığı, sadece kadını ilgilendiren bir konu olmayı aşılıp toplumsal bir meseleye dönüşür. Sonuç itibarıyla Hz. Peygamber’in üzerinde ısrarla durduğu gibi, bayram namazlarından başlayarak Cuma ve vakit namazlarına kadınların katılımı pek çok açıdan son derece kıymetli bir psikolojik ve sosyolojik dönüşüm hareketidir.

## ☞ Sonuç

“Bir medeniyetin kalitesi, o medeniyette kadınların oynadığı rolle ölçülür.” (Garaudy, 1996: 189) Kadının doğrudan ve dolaylı rolleri üzerinden topluma ve insanlığa katkısını dengede ve sürdürülebilir şekilde sağlamak İslam’ın temel dinamikleriyle uyumlu bir medeniyet hamlesidir. Ontolojik, psikolojik ve sosyolojik farkındalık adına, Müslüman Anadolu kadınının tarihteki ve bugün Uzakdoğu ve Arap ülkelerindeki hemcinsleri gibi bayram namazı başta olmak üzere Cuma ve vakit namazlarına katılımı bu açıdan son derece önemlidir. Bu toplumda artık Hz. Peygamber’in öğrettiğinden farklı bir şekilde

<sup>34</sup> Ejder Okumuş, “Kadın Dindarlığının Sosyolojik Yansımaları”, *Kadın ve Aile Yazıları*, DİB Yayınları, Ankara, 2011, s.85.

<sup>35</sup> Günay Tümer, s Din Sosyolojisi, İnsan Yayınları, İstanbul, 2000, s.553.

<sup>36</sup> Asım Yapıcı, “Kadın Dindarlığı Algısal bir Yanılgı mı, Yoksa Gerçeklik mi?”, *Kadın ve Aile Yazıları*, DİB Yayınları, Ankara, 2011, s.66.

<sup>37</sup> Fatma Asiye Şenat, “Ramazan Misafirliğinden Düzenli Devama: Camide Kadın Cemaat”, *Diyanet İlmî Dergi*, c.53, sayı :4, Aralık, 2017, s.189-190.



## 1. OTURUM

### Kadınların Bayram ve Cuma Namazlarına Katılımının Psiko-Sosyal Analizi

Fatma Asiye ŞENAT

cereyan eden uygulamayı asli haline dönüştürmek için daha fazla gayret etmenin vakti gelmiştir. “Günümüz müslüman toplumlarının çoğunda kadının sosyal hayatta aldığı rol göz önünde bulundurulduğu takdirde onların teravîh ve bayram namazları gibi cemaatle ifa edilen ibadetlere, İslâm âdâbına uymak şartıyla katılmalarında bir sakınca görmemek gerekir.”<sup>38</sup>

Bu noktada dönüşüm için her şeyden önce cinsiyet temelli bakış açısını, mümin-insan nazarından değerlendirmeye tahvil etmek gerekir. Bu konuda uygulama, tıpkı Hz. Peygamber’in metodunda olduğu gibi, ancak zihinsel kodlamanın dönüşümüyle gerçekleşebilir. Alanla ilgili eğitim öğretim faaliyetlerini kitabi kültüre dayandıran dini hassasiyeti yüksek kesimlerin bile geleneksel formları fazla aşamadığı göz önünde bulundurulursa<sup>39</sup> bu sünneti ihya etmenin zaman alacağı göz önünde bulundurulurken sabırlı ama aynı zamanda kararlı olunmasına ihtiyaç vardır. Resulullah’ın sünnetini tatlı bir hatıra gibi yâd ederken o sünnetle çelişen yasaklar konması<sup>40</sup> sürecine nihayet verebilmek için, Abdullah b. Ömer’in oğluna “Ben sana Resulullah şöyle buyurdu diyorum sen hala “Biz onlara müsaa-de etmeyiz” diyorsun!”<sup>41</sup> şeklindeki azarını hatırlamak ve hatırlatmakta fayda vardır. Bu noktada verilere farklı açılardan bakmanın algıyı nasıl doğrudan değiştirebileceğine dair şu alıntı kıymetli bir tanıklık içermektedir. Kadınlara Cuma namazını farz kılındığı görüşünde olanlara reddiye niyetiyle kaleme alınan şu cümleler, kadınların bayram namazına gitme hak ve sorumluluğu çerçevesinde değerlendirildiğinde ortaya bambaşka bir tablo çıkmaktadır: “Dinin ve dindarlığın simgesi olan ve belli bir biçimsellik hatta sembolizm taşıyan ibadetler, zaman ve zemin değişmesinden etkilenmezler. Bu onların mahiyetinden ileri gelir. Çünkü salt ibadet olan merasimlerin değişmesi, bir anlamda dinin değişmesi, yozlaşması sonucuna götürür.”<sup>42</sup>

### ☞ KAYNAKÇA

Aktaş, Cihan, *Sistem İçinde Kadın*, Beyan Yayınları, İstanbul, 1991.

Bayraktar, İbrahim, “Bayram”, *DİA*, 1992, V, 259-261.

Bilmen, Ömer Nasuhi, *Büyük İslam İlmihali*, Bilmen Yayınevi, İstanbul, 1972.

Ebussuud, İrşâdu Aklî’s-Selîm ilâ Mezâya’l-Kur’ânî’l-Kerîm, I-V, Dâru’l-Fikr, Basım yeri ve tarihi yok.

Garaudy, Roger, *İslam ve İnsanlığın Geleceği*, çev.: Cemal Aydın, Pınar Yayınları, İstanbul 1996.

<sup>38</sup> Bayraktar, “Bayram”, V, 261.

<sup>39</sup> Tümer, *Din Sosyolojisi*, s.553.

<sup>40</sup> Huriye Martı, *Hakları ve Saygınlığıyla İslam’da Kadın*, DİB. Yayınları, Ankara, 2018, s.68.

<sup>41</sup> Müslim, *Salât*, 135.

<sup>42</sup> Komisyon, *İlmihal*, s.292.



- Horney, Karen, *Kadın Ruhbilimi*, çev.: Selçuk Budak, Payel Yayınları, İstanbul, 1986.
- İbnü'l – Cevzî, Ebu'l-Ferec Cemâluddîn Abdurrahman b. Ali, *Ahkâmü'n-Nisâ*, Dârü'l-Kütübi'l-İlmiyye, Beyrut, 1985.
- Kaya, Abdussamet, “Kadın Dindarlığında Toplumsal Faktörler”, *Kadın ve Aile Yazıları*, DİB Yayınları, Ankara, 2011, s.67-71.
- Komisyon, İlmihal I, İman ve İbadetler, DİB Yayınları, Ankara, 2006.
- Martı, Huriye, *Hakları ve Saygınlığıyla İslam'da Kadın*, DİB Yayınları, Ankara, 2018.
- Okumuş, Ejder, “Kadın Dindarlığının Sosyolojik Yansımaları”, *Kadın ve Aile Yazıları*, DİB Yayınları, Ankara, 2011, 81-87.
- Râzî, Ebû Abdullah Muhammed b. Ömer Fahrüddin, *Mefâtihu'l-Gayb*, I-X, Mektebu Tahkîk Dâru İhyâi't-Turâsi'l-Arabî, Dâru İhyâi't-Turâsi'l-Arabî, Beyrut 1997.
- Şenat, Fatma Asiye, *Olgu İle Algı Arasında İtaat*, Çizgi Kitabevi, Konya, 2016.
- ....., “Ramazan Misafirliğinden Düzenli Devama: Camide Kadın Cemaat”, *Diyanet İlmî Dergi*, c.53, sayı :4, Aralık, 2017, 179-199.
- Taberî, Ebu Cafer Muhammed b. Cerir, *Câmiu'l-Beyân an Te'vil-i Âyi'l-Kur'ân*, I – XXVI, Thk.: Abdullah b. Abdulmuhsin et-Türki, Dâru Hicr, Kahire, 2001.
- Tümer, Günay, *Din Sosyolojisi*, İnsan Yayınları, İstanbul, 2000.
- Uraler, Aynur, “Cami ve Cemaatle Namaz”, *Cami ve Namazla Diriliş*, DİB Yayınları, Ankara, 2015.
- Yapıcı, Asım, “Kadın Dindarlığı Algısal bir Yanılgı mı, yoksa Gerçeklik mi?”, *Kadın ve Aile Yazıları*, DİB Yayınları, Ankara, 2011, s.60-66.







## KADIN GÖZÜYLE CAMİ: BİR DURUM ÇALIŞMASI

Şuayip ÖZDEMİR<sup>1</sup>

Rahime ÇELİK<sup>2</sup>

**Özet:** Hz. Peygamber döneminde çocuk, genç, yaşlı, kadın ve erkek ayrımı gözetilmeksizin bütün Müslümanlar mescitten faydalanıyordu. Günümüzde ise, erkek cemaatin camilerde sunulan hutbe, vaaz ve yapılan diğer sosyal faaliyetlerden faydalandığı ancak kadınların camiden yeterince yararlanmadığı görülmektedir. Din hizmetleri alanındaki bu eksikliğin giderilerek camiden kadın-erkek, genç-yaşlı farkı gözetilmeksizin toplumun tamamının istifade etmesi son derece önem arz etmektedir.

Bu çalışmanın amacı kadınların camiye yönelik görüşlerini tespit etmektir. Nitel bir durum çalışması olarak planlanıp yürütülen araştırmada Elazığ ili bölgesindeki camilere belirli aralıklarla giden kadınlar çalışma grubu olarak seçilmiştir. Çalışma grubu amaçlı örnekleme yöntemlerinden biri olan maksimum çeşitlilik örnekleme tekniği kullanılarak belirlenmiştir. Çalışma grubunda okuryazar olamayan, okuryazar, ilkokul mezunu, ortaokul mezunu, lise, üniversite ve lisansüstü eğitime sahip olan bayanlardan oluşan bir örneklem seçilerek toplumun farklı kesimlerinden bilgi elde etmek hedeflenmiştir. Bu kapsamda Elazığ merkezinde bulunan 5 cami ve bu camilerde ibadete katılan kadınlar örneklem olarak seçilmiştir. Veri toplama sürecinde derinlemesine bilgi elde etmek amacıyla görüşme formu kullanılmıştır. Araştırmada çalışmanın yapısı dikkate alınarak yarı yapılandırılmış görüşme tekniği kullanılmıştır. Yarı yapılandırılmış görüşme tekniğinde önceden hazırlanmış ve görüşme yapılacak kişilere sorulacak sorular bulunmakla birlikte mevcut soruları açan alt sorular da yer almaktadır. Görüşmelerin gerçekleştirilmesi için ilgili literatür de araştırılarak bir görüşme formu hazırlanmıştır. Kadınların camide verilen din hizmetleri ile camideki sosyal ve ilmi faaliyetlerden istifade etme imkânları, camilerde kendilerine ayrılan mekân ve camilerin fiziki şartları gibi hususlarda sorular sorularak bu konudaki ihtiyaç ve beklentileri tespit edilmeye çalışılmıştır. Araştırmanın nitel verilerinin çözümlemesi ve değerlendirilmesi amacıyla QSR N-VIVO 8 programı kullanılmıştır. Katılımcılardan elde edilen veriler programa taşınarak içerik analizine tabi tutulmuştur. Elde edilen veriler kategorilere ay-

<sup>1</sup> Prof. Dr. Şuayip Özdemir, Amasya Üniversitesi İlahiyat Fakültesi, Din Kültürü ve Ahlak Bilgisi Bölümü, sozdemir@amasya.edu.tr

<sup>2</sup> Rahime Çelik, Fırat Üniversitesi İlahiyat Fakültesi, Din Kültürü ve Ahlak Bilgisi Bölümü, rkavak@firat.edu.tr



rılarak kodlamalar yapılmış ve sonuç olarak kadınların camiden istifadesini artıracak yönde bazı öneriler geliştirilmiştir.

**Anahtar Kelimeler:** Cami, kadın, beklenti, eğitim, din hizmetleri.

## ☞ MOSQUE, THROUGH THE EYES OF WOMEN: A CASE STUDY

**Abstract:** At the age of His Holiness Prophet, regardless of being a kid, young, old, male or female all muslims have benefitted from the mosque. Nevertheless at the present time it is observed that while male community benefits from the sermons, preaches and other social activities at mosque, female can not utilize adequately. It is really essential to remove this deficiency which is in the field of religious services and whole society should benefit from the mosque regardless of being male-female or young-old.

The scope of this study is to determine the opinions of women about mosque. In the study which is planned and implemented as a qualitative case study, women that visit mosques in Elazığ at particular intervals are selected as study group. Study group has been determined via maximum diversity method which is one of purposive sampling methods. It is aimed to extract information from various zones of society by selecting the sample composed of illiterate or literate women from all levels as primary middle school, university graduates or masters and doctorate degree holders. In this scope 5 mosques at the city center of Elazığ and women participating prayers at these mosques are selected as sample. Interview forms are used to extract profound information during data collection period. At the study considering the structure of study, semi-structured interview method has been used. At semi-structured interview method, there are both ready questions to interviewee and also sub-questions that clarifies the main questions. In order to perform the interviews, interview forms are prepared by making a literature survey. During the study, benefitting from opportunities of religious services, social and scholarly activities at the mosque, the spaces and physical conditions of the mosque for women are asked and tried to determine the requirement and expectations of women about these subjects. QSR N-VIVO 8 Programme is used to analyse and evaluate the qualitative data of the study. Data from the participants are put in the programme and context analysis has been performed. Extracted data have been categorized and coding has been done, consequently some suggestions have been improved to increase benefit of women from the mosque.

**Keywords:** Mosque, woman, expectation, education, religious services

## ☞ Giriş

Cami, Hz. Muhammed'in (s.a.v.) uygulamaları doğrultusunda, ilk dönemden itibaren çeşitli sosyal ve eğitsel faaliyetlerin yerine getirildiği dinî, idarî ve sosyo-kültürel bir merkezdir. Camiler Müslümanlar için sadece vakit namazlarının kılındığı bir yer değil, Müslümanların bir araya gelerek fikir alış-verişinde buldukları, ilim tahsil ettikleri ve önemli kararları aldıkları bir mekân olarak da kullanılmagelmıştır.<sup>3</sup> Camiler, Müslümanlar için hep hayatın içinde

<sup>3</sup> Ayrıntılı bilgi için bkz., Akın, Ahmet, "Tarihi Süreç İçinde Cami ve Fonksiyonları Üzerine Bir



hatta odağında olmuştur. Bu haliyle toplumun önemli bir parçası olan kadınların camiden ayrı olmaları düşünülemezdi.

Peygamberimiz döneminde kadınlar camiye beş vakit namaz, teravih ve bayram namazlarını kılmak<sup>4</sup> için gitmişlerdir. O dönemde kadınlar, erkek çocukların arkasında rahatlıkla namaz kılabilmiştir. Peygamber Efendimiz döneminde kadınların gece vaktinde bile camiye gelip ibadet etmelerine izin vermiştir. Bu konuda “Geceleyin mescide gidip ibadet etmek için kadınlarınız sizden izin istediklerinde kendilerine izin verin.” şeklinde buyurmuştur.<sup>5</sup> Kadınlar sadece namaz kılmak için değil, eğitim ve kültür etkinliklerinden faydalanmak amacıyla da camilere gitmişlerdir. Hz. Peygamber kendisine gelen ayetleri hem erkeklerle hem kadınlara okumuş, kadınlar da camide hutbeleri dinleyip<sup>6</sup> Hz. Peygambere merak ettikleri soruları sormuşlardır.<sup>7</sup> Peygamberimiz Hz. Muhammed (s.a.v.) kadınların camiye gitmelerini teşvik etmiş, hatta camiye rahat girebilmeleri için onlara müstakil bir kapı bile yaptırmıştır. Ayrıca Peygamberimiz camiye gelen kadınları düşünerek hareket etmiştir. Örneğin çocuğu ağlayan bir anneyi düşünerek namazını kısaltmıştır.<sup>8</sup> O dönemde camilerde kadınlar aktif bir şekilde soru sorup hataları eleştirebilen ve erkeklerle tartışabilen bir konumdaydı.<sup>9</sup> Bazı kaynaklarda Hz. Peygamberin kadınlar için özel “Kadınlar Suffası (Kadınlar Bölümü)” tahsis ettiğine dair rivayetler bulunmaktadır.<sup>10</sup> Hz. Muhammed’in (s.a.v.) vefat etmesinden sonra Hz. Ebubekir (r.a.) ve Hz. Ömer’in (r.a.) halifelikleri döneminde genç yaşlı fark etmeksizin kadınlar mescitlerde ibadetlerini yapmaya devam etmişlerdir.<sup>11</sup> Ancak daha sonraki dönemde camiler sosyal fonksiyonlarının yanında kadın cemaatini de kaybetmiştir.<sup>12</sup>

Peygamber Efendimiz döneminde kadın ve cami arasında böyle güçlü bir bağ varken günümüzde kadın ve cami arasındaki bu bağ kültürel nedenlerle zayıflamıştır. Kadınların erkeklere nazaran camilerden daha az istifade ettikleri görülmektedir.<sup>13</sup> Toplumda gide-

Deneme”, *Hitit Üniversitesi İlahiyat Fakültesi Dergisi*, C. 15, S.29, 2016, s. 177-209.

<sup>4</sup> Savaş, Rıza, Hz. Muhammed (s.a.v.) Döneminde Kadın, Ravza Yayınları, 1992, s.114.

<sup>5</sup> Buhari, Ezan: 162.

<sup>6</sup> Tirmizi, İman: 6.

<sup>7</sup> Ayrıntılı bilgi için bkz. Savaş, Hz. Muhammed (s.a.v.) Döneminde Kadın, Ravza Yayınları, s.110-121; Yılmaz, Hüseyin, “Hz. Peygamber Döneminde Günümüze Kadınlar ve Cami Eğitimi”, *Değerler Eğitimi Dergisi* C.5, S.14, 2007, s.114-119.

<sup>8</sup> Tirmizi, Salat: 267.

<sup>9</sup> Yılmaz, Hz. Peygamber Döneminde Günümüze Kadınlar ve Cami Eğitimi, s.121-122.

<sup>10</sup> Ayrıntılı bilgi için bkz. Gözütok, Şakir, İlk Dönem İslam Eğitim Tarihi( Hz. Peygamber Döneminde Eğitim Öğretim), Fecr Yayınları, Ankara,2002, s.141-143.

<sup>11</sup> Ebu'l-Ferec Cemâluddin Abdurrahman b. Ali İbnü'l-Cevzî, *Ahkâmü'l-Nisâ*, Dârü'l- Kütübü'l-İlmiyye, Beyrut, 1985'den naklen Şenat, Fatma Asiye, “Ramazan Misafirliğinden Düzenli Devama: Camide Kadın Cemaat”, *Diyanet İlmî Dergi*, C.53., S.4, 2017, s.187.

<sup>12</sup> Aycan, İrfan, “İslam Geleneğinde Cami ve Kadın”, *Cami Kadın ve Aile*, 2013, s. 20.

<sup>13</sup> Ayrıntılı bilgi için bkz., Kılıç, A. Faruk, Ağçoban, Siddık, “Kadın ve Çocuklara Verilen Hizmet-



rek güçlenen kadın varlığının camilere de yeterince yansımaları hem dini hem kültürel anlamda bir gerekliliktir. Bu nedenle kadın-cami ilişkisi bağlamında kadınları camiden uzak tutan nedenlerin tespit edilip çözümler üretilmesi toplumsal bir ihtiyaç haline almıştır.

### Çalışmanın Amacı

Çalışmanın amacı, camide ibadete katılan kadınların camiye yönelik görüşlerini tespit etmektir. Bu bağlamda çalışma grubundaki kadın cemaatin camilerin fiziksel mekânları, camilerde verilen din eğitimi, camilerdeki sosyal faaliyetler ve camiye ibadete gittiklerinde karşılaştıkları sorunlar hakkında bilgi elde etmek ve bu bilgiler ışığında katılımcıların sundukları öneriler de dikkate alınarak alanda yaşanan problemlere ışık tutmak hedeflenmiştir.

### Yöntem

Çalışmanın bu kısmında araştırma modeli, yöntemi, çalışma grubu ve veri toplama araçlarına dair bilgiler bulunmaktadır.

### Araştırmanın Modeli

Nitel araştırma deseni ile yürütülen çalışmada durum çalışması (örnek olay) ile veri toplanmıştır.

#### Çalışma Grubu

Çalışma grubu amaçlı örnekleme yöntemlerinden biri olan maksimum çeşitlilik örnekleme tekniği kullanılarak tespit edilmiştir. Maksimum çeşitlilik örneklemesinde çeşitlilik gösteren durumlar karşısında ortak ya da paylaşılan olgular olup olmadığını tespit etmek ve bu çeşitlilik dikkate alınarak problemin farklı boyutlarını ortaya koymak hedeflenir.<sup>14</sup> Bu amaçla çalışma grubunda okuryazar olmayan, okuryazar, ilkökul mezunu, ortaokul mezunu, lise, üniversite ve lisansüstü eğitime sahip olan kadınlardan oluşan bir örneklem seçilerek toplumun farklı kesimlerinin görüşlerine başvurulmuş ve böylece kapsamlı bilgi elde etmek hedeflenmiştir. Bu kapsamda Elazığ merkezinde bulunan 5 cami seçilmiştir. Çalışmanın yapıldığı camiler şunlardır: İzzetpaşa Camisi, Kubbeli Cami, Onurlar Camisi, Saray Camisi, Üniversite Camisi. Bu camiler Elazığ merkezde kalabalık cemaate sahip oldukları için tercih edilmiştir. Araştırmacı tarafından özellikle 2018 yılı Ramazan ayında teravih namazları sonrası namaza katılan toplam 65 kadın ile görüşülmüş ve katılımcılardan mülakat yapmak için randevu talebinde bulunulmuştur. Her camiden 13 kişi ile görüşme yapılmıştır. Çalışmayı kabul eden ve camide ibadete katılan kadınlar örneklem ola-

Her Açısından Camiler", *Diyanet İlmî Dergi*, C.49, S.4, 2013, s.62-77.

<sup>14</sup> Yıldırım, Ali, Şimşek, Hasan, Sosyal Bilimlerde Nitel Araştırma Yöntemleri, Seçkin Yayıncılık, Ankara, 2011, s.109.



rak seçilmiştir. Bazı görüşmeler camilerde bazıları ise katılımcıların evlerinde gerçekleştirilmiştir.

### ☞ Veri Toplama Aracı

Çalışmada görüşme tekniği kullanılmıştır. Görüşme tekniği okuma yazma bilmeyenler de dâhil olmak üzere herkese uygulanabilir. Geri besleme mekanizmasına imkân veren, derinliğine veri sağlama ve alınan tepkilere göre izleyici ve kontrol edici soruların sorularak yanlış anlamaların azalmasını sağlayan cevaplarda bireyselliği koruyan bir teknik<sup>15</sup> olması sebebiyle çalışmada kullanılmasına karar verilmiştir. Veri çeşitliliği sağlamak amacıyla yarı-yapılandırılmış görüşme formu hazırlanmıştır. İlgili literatür taranarak oluşturulan yarı-yapılandırılmış görüşme formu için uzman görüşüne de başvurulmuştur. Bu amaçla Fırat Üniversitesi İlahiyat Fakültesi Felsefe ve Din Bilimleri Bölümünden iki öğretim üyesinin görüşleri alınarak soruları değerlendirmeleri istenmiştir. Görüşme formu 8 tane soru içermektedir. Kadınlara camide verilen din hizmetleri ile camideki eğitsel faaliyetlerden yararlanma imkânları, camilerde kendilerine ayrılan mekân ve camilerin fiziki şartları gibi konularda sorular yöneltilerek bu konudaki ihtiyaç ve beklentileri belirlenmeye çalışılmıştır.

### ☞ Veri Analizi

Verileri analiz etmek için QSR N-VIVO 8 programı kullanılmıştır. Katılımcılardan elde edilen veriler programa taşınarak içerik analizi yapılmıştır. İçerik analizi metinden geçerli çıkarımlar yapabilmek için bir dizi işlem kullanılan bir araştırma tekniğidir. Bu çıkarımlar mesajın göndereni, mesaj ve mesajın alıcısı hakkındadır.<sup>16</sup> İçerik analizinde metinle ilgili tarafsız ve sistematik bilgi vermek esastır.<sup>17</sup>

İçerik analizi yapılırken öncelikle toplanan veriler üzerinde genel bir çerçeve çizilmiş ve bu çerçeve doğrultusunda ana ve alt temalara karar verilmiştir. Metinde ana ve alt temalarla ilgili referans cümleleri tırnak işareti içinde italik olarak verilerek doğrudan alıntı yapılmıştır.

#### İhtiyaç ve Sorunlara Yönelik Bulgular

Veriler analiz edildiğinde ihtiyaç ve sorunlara yönelik görüşler konusunda iki alt tema oluşmuştur. Bunlar: Fiziksel mekâna ilişkin görüşler ve din eğitimine ilişkin görüşlerdir.

<sup>15</sup> Karasar, Niyazi, Bilimsel Araştırma Yöntemi, Nobel Yayın Dağıtım, Ankara, 2009, s.175.

<sup>16</sup> Weber, Robert Philip, Basic Content Analysis (Quantitative Applications in the Social Sciences), Sage Publications, Inc., London, 1990.

<sup>17</sup> Abdullah Koçak, Özgür Arun, "İçerik Analizi Çalışmalarında Örneklem Sorunu", *Selçuk Üniversitesi İletişim Fakültesi Akademik Dergisi*, C.4, S.3, 2006, s. 21-28.



## 1. Fiziksel Mekâna İlişkin Görüşler

Bu alt temaya ilişkin modele aşağıda yer verilmiştir.

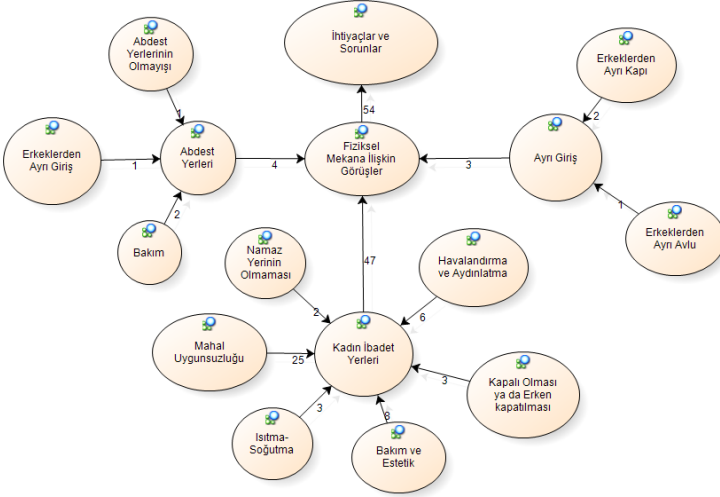

**a. Abdest Yerleri:** Katılımcılar abdest yerlerinin olmayışı, bakımsızlığı ve erkeklerden ayrı girişi olmayışı gibi konularda sıkıntı yaşadıklarını ifade etmiştir. Bu alt temanın içerisinde yer alan alt temalar şunlardır:

**a.1. Abdest Yerlerinin Olmaması:** Bir katılımcı bu konu ile ilgili fikir beyan etmiştir. Bu konu ile ilgili alt temaya yönelik referans cümlesi şudur:

K10-40 Yaş-Lisans-Üniversite Cami: *"Tuvalet ya da abdest alacak ortamlar çoğu yerde yok."*

**a.2. Erkeklerden Ayrı Giriş:** Bu alt temaya ilişkin görüş şudur:

K54-47 Yaş-İlkokul-Kubbeli Cami: *".....bazen geçiş yerleri erkeklerle aynı yerden olabiliyor..."*

**a.3. Bakım:** Abdest yerlerinin bakımsız olduğuna dair görüşler şunlardır:

K12- Yaş 21-Ortaokul-İzzetpaşa Cami: *"...abdest yerinin temizliği konusunda sıkıntı yaşıyorum."*

K54-47 Yaş-İlkokul-Kubbeli Cami: *"Yalnız fazla dikkat edilmiyor temizliği açısından..."*

**b. Ayrı Giriş:** Yapılan araştırmada katılımcıların bazıları erkeklerden ayrı bir giriş avlusunun olmamasının bir sorun olduğunu bazıları da erkeklerden farklı bir kapının olmayışının sıkıntı doğurduğunu ifade etmişlerdir. Aşağıda bu konuya ilişkin alt temalara yer verilmiştir:



**b.1. Erkeklerden Ayrı Avlu:** Bu alt tema ile ilgili bir referans cümlesi şudur:

K57-29 Yaş-Lisans-Onurlar Cami: *“Erkeklerden farklı bir avlu girişi olması gerekiyor, bu avluda çocuklar için oyun alanı olabilir.”*

**b.2. Erkeklerden Ayrı Kapı:** Bu alt temaya ilişkin referans öneri şudur:

K11-60 Yaş-Okuryazar-Saray Cami: *“...bayan ve erkeklerin aynı kapıdan girip çıkmaları da genel bir sorun...”*

### ☞ c. Kadın İbadet Yerleri

Araştırmadaki veriler çözümlendiğinde fiziksel mekânla ilgili ihtiyaç ve sorunlara yönelik en fazla yüklemenin bu alt temaya yapıldığı görülmektedir. Bu alt temalara dair bilgilere aşağıda yer verilmiştir.

**c.1. Havalandırma ve Aydınlatma:** Katılımcılar camilerde bayanlara ayrılan bölümlerin havasız ve karanlık olduğunu ifade etmişlerdir. Konu ile ilgili alıntılar şunlardır:

K36-23 Yaş-Lisans-Saray Cami: *“...özellikle dini turizm açısından da önemli olan camilerimizde bile en arka, havasız, küçük kısımlar bayanlara ayrılmış durumda...”*

K19-41 Yaş-Lise-Onurlar Cami: *“Bu da özellikle teravih ve kandil gecelerinde kadınlar bölümünün çok sıkışık ve havasız kalmasına neden oluyor...”*

K11-60 Yaş-Okuryazar-Saray Cami: *“aydınlatması olmayan yerler, loş bir ışığın altında...”*

**c.2. Kapalı Olması ya da Erken Kapatılması:** Katılımcılar namaz saatleri dışında caminin ve özellikle bayan bölümlerinin kapalı olmasından, namazdan sonra imam tarafından hemen caminin kapatılmasından, imamın namaz saatleri dışında camide ibadet ve ilim için izin vermemesi nedeniyle sıkıntı yaşadıklarını dile getirmişlerdir. Konuya ilişkin bazı görüşler şunlardır:

K28-23 Yaş-Üniversite-Onurlar Cami: *“..Yaşadığım sıkıntı da şu, kandillerde namaz bittikten sonra camiye erken saatte kapatmaları, insanları kovarcasına.... Kandillerde benim bildiğim camiler sabaha kadar açık olmalı ama maalesef mevlit bittikten sonra hadi boşaltın camiye kapatıyoruz... oysa biz camide daha fazla vakit geçirip kaza namazı, Kuran, dua gibi ibadetleri çokça yapmak istiyoruz, evde yaptığımız ibadetler caminin huzurunu vermiyor...”*

K37-28 Yaş-Lise-Bölge Cami: *“ Olsa bile her zaman açık değil. Örneğin bir defasında Üniversite Mahallesi'nde Bölge camiine gitmiştim. Orada namaz kılabilirdim ama o gün orada birinin taziyesi varmış mevlit vardı belki de o yüzden açıktı. Daha sonra yine gitmek duru-*



*munda kaldığımda camiye giremedim, kapıları kapalıydı. Çevredeki esnafa sormak zorunda kaldım, kadın yeri yok dediler ve ben o gün o vaktin namazını kaçırdım....”*

**c.3. Bakım ve Estetik:** Araştırmaya katılan kadınlar tarafından camilerdeki kadın bölümünün kirli, hoş kokmayan, bakımsız ve estetik açıdan rahatsız edici olduğu dile getirilmiştir. Hatta bazı katılımcılar camilerdeki kadın bölümlerinin depo olarak kullanılıp temizlenmediğini ve erkek bölümü yenilenirken bayan bölümlerine dair herhangi bir çalışma yapılmadığını ifade etmişlerdir. Bakım ve estetik alt temasına dair bazı referans cümlelerine aşağıda yer verilmiştir:

K11-60 Yaş-Okuryazar-Saray Cami: *“...ama genelde kirli ve bakımsız yerler bayanlara ayrılıyor... genellikle rutubetli kirli....”*

K20-36 Yaş-Lisans-Saray Cami: *“... Camilerde kadınlara ayrılan mekânlar yeterli ve güzel değil, insan camide olduğunu bile hissetmiyor...”*

K30-66 Yaş-Okuryazar değil-Bölge Cami: *“diğer bölümlerine nazaran bakımsızdı....”*

**c.4. Isıtma-Soğutma:** Katılımcılardan bazıları kışın camilerin çok soğuk olduğunu, bazıları ise yazın çok sıcak olduğunu ve erkek bölümlerinde klima olmasına rağmen kadın bölümlerinde olmadığını dile getirmişlerdir. Konuya ilişkin referans cümleleri şunlardır:

K18-27 Yaş-Lisans-Kubbeli Cami: *“Erkek bölümünde klima olmasına rağmen kadın bölümünde yoktu, üstüne sıcak hava da eklenince bunaltıcı bir yer olmuştü.”*

K55-59 Yaş-Ortaokul-Saray Cami: *“...bazı camilerde özellikle yeni yapılarla kadınlara ayrılan kısım iyi ama diğer camilerimizde genellikle küçük ve dar. Mesela Saray Cami’sinde üst kat kadınlara ayrılmışken bir ara kapalıydı ve dışarda plastikten yapılan kısım kadınlara ayrılmıştı hem de mevsim kış iken buz gibi yerde namaz kılmıştık.”*

**c.5. Mahal Uygunsuzluğu:** Veriler çözümlendiğinde “Kadın İbadet Yerleri” alt teması kapsamında en fazla yüklemenin yapıldığı tema, mahal uygunsuzluğudur. Bu konuya dair bazı görüşler şunlardır:

K13-36 Yaş-Lisans-İzzetpaşa Cami: *“... bazı camilerde kadınlara ayrılan mekanlar çok kısıtlı özellikle İzzetpaşa Cami’si merkezi bir yerde olmasına rağmen kadınlara ayrılan mekan çok sınırlı.”*

K1-28 Yaş-Lisans-Bölge Cami: *“...kapı ağzı, ya da diz problemi olan kadınlar için çıkılmayan yerler.... Camilerde kadınlar imamı görmüyor hatta kimi zaman sesini de zor duyuyor bu sıkıntı. Cemaat huşusunu kalın perdeler ardında duymak zor....”*





K2-23 Yaş-Lisans-Üniversite Cami: "...Yeterli bulmuyorum. Özellikle Cuma namazı için..."

K33-25 Yaş-Lisans-İzzetpaşa Cami: "...camilerde ayrılan mekanlar yetersiz, küçük samimi gelmiyor, sanki dışlanmış gibi bir köşede..."

K36-23 Yaş-Lisans-Saray Cami: "...özellikle de dini turizm açısından önemli olan camilerimizde bile en arka, havasız, küçük kısımlar bayanlara ayrılmış durumda..."

**c.6. Namaz Yerinin Olmaması:** Yapılan görüşmelerde bazı katılımcılar bazı camilerde kadınlara özel bir yerin bile bulunmadığını ya da Cuma namazında kadınlara ayrılan yerlerin erkeklere verildiğini dile getirmişlerdir. Bu konuyla ilgili görüşlere aşağıda yer verilmiştir:

K42-32 Yaş-Lise-Onurlar Cami: "Köylerdeki camilerde kadın yeri yok zaten..."

K13-36 Yaş-Lisans-İzzetpaşa Cami: "Okul dönemi içerisinde genellikle öğle namazlarında gidiyorum. Cuma namazlarında gittiğimde merkez camilerin çoğunda bayan kısımları erkeklere verilmiş oluyor. Verilmeyen camilerden İzzetpaşa'da bayan kısmı az olduğundan yer bulmak sıkıntı oluyor. Camilerin bayan kısımlarının biraz daha büyütülmesinin iyi olacağını düşünüyorum."

## 2. Din Eğitimine İlişkin Görüşler

Kadın cami ilişkisi kapsamında ihtiyaç ve sorunlara yönelik ana temanın alt temalarından biri olan din eğitimine ilişkin görüşler modeli aşağıda verilmiştir:

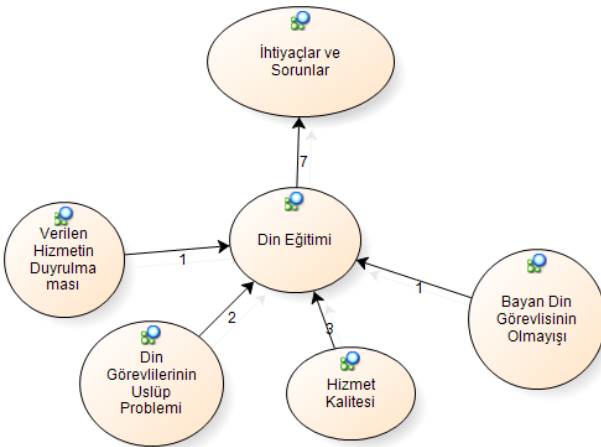

Din eğitimine ilişkin görüşler alt teması altında yer alan alt temalar ve bunlarla ilgili referans cümlelerini şöyle sıralayabiliriz:



**a. Bayan Din Görevlisinin Olmaması:** Katılımcılardan biri özellikle köylerde camide çalışan bir bayan din görevlisinin olmayışını bir sorun olarak dile getirmiştir. Bu konuya ait görüşü şudur:

**K25-24 Yaş-Lisans-İzzetpaşa Cami:** "...şehir ve ilçe merkezlerinde var tabi ama uzak mahallelerde kadınlar için bayan hoca yok.... Sadece erkek hoca var, bu da orada yaşayan kadınlar için büyük sıkıntı bence..."

**b. Hizmet Kalitesi:** Bu alt temaya ilişkin bir referans cümlesini şöyle nakledebiliriz:

**K32-39 Yaş-Lise-Onurlar Cami:** "...bence yeterli hizmet vermiyor, hatta Kuran kursları dışında bir hizmetten haberim yok..."

**c. Din Görevlilerinin Üslup Problemi:** Araştırmada dile getirilen bu soruna yönelik referans cümlesi şudur:

**K38-44 Yaş-İlkokul-İzzetpaşa Cami:** "Kuran kursu hocaları gidenleri azarlıyorlar, üslupları çok kaba..."

**d. Verilen Hizmetin Duyurulması:** Bu alt temaya ilişkin alıntı şudur:

**K38-44 Yaş-İlkokul-İzzetpaşa Cami:** "...bence yeterli hizmet vermiyor, hatta Kur'an kursları dışında bir hizmetten haberim yok, keşke verilen hizmetler duyurulsun..."

## ☞ Beklenti ve Önerilere Yönelik Bulgular

Kadınların camide verilen hizmetlere yönelik beklenti ve önerileri aşağıda verilmiştir:

### ☞ 1. Fiziksel Mekân

Fiziksel Mekâna ilişkin beklenti ve önerileri gösteren model aşağıda yer almaktadır:

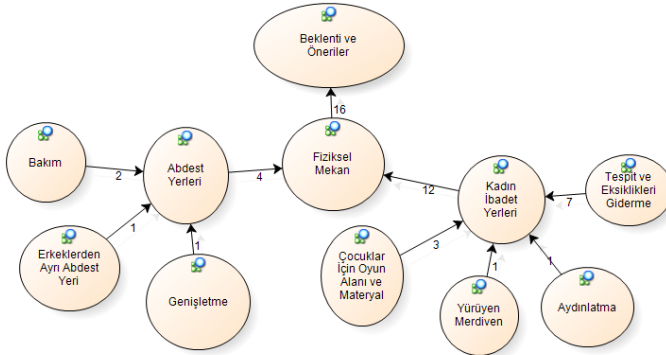

**a. Abdest Yerleri:** Yukarıdaki şemaya bakıldığında kadınların vurgu yaptıkları önemli alt temalardan birinin abdest yerleri olduğu görülmektedir. Abdest yerleri teması bakım, erkeklerden ayrı



abdest yerleri ve genişletme alt temalarından oluşmaktadır. Abdest yerleri alt temasında en fazla yüklenme bakım alt temasındadır. Aşağıda katılımcıların bu alt temalara ilişkin söyledikleri örnek referans cümlelerine yer verilmiştir:

**a.1. Bakım:** Abdest yerleri alt teması içerisindeki temalardan biri bakımdır. Bu tema ile ilgili olan görüşlere aşağıda yer verilmiştir:

K28-23 Yaş- Üniversite-Onurlar Cami: *“Mesala lavaboları daha temiz olmalı...”*

K39-25 Yaş-Ortaokul-Kubbeli Cami: *“.....abdest alınabilecek temiz nezih yerler olsa çok güzel olur çünkü dışarıda abdest almak bayanlar için çok zor, bundan dolayı evden çıkmadan abdest alıp gün boyu o abdestle namaz kıldığımız oluyor maalesef.....”*

**a. 2. Erkeklerden Ayrı Abdest Yeri:** Katılımcılardan biri yetkililerden erkeklerden uzakta girişi bulunan abdest yerleri talep ettiğini aşağıdaki cümle ile dile getirmiştir:

K25-24 Yaş-Lise-İzzetpaşa Cami: *“Kadınların erkeklerden ayrı daha rahat bir şekilde abdest alacağı rahat girip çıkacağı alanlar oluşturulmalı”*

**a.3. Genişletme:** Abdest yerleri alt teması altında yer alan bir diğer tema genişletme temasıdır. Konu ile ilgili referans cümlesi şudur:

K60-Yaş 34-Yüksek Lisans-İzzetpaşa Cami: *“Abdest alacak yerler çok dar, genişletilmeli.....”*

**b. Kadın İbadet Yerleri:** Kadın ibadet yerleri ile ilgili katılımcıların görüşleri çözümlendiğinde şu alt temalar oluşmuştur: Tespit ve eksiklikleri giderme, yürüyen merdiven, aydınlatma, çocuklar için oyun alanı ve materyal.

**b. 1. Tespit ve Eksiklikleri Giderme:** Yapılan görüşmelerde camilerde yaşadıkları sorunları çözmek için kadın katılımcıların fikirleri alınmıştır. Bu konu ile ilgili özellikle katılımcılar sorunların tespit edilmesini ve eksikliklerin giderilmesini talep etmişlerdir. Konuya ilişkin referans cümleleri şunlardır:

K12-Yaş 21-Ortaokul-İzzetpaşa Cami: *“...bu yüzden şartları kötü olan yerlerin araştırılması ve eksiklerin giderilmesini isterim....”*

Katılımcı 33-25 Yaş-Üniversite-Üniversite Cami: *“...camilerde kadınlara ayrılan yerler daha özenle yapılmalı, yetkililer bunu araştırıp genişletmeli, ihtiyaçları belirlemeli.....”*

K42-22 Yaş-Lisans-Üniversite Cami: *“Camilerin bayan kısımlarının biraz daha büyütülmesinin iyi olacağını düşünüyorum.”*

**b. 2. Yürüyen Merdiven:** Bu alt temaya ilişkin görüş aşağıda verilmiştir:



Katılımcı 45-43 Yaş- Lise- Onurlar Cami: “....önerilerim daha önce bahsettiğim üst katlar için yürüyen merdiven (engelli ve yaşlılar için)....”

**b. 3. Çocuklar İçin Oyun Alanı ve Materyal:** Bu alt temaya ilişkin referans cümleleri şunlardır:

K10-40 Yaş-Lisans-Üniversite Cami: “Kadınlar camiye gelemese evlatlarını nasıl camiye alıştıracak, çocuklar için de camide.....anneleri namaz kılarken oyalanacağı ekipman lazım.”

K44-30 Yaş-Lisans-Saray Cami: “...Çocuklar için oyun alanı yapılmalı ki çocuklu anneler gelebilsin., Kur’an öğretme konusunda ....hem de teşvik amaçlı çocuklar için spor faaliyetli birçok camide olmalı ki bayanlar gelmekte sıkıntı yaşamasin hem kendi öğrensın hem de çocuğu bu manevi ortamdın zevk alsın....”

**b.4. Aydınlatma:** Kadın ibadet yerleri altında yer alan bir diğer tema aydınlatmadır. Bu temaya yönelik görüşe aşağıda yer verilmiştir.

K10-40 Yaş-Lisans-Üniversite Cami: “....namazı ferah, rahat kılabileceğim mekanlar istiyorum.”

## 2. Din Eğitimi

Görüşme yapılan katılımcıların karşılaştıkları sorunların çözümü için ileri sürdükleri beklenti ve önerilere yönelik ifade ettikleri alt temalardan biri de din eğitimidir. Din eğitimi alt teması kendi içerisinde bayan din görevlilerini özendirme, bilinç verme ve bilgilendirme, mantalitenin değiştirilmesi, kadınlara yönelik aile içi iletişim kursları, programların düzenlenmesi, doğru dini bilgi verme, İslami ilimler kursu, din eğitiminin kalitesi ve öğretici afişler alt temalarına ayrılmıştır. Bu temalara dair model ve referans cümlelerine aşağıda yer verilmiştir:

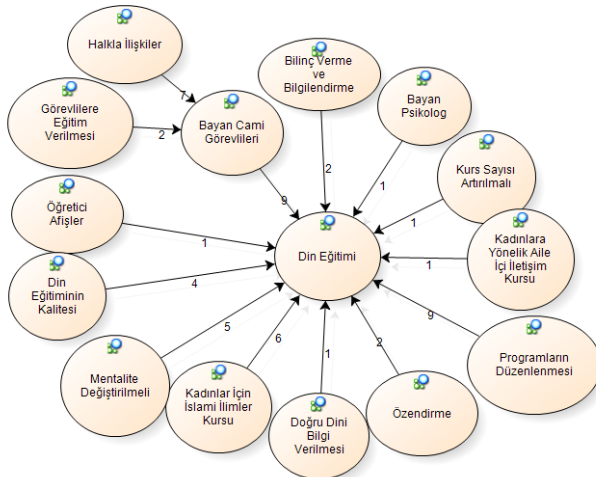



**a. Bayan Cami Görevlileri:** Yapılan görüşmelerde kadın cemaatle ilgilenecek kadın din görevlilerinin bulunması önerisi katılımcılar tarafından talep edilmiştir. Bu alt temaya ait temalar şunlardır: Halkla ilişkiler, görevlilere eğitim verilmesi. Bu alt temalarla ilgili alıntı cümlelerine aşağıda yer verilmiştir:

**a.1. Halkla İlişkiler:** Katılımcılar bayan cami görevlilerinin halkla ilişkiler noktasında yetkin olmalarını, birebir eğitim yapmalarını, cana yakın ve ilgili davranmalarını dile getirmişlerdir. Bu konuyla ilgili referans cümleleri şunlardır:

K18-27 Yaş-Lisans-Kubbeli Cami: *".....halkla biraz daha içli dışlı olmalı ki özellikle şu mevlit okuyan hanımların önü kapansın, bugün bir taneye gittim gerçekten zor sabrettim öyle şeyler uyduruk rivayetler anlattı ki başıma ağrı girdi. Bunların önlenmesi için toplumla kaynaşmalılar."*

K32-24 Yaş-Lisans-Onurlar Cami: *"...vaizeler halka iyi ve yakın davranmalı..."*

K38-44 Yaş-İlkokul-İzzetpaşa Cami: *"...eğitciler birebir eğitim yapmalı..."*

**a.2. Görevlilere Eğitim Verilmesi:** Görevlilere eğitim verilmesi bayan cami görevlileri alt teması içerisinde yer alan bir temadır. Bu alt temaya ilişkin katılımcı referans cümleleri şunlardır:

K55-28 Yaş-Lisans-Üniversite Cami: *"....öncelikle öğreticileri bilinçlendirmek.....gerekir.... ne yazık ki Diyanet bu konuda gerekli hassasiyeti göstermiyor."*

K65-28 Yaş-Lisans-Onurlar Cami: *"Kuran kursu öğretmenlerinin asgari de olsa entelektüel bir seviyede olması gerektiğine inanıyorum. Gözlemediğim kadarıyla TV kültürü ile mesleklerini icra eden birçok kimse var.....DİB personelini geliştirmeli..."*

**b. Bilinç Verme ve Bilgilendirme:** Din eğitimi alt teması içinde yer alan bir diğer tema bilinç verme ve bilgilendirmedir. Bununla ilgili alıntı cümleleri şunlardır:

K36-23 Yaş-Lisans-Saray Cami: *".....kadınlara cami adabı hakkında bol bol bilgi verilmeli. Kendilerine çekidüzen vermeleri gerekmektedir. Camide çok konuşmamaları yönünde bilgilendirilmeliler. Hâl ve hareketlerine dikkat etmeli ve birbirlerine müdahale etmemeleri gerektiğini öğretecek vaazlar verilebilir..."*

K55-42 Yaş-İlkokul Mezunu-Saray Cami: *"bilinçlendirilme faaliyetleri yapılmasını öneriyorum....."*

**c. Bayan Psikolog:** Bu konuya ilişkin alıntı şudur:

K60-34 Yaş-Lisans Mezunu-İzzetpaşa Cami: *"....Kur'an kurslarına eğitilmiş, donanımlı manevi rehberler verilebilir, bayan psikologlar yani...."*



**d. Kurs Sayısı Artırılmalı:** Araştırmaya dahil olan bir katılımcının dikkat çektiği bir diğer husus Kur'an kursu sayısının artırılması yönündedir. Konuyla ilgili görüşü şudur:

K34-24 Yaş-Lise-Kubbeli Cami: *"...kadınlar için kurs yerleri artırılabilir, her mahallede olmalı, her camide kurs yok maalesef...."*

**e. Kadınlara Yönelik Aile İçi İletişim Kursu:** Bu alt temaya ilişkin referans cümlesi şudur:

**K13-36 Yaş-Lisans-İzzetpaşa Cami:** *".....veya aile içi iletişim kadının rolü konularında bence faydalı olur...."*

**f. Programların Düzenlenmesi:** Katılımcılar tarafından talep edilen diğer bir husus kadınlara yönelik sohbet ve dini programların yapılmasıdır. Bu alt temaya yönelik alıntı cümleleri aşağıda yer almaktadır:

K18-27 Yaş-Lisans-Kubbeli Cami: *"... Cemaatlere gidilmesini önlemek için ev sohbeti tarzında şeyler başlatılabilir. Mesela "bu hafta sohbet bizde etkinliklerinde .....başlatılabilir."*

K47-43 Yaş-Ortaokul-İzzetpaşa Cami: *"kadınlarımızın daha fazla camiye gitmeleri teşvik edilmeli, buna yönelik dini programlar düzenlenmeli...."*

K34-47 Yaş-İlkokul-Saray Cami: *"Bence yeterli faaliyetler ancak daha da çoğaltılabilir, geniş sohbetler, toplantılar yapılabilir haftalık olarak...."*

K41-23 Yaş-Lise-Onurlar Cami: *"...ben de sohbet tarzı bir şeyler yapılması taraftarıyım sadece ramazanda değil yaz kış bayan ve çocukların camiye sıkı bir bağları olsun isterdim....."*

**g. Özendirme:** Özendirme alt temasına ilişkin referans cümleleri şunlardır:

K33-25 Yaş-Lisans-İzzetpaşa Cami: *"...toplumumuzda kadınlar sadece dini özel gecelerde camiye gidiyorlar bence bunun yanında vakit namazlarına da gitmeleri teşvik edilebilir, özendirilebilir, özellikle genç kesim...."*

K47-43 Yaş-Ortaokul-İzzetpaşa Cami: *"...Kadınlarımızın daha fazla camiye gitmeleri teşvik edilmeli, buna yönelik programlar geliştirmeli...."*

**h. Doğru Dini Bilgi Verilmesi:** Bu alt temaya ilişkin görüş aşağıda verilmiştir:

K20-36 Yaş-Lisans-Saray Cami: *"...Özellikle gençlerin ihtiyaç duyduğu noktalarda yardımcı olmak ve onları internette zehir saçan tehlikeli sitelerden uzak tutmak, dini sevdirmek, doğru bilgi, duygu ve inancı anlamasını sağlamak açısından bunun çok gerekli ve önemli olduğunu düşünmekteyim..."*



**1. Kadınlar İçin İslami İlimler Kursu:** Din eğitimi alt temasında diğer temalara göre daha fazla yüklenme yapılan alt temalardan biri de kadınlar için İslami ilimler kursu açılmasıdır. Bu konuda Tefsir, Fıkıh, Hadis ve İlmihal derslerinin verilmesine yönelik talep ve beklentiler mevcuttur. Konuya yönelik bazı alıntılara aşağıda yer verilmiştir:

K13-36 Yaş-Lisans-İzzetpaşa Cami: *"...kadınlar için kurslar açılabilir, İslami ilimler, Akaid, Kuran veya aile içi iletişimde kadının rolü konularında bence faydalı olur....."*

K20-36 Yaş-Lisans-Saray Cami: *" ....ramazanda yapılan hizmetler güzel ama sadece ramazanla sınırlı kalınmamalı, bazı camilerde sabah namazından veya yatsı namazından sonra cemaate yapılan dersler vardı bunlar devam etmeli...Camilerin kütüphaneleri olmalı. Bu kütüphanede haftanın bazı günleri ve belirli saatlerinde diyanet tarafından görevli bir vaiz veya MEB tarafından görevlendirilmiş bir Din Kültürü öğretmeni bulundurulmalı....."*

K37-28 Yaş-Lise-Bölge Cami: *"...Örneğin haftanın belirli günlerinde Hadis dersi, Tefsir dersi ve İlmihal dersi verilebilir. Kadınlarımızın dini bilgilerindeki yetersizlikleri, birçok konudaki bilgisizlikleri aşikârdır. Ben üniversite mezunuyum ve dini bilgilerim annemden çocukken öğrendiklerimden ibaret. Camilerde Tefsir ve İlmihal dersleri mutlaka verilmeli. Camilerde kadınlarımız için dini eğitimler, dersler verilmemesinin getirdiği bilgi açlığı ile birçok kadını gördükleri, buldukları bir cemaatin ya da grubun bir yerlerde yaptığı sohbetlere katılıyor."*

**i. Mantalite Değiştirilmeli:** Araştırmaya dahil olan katılımcıların dikkat çektiği önemli bir nokta da kadınların camiden uzak kalmalarının altında yatan önemli nedenlerden birinin toplumdaki yanlış düşünce biçimi olduğudur. Aynı zamanda toplumda camilere yalnızca erkeklerin gitmesine dair yanlış bir kanaatin olduğunu ileri sürmüşlerdir. Bu konuda katılımcılar, toplumdaki yanlış düşüncelerin yıkılmasına yönelik çalışmalar yapılmasını istediklerini ifade etmişlerdir. Bu alt temaya yönelik bazı referans cümlelerine aşağıda yer verilmiştir:

K11-60 Yaş-Okuryazar-Saray Cami: *"...sanki camiye yalnızca erkekler gider..... herkesin gitmesi için uğraşılmalı...."*

K23-24 Yaş-Lisans-Onurlar Cami: *"...cami aslında kadın konusunda sınırlama getirmiyor adap ve usule riayet edildikten sonra ama kadınlar için (kendi memleketim için yorumum) çevredeki erkeklerden sınırlama getiriliyor mesela bir cemaatle namaz kılmak ya da cuma namazına gitmek isteyenler biliyorlar ama çekiniyorlar değiştirebiliyorlar ise erkeklerin kalplerini fikirlerini bu konuda yumuşatabilirler."*



K33-25 Yaş-Lisans-İzzetpaşa Cami: “...Ayrıca camiye sadece erkeklerin değil kadınların da sürekli gidebileceği bilinci öğretilmeli...”

K54-47 Yaş-İlkokul-Kubbeli Cami: “...Camilerde kadınlara ait yerler yapılmalı, kadınların camiye gitmesi toplum açısından yanlış görülüyor öncelikle bu yanlış algı düzeltilmeli. Daha sonra bu yönde çalışmalar yapılmalı...”

**j. Din Eğitimi Kalitesi:** Katılımcıların beklentilerinden biri de din eğitimi kalitesinin yükseltilmesidir. Bu alt temaya ilişkin alıntılar şunlardır:

K13-36 Yaş-Lisans-İzzetpaşa Cami: “...çocuklar için verilen hizmetler daha da geliştirilip ilgi çekici hale getirilebilir ayrıca çocuklar dışında genç, yaşlı, kadın erkek herkes için programlar düzenlenebilir.”

K54-47 Yaş-İlkokul-Kubbeli Cami: “...Kadınlara yeterli hizmet verilmiyor, din eğitiminin kalitesi yükseltilmeli.”

**k. Öğretici Afişler:** Bir katılımcının talep ettiği hususlardan biri, camilerde namaz ve saf tutmayla ilgili öğretici afişler asılmasıdır. Bu konu ile ilgili referans cümlesi şudur:

K64-32 Yaş-Lisans-Kubbeli Cami: “Çoğu bayan saf tutmayı ve namaz kılmayı bilmiyor, bunu anlatan tablolar, afişler asılabilir...”

## SONUÇ VE TARTIŞMA

Kadın cemaatin camilerde yaşadıkları sorunları ve bu sorunlara yönelik önerdikleri çözüm önerilerini araştırdığımız çalışmada iki ana tema ortaya çıkmıştır. Bu temalar: İhtiyaç ve sorunlara yönelik görüşler ile beklenti ve önerilere yönelik görüşlerdir. İhtiyaç ve sorunlara yönelik görüşler ana teması, fiziksel mekâna ilişkin görüşler ve din eğitimine ilişkin görüşler olmak üzere iki alt temaya ayrılmıştır. Beklenti ve önerilere yönelik görüşler alt teması da fiziksel mekâna ilişkin beklenti ve öneriler ile din eğitimine dair beklenti ve öneriler olmak üzere iki alt tema altında incelenmiştir.

Araştırmada elde edilen bulgular ilgili literatür ile örtüşmektedir. Bu durum şöyle örneklendirilebilir. Veriler çözümlendiğinde ihtiyaç ve sorunlara yönelik görüşler ana teması altında yer alan fiziksel mekâna yönelik görüşler alt temasına yönelik araştırmamıza katılan kadınlar tarafından camilerde kadınlara ayrılan bölümlerin dar olduğu, bazı camilerde kadın yerinin bile bulunmadığı, kadın bölümlerinin bakımsız, kirli, dağınık, havasız ve karanlık olduğu, camilerdeki erkek yerlerine nazaran soğuk olduğu ve bu bölümlerde klima bulunmadığı, abdest yerlerinin kirli ve bakımsız olduğu ve abdest giriş yerlerinin erkek bölümlerinden uzak olmayışı gibi sorunlar dile getirilmiştir. Şenat 2017 yılında yaptığı çalışmada kadınların camiye dönmeleri için fiziksel mekânların düzenlenmesi





konusunda bir takım tedbirlerin alınması gerekliliğine işaret etmiştir. Ayrıca Şenat, çalışmasında abdest yerlerinin ve tuvaletlerin temizliğinin yapılması, erkek ve kadınların Hz. Peygamber döneminde olduğu gibi ayrı kapılardan girişinin sağlanmasının önemi, eski camilerin restorasyonu ve yeni camilerin kadın cemaat düşünülerek inşa edilmesi gerekliliği üzerinde durmuştur. Şenat, dipnot olarak verdiği gözlemlerinde bu şartlar sağlandığı takdirde kadınların camiye katılımlarının yükseldiğini ifade etmiştir. Buradan hareketle Şenat'ın çalışmalarıyla elde ettiğimiz verilerin örtüştüğünü ifade edebiliriz. Şenat çalışmasında DİB tarafından projelerin yapıldığından bahsetmektedir.<sup>18</sup> Camilerden kadınların daha çok istifade etmelerini sağlamak için DİB tarafından çeşitli çalışmalar yapılmıştır ve kurumun hala devam eden projeleri bulunmaktadır. Bu amaçla 2013 yılında "Camiler ve Din Görevlileri Haftası" sebebiyle Cami Kadın ve Aile adlı çalışmayı sadece kadın ve cami konusuna ayırmıştır. Dönemin Diyanet İşleri Başkanı Görmez 2013 yılındaki yazısında camilerde kadınlar için abdest ve ibadet mekânlarının daha elverişli bir hale getirilmesine, çocuk mekânlarının iyileştirilmesine, kadınların izbe yerlerden kurtarılarak cami ve cemaate katılımlarının sağlanması gerektiğine dikkat çekmiştir.<sup>19</sup> Örneğin İstanbul Çamlıca Camii'nde emzirme odası ve bebek bakım odası gibi kadınların ihtiyaçlarına cevap verebilecek yerler de bulunmaktadır.<sup>20</sup>

İhtiyaç ve sorunlara yönelik görüşler ana teması altında yer alan din eğitimine ilişkin görüşler alt temasında katılımcılar din eğitiminin kalitesinin artırılması, personelin halka iyi davranması, yapılan hizmetlerden halkın haberdar edilmesi ve camilerde bayan görevlilerin bulunması gerektiğine işaret etmiştir. Bu bağlamda Buyrukçu tarafından 2008 yılında yapılan çalışmada kişisel ya da sosyal sebeplerle mesleki bilgi, uygulama ve insani ilişkiler konusunda bazı din görevlilerinin tam anlamıyla mesleklerini temsil edemediklerine vurgu yapılmıştır.<sup>21</sup> Buyrukçu'nun çalışmasıyla din görevlisinin üslup problemi alt teması altında elde edilen verilerin paralellik gösterdiği düşünülebilir.

Araştırmamıza dâhil olan katılımcılar beklentiler ve öneriler ana teması kapsamında olan mantalitenin değiştirilmesi alt teması altında toplumda camilerin erkeklerin gittikleri mekân olarak görülmesi algısının değiştirilmesi gerektiğine dikkat çekmişlerdir. Aynı şekilde Yılmaz tarafından yazılan teorik çalışmada cami eğitiminin erkekler kadar kadınlar için de önemli olduğu, hayatın de-

<sup>18</sup> Ayrıntılı bilgi için bkz. Şenat, Fatma Asiye, "Ramazan Misafirliğinden Düzenli Devama: Camide Kadın Cemaat", *Diyanet İlmî Dergi*, C.53., S.4, 2017.

<sup>19</sup> DİB, Cami Kadın ve Aile, DİB Yayınları (Halk Kitapları: 234), Ankara, 2013.

<sup>20</sup> Özkurt, Kemal, "Cami Mimarisinde Kadınlara İlişkin Mekânlar", İslam ve Sanat, İstanbul, 2015.

<sup>21</sup> Buyrukçu, Ramazan, Din Görevlisinin Mesleğini Temsil Gücü, Türkiye Diyanet Vakfı Yayınları, Ankara, 2008.



## 1. OTURUM

### Kadınların Gözüyle Cami Bir Durum Çalışması

Şuaip ÖZDEMİR  
Rahime ÇELİK

ğışık alanlarında kadınların etkin bir şekilde bulunmasının normal karşılanırken camilerde bunun tam tersi olduğu, bu durumun İslam toplulukları için bir eksiklik olduğu ve bu olgunun ayrımcı bakış açısından kaynaklandığı tespit edilmiştir. Alandan elde ettiğimiz bulgularla Yılmaz'ın çalışmasının benzerlik gösterdiği söylenebilir.<sup>22</sup> Kahraman tarafından ise 2012'de teorik olarak yazılan çalışmada tarihsel süreçte kadının erkeklerle birlikte ibadet hayatına katılımını gösteren grafiğin eksi yönde gittiği ve bunun da fitne gerekçesine dayandırıldığı, fitne olayının tek taraflı düşünülmesinin ise yanlış bir tutum olduğu ve asıl kısıtlayıcı tavrın erkek zihniyetinden kaynaklandığı belirtilmiştir.<sup>23</sup>

Beklentiler ve öneriler ana teması kapsamında katılımcılar kadın ibadet yerlerindeki eksikliklerin tespit edilip giderilmesi, yaşlı ve engelli bireylerin kullanması amacıyla yürüyen merdivenlerin yapılması, anneleri ibadet ederken çocukların oynayacağı mekânların yapılması ve çocuklar için camilerde materyallerin bulundurulmasını talep etmişlerdir. Ayrıca beklentiler ve önerilere ilişkin görüşler ana teması altında din eğitime yönelik beklentilerini dile getirmişlerdir. Bu konu ile ilgili camilerde bayan bir psikolog bulunmasını, cami görevlilerinin halkla ilişkiler konusunda kendilerini geliştirmelerini, Tefsir, Hadis gibi dersler için kurslar açılmasını, kadınlar için aile iletişim kurslarının verilmesini, Kuran kurslarının sayılarının artırılmasını, kadınlar için programlar ve sohbetler düzenlenmesini, din eğitiminin kalitesinin artırılmasını, özendirme ve bilinç verme çalışmalarının yapılmasını ve son olarak camilere öğretici afişler asılmasını istemişlerdir. Bu istekler dikkate alındığında araştırmamıza dâhil olan kadın katılımcıların Hz. Peygamber dönemindeki gibi camilerin dini, eğitsel ve sosyal alanda yani yaşamın her alanında merkez rolünde olması gerektiğini istedikleri sonucuna varılabilir.

### Öneriler

1. Bütün sorunlar değerlendirildiğinde mimari olarak kadın cemaate ayrılan bölümün ayrı olarak tasarlanması gerekmektedir. Bu bağlamda ısıtma-soğutma, havalandırma, aydınlatma, erkeklerden ayrı giriş avlusu ile birlikte mimari detaylar dikkate alınarak tasarım yapılmalıdır.

<sup>22</sup> Ayrıntılı bilgi için bkz. Yılmaz, Hüseyin, "Cinsiyet Algısının Müslüman Kadınların Cami Eğitime Yansması" Dini ve Toplumsal Boyutlarıyla Cinsiyet Tartışmalı İlmî İhtisas Toplantı (Üsküdar Belediyesi Çamlıca Sabahattin Zaim Eğitim ve Kültür Merkezi), İstanbul, 2012, s.274-289.

<sup>23</sup> Kahraman, Abdullah, "Cami İklimini Solumak ve Cemaate Devam Konusunda Kadınlara Getirilen Yaşamın Gerekçesi", Cami Merkezli Hayat (YECDER III. Ulusal Din Görevlileri Sempozyum Tebliğleri), Yecder Kitapları, İstanbul, 2012, s.51.



2. Camilerde kadınlara ayrılan fiziksel mekânların eksikliklerini belirlemek için cami görevlilerinin ve cemaatin görüşleri anketler yoluyla toplanmalıdır.
3. DİB tarafından kadın cemaate ayrılan bölümler konusunda yapılan projeler hızlandırılmalıdır.
4. DİB din eğitimine yönelik yaptığı faaliyetlerde cemaatin beklenti ve isteklerini tespit ederek değişiklikler ve yenilikler (haftalık sohbetler, İslami İlimler kursu gibi) yapılmalıdır.

### ☞ KAYNAKÇA

- Abdullah Koçak, Özgür Arun, "İçerik Analizi Çalışmalarında Örneklem Sorunu", *Selçuk Üniversitesi İletişim Fakültesi Akademik Dergisi*, C.4, S.3., 2006.
- Akın, Ahmet, "Tarihi Süreç İçinde Cami ve Fonksiyonları Üzerine Bir Deneme", *Hitit Üniversitesi İlahiyat Fakültesi Dergisi*, C. 15, S.29, 2016.
- Aycan, İrfan, "İslam Geleneğinde Cami ve Kadın", *Cami Kadın ve Aile*, 2013.
- Buhari, Muhammed, Sahihu'l-Buhari, Darul Fikr, Beyrut, 1991.
- Buyrukçu, Ramazan, Din Görevlisinin Mesleğini Temsil Gücü, Türkiye Diyanet Vakfı Yayınları, Ankara, 2008.
- DİB, Cami Kadın ve Aile, DİB Yayınları (Halk Kitapları: 234), Ankara, 2013.
- Ebu'l-Ferec Cemâluddin Abdurrahman b. Ali İbnü'l-Cevzi, *Ahkâmü'l-Nisâ*, Dârü'l- Kütübi'l-İlmiyye, Beyrut, 1985'den naklen Şenat, Fatma Asiye, Ramazan Misafirliğinden Düzenli Devama: Camide Kadın Cemaat, *Diyanet İlmî Dergi*, C.53., S.4, 2017.
- Gözütok, Şakir, İlk Dönem İslam Eğitim Tarihi (Hz. Peygamber Döneminde Eğitim Öğretim), Fecr Yayınları, Ankara, 2002.
- Kahraman, Abdullah, "Cami İklimini Solumak ve Cemaate Devam Konusunda Kadınlara Getirilen Yasağın Gerekçesi", *Cami Merkezli Hayat (YECDER III. Ulusal Din Görevlileri Sempozyum Tebliğleri)*, Yecder Kitapları, İstanbul, 2012.
- Karasar, Niyazi, Bilimsel Araştırma Yöntemi, Nobel Yayın Dağıtım, Ankara, 2009.
- Kılıç, A. Faruk, Ağçoban, Sıddık, "Kadın ve Çocuklara Verilen Hizmetler Açısından Camiler", *Diyanet İlmî Dergi*, C.49, S.4., 2013.
- Özkurt, Kemal, "Cami Mimarisinde Kadınlara İlişkin Mekânlar", İslam ve Sanat, İstanbul, 2015.
- Savaş, Rıza, Hz. Muhammed (s.a.v.) Döneminde Kadın, Ravza Yayınları, 1992.
- Şenat, Fatma Asiye, "Ramazan Misafirliğinden Düzenli Devama: Camide Kadın Cemaat", *Diyanet İlmî Dergi*, C.53., S.4, 2017.
- Tirmizi, Muhammed İbnül İsa, *Sünenü't-Tirmizi*, : Dar'ul Kutubil-İlmiyye, Beyrut, 1937.
- Yıldırım, Ali, Şimşek, Hasan, Sosyal Bilimlerde Nitel Araştırma Yöntemleri, Seçkin Yayıncılık, Ankara, 2011.



1. OTURUM

**Kadınların  
Gözüyle Cami  
Bir Durum  
Çalışması**

Şuayip ÖZDEMİR  
Rahime ÇELİK

Yılmaz, Hüseyin, "Hz. Peygamber Döneminden Günümüze Kadınlar ve Cami Eğitimi", *Değerler Eğitimi Dergisi* C.5, S.14, 2007.

Yılmaz, Hüseyin, "Cinsiyet Algısının Müslüman Kadınların Cami Eğitimine Yansıması", *Dini ve Toplumsal Boyutlarıyla Cinsiyet Tartışmalı İlmî İhtisas Toplantı*, Üsküdar Belediyesi Çamlıca Sabahattin Zaim Eğitim ve Kültür Merkezi, İstanbul, 2012.

Weber, Robert Philip, *Basic Content Analysis (Quantitative Applications in the Social Sciences)*, Sage Publications, Inc., London, 1990.



## HZ. PEYGAMBER'İN MESCİTLERE GİDEN/ GİDECEK KADINLARA TAVSİYELERİ VE MESCİD-İ NEBEVÎ'DE ONLAR İÇİN YAPTIĞI DÜZENLEMELER

Mustafa KARABACAK<sup>1</sup>

**Özet:** İslam'ın dışında diğer kültür ve inançlarda, sosyal hayatın her alanında toplumun yarısını oluşturan kadınların dışlanmaları görülmüştür. İslam'ın ana yapısında olmayan, Hz. Peygamber'in söz ve fiillerine muhalif, Müslüman toplumlarda da bazı etkenlerle kadınlara yönelik bir takım uygulamalara da rastlanmaktadır. Hatta İslam dışı uygulamalar ibadet alanlarında da kendine yer bulur.

Bu çalışmada İslam'da kadın- mescit ilişkisini inceleyerek mescitlere giden/gidecek kadınlara Hz. Peygamber'in tavsiyelerini ve Mescid-i Nebevî'de ibadet hayatlarını kolaylaştırmak için onlar için yaptığı düzenlemeler üzerinde durulacaktır.

**Anahtar Kelimeler:** Hz. Peygamber, Mescit, Kadın, Namaz, Mescid-i Nebevî, Cemaat.

### ☞ HZ. PROPHETS' RECOMMENDATIONS FOR WOMEN GOING TO/FROM MASJIDS AND THEIR ARRANGEMENTS FOR MASJID AL-NABAWI

**Abstract:** Apart from Islam, other cultures and beliefs have seen the exclusion of women who constitute half of the society in all areas of social life. Although it does not exist in the main structure of Islam and in the societies opposition to Prophet's words and practises there exist some wrong practises aimed at women. Even non-Islamic practices have a place in worship.

In this study, we will examine the relationship between women and masjid in Islam. It will focus on the recommendations of the Prophet and his arrangements for facilitating the worship life in the Masjid al-Nabawi.

**Keywords:** Hz. Prophet, Masjid, Woman, Prayer, Masjid-i Nabawi, Communion.

<sup>1</sup> Dr. Öğretim Üyesi, Selçuk Üniversitesi İslami İlimler Fakültesi Hadis Ana Bilim Dalı. mustafa.karabacak@selcuk.edu.tr; karabacakm67@hotmail.com



## 3 Giriş

Aynı özden<sup>2</sup> ve aynı gaye için yaratılan<sup>3</sup> erkek ve kadınlar Allah'ın emir ve yasaklarına uymada ortaklardır: "Şüphesiz ben, erkek olsun, kadın olsun sizden bir şey yapanın emeğini boşa çıkarmam."<sup>4</sup> "Erkek olsun kadın olsun her kim iman etmiş olarak dünya ve ahiret için yararlı işler yaparsa işte onlar da cennete girerler ve zerre kadar haksızlığa uğratılmazlar."<sup>5</sup> "Erkek olsun kadın olsun kim inanmış bir insan olarak dünya ve ahirete yararlı işler yaparsa kesinlikle ona güzel bir hayat yaşatacağız ve böylelerinin ecirlerini de muhakkak surette yapmış olduklarının daha güzeliyle vereceğiz."<sup>6</sup> "Müminlerin erkekleri de kadınları da birbirlerinin velileridir; iyiliği teşvik eder, kötülükten alıkoyarlar, namazı kılarlar, zekâtı verirler, Allah ve Rasûlü'ne itaat ederler. İşte onları Allah merhametiyle kuşatacaktır. Kuşkusuz Allah mutlak güç ve hikmet sahibidir. Allah Mümin erkeklere ve Mümin kadınlara içinde ebedi olarak kalmak üzere altından ırmaklar akan cennetler ve and cennetlerinde güzel meskenler vaat etmiştir. Allah'ın rızası ise hepsinden büyüktür, işte büyük bahtiyarlık da odur."<sup>7</sup> "Müslüman erkekler, Müslüman kadınlar; Mümin erkekler, Mümin kadınlar; ibadet ve itaat eden erkekler ve ibadet ve itaat eden kadınlar; özü sözü doğru erkekler, özü sözü doğru kadınlar; sabreden erkekler, sabreden kadınlar; gönlünü ibadete vermiş erkekler, gönlünü ibadete vermiş kadınlar; (Allah için) yardım yapan erkekler, yardım yapan kadınlar; oruç tutan erkekler, oruç tutan kadınlar; iffetlerini koruyan erkekler, iffetlerini koruyan kadınlar; Allah'ı çokça anan erkekler, Allah'ı çokça anan kadınlar; işte bunlar için büyük bir ödül hazırlamıştır."<sup>8</sup>

Kur'an'da Arap dilinin özelliğinden kaynaklanan çoğul hitap cümlelerinde muhatap hem erkekler hem de kadınlardır. Ancak Kur'an'da erkekleri muhatap alan âyetler olduğu gibi kadınları muhatap alan âyetler de söz konusudur: "Ey Peygamber! Mümin kadınlar Allah'a hiçbir şeyi ortak koşmayacakları, hırsızlık yapmayacakları, zina etmeyecekleri, çocuklarını öldürmeyecekleri, elleriyle ayakları arasında bir iftira düzüp getirmeyecekleri, dine ve akla uygun hiçbir konuda sana karşı gelmeyecekleri hususunda sana biat etmeye geldiklerinde onların biatlerini kabul et ve onlar için Allah'tan bağışlanma dile."<sup>9</sup>

<sup>2</sup> Nisâ, 4/1; Hucurât, 48/13.

<sup>3</sup> Zariyât, 51/56.

<sup>4</sup> Âl-i İmrân, 3/195.

<sup>5</sup> Nisâ, 4/124.

<sup>6</sup> Nahl, 16/97.

<sup>7</sup> Tevbe, 9/71-72

<sup>8</sup> Ahzâb, 33/35.

<sup>9</sup> Mümtehhine, 60/12. Ayrıca bkz. Nûr, 24/31; Ahzâb, 33/32.



İslâm'da erkek ve kadınlar için ortak ve ayrı ayrı her cinsiyete yüklenen sorumluluklar da vardır. Öncelikle erkeklere farz kılınan cihat ibadetinde olduğu gibi. Çünkü tarih boyunca ülkelerin ve yerleşim yerlerinin baş savunucuları erkekler olmuştur ve öncelikle cihat erkeklere farzdır: "Size ne oldu da Allah yolunda "Rabbimiz, bizi halkı zalim olan bu şehirden çıkar, bize tarafından bir sahip gönder, bize katından bir yardımcı yolla!" diyen çaresiz erkekler, kadınlar ve çocuklar uğruna savaşmıyorsunuz?"<sup>10</sup>

İslâm'da emir ve yasakların muhatabı genel olarak bütün erkek ve kadınlar olduğu gibi yüklendikleri sorumluluklar da ortaktır. Bu ortak sorumluluktan biri de özellikle mescitlerde kılınması tavsiye edilen namazdır. Namaz ibadeti kıyam, rüku ve secde gibi bazı hareketlerin olduğu bir ibadettir. Bu hareketler de ancak örneğe bakarak yapılabilir. Kendisinin aynı zamanda eğitici olarak gönderildiğini<sup>11</sup> belirten Hz. Peygamber "Ben nasıl namaz kılıyorsam siz de öyle kılın"<sup>12</sup> buyurmuştur. Namazın teşrii süreci de göz önüne alınırsa bu örneklik Hz. Peygamber'in hayatı boyunca devam etmiştir. Hem namazın teşri sürecindeki örnekliliğinin devam etmesi hem de diğer alanlarda olduğu gibi ibadet alanında da Müslümanların cemaatine kadınların katılmasını Hz. Peygamber ısrarla tavsiye etmiştir.

Hz. Peygamber "Allah'ın kulları kadınları Allah'ın evine gitmelerine engel olmayın"<sup>13</sup> ve "Sizden birinizin eşi mescide gitmek için izin isterse ona engel olmasın"<sup>14</sup> (bir başka rivayette) onlara izin verin"<sup>15</sup> buyurarak erkeklerden, kadınların mescitlere gelmelerine engel olunmalarını istemiştir. Kadınların da telafi edilebilecek mazeretlerini kabul etmemiş ve onların mescide gelmelerini tavsiye etmiştir. Dış elbisesi olmadığı için mescide çıkamayacağını belirterek izin isteyen bir hanıma izin vermemiş şayet ödünç elbise bulma imkânı varsa yine mescide gelmesini ve cemaate katılımı gerektiğini belirtmiştir.<sup>16</sup>

<sup>10</sup> Nisâ, 4/75.

<sup>11</sup> Dârimî, Ebû Muhammed Abdullah b. Abdurrahman b. Fazl b. Behram, *es-Sünen*, I-II, İstanbul, 1992, Mukaddime, 32.

<sup>12</sup> Buhârî, Ebû Abdillâh Muhammed b. İsmail, *el-Câmiu's-sahîh*, I-VIII, Çağrı Yayınları, İstanbul, 1401/1981, Ezân, 18, Edeb, 27, Ehbârü'l-Âhâd, 1.

<sup>13</sup> Buhârî, Cum'a, 11; Müslim, Ebû'l-Hüseyn Müslim b. Haccac el-Kureysî, *el-Câmiu's-sahîh*, I-III, Çağrı Yayınları, İstanbul, 1981/1401, Salât, 136; Ebû Dâvûd, Süleyman b. Eş'as es-Sicistani el-Ezdi, *es-Sünen*, I-V, İstanbul, 1401/1981, Salât, 52; Mâlik b. Enes, *el-Muvatta*, I-II, Çağrı Yayınları, İstanbul, 1401/1981, Kible, 12.

<sup>14</sup> Buhârî, Ezân, 166, Nikâh, 116; Müslim, Salât, 134, 135, 137; Nesâî, Ebû İsa Muhammed İbn İsa İbn Sevr, *es-Sünen*, I-V, İstanbul, 1981/1401, Mesâcid, 5; İbn Mâce, Ebû Abdullah b. Yezid el-Kazvinî, *es-Sünen*, I-II, Çağrı Yayınları, İstanbul, 1401/1981, Mesâcid, 15; Dârimî, Mukaddime, 40, Salât, 57; Ahmed b. Hanbel, *el-Müsned*, I-VI, İstanbul, 1982/1402, II, 7, 9.

<sup>15</sup> Buhârî, Ezân, 162; Nesâî, Mevâkîf, 21.

<sup>16</sup> Buhârî, Hayz, 23, İdeyn, 20, 21, Hac, 81; Müslim, Salâtü'l-İdeyn, 12; Ebû Dâvûd, Salât, 238-241; Tirmizî, Salâtü'l-İdeyn, 7.



## 1. OTURUM

### Hz. Peygamber'in Mescitlere Giden/Gidecek Kadınlara Tavsiyeleri ve Mescid-i Nebevî'de Onlar İçin Yaptığı Düzenlemeler

Mustafa KARABACAK

Hz. Peygamber; özellikle bayram namazlarına bakire, genç kız, örtünme çağına gelmiş kız çocukların hatta namaz yerinden biraz uzak durarak Müslümanların dualarına katılmaları için hayırlı kadınların dahi katılmasını istemiştir.<sup>17</sup> Dolayısıyla Hz. Peygamber namaz kılmayacak dahi olsalar toplumun eğitimi bakımından her kesimin bu nasihatlerden istifade etmesini istemiş ve küçük mazeretleri de kabul etmemiştir. Çünkü bayram ve cuma namazlarında namazdan daha çok hutbe ön plandadır. Ayrıca Hz. Peygamber Ramazan veya Kurban bayramı Cuma gününe denk geldiğinde diğer bir tabirle iki bayram aynı güne denk geldiğinde bayram namazından sonra hutbe gerçekleştiğinden cuma namazını kılıp kılmama konusunda (erkek ve kadınları) serbest bırakmış<sup>18</sup> hatta kıldırمامıştır.<sup>19</sup>

Hz. Peygamber'in ifadesiyle "Allah'ın (rahmet ve bereket) eli cemaat ile beraberdir."<sup>20</sup> Aynı zamanda cemaate katılan insanların, toplum içine karışarak yalnızlık girdabından kurtulma ve eksikliklerini bilenlerden sözlü veya fiili olarak öğrenme imkânı vardır. Kadınların cemaate katılması bu anlamda önemlidir. Günümüz toplumunda çok daha bariz şekilde görüldüğü gibi çocukların eğitimiyle genelde kadınlar ilgilenmektedir. Bu anlamda kadının eğitilmiş olması aynı zamanda ailenin eğitilmiş olması demektir.<sup>21</sup> Bu nedenle Hz. Peygamber'in öğrencileri olan kadın, erkek ve çocuklar cemaate iştirak etmeleri için büyük gayret sarf etmişler ve cemaatten geri kalmayı bir kayıp olarak telakki etmişlerdir.

Hz. Peygamber'in bu tavsiyelerini çok iyi bilen ashâb hanımları, beraberinde çocukları olduğu halde mescide gelmişler ve cemaatle namaz kılmaya o kadar gayret göstermişler ki zaman zaman geç vakte kadar beklemeyi de göze almışlardır.<sup>22</sup> Yine onların içinde kendilerine cuma namazı farz olmamasına<sup>23</sup> rağmen Amra bint Abdirrahman ve Ümmü Hişâm bint Hârise b. en-Nu'mân, Cuma günü Hz. Peygamber'in hutbe irad ederken okuduğu Kâf sûresini ondan ezberlediğini belirtmektedirler.<sup>24</sup> Ümmü Hişâm sabah namazında da Hz. Peygamber'in aynı sûreyi okuduğunu rivayet etmektedir.<sup>25</sup>

<sup>17</sup> Buhârî, Hayz, 23, İdeyn, 15, 21, Hac, 81; Müslim, Salâtü'l-İdeyn, 10, 11, 12; Ebû Dâvûd, Salât, 238-241; Tirmizî, Salâtü'l-İdeyn, 7; Nesâî, Hayz, 22, Salâtü'l-İdeyn, 2, 3; İbn Mâce, İkâme'ti's-Salât, 165.

<sup>18</sup> Ebû Dâvûd, Salât, 210-211; İbn Mâce, İkâme'ti's-Salât, 166. Aynı uygulamayı Osman b. Afvân da yapmıştır. Bk. Buhârî, Edâhî, 17.

<sup>19</sup> Nesâî, Salâtü'l-İdeyn, 31. Aynı uygulamayı Abdullah b. Zübeyr de yapmıştır. Bk. Ebû Dâvûd, Salât, 210-211.

<sup>20</sup> Tirmizî, Fiten, 7; Nesâî, Tahrîm, 6.

<sup>21</sup> Bkz. Martı, Huriye, *Hakları ve Saygınlığıyla İslâm'da Kadın*, Türkiye Diyanet Vakfı Yayınları, Ankara, 2018, s. 65.

<sup>22</sup> Buhârî, Ezân, 162.

<sup>23</sup> Ebû Dâvûd, Salât, 208, 209; Hâkim en-Neysâbü'rî, İbnü'l-Beyyî' Ebû Abdillâh Muhammed b. Abdillâh, *el-Müstedrek ale's-Sahîhayn* thk. Mustafa Abdülkadir Atâ, I-IV, Daru'l-Kütübü'l-İlmiyye, Beyrut, 1411/1990, I, 425 hadis no: 1062.

<sup>24</sup> Müslim, Cum'a, 50, 52; Nesâî, Cum'a, 28; Ahmed b. Hanbel, VI, 436.

<sup>25</sup> Ahmed b. Hanbel, VI, 463





Yine kadınların içinde Mescid-i Nebevî'yi mekân tutup da ibadet etmek gayesiyle uyumamak için iki sütun arasına ip geren kadınlar<sup>26</sup> olduğu gibi çadır kuranlar da vardı.<sup>27</sup>

Kadınların mescide gitmesine engel olacağını söyleyen torunu na Abdullah b. Ömer'in kızması<sup>28</sup> bu durumun yasaklanamayacağını göstermektedir. Hz. Âişe'nin "Eğer Rasûlullah kadınların icat ettikleri modaları görseydi, onları Benî İsrail kadınlarının men edildikleri gibi mescide gitmekten mutlaka menederdi"<sup>29</sup> ifadesi toplumsal yozlaşmaya dikkat çekmek için söylenmiştir. Yoksa "Rasûlullah zamanında kadınlar böyle yapsaydı mescide gelmelerini yasaklardı" anlamına değildir. Çünkü din tamamlanmış ve Hz. Peygamber bu anlamda tedbirleri almış ve kadınların mescide gelirken yapmalarını gerekenleri belirtmiştir. Hz. Âişe'nin sözünde geçen ( مَا أَخَذَتْ ) النساء ( kadınların icat ettikleri modanın İmam Nevevî (ö. 676/1277) "Zînet, parfüm ve (gösteriş için giyilen) güzel elbise" olduğunu belirtmiştir.<sup>30</sup>

İmam Nevevî, "Bu ve benzeri hadislerle dayanarak kadınlar mescitlerden alınulamaz. Ancak hadislerin ortaya koyduğu bazı şartlar vardır", diyerek onları da şöyle saymaktadır: "Parfüm kullanmamak, süslenmemek, sesi duyulacak takı takmamak, herkesin dikkatini çekecek elbise giymemek, erkeklerle karışık bir şekilde bulunmamak, yolda kötülüğünden korkulacak bir şeyin bulunmaması gibi."<sup>31</sup> Şüphesiz bu konuda sürekli ve süratle genişleyen İslam coğrafyasının farklı din, kültür ve sosyal yapıdan gelen insanları kucaklamasından doğan problemlerin de göz ardı edilmemesi gerekir.<sup>32</sup> Dolayısıyla zaman zaman geçici olumsuz örnekler ortaya çıkabilir. Bu olumsuz örneklerden yola çıkarak kadınların mescide gitmelerini yasaklama yerine olumsuzlukları telafiye gitmek gerekmektedir. Çünkü kadınların mescide gitmesiyle ilgili Hz. Peygamber'in sözleri ve uygulamalarını ifade eden sağlam deliller vardır.

Bugün anne-babalar genç kızlarını mescide gelirlerken günün şartlarına göre neleri yapmaları gerektiği konusunda eğitmeliler ve şahıs bazında gerekli tedbirleri almalıdırlar. Bu tedbirler elbette sadece kadınlara değil; günün şartlarına göre erkeklere de yönelik

<sup>26</sup> Buhârî, Teheccüt, 18; Müslim, Salât, 219; Ebû Dâvûd, Tatavvu', 18; Nesâî, Kıyâmü'l-Leyl, 17; İbn Mâce, İkâmeti's-Salât, 184.

<sup>27</sup> Buhârî bu hadisi "Kadının mescitte uyuması" başlığı altında vermiştir. Buhârî, Salât, 57. Ayrıca bkz. Menâkıbu'l-Ensâr, 26.

<sup>28</sup> Müslim, Salât, 135, 138, 139, 140; Ebû Dâvûd, Salât, 52; Tirmizî, Cum'a, 48.

<sup>29</sup> Buhârî, Ezân, 163; Müslim, Salât, 144; Ebû Dâvûd, Salât, 53; Tirmizî, Cum'a, 36; Muvatta, Kible, 15; Ahmed b. Hanbel, VI, 91, 193, 235.

<sup>30</sup> Nevevî, Ebû Zekeriyâ, Muhyiddin Yahyâ b. Şeref, *el-Mihâc şerhu Sahîhi Müslim b. Haccâc*, I-XVIII, 2. Basım, Dâru İhyâi't-Türasi'l-Arabî, Beyrut, 1392, IV, 164.

<sup>31</sup> Nevevî, *el-Mihâc*, IV, 161-162.

<sup>32</sup> Yeşil, Mahmut, Kadınların Cemaate İştiraki İle İlgili Hadisler Üzerine Bir İnceleme, SÜİFD, Yıl: 2014, Cilt: 17, Sayı: 17, s. 47-62.



## 1. OTURUM

Hz.  
Peygamber'in  
Mescitlere  
Giden/Gidecek  
Kadınlara  
Tavsiyeleri  
ve Mescid-i  
Nebevî'de  
Onlar İçin  
Yaptığı  
Düzenlemeler

Mustafa KARABACAK

olmalı bu da cemaatin diğer fertlerinin faydası düşünerek yapılmalıdır. Tıpkı bazı camilerin girişinde “Cep telefonlarınızı ya kapatınız veya sessize alınınız!”, “çıplak ayakla halıya basmayınız!” gibi.

Ümmü Humejd'in bir grup kadının sözcülüğünü yaparak “Ey Allah'ın Rasûlü! Seninle birlikte namaz kılmak istiyoruz fakat eşlerimiz buna mani oluyor” deyince Hz. Peygamber (cemi muhataba zamirini kullanarak) şöyle buyurdu: «Sizlerin özel odasında kıldığı namaz ( صَلَاتُكَ فِي بُيُوتِكُمْ ) (evin) salonunda kıldığı namazından, salonunda kıldığı namaz da mescitte kıldığı namazdan daha faziletlidir.”<sup>33</sup> Ahmed b. Hanbel'in (ö. 241/855) *el-Müsned*'inde ise Ebû Humejd es-Sâid'in eşi Ümmü Humejd'in sorusu kadınlar adına değil kendi adınadır.<sup>34</sup>

Abdullah b. Abbâs'ın rivayetinde de bir kadının gelerek cuma namazını mescitte kılmak için izin istemesini ve Hz. Peygamber'in de kadına yine (müfret) muhataba zamiri ( صَلَاتُكَ فِي مَحَلِّكَ ) kullanarak<sup>35</sup> evinde kılmasının daha uygun olacağı gibi<sup>36</sup> rivayetleri kadının evinin uzak olması, aile içindeki özel konumu ve aile saadetini etkileyebilecek özel ve geçici şartlara bağlı bir tavsiye olarak değerlendirilmelidir.

Hz. Peygamber'in “Geceleyin kadınların mescide çıkmalarına izin verin”<sup>37</sup> ifadesinden iznin gündüz kaydıyla kayıtlanamayacağı anlaşılmaktadır. Büyük muhaddis Ebû Abdillâh Muhammed b. İsmâil el-Buhârî (ö. 256/869) de *el-Câmiu's-Sahîh* isimli meşhur eserine konuyla ilgili hadisleri incelerken “Geceleyin ve alaca karanlıkta kadınların mescide gitmeleri”<sup>38</sup> başlığını koyarak bu konudaki hadislerden çıkardığı fikhî görüşünü de belirtmiş olmaktadır. Yine Hz. Âişe'nin ifadesiyle “İnanan kadınlar Rasûlullah ile beraber sabah namazında örtülerine bürünerek hazır bulunurlar, sonra namazı

<sup>33</sup> İbn Ebî Şeybe, Ebû Bekr Abdullah b. Muhammed b. İbrahim b. Osman, el-Kitâbü'l-Musannef fi'l-Ehâdis ve'l-Âsâr, thk. Kemal Yusuf el-Hût, I-VII, 1. Basım, Mektebetü'r-Rüşd, Riyad, 1409, II, 157 hadis no: 7620; Taberânî, Ebû'l-Kâsım Süleyman b. Ahmed b. Eyyûb, el-Mu'cemü'l-Kebîr, I-XXV, thk. Hamdî b. Abdülmecîd es-Selefi, 2. Basım, Mektebetü İbn Teymiyye, Kahire, 1415/1994, XXV, 148 hadis no: 356. Hadis, Abdullah b. Lehîa'dan dolayı zayıftır. Abdullah b. Lehîa yedinci tabakadan “sadûk” bir râvî olmasına rağmen, kitapları yandıktan sonra ihtilâta maruz kalmıştır. Bkz. Buhârî, et-Tarihu'l-Kebir, I-IX, Dâru'l-Maârif Osmanî, Haydarabad, 1956, V, 182; İbn Ebî Hâtîm, Ebû Muhammed Abdurrahman b. Muhammed b. İdris b. el-Münzirî el-Temîmî el-Hanzalî er-Râzî, Kitâbü't-Cerh ve't-Ta'dil, I-IX, 1. Basım, Dâru İhyâ'it-Türâsî'l-Arabî, Beyrut, 1372/1953, V, 145- 148; Zehebi, Şemseddin Muhammed b. Ahmed b. Osman, Mîzânü'l-İ'tidâl fi Nakdi'r-Ricâl, thk. Ali Muhammed el-Behâvî, I-IV, Dâru İhyâ'it-kütübî'l-Arabî, Kahire, 1382/1963, III, 189- 197; İbn Hacer, Şihabuddin Ebû'l-Fadl Askalânî, Tehzîbü't-tehzîb, I-XII, 1. Basım, Dâru Sâdır, Beyrut, 1326, V, 373- 379; Lisânü'l-Mîzân, I-VII, 2. Basım, Mîessesetü'l-Alemiyi, Beyrut, 1390/1971, VII, 268. Abdullah b. Lehîa için ayrıca bkz. İbn Receb el-Hanbelî, Ebû'l-Ferec Abdurrahman b. Ahmed el-Hanbelî ed-Dimeskî, Şerhu İlelî't-Tirmizî, I-II, thk. Nureddin İtr, 5. Basım, Dâru'l-Beyrûtî, Dımaşk, 1429/2008, I, 136- 139.

<sup>34</sup> Hz. Peygamber de kendisine müfret muhâtaba zamiri kullanarak cevap vermiş ve kadının namaz kılma yeri küçükten büyüğe doğru şöyle sıralanmıştır: Beyt, hücre, dâr, mahalle mescidi ve Mescid-i Nebevî. Ahmed b. Hanbel, VI, 371.

<sup>35</sup> İbn Ebî Şeybe, el-Musannef, II, 156 hadis no: 7615.

<sup>36</sup> Abdullah b. Mesud rivayetinde ğâibe zamiri kullanılmıştır. Ebû Dâvûd, Salât, 53.

<sup>37</sup> Buhârî, Cum'a, 12; Müslim, Salât, 139; Ebû Dâvûd, Salât, 52; Tirmizî, Cum'a, 48.

<sup>38</sup> Buhârî, Ezân, 162.



yerine getirdikleri zaman evlerine dönerlerdi de daha henüz ortalık alaca karanlık olduğundan dolayı onları kimse tanımadı.”<sup>39</sup> Eşini aşırı kıskanmasıyla da meşhur Hz. Ömer<sup>40</sup>, eşi Âtike bint Zeyd'in mescide gitmesini istememesine rağmen buna engel olamamıştır.<sup>41</sup> Çünkü Âtike, nikâh anında mescide gitmesini engellememesi ve dövmemesini şart koşmuş ve Hz. Ömer de istemeyerek de olsa bu şartı kabul etmiştir.<sup>42</sup> Mescide devam konusunda bu kadar azimli olan Âtike, Hz. Ömer şehid edildiğinde de oradaydı.<sup>43</sup>

Hz. Peygamber'in öğrencileri bu hanımlardan Mescid-i Nebevî'ye gelme imkânı bulunmayanlar, cemaate mahalle mescidine devam edenler olmuştur. Ebu Mesud'un eşinin yatsı namazını mahalle mescidinde kıldığını da İbn Ebi Şeybe (ö. 235/849) zikretmektedir.<sup>44</sup>

Kadınlara, Mescide gelmeleri konusunda tavsiyeleri olan Hz. Peygamber, cemaat halinde kılınma zorunluluğu bulunan cuma ve bayram namazları konusunda onlara kolaylık tanımış ve âlimler de bu ruhsattan hareketle onların cemaate katılmalarını farz veya vacip cinsinden bir emir saymamışlardır. Çocuk bakımı, ev işleri ve özel haller gibi mazeretler nedeniyle kadınlar, camiye gelip cemaate katılma konusunda serbest bırakılmışlardır. Bu serbestliğe rağmen Hz. Peygamber döneminde kadınlar camiye devam etmeyi bir alışkanlık haline getirmişlerdir. Ama her yerin bir âdâbı olduğu gibi caminin de bir âdâbı vardır. Mescid âdâbı diyebileceğimiz mescide gelen kadın ve erkek her Müslümanın uyması gereken genel kuralları olduğu gibi Hz. Peygamber mescide giden/gidecek kadınlara bazı özel tavsiyelerde de bulunmuştur:

## ☞ 1. Hz. Peygamber'in mescitlere gelen/gelecek kadınlara tavsiyeleri

### 1.1. Kıyafet ve hareketlerine dikkat etmeleri

İnsanların çalışma hayatı, düğün, cenaze gibi yerlerde giydikleri elbiseler konusunda itina göstermeleri gerektiği gibi bu kural mescitler için de gereklidir. Bu gereklilik hem erkekler hem

<sup>39</sup> Buhârî, Salât, 13, Mevâkît, 27, Ezân, 163; Müslim, Mesâcid, 230, 231, 232; Ebû Dâvûd, Salât, 8; Tirmizî, Mevâkît, 2; Nesâî, Mevâkît, 25, Sehv, 101

<sup>40</sup> Buhârî, Ta'bir, 31, 32, Fedâilu Eshâbi'n-Nebî, 6, Nikah, 107, Bed'ü'l-Halk, 8; Müslim, Fedâilu's-Sahabe, 20,21; İbn Mâce, Mukaddime, 11.

<sup>41</sup> Buhârî, Cum'a, 13; Muvatta, Kible, 14.

<sup>42</sup> Âtike bint Zeyd, Hz. Ömer'in şehit edilmesinden sonra Zübeyr b. Avvâm ile evlenmiş ve mescide gitmesine engel olmaması şartını ona da koşturmuştur. Bkz. İbn Sâd, Ebû Abdillâh Muhammed b. Sâd, Et-Tabakâtü'l-Kübrâ, Thk. Muhammed Abdükadir Atâ, I-VIII, 1. Basım, Dâru'l-Kütübü'l-İlmiyye, Beyrut, 1410/1990, VIII, 208-209; İbnü'l-Esîr, Ebû'l-Hasen Ali b. Ebi'l-Kerem Muhammed b. Muhammed b. Abdülkerim b. Abdülvâhid eş-Şeybânî el-Cezerî, *Uşdü'l-Ğâbe fi Ma'rifeti's-Sahâbe*, Thk. Ali Muhammed Muavvez-Âdil Ahmed Abdülmevcûd, I-VIII, 1. Basım, Dâru'l-Kütübü'l-İlmiyye, By., 1415/1994, VII, 181.

<sup>43</sup> Abdürrezzâk, Ebû Bekr Abdürrezzâk b. Hemâm b. Nâfi', *el-Musannef*, thk. Habiburrahman el-A'zamî, I-XI, 3. Basım, el-Meslisü'l-İlmî, Hindistan, 1403, III, 148 hadis no: 5111.

<sup>44</sup> İbn Ebi Şeybe, *el-Musannef*, II, 156 hadis no: 7612.



## 1. OTURUM

H.  
Peygamber'in  
Mescitlere  
Giden/Gidecek  
Kadınlara  
Tavsiyeleri  
ve Mescid-i  
Nebevî'de  
Onlar İçin  
Yaptığı  
Düzenlemeler

Mustafa KARABACAK

de kadınlar için geçerlidir. Allah Teâlâ, Müminlerden mescide giderlerken güzel elbiselerini giymelerini istemektedir.<sup>45</sup> Ayrıca Mümin kadınların dışarıya çıkarlarken başörtülerini alıp çıkmalarını, zînet yerlerini göstermemelerini, dikkat çekmek için ayaklarını yere vurmamalarını ve gözlerini harama bakmaktan sakınmalarını emretmektedir.<sup>46</sup> Başka bir âyette de Mümin hanımların bir ihtiyaç için dışarı çıkacakları zaman dış elbiselerini almaları emredilmektedir.<sup>47</sup>

H. Âişe'den rivayet edildiğine göre H. Peygamber kadınların kibir alâmeti taşıyan elbiselerle mescide gelmelerini uygun bulmamış ve bu şekilde mescide giren Müzeyne kabilesinden bir kadını görünce şöyle buyurmuştur: "Ey insanlar! Kadınlarınız mescide gelirken süslü elbise giymekten ve böbürlenmekten menediniz. Çünkü İsrailoğulları kadınları, mescitlerde süslü elbise giyip böbürlenceye kadar lanetlenmediler."<sup>48</sup>

### 1.2. Koku sürünmemeleri

H. Peygamber, kadınların dışarı çıkarken ve mescide gelirken kıyafetlerine özen göstermelerini, dikkat çekici elbiseleri giymekten sakınmalarını ve koku sürünmemelerini istemektedir. Kokunun Allah Rasûlü'nün hayatında önemli bir yeri vardır. O, kendisine bu dünyada sevdirilenlerden birinin koku olduğunu belirtir, ikram edilen kokuyu reddetmez<sup>49</sup> ve arkadaşlarından da reddetmemelerini isterdi.<sup>50</sup> Fakat o, nasıl erkeklerin başkasını rahatsız edecek yiyecekleri yiyerek mescide gelmesini istememişse<sup>51</sup> aynı şekilde kadınların da mescide<sup>52</sup> özellikle yatsı namazlarına<sup>53</sup> gelirken koku sürünmemelerini aksine doğal olmalarını istemiş ve şöyle buyurmuştur: "Her hangi bir kadın güzel koku süründükten sonra mescide (gitmek üzere evinden) çıkarsa (o kokuyu giderici) boy abdesti alınca ya kadar hiç bir namazı kabul olunmaz."<sup>54</sup> Hattâ H. Ömer, mescitte kadınlar tarafından güzel bir koku yayıldığında onlar için ayrılan bölüme geçerek "koku sürmenin yerinin burası olmadığını" hatırlar.

<sup>45</sup> A'râf, 7/31.

<sup>46</sup> Nûr, 24/31.

<sup>47</sup> Ahzâb, 33/59.

<sup>48</sup> İbn Mâce, Fiten, 19.

<sup>49</sup> Nesâî, Zînet, 74.

<sup>50</sup> Nesâî, Zînet, 74.

<sup>51</sup> Buhârî, Ezân, 160; Müslim, Mesâcid, 68-74; Ebû Dâvûd, Et'ime, 40; Nesâî, Mesâcid, 16; İbn Mâce, İkâmeti's-Salât, 58.

<sup>52</sup> Müslim, Salât, 142; Nesâî, Zînet, 74.

<sup>53</sup> Müslim, Salât, 141, 143; Nesâî, Zînet, 74; Muvatta, Kible, 13.

<sup>54</sup> İbn Mâce, Fiten, 19. Hadisin senedindeki Dâvûd b. Müdrîk'in bilinmediği; Mûsâ b. Ubeyde'nin "zayıf" olduğu belirtilmiştir. Bûsîrî, Ebû'l-Abbâs Şihâbüddin Ahmed b. Ebû Bekr b. İsmail b. Selim b. Kaymaz b. Osman el-Kinânî, *Misbâhu'z-züccâce fi zevâidi İbn Mâce*, thk. Muhammed el-Muntakî el-Keşnâvî, I-IV, Dâru'l-Arabiyye, 2. Basım, Beyrut 1403, IV, 181.



latarak kadınları eleştirdiğine dâir rivayetler vardır.<sup>55</sup> Çünkü mescit toplu ve huzurlu namaz kılma yeridir. Huzurlu bir namaz da toplum için gerekli olan kurallara uymakla gerçekleşir. Kadınlarından da örtünme kurallarına uymaları başkalarının dikkatini çekecek ve rahatsız edecek koku sürünmemeleri istenmiştir.

### 1.3. Erkeklerin arkasında saf tutmaları

Müslümanların birlik beraberliğinin belki de en önemli göstergesi mescitlerdeki saf düzenidir. Bundan dolayı Hz. Peygamber, cemaatle namaz kılanların bir disiplin içinde olmalarını istemiştir. Çünkü o, saflardaki düzensizliğin kalplerine sirayet edeceğinden bahsetmektedir: "Saflarınız bozuk olmasın, sonra o bozukluk kalplerinize sirayet eder."<sup>56</sup> Başka bir rivayette ise şöyle buyurmuştur: "Saflarınızı ya düzeltirsiniz veya Allah sizin yüzlerinizi ayrı ayrı taraflara çevirir (yani ihtilafa düşürür)."<sup>57</sup>

Erkek saflarının düzenine itina gösteren Hz. Peygamber, kadın erkek ve çocukların çarşı pazardaki gibi karışık olmasını da istememiştir.<sup>58</sup> Ebû Mâlik el-Eş'arî'nin haber verdiğine göre Hz. Peygamber'in arkasında ilk safta erkekler, daha sonra da çocuklar saf tutmuşlardır.<sup>59</sup> Tirmizî'nin (ö. 279/892) bir rivayetine göre Hz. Peygamber namazda hemen arkasına okuduğunu ezberlemeleri için erkeklerden olmak üzere öncelikle Muhâcir ve Ensarın durmasından hoşlanırdı.<sup>60</sup> Erkeklerin safında öncelikle Muhâcir ve Ensarın ileri gelenlerinin durmasını istediği gibi ergenlik yaşına ulaşmış erkek çocukların da erkeklerin arkasından, çocukların arkasından da kadınların saf tutmasını istemiştir.<sup>61</sup> Şayet cemaatin içinde ergenlik yaşına ulaşmış erkek çocuk yoksa erkeklerden sonra hemen kadınların safı başlardı.<sup>62</sup> Dolayısıyla ergenlik yaşına ulaşmamış çocukları namaz anında diğer Müslümanları rahatsız etmemeleri için safların arasına almak huzurlu bir namaz için daha uygundur.

H.z. Peygamber'in toplumu eğitimi hayatın her aşamasında olduğu gibi namaz anında da devam etmektedir. Zaman zaman da aksamalara göre bazı uygulamalar getirdiği olmuştur. "And olsun biz sizden öne geçenleri de geri kalanları da biliriz"<sup>63</sup> âyetinden ne

<sup>55</sup> Abdürrezzâk, *el-Musannef*, IV, 373 hadis no: 8117.

<sup>56</sup> Müslim, *Salât*, 122; Ebû Dâvûd, *Salât*, 93, 95; Tirmizî, *Salât*, 54; Nesâî, *İmâme*, 25, 26; İbn Mâce, *İkâmeti's-Salât*, 45; Ahmed b. Hanbel, IV, 304.

<sup>57</sup> Buhârî, *Ezân*, 71; Müslim, *Salât*, 127, 128; Ebû Dâvûd, *Salât*, 63; Tirmizî, *Salât*, 54; Nesâî, *İmâme*, 25; İbn Mâce, *İkâmeti's-Salât*, 50.

<sup>58</sup> Müslim, *Salât*, 123; Ebû Dâvûd, *Salât*, 95; Tirmizî, *Salât*, 54.

<sup>59</sup> Ebû Dâvûd, *Salât*, 96.

<sup>60</sup> Tirmizî, *Salât*, 54.

<sup>61</sup> Müslim, *Salât*, 122-123; Ebû Dâvûd, *Salât*, 95; Tirmizî, *Salât*, 54; Nesâî, *İmâme*, 23, 26; İbn Mâce, *İkâmeti's-Salât*, 45.

<sup>62</sup> Buhârî, *Salât*, 20; Müslim, *Mesâcid*, 266; Ebû Dâvûd, *Salât*, 70; Tirmizî, *Salât*, 59; Nesâî, *İmâme*, 19.

<sup>63</sup> Hicr, 15/24.



## 1. OTURUM

H.  
Peygamber'in  
Mescitlere  
Giden/Gidecek  
Kadınlara  
Tavsiyeleri  
ve Mescid-i  
Nebevî'de  
Onlar İçin  
Yaptığı  
Düzenlemeler

Mustafa KARABACAK

kastedildiğiyle ilgili çok farklı yorumlar yapılmıştır. Bu yorumlardan birinde Abdullah b. Abbas burada kastedilenin namazda saf tutarken ilk ve son safta duranlarla ilgili olduğunu haber vermekte ve âyetin sebebi nüzulü ile ilgili şöyle bir olay anlatmaktadır: "Medine'li güzel bir bayan Rasûlullah'ın arkasında cemaatle namaz kıları. İnsanlardan bir kısmı onu görmemek için ön safa geçerdi. İmanı olunlaşmamış olanlar da onu göre bilmek için arka safa durup rüku ve secde yaptıklarında koltuk altından göz ucuyla o kadına bakarlardı."<sup>64</sup> Bu sebeple Hz. Peygamber, erkekler için birinci safı tavsiye ederken, kadınlara erkeklerden namazda uzak durmalarını tavsiye etmiştir: "Erkeklerle namazda safların en hayırlısı birinci saf, en şerlisi sonuncu saftır. Kadınlara namazda safların en hayırlısı sonuncu saf, en şerlisi ilk saftır."<sup>65</sup>

H. Peygamber, bu ifadesiyle hem ilk safta namaz kılmanın faziletini ifade ederken aynı zamanda bazı kişileri incitmeden uyarılmış olmaktadır.<sup>66</sup> Fakat bu seferde ön safta namaz kılmak için insanlar birbirlerini incitmeye başlayınca Abdullah b. Abbâs'ın bildirdiğine göre Allah Rasûlü ikinci bir uyarı yapmak durumunda kalmıştır: "Her kim bir Müslümana eza etmekten çekinerek ilk safı terk ile ikinci veya üçüncü saflarda namaz kılarlarsa Cenab-ı Hak ona, birinci safta bulunanların ecrini kat kat verir."<sup>67</sup>

H. Peygamber'in bu uyarılarında erkeklerle kadınların saflarının birbirinden uzaklaştırmak istemesi de vardır. Yine ayrıca çocukların erkeklerin oluşturduğu safların arasına alınmamasında erkeklerle kadın safları arasında bir ara bölge oluşturma da olduğu hakikattir.

Bugün ise Türkiye'de camilerde erkeklerle kadınların yerleri net bir şekilde ayrıldığı dolayısıyla erkek çocuklar için bir yer tahsis etmenin gereği kalmamıştır. Hatta şu andaki uygulamada çocuklar bir arada bulduklarında yüksek seslerle konuşma ihtimalini düşünerek ergenlik yaşına ulaşmış çocukların safların aralarına alınması daha uygundur.

<sup>64</sup> Taberî, Ebû Ca'fer Muhammed b. Cerir b. Yezîd b. Kesîr b. Ğâlib el-Âmülî, *Câmiu'l-Beyân fî Te'vîli'l-Kur'an*, I-XXIV, thk. Ahmed Muhammed Şakir, Müessesetü'r-Risâle, By., 1420/2000, XIV, 54, XVII, 93-94; Mâverîdî, Ebû'l-Hasen Ali b. Muhammed b. Muhammed b. Habib el-Basrî el-Bağdâdî, *Tefsîru'l-Mâverîdî*, thk. es-Seyyid b. Abdülmaksûd b. Abdürrahîm, I-VI, Dâru'l-Kütübü'l-İlmiyye, Beyrut, trs., III, 156.

<sup>65</sup> Müslim, Salât, 132; Ebû Dâvûd, Salât, 97; Tirmizî, Salât, 52; Nesâî, İmâme, 32, Zekât, 53; İbn Mâce, İkâmeti's-Salât, 52.

<sup>66</sup> Bkz. Tuzcu, Recep, *Namazın Teşri' Süreci ile İlgili Rivayetlerin Kronolojik Değerlendirilmesi*, Damla Matbaası, Gaziantep, 2014, s.266-267.

<sup>67</sup> Taberânî, Ebû'l-Kâsım Süleyman b. Ahmed b. Eyyûb, *el-Mu'cemü'l-Evsat*, thk. Târik b. İvadullah b. Muhammed- Abdülmuhsin b. İbrahim el-Huseynî, I-X, Dâru'l- Haremeyn, Kahire, 1415, I, 171 hadis no: 537.



## 1.4. Namazda erkeklerden önce hareket etmemeleri

H. Peygamber döneminde erkeklerle kadınların saflarının arasında bir örtü veya bir engel olmadığından bazı erkeklerin sadece bir izâr ile ve düşmemesi için de boyunlarından bağlayarak namaza katıldıkları<sup>68</sup> düşünülerek kadınların erkeklerden önce hareket etmemeleri tavsiye edilmiştir.

Namaz esnasında avret yerlerinin açılması sadece cemaatte değil; imamda da olurdu. Kabilesinin halkına imam olan Amr b. Seleme secdeye gittiği zaman avret yerinin açıldığını fark eden cemaatten bir kadın, tedbir almasını ister ve Amr'a kendisine secde anında avret yerlerini örtecek elbise hediye edilir.<sup>69</sup>

Sehl b. Sa'd'dan rivayete göre şöyle demiştir: "Vallahi ben bazı kimseleri elbiselerinin darlığından dolayı elbiselerini çocuklar gibi boyunlarına asmış oldukları halde Peygamber'in arkasında (namaz kılariken) gördüm. Bir sözcü (kadınlara hitaben): Ey kadınlar cemâati! Erkeklerden önce başlarınızı (secdeden) kaldırmayın."<sup>70</sup>

Genel olarak mescitlerde kadınlara tahsis edilmiş yerler olsa da rüku ve secdeden kalkarken öncelikle imamın daha sonra erkeklerin daha sonra da kadınların hareket etmesi insicâm açısından daha uygun gibi durmaktadır. Her ne kadar kadınların erken hareket etmelerini yasaklayan durum kalkmış olsa da imam; önde olan, kendisine uyulandır. Ayrıca namaz anında erken hareket etme ile ilgili uyarılar sadece kadınlara değil; imandan önce hareket etmemeleri için erkeklere de uyarılar vardır.<sup>71</sup>

## 2. H. Peygamber'in kadınlar için Mescid'inde yaptığı düzenlemeler

### 1.1. İlim öğrenmeleri için Mescid'de erkeklerden ayrı bir gün tahsis etmesi

Şüphesiz mescitlerin esas fonksiyonu ibadet<sup>72</sup> olmakla birlikte buralar aynı zamanda ilim merkezleri olarak da sıkça kullanılmıştır.<sup>73</sup> Mescitte veya özel görüşmelerinde erkekler gibi kadınlar da en mahrem konuları H. Peygamber'e rahatlıkla sorabilmişler<sup>74</sup> ve kadınların bu cesareti H. Âişe'yi hayretler içinde bırakmıştır: "Şu Ensar kadınları ne iyi kadınlardır. Utanma duygusu, dinlerini öğ-

<sup>68</sup> Müslim, Zühd, 74; Ebû Dâvûd, Salât, 81.

<sup>69</sup> Buhârî, Meğâzi, 53.

<sup>70</sup> Buhârî, salât, 6; Müslim, Salât, 133.

<sup>71</sup> Buhârî, Ezân, 53; Müslim, Salât, 1114; Ebû Dâvûd, Salât, 76; Tirmizî, Cuma, , 56; Nesâî, İmâme, 38; İbn Mâce, İnkâmeti's-Salât, 41.

<sup>72</sup> Bakara, 2/114; Hac, 22/40.

<sup>73</sup> Bkz. Ağırman, Mustafa, H. Muhammed (s.a.v.) Devrinde Mescid ve Fonksiyonları, Ravza Yayınları, İstanbul, 2010.

<sup>74</sup> Bu konuda bkz. Karabacak, Mustafa, Hanımlardan H. Peygamber'e Sorular, Özgü Yayınları, İstanbul, 2015.



## 1. OTURUM

Hz.  
Peygamber'in  
Mescitlere  
Giden/Gidecek  
Kadınlara  
Tavsiyeleri  
ve Mescid-i  
Nebevî'de  
Onlar İçin  
Yaptığı  
Düzenlemeler

Mustafa KARABACAK

renme hususunda kendilerine engel olmadı.”<sup>75</sup> İlim öğrenmedeki bu merakları onların Hz. Peygamber'den kendileri için de özel bir gün tahsis etmesine kadar götürmüş ve Ebû Said el-Hudri'den rivayet edildiğine göre “(Bir gün) Kadınlar ‘Ey Allah'ın Rasûlü, erkeklerden bize fırsat kalmıyor, bize özel bir gün ayırır mısınız?’ dediler. Rasûlullah onlara bir gün belirledi. Kadınlar o günde Rasûlullah'ın huzuruna gelir, onlara sohbet ederdi.”<sup>76</sup>

Bu özel sohbetlerde konular genellikle kadınlarla ilgiliydi. O nasihatlerden birinde şöyle diyordu: “İçinizden hiçbir kadın yoktur ki, çocuklarından üçünü (âhirete kendinden) evvel yollasın da cehenneme karşı onun için bir siper olmasın” sözü vardı. Kadınlardan biri “İki çocuk da (öyle değil mi)?” dedi. Rasûlullah “İki çocuk da (öyledir)” buyurdu.<sup>77</sup> Tahsis edilen günlerden birinde de şöyle bir nasihatte bulunmuştu: “Ey Kadınlar Cemaati! Sadaka verin. İstiğfârı da çok yapın. Çünkü ben çoğunlukla cehennemliklerin sizlerden olduğunu gördüm!” Bunun üzerine aklı başında bir kadın “Ya Rasûlallah! Aceb biz ne yapmışız ki cehennemliklerin çoğunluğu bizden olmuş?” dedi. Rasûlullah “Çünkü siz çok lanet eder; kocalarınıza karşı küfran-ı nimette bulunursunuz. Akıl ve dini noksan olanlardan hiçbirinin akıllı bir kimseye sizin kadar galebe çaldığını görmedim” buyurdu. Kadın “Ya Rasûlallah! Akıl ve dinin noksanlığı nedir?” diye sordu. Rasûlullah “Akıl noksanlığına gelince: İki kadının şahidliği bir erkeğin şahitliğine eşittir. İşte aklın noksanlığı budur. Kadın günlerce namaz kılmaz; Ramazanda (bir müddet) oruç tutmaz. Din noksanlığı da budur” buyurdu.<sup>78</sup> Bir bayram günü kadınlara özel hutbe irad ederek hayr-u hasenata teşvik etmiş, onlar da küpe ve bileziklerini tasadduk etmişlerdir.<sup>79</sup>

Kadınlara, mescitte sadece Hz. Peygamber'in sohbeti için değil zaman zaman da namazdan sonra Kur'an dinlemek için kalanlar da olurdu.”<sup>80</sup>

Bugün ise Türkiye şartlarında kadınların cuma ve bayram namazlarına yer sıkıntısı nedeniyle katılmaları pek mümkün olmadığından gün ve saat belirleyerek irşat ve tebliğ faaliyetleri yapılmalı ve iştirakleri sağlanmalıdır. Bu faaliyetleri kadın görevlilerin yapması öncelikli olmak üzere imamlar da yapabilir.<sup>81</sup>

<sup>75</sup> Müslim, Hayz, 61; Ebû Dâvûd, Tahâret, 120.

<sup>76</sup> Buhârî, İlim, 36.

<sup>77</sup> Buhârî, İlim, 36.

<sup>78</sup> Buhârî, Hayz, 6; Müslim, İmân, 132, Salâtü'l-İdeyn, 4; Tirmizî, Zekât, 12, İmân, 6; Nesâî, Salâtü'l-İdeyn, 18; İbn Mâce, Fiten, 19.

<sup>79</sup> Buhârî, Nikâh, 124; Ebû Davûd, Salât, 242.

<sup>80</sup> İbn Mâce, İkâmeti's-Salât, 176.

<sup>81</sup> Tabîinin büyüklerinden Atâ, “Hz. Peygamber'in yaptığı gibi zaman zaman (bayram ve Cuma namazlarında olduğu gibi) imamların kadınlar kısmına geçerek onlara nasihatlerde bulunabileceğini yoksa sorumlu olduklarını” belirtmektedir. Buhârî, İdeyn, 7; Müslim, İdeyn, 3.





## 1.2. Kadınlara için mescitte özel bir yer tahsis etmesi

H. Peygamber, Mescid-i Nebevî'de kadınlara, sohbet için olduğu gibi mescide erken gelen veya namazdan sonra orada kalmak, rahat hareket etmelerini sağlamaya yönelik kadınlara özel bir yer de tahsis etmiştir. Bu konuda Cabir b. Abdillâh'dan şu rivayet nakledilmektedir: "Ben Rasûlüllâh ile birlikte bayram namazında bulundum. Hutbeden önce ezan ve kamet okunmadan namaza başladım. Sonra Bilal'a dayanarak ayakta durdu ve Allâh'tan korkmayı, O'na itaat etmeyi emretti. Ardından cemaate vaaz ve nasihat etti. Daha sonra da yürüyüp kadınların yanlarına gitti ve onlara vaaz etti."<sup>82</sup> Mescidde kadınlara ait özel bir mekân olduğuna dair bir başka rivayet de Enes b. Mâlik'in anlatımından anlaşılmaktadır: "Biz mescidin Suffa'sında Rasûlüllâh'ın yanındaydık. Muhacirlerden bir kadınla, bülüğa ermiş oğlu geldi. Kadın, kadınlar kısmına geçti, çocuk da bizim yanımıza geldi."<sup>83</sup>

## 1.3. Abdest almaları için özel bir yer tahsis etmesi

Mescid-i Nebevî'nin girişine insanların abdest almaları için bir kap bulunduğu hatta örtünme âyeti inmeden önce kadın ve erkekler beraber bu kaptan abdest aldığı rivayet edilmiştir. Cüheyne kabilesinden Ümmü Sübeyye Havle bint Kays'ın bildirdiğine göre kendisi H. Peygamber ile aynı kaptan abdest aldıklarını ve bu esnada ellerinin birbirlerine değmiş olabileceğini bildirmektedir.<sup>84</sup> Abdullah b. Ömer şöyle demiştir: "Allah Rasûlü'nün zamanında kadınlar ve erkekler aynı kaptan beraberce abdest alırlardı."<sup>85</sup> İbn Hacer el-Askalânî'nin (ö. 852/1448) de belirttiği gibi bu uygulamanın örtü âyeti inmeden önce engel teşkil etmeyeceğidir. Örtü âyeti indikten sonra da bu uygulama evliler ve mahremlere tahsis edilmiştir.<sup>86</sup> Muhtemeldir ki, örtü âyeti indikten sonra Mescid-i Nebevî'nin gi-

<sup>82</sup> Buhârî, Zekât, 33; Müslim, Salâtü'l-İdeyn, 4; Nesâî, Salâtü'l-İdeyn, 18; İbn Mâce, İkâmâtü's-Salât, 155.

<sup>83</sup> İbn Kesir, Ebü'l-Fidâ İsmail b. Ömer, *el-Bidâye ve'n-Nihâye*, I-XV, Dâru'l-Fikr, By., 1407/1986, VI, 154.

<sup>84</sup> Ebü Dâvûd, Tahâret, 39; İbn Mâce, Tahâret, 36.

<sup>85</sup> Buhârî, Vudû', 43; Ebü Dâvûd, Tahâret, 39; Nesâî, Tahâret, 57, Miyâh, 10; İbn Mâce, Tahâret, 36; Mâlik, Muvatta', Tahâret, 3.

<sup>86</sup> Kadın ve erkeklerin beraberce aynı kaptan abdest almaları örtü âyeti indikten sonra mahrem ve eşler arasına tahsis edilmiştir. İbn Hacer el-Askalânî, Ebü'l-Fadl Şihâbüddin Ahmed b. Ali b. Muhammed, *Fethu'l-Bârî şerhu Sahîhi'l-Buhârî*, I-XIII, Dâru'l-Ma'rife, Beyrut, 1379, I, 300. Ayrıca bkz. Kastallânî, Ebü'l-Abbâs, Ahmed b. Muhammed b. Ebî Bekr b. Abdülmelik, *İrşâdü's-Sârî li şerhi Sahîhi'l-Buhârî*, I-X, 7. Basım, el-Matbaatü'l-Kübrâ'l-Emiriyye, Mısır, 1323, I, 273. Ayrıca bkz. Rıza Savaş, "Hz. Peygamber devrinde kadınlarla erkeklerin beraberce bir yerde abdest almalarının "Hicâb" ile ilgili âyetlerin gelmesinden önce olduğu şeklindeki yoruma allâme Kastallânî katılmamaktadır. Ben de aynı görüşteyim" diyerek hicâb âyeti öncesinde olduğu gibi sonrasında da kadın erkek beraberce aynı kaptan abdest almaya devam ettikleri görüşüne Kastallânî'nin katıldığını belirtmektedir. (Savaş, Rıza, *İslâm'ın İlk Asrında Kadın*, 1. Basım, Siyer Yayınları, İstanbul, 2017, s. 94 dipnot). Yine hicâb âyeti dikkate alınmazsa Ali Osman Ateş'in yaptığı "Hz. Peygamber zamanında kadın-erkek beraberce abdest aldıkları" gibi yanlış anlamaya imkân veren bir tercüme de yapılmış olur. Ateş, Ali Osman, *Hadis Temelli Kalp Yargularında Kadın*, 3. Basım, Beyan Yayınları, İstanbul, 2015, s. 30.



## 1. OTURUM

H.  
Peygamber'in  
Mescitlere  
Giden/Gidecek  
Kadınlara  
Tavsiyeleri  
ve Mescid-i  
Nebevî'de  
Onlar İçin  
Yaptığı  
Düzenlemeler

Mustafa KARABACAK

rişine bu kaplardan bir adet daha konulmuş biri erkeklere biri de kadınlardır. Fakat bu uygulama tam yerine getirilememiş olacak ki Ebû Selâme el-Habîbî'in aktardığına göre Hz. Ömer kendi hilafeti döneminde, kadın ve erkeklerin beraberce aynı yerden abdest aldığı görünce elindeki kılıbacıyla onlara vurur ve Hz. Ali ile de istişâre ederek kadın ve erkeklerin abdest alma yerlerini ayırır.<sup>87</sup> Hz. Ömer'in aynı yerden abdest alan kadın ve erkekleri görünce onlara vurması yasağa uymadıklarından olsa gerektir.

### 1.4. Çocuklu kadınların halini düşünerek namazı kısa tutması

Bayanların Hz. Peygamber zamanında mescide gelip gitmeleri gündelik hayatın o derece olağan bir parçası olmuştu ki, emzikli kadınlar bile çocukları kucaklarında mescide gelmekteydiler. Bazen getirilen çocuklardan birinin namazda iken ağlaması tutar, Hz. Peygamber annesinin çocuğuna şefkati nedeniyle namazı normalden biraz hızlı kıldırır, kıraati kısa tutar ve şöyle derdi: "Bazen namaza uzatmak niyetiyle giriyorum. Fakat bir çocuğun ağlayışını duyunca annesinin ona karşı gösterdiği fazla şefkat ve üzüntüden dolayı namazı hafif kıldırıyorum."<sup>88</sup>

### 1.5. Mescid'inde kadınlar için özel bir kapı tahsis etmesi

H. Peygamber, kadınların mescide rahat girip çıkmaları için gerekli kolaylığın sağlanmasını istemiştir. O dönemde Mescid-i Nebevî'nin üç kapısı vardı. Başlangıçta kapılardan herhangi biri kadınlara tahsis edilmemişti. Ancak mescide devam eden kadınların sayısında artış görülmesi üzerine Hz. Peygamber "Keşke şu kapıyı kadınlara ayırsaydık" buyurarak, kapılardan birinin onlara tahsis edilmesinin daha uygun olacağını belirtmiştir. Bu istekten sonra Abdullah b. Ömer bir daha o kapıdan girmemiştir.<sup>89</sup> Eğer diğer sahabiler girmeye devam etmişlerse bu ya namaz vakitleri dışındadır veya da onlar Allah Rasûlü'nün bu konudaki yasaklayıcı hükmünü işitmemişlerdir.<sup>90</sup> Bu kapıdan girmeye devam eden sahabiler olmuş ki Hz. Peygamber'in bu isteği daha sonra yerine getirilmiş ve Hz. Ömer döneminde bu kapıdan erkeklerin girmesi bütünüyle yasaklanmıştır.<sup>91</sup>

H. Peygamber "Keşke şu kapıyı kadınlara ayırsaydık" sözünden mescitlerde ihtiyaç durumuna göre insanların hayatını kolaylaştırmak için bazı düzenlemeler yapılabileceği anlaşılmaktadır.

<sup>87</sup> Abdürrezzâk, Ebû Bekr Abdürrezzâk b. Hemâm b. Nâfi', *el-Musanef*, thk. Habiburrahman el-A'zamî, I-XI, 3. Basım, el-Meslisü'l-İlmî, Hindistan, 1403, I, 75 hadis no: 246.

<sup>88</sup> Buhâri, Ezân, 65; Müslim, Salât, 191-192; Tirmizî, Salât, 159.

<sup>89</sup> Ebû Dâvûd, Salât, 17, 53.

<sup>90</sup> Sübkî, Mahmud Muhammed Hattâb, *el-Menhelü'l-Azbü'l-Mevrûd şerhu Süneni İmam Ebî Dâvûd*, thk. Emin Mahmud Muhammed Hattâb, I-X, 1. Basım, Matbaatü'l-İstikâme, Mısır, 1351-1353, IV, 72.

<sup>91</sup> Ebû Davûd, Salât, 17.



### 1.6. Mescid'den çıkışta kadınlara öncelik vermesi

H. Peygamber, kadınların Mescid-i Nebevî'ye rahat girip çıkmaları için özel bir kapı tahsis etmiş özellikle mescitten çıkışta izdi-hama mani olmak için de bir düzen koymuştur. Ümmü Seleme'nin rivayetine göre "Rasûlullah selam verip namazı bitirir bitirmez kadınlar hemen kalkarlar, Rasûlullah ve erkekler yerlerinde oturarak onların dışarı çıkmalarını beklerdi. Kadınlar çıkınca da önce Rasûlullah sonra da erkekler kalkarlardı."<sup>92</sup> Hadisin ravilerinden İbn Şihab ez-Zühri (ö. 124/742) H. Peygamber'in namazdan sonra beklemesini şöyle yorumlamaktadır: "Öyle zannediyorum ki -Allahu âlem- Rasûlullah'ın namazdan sonra hemen çıkmayıp da beklemesi erkeklerin kadınlara karışmasını önlemeye yöneliktir."<sup>93</sup>

Fakat Fatıme bint Kays'ın haber verdiği göre H. Peygamber, namazdan sonra konuşacaksa kadınlar mescitte kalırlardı.<sup>94</sup> Hatta H. Âişe bir gece namazdan sonra hemen mescitten çıkmadığını Kur'an dinlemek için kaldığını ve eve H. Peygamber'den sonra gittiğini bildirmektedir: "Yatsı namazını mescitte kıldığım bir gece eve Rasûlullah'tan sonra geldim. Bana "Neredeydin?" diye sordu. Ben "Mescitte ashabından birisinin okuduğu Kur'an'ı dinliyordum. Doğrusu ashabın arasında onun gibi güzel sesli ve güzel okuyanı hiç duymamıştım" dedim. Bunun üzerine tekrar Rasûlullah ile beraber gidip onu dinledik. Sonra bana dönerek "Bu, Ebû Huzeyfe'nin azatlısı Salim'dir. Ümmetim arasında böyle birisini var eden Allah'a hamd olsun" buyurdu."<sup>95</sup>

### SONUÇ

Kadın ve erkekler aynı özden ve aynı gaye için yaratılmışlardır. Kur'an'da ve hadislerde emir ve yasaklar erkekler ve kadınların her ikisini de muhatap almıştır. Bununla birlikte bazı emir ve yasaklar erkeklere, bazısı da sadece kadınlardır.

Cemaatin rahmet olduğunu bildiren H. Peygamber, toplumun yarısını oluşturan kadınlardan, cuma ve bayram namazlarında olduğu gibi beş vakit namaz için de mescide gelmelerini istemiştir. Mescide gelen/gelecekler başkalarını rahatsız etmemeleri için erkeklere olduğu gibi kadınlara da özel şartlar koymuştur. Çünkü mescit toplu ve huzurlu namaz kılma yeridir. Huzurlu bir namaz da gerekli kurallara uymakla gerçekleşir. Bu anlamda kadınlardan örtünme kurallarına uymaları, hal ve hareketlerine dikkat etmeleri gerektiği gibi başkalarının dikkatini çekecek ve rahatsız edecek koku sürünmemeleri de istenmiştir.

<sup>92</sup> Buharî, Ezan, 152, 164; Nesâî, Seh, 77.

<sup>93</sup> Buharî, Ezan, 152, 164.

<sup>94</sup> Ebû Davûd, Melâhim, 15.

<sup>95</sup> İbn Mâce, İkâmeti's-Salât, 176.



## 1. OTURUM

### Hz. Peygamber'in Mescitlere Giden/Gidecek Kadınlara Tavsiyeleri ve Mescid-i Nebevî'de Onlar İçin Yaptığı Düzenlemeler

Mustafa KARABACAK

Müslümanların birlik beraberliğinin belki de en önemli göstergesi mescitlerdeki saf düzenidir. Bundan dolayı Hz. Peygamber, cemaatle namaz kılanların bir disiplin içinde olmalarını istemiş çünkü saflardaki düzensizliğin kalplerine sirayet edeceğinden endişe etmiştir. Saf düzeninin yanında mescitlerin çarşı pazar gibi karışık olmasını istememiş ve önce erkeklerin, sonra erkek çocukların en sonra da kadınların saf düzeni oluşturmasını istemiştir. Bu uygulama da erkek çocukları, erkeklerle kadınlar arasına koyarak bir perde oluşturma isteği vardır. Bugün ise Türkiye'de camilerde erkeklerle kadınların yerleri net bir şekilde ayrıldığı dolayısıyla erkek çocuklar için bir yer tahsis etmenin gereği kalmamıştır. Hatta şu andaki uygulamada çocukların bir arada bulduklarında yüksek sesler konuşma ihtimalini düşünerek safların aralarına alınması daha uygundur.

Hz. Peygamber döneminde erkeklerle kadınların saflarının arasında bir örtü veya bir engel olmadığından bazı erkeklerin sadece bir izâr ile ve bu izârın düşmemesi için de boyunlarından bağlayarak namaza katıldıkları düşünülerek kadınların erkeklerden önce hareket etmemeleri tavsiye edilmiştir. Bugün ise genel olarak camilerde kadınlara tahsis edilmiş yerler olsa da rûku ve secdeden kalkarken önce imamın akabinde erkeklerin daha sonra da kadınların hareket etmesi insicâm açısından daha uygun gibi durmaktadır. Her ne kadar kadınların erken hareket etmelerini yasaklayan durum kalkmış olsa da imam, önde olan, kendisine uyulandır. Ayrıca namaz anında erken hareket etme ile ilgili uyarılar sadece kadınlara değil; imamdanda önce hareket etmemeleri için erkeklere de uyarılar vardır.

Hz. Peygamber'in mescide giden/gidecek kadınlara bazı tavsiyeleri olduğu gibi hayatlarını kolaylaştırmak için Mescid-i Nebevî'de özel düzenlemeler de yapmıştır. Mescitlerin esas fonksiyonu ibadet olmak üzere zaman zaman bir medrese olarak da kullanılmıştır. Hz. Peygamber'in sohbetlerinden erkeklerin fazlaca istifade ettiğini dolayısıyla kendilerinin bundan mahrum olduğunu bildiren kadınlara mescitte onlar için bir gün tahsis etmiş ve genelde kadınları ilgilendiren konulardan bahsetmiştir.

Hz. Peygamber, Mescid-i Nebevî'de kadınlara, sohbet için özel bir gün tahsis ettiği gibi mescide erken gelen, namazdan sonra orada kalmak veya da rahat hareket etmelerini sağlamaya yönelik kadınlara özel bir yer de tahsis etmiştir.

Mescid-i Nebevî'nin girişine bir kap konularak kadın ve erkeklerin abdest almaları sağlanmıştır. Fakat hicâb âyeti nazil olunca bu kaptan iki tane konulmuş biri erkeklere biri de kadınlara hizmet etmiştir.



Ashabından kendisi gibi namaz kılmasını isteyen Hz. Peygamber, elbette cemaatinin ailenin her ferdinden oluşmasını isterdi. Bundan dolayı emzikli kadınlar dahi mescide devam etmişler. Namaz anında çocuklardan birisinin ağlamasından dolayı Hz. Peygamber namazı kısa tutmuştur.

H.  
Peygamber, Mescid-i Nebevî'ye devam eden cemaatin sayısı artınca kapılardan birisini kadınlara tahsis etmiştir. Aynı zamanda namazdan sonra kargaşaya imkân vermemek için mescitten bir çıkış düzeni koymuş ve önce kadınların çıkmasını sağlamıştır. Kadınlar çıktıktan sonra da Hz. Peygamber kendisi kalkmış ve sonra da erkekler çıkmışlardır.

H.  
Peygamber'in mescitlere giden/gidecek kadınlara tavsiyeleri ve Mescid-i Nebevî'de onlar için yaptığı düzenlemelerden çıkarılan sonuç ve teklifleri şöyle maddeler halinde özetlemek mümkündür:

1. Öncelikli olarak Hz. Peygamber döneminde olduğu gibi hanımların tekrar camilerle barışmaları ve irşat faaliyetlerinden azami derecede istifade etmeleri sağlanmalıdır.
2. Türkiye şartlarında kadınların, bayram ve cuma namazlarına erkek cemaatin kalabalık olması nedeniyle katılmaları pek mümkün olmasa da beş vakit namaza gelmeleri için gerekli koşullar oluşturulmalıdır.
3. Çocuklu kadınların da camiye gelmeleri teşvik edilmeli ve çocukların ağlamasından dolayı erkek cemaat başta olmak üzere cemaat rahatsızlıklarını izhâr etmemelidirler.
4. Kadınlar, camiye gelirken gösteriştan uzak, başkalarının dikkatini çekecek elbise, parfüm ve benzeri kokulardan kaçınmalıdırlar.
5. Kadınlar, camide erkeklerin arkasında saf tutmaları ve erkeklerden önce hareket etmemeleri gerekir.
6. Sermahfili olmayan camilerde arka saflarda namaz kılmaları sağlanmalıdır.
7. Kadınlara âit tuvalet ve abdest alma imkânı sağlanmalıdır.
8. Camiye kadınlar için ayrı giriş çıkışlar yapılmalıdır.
9. Cami çıkışlarında ihtilat olma ihtimali varsa erkekler kadınlardan sonra çıkmalıdırlar.

### ☞ KAYNAKÇA

Abdürrezzâk, Ebû Bekr Abdürrezzâk b. Hemmâm b. Nâfi' (ö. 211/827), *el-Musannef*, thk. Habiburrahman el-A'zamî, I-XI, 3. Basım, el-Meslisü'l-İlmî, Hindistan, 1403.



- Ağırman, Mustafa, *H. Muhammed (s.a.v.) Devrinde Mescid ve Fonksiyonları*, Ravza Yayınları, İstanbul, 2010.
- Ahmed b. Hanbel (ö. 241/855), *el-Müsned*, I-VI, İstanbul, 1982/1402.
- Ateş, Ali Osman, *Hadis Temelli Kalıp Yargılarda Kadın*, 3. Basım, Beyan Yayınları, İstanbul, 2015.
- Buhârî, Ebû Abdillâh Muhammed b. İsmail (ö. 256/869), *el-Câmiu's-sahîh*, I-VIII, Çağrı Yayınları, İstanbul, 1401/1981.
- ..... *et-Tarîhu'l-kebir*, I-IX, Dâru'l-Maârif Osmanî, Haydarabad, 1956.
- Bûsîrî, Ebû'l-Abbâs Şihâbüddin Ahmed b. Ebû Bekr b. İsmail b. Selim b. Kaymaz b. Osman el-Kinânî (ö. 840/1436), *Misbâhu'z-züccâce fî zevâidi İbn Mâce*, thk. Muhammed el-Muntakî el-Keşnâvî, I-IV, Dâru'l-Arabiyye, 2. Basım, Beyrut 1403.
- Dârimî, Ebû Muhammed Abdullah b. Abdurrahman b. Fazl b. Behram (ö. 255/868), *es-Sünen*, I-II, İstanbul, 1992.
- Ebû Dâvûd, Süleyman b. Eş'as es-Sicistanî el-Ezdi (ö. 275/888), *es-Sünen*, I-V, İstanbul, 1401/1981.
- Hâkim en-Neysâbü'rî, İbnü'l-Beyyî' Ebû Abdillâh Muhammed b. Abdillâh (ö. 405/1014), *el-Müstedrek ale's-Sahîhayn* thk. Mustafa Abdülkadir Atâ, I-IV, Daru'l-Kütübî'l-İlmiyye, Beyrut, 1411/1990.
- İbn Ebî Hâtîm, Ebû Muhammed Abdurrahman b. Muhammed b. İdris b. el-Münzirî et-Temîmî el-Hanzalî er-Râzî (ö. 327/939), *Kitabü't-cerh ve't-ta'dil*, I-IX, 1. Basım, Dâru İhyâi't-Türasî'l-Arabî, Beyrut, 1372/1953.
- İbn Ebî Şeybe, Ebû Bekr Abdullah b. Muhammed b. İbrahim b. Osman (ö. 235/850), *el-Kitâbü'l-Musannef fi'l-Ehâdis ve'l-Âsâr*, thk. Kemal Yusuf el-Hût, I-VII, 1. Basım, Mektebetü'r-Rüşd, Riyad, 1409.
- İbn Hacer el-Askalânî, Ebû'l-Fadl Şihâbüddin Ahmed b. Ali b. Muhammed (ö. 852/1448), *Fethu'l-Bârî şerhu Sahîhi'l-Buhârî*, I-XIII, Dâru'l-Ma'rife, Beyrut, 1379.
- ..... *Tehzîbü't-Tehzîb*, I-XII, 1. Basım, Dâru Sâdir, 1. Basım, Beyrut, 1326.
- ..... *Lisânü'l-Mizân*, I-VII, 2. Basım, Müessesetü'l-A'lemiyi, Beyrut, 1390/1971.
- İbn Kesir, Ebû'l-Fidâ İsmail b. Ömer el-Kuraşî el-Basrî ed-Dımaşkî (ö. 774/1372), *el-Bidâye ve'n-Nihâye*, I-XV, Dâru'l-Fikr, By., 1407/1986.
- İbn Mâce, Ebû Abdillâh b. Yezid el-Kazvinî (ö. 273/886), *es-Sünen*, I-II, Çağrı Yayınları, İstanbul, 1401/1981.
- İbn Receb el-Hanbelî, Ebû'l-Ferec Abdurrahman b. Ahmed el-Hanbelî ed-Dımaşkî (ö. 795/1393), *Şerhu İleli't-Tirmizî*, I-II, thk. Nureddin İtr, 5. Basım, Dâru'l-Beyrûtî, Dımaşk, 1429/2008.
- İbn Sâd, Ebû Abdillâh Muhammed b. Sâd, *et-Tabakâtü'l-Kübrâ* (ö. 230/845), thk. Muhammed Abdükadir Atâ, I-VIII, 1. Basım, Dâru'l-Kütübî'l-İlmiyye, Beyrut, 1410/1990.
- İbnü'l-Esîr, Ebû'l-Hasen Ali b. Ebî'l-Kerem Muhammed b. Muhammed b. Abdülkerim b. Abdülvâhid eş-Şeybânî el-Cezerî (ö. 630/1233), *Üsdü'l-Ğâbe fî Ma'rifeti's-Sahâbe*, thk. Ali Muhammed Muavvez-Âdil



- Ahmed Abdülmevcûd, I-VIII, 1. Basım, Dâru'l-Kütübî'l-İlmiyye, By, 1415/1994.
- Karabacak, Mustafa, *Hanımlardan Hz. Peygamber'e Sorular*, Özgü Yayınları, İstanbul, 2015.
- Kastallânî, Ebü'l-Abbâs, Ahmed b. Muhammed b. Ebî Bekr b. Abdülmelik (ö. 923/1517), *İrşâdü's-Sârî li şerhi Sahîhi'l-Buhârî*, I-X, 7. Basım, el-Matbaatü'l-Kübrâ'l-Emiriyye, Mısır, 1323.
- Mâlik b. Enes (ö. 179/795), *el-Muvatta*, I-II, Çağrı Yayınları, İstanbul, 1401/1981.
- Martı, Huriye, *Hakları ve Saygınlığıyla İslâm'da Kadın*, Türkiye Diyanet Vakfı Yayınları, Ankara, 2018.
- Mâverdi, Ebü'l-Hasen Ali b. Muhammed b. Muhammed b. Habib el- Basrî el-Bağdâdî (ö. 450/1058), *Tefsîru'l-Mâverdi*, thk. Es-Seyyid b. Abdülmaksûd b. Abdürrahîm, I-VI, Dâru'l-Kütübî'l-İlmiyye, Beyrut, trs.
- Müslim, Ebü'l-Hüseyn Müslim b. Haccac el-Kureysî (ö. 261/875), *el-Câmiu's-sahih*, I-III, Çağrı Yayınları, İstanbul, 1981/1401.
- Nesâî, Ebû İsa Muhammed İbn İsa İbn Sevr (ö. 303/915), *es-Sünen*, I-V, İstanbul, 1981/1401.
- Nevevî, Ebû Zekeriyâ, Muhyiddin Yahyâ b. Şeref (ö. 676/1277), *el-Mihâc şerhu Sahîhi Müslim b. Haccâc*, I-XVIII, 2. Basım, Dâru İhyâ'it-Türâsi'l-Arabî, Beyrut, 1392.
- Savaş, Rıza, *İslâm'ın İlk Asrında Kadın*, 1. Basım, Siyer Yayınları, İstanbul, 2017.
- Sübkî, Mahmud Muhammed Hattâb (ö. 1352/1933), *el-Menhelü'l-Azbü'l-Mevrûd şerhu Süneni İmam Ebî Dâvûd*, thk. Emin Mahmud Muhammed Hattâb, I-X, 1. Basım, Matbaatü'l-İstikâme, Mısır, 1351-1353.
- Taberânî, Ebü'l-Kâsım Süleyman b. Ahmed b. Eyyûb (ö. 360/971), *el-Mu'cemü'l-Evsat*, thk. Târik b. İvadullah b. Muhammed- Abdülmuhsin b. İbrahim el-Huseynî, I-X, Dâru'l- Haremeyn, Kahire, 1415.
- ..... el-Mu'cemü'l-Kebîr, I-XXV, thk. Hamdî b. Abdülmecîd es-Selefi, 2. Basım, Mektebetü İbn Teymiyye, Kahire, 1415/1994.
- Taberî, Ebû Ca'fer Muhammed b. Cerir b. Yezîd b. Kesîr b. Ğâlib el-Âmülî, (ö. 310/923), *Câmiu'l-Beyân fî Te'vili'l-Kur'an*, I-XXIV, thk. Ahmed Muhammed Şakir, Müessesetü'r-Risâle, By, 1420/2000.
- Tirmizî, Ebû İsâ Muhammed b. İsâ b. Servet (ö. 279/892), *es-Sünen*, I-V, Çağrı Yayınları, İstanbul, 1401/1981.
- Tuzcu, Recep, *Namazın Teşri' Süreci ile İlgili Rivayetlerin Kronolojik Değerlendirilmesi*, Damla Matbaası, Gaziantep, 2014.
- Yeşil, Mahmut, Kadınların Cemaate İştiraki İle İlgili Hadisler Üzerine Bir İnceleme, SÜİFD, Yıl: 2014, Cilt: 17, Sayı: 17.
- Zehebî, Şemseddin Muhammed b. Ahmed b. Osman (ö. 748/1347), *Mizânü'l-İtidâl fî Nakdi'r-Ricâl*, thk. Ali Muhammed el-Behâvî, I-IV, Dâru İhyâ'it-kütübî'l-Arabî, Kahire, 1382/1963.







## HAYATIN MERKEZİ CAMİDE KADININ YERİ

Ahmet ÖZVARİNLİ<sup>1</sup>

**Özet:** Cami asrı saadetten başlayarak on dört asırdan beri bütün İslam diyarında Müslümanların ilim ibadet ve istişare merkezi olarak hayatın merkezinde olmuştur. İbadet için camide toplanan halk din ve dünya işlerini orada görürlerdi. Kadınlar ve erkekler için cami hayatın merkeziydi. Orada kadınlar peygamberimize gelerek din ve dünyaya ait meseleleri anlatırlardı.

Allah Resulü namazın ne kadar kalabalık cemaat ile kılınırsa Allah'a o kadar sevimli olacağını ve o kadar sevap kazandıracağını bildirmişti. Bu rahmet kaynağından belli ölçülere riayet ettikleri takdirde kadınların da mahrum bırakılmamasını ümmetine tavsiye etmişti. Allah Resulünün hayatına baktığımızda hayatın merkezi konumundaki camilere kadınların geldiğini görüyoruz. Ancak onlar da camiye gelmeleri için bazı şartları yerine getirmelerini istemiş ve şöyle buyurmuştu: "Allah'ın kadın kullarının Allah'ın mecitlerine gelmelerine engel olmayın. Ancak onlar camiye koku sürünmeden gelsinler." (Ebu Davud, Salat, 47)

Peygamber Efendimiz bu cami ve cemaat ortamından kadınlar kadar çocuklarında istifade etmelerine özen göstermişti. Hatta annelerin çocuklarıyla beraber mescide gelmelerin engel olmamış, aksine cemaat içerisinde bir çocuk ağlaması işittiğinde annesini huzursuz etmesine mani olmak için namazı hafif kıldırarak anneye kolaylık sağladığını bizzat dile getirmişti. Cemaat ile namazın bereketini kavramış olan hanım sahabilerin de sabah namazında bile peygamberimizin arkasında saf tutmuş olmaları dikkat çekiciydi. (Müslim, Mesacid, 230)

**Anahtar Kelimeler:** Cami, kadın, cemaat, asrı saadet, sabah namazı

### WOMEN'S PLACE IN THE MOSQUE, THE CENTER OF LIFE

**Abstract:** Mosques have been in the center of life as an important part of wisdom, worship and world affairs of all Muslims in Islamic lands for fourteen centuries starting from the era of bliss. People gathered in the mosques for worshipping dealt with their religious and earthly affairs there. The mosques were the center of life for both women and men. Women came here to tell our Prophet of their religious and earthly affairs.

The Messenger of Allah informed that the more crowded the prayers the more divine it would be to Allah and the more good deeds it would bring. He also advised to his ummah that women should not be deprived of this

<sup>1</sup> Dr., Nevşehir İl Müftü Yardımcısı.



source of mercy if certain conditions are obeyed. When we analyze our Prophet's life, we see that women came to the mosques that are in the position of the center of life. Nevertheless, he asked them to fulfill certain conditions in order to come to the mosques, and he commanded that "Do not prevent Allah's women subjects' coming to the mosques. However, they should come to the mosque without wearing any fragrance" (Ebu Davud, Salat 47). Our prophet also paid strict attention to children's benefit from this mosque and community environment as well as women. He even did not prevent women coming to the mosques with their children, on the contrary, he himself informed that he shortened the prayer in order not to disturb the mother when she heard the child's crying within the community. It was also striking that women companions who understood the divine gift of prayers with the community came to the morning prayers behind our Prophet (Muslim, Mesacid, 230).

**Keywords:** mosque, woman, community, the era of bliss, morning prayer

### ☞ Giriş

İslam dinine göre bütün insanlar mevkii, makamı, iktisadi durumu ne olursa olsun eşit yaratılmışlardır. Bu hususta Allah Teala Kur'an'ı Kerim'inde "Ey insanlar! Biz sizi bir erkekle bir dişiden yarattık, sizi sırf birbirinizle tanışmanız için büyük büyük cemiyetlere küçük küçük kabilelere ayırdık, şüphesiz ki Allah katında en şerefli olanı takvaca en ileri olanınızdır."<sup>2</sup> buyurmaktadır. Şu halde ırk soy sop, mevki, makam, zenginlik gibi hususlar bir insanı diğer insana üstün kılan değerler değildir. Üstünlük ancak takva'dadır.<sup>3</sup>

Ne câh iledir

Ne mal iledir

Beyim ululuk

Kemal iledir.<sup>4</sup>

Allah Teala en üstün ve yeryüzünün halifesi olarak yarattığı insana akıl, irade gibi bir nimet vermiştir. Peygamberler de insanlara dünya ve ahiret saadetinin yollarını göstermek için gönderilmiş insanlardır.<sup>5</sup>Kur'an'ı Kerim'de Allah Teala "Biz emaneti, göklere, yere ve dağlara teklif ettik de onlar bunu yüklenmekten çekindiler. Sorumluluğundan korktular. Onu insan yükledi. Doğrusu o çok zalim

<sup>2</sup> Hucurat,49/13

<sup>3</sup> Takva sahibi "Azabı gerektiren ve Allah ile aramızda perde olan her şeyden kendini koruyan insana muttaki denir. Şifa Aliyyü'l- Kari şerhi,c.1,s.500

<sup>4</sup> Ne sin iledir ne sal iledir ne mal iledir. Beyim ululuk kemal iledir.(Namık Kemal(ö.1888)Ne yaş ,ne yıl ne makam ne de mal iledir yücelik kemal iledir. Mevlana'nın da buna benzer sözleri vardır." Cahilin fahrı malladır. Arifin izzeti kemalladır. Aşk ve Şevk ehli vecd ve hal ister, ne kemal ister ne de mal ister gel gör kim bizi ne hal ne kemal ne de malımız vardır.

<sup>5</sup> Nübüvvet makamı Allah'ın seçkin kullarına/peygamberlerine bahsettiği ayrıcalıklı bir lütuftur. Peygamber, Akıl sahibi her insanın kainatın işleyişine bakarak Rabbini akletmesinin de üzerinde bir iletişimle/ittisalle Allah ile özel yakınlığı bulunan insandır. Allah'ın seçkin kullarına has mümtaz bir nimettir.(Bk.Ahmet Özvarinli. Mustafa Sabri'nin Nübüvvet Anlayışı (Doktora Tezi, Mart 2016, Kayseri, Erciyes Üniversitesi Sosyal Bilimler Enstitüsü, s.17)



ve çok cahildir.”<sup>6</sup> buyurmaktadır. Emanet Allah’ın gerek kendi hukukuna, gerekse halkın hukukuna dair emir ve yasaklarıdır. Emaneti anlatmak için temsili istiare olarak gelmiştir. Emanet yerine getirildiği takdirde neticesi çok büyük keramet olup, yerine getirilmediği takdirde neticesi hıyanet ve rüsvaylıktır.

Kur’an-ı Kerim insan olmak bakımından kadını erkekle eşit bir varlık olarak kabul eder. Allah insanları daha huzurlu ve mutlu bir hayat sürmeleri için çift yaratmıştır. İslam’da ilk kadın tarafından işlenen ve erkeğin de işlemesine sebep olan asli günah anlayışı yoktur. Kur’an-ı Kerim Hz. Adem’le (as) Havva’nın şeytan tarafından müştereken kandırıldığından bahseder. İslam’da Hıristiyanlıkta olduğu gibi ilk günah anlayışına dayanan kadın karşıtı bir söylem yoktur. Erkek olsun kadın olsun her doğan kişi günahsız olarak doğar, sonradan işlediği fiiller sebebiyle sorumlu olur. Kadın Allah’ın kulu olması bakımından erkekle eşit seviyededir; dini hak ve sorumlulukları da aynı düzeydedir.<sup>7</sup> Ancak erkeğin sorumluluğu evlilik konusunda daha ağırdır. Çünkü mehir ve nafaka vermekle yükümlüdür.<sup>8</sup>

İşte bu temel ilkeler doğrultusunda Allah’ın emirlerine muhatap olmak bakımından kadın ve erkek ayırımı yapılmadan, insan sıfatı üst kimliğiyle her ikisi de Allah’ın hitabına aynı değerle muhatap alınmaktadır. Buna en güzel örnek olarak; “Müslüman erkekler ve Müslüman kadınlar, Mümin erkekler ve Mümin kadınlar, Allah’a samimiyetle ibadet eden erkekler ve samimiyetle ibadet eden kadınlar doğru erkekler ve doğru kadınlar, sabreden erkekler ve sabreden kadınlar Allah’ın emirlerine boyun eğen erkekler ve Allah’ın emirlerine boyun eğen kadınlar, Sadaka veren erkekler ve sadaka veren kadınlar, Oruç tutan erkekler ve oruç tutan kadınlar zina etmekten sakınan erkekler ve iffetini koruyan kadınlar ve Allahı çok zikreden erkekler ve Allah’ı çok zikreden kadınlar var ya; işte Allah bunlar için bir mağfiret ve büyük bir mükafat hazırlamıştır.”<sup>9</sup> Ayeti delil olarak gösterilebilir.

Allah’ın gönderdiği her peygamber gibi, Hz. Muhammed’in de (sav) insanlığa getirdiği mesajlardan birincisi, Allah’tan başkasına kul olmamak diğeri de ırk, renk, dil, din, cinsiyet, meslek, sosyal statü ayırımı yapmadan insanların tamamının haklarına saygı gösterilmesi ve bu hakların hiçbir şekilde ve hiçbir gerekçe ile çiğnenmemesidir. O nedenle Hz. Peygamber’in insanları Allah’a davetten sonraki çağrısı, insanlar arasında sevgi ve saygı duygusunun geliştirilerek toplumun huzurunun sağlanması olmuştur. Bunun sağlanması için-

<sup>6</sup> Ahzab,33/72

<sup>7</sup> M.AkifAydın,DİA,c.24,s.87

<sup>8</sup> Mehir ve nafakaya kadir olan bir erkek zengin bir kadına küfüv/denktr.Bkz.Hidaye,I,257

<sup>9</sup> Ahzab,33/35



## 1. OTURUM

### Hayatın Merkezi Camide Kadının Yeri

Ahmet ÖZVARİNLİ

de toplumdaki fertlerin farklılıklarına bakmaksızın kendi dışındaki kişilerin de insan olduğunu kabullenerek kendisine yapılmasını istemediği hiçbir şeyi başkalarına reva görmemeyi prensip edinmelerini istemişti. Zaten müşriklerin peygambere itiraz etmelerinin ve doğru söylediğini bildikleri halde inanmamakta direnmelerinin asıl sebebi budur. Çünkü insanların kendi haklarına sahip çıkmaları ve hür olma istekleri, onları köle olarak kullananların menfaatleriyle ters düşmekteydi.<sup>10</sup> İslam dininde Müslüman Allah'a kul, kullara eş, kula kul olmak en büyük suçtur. Allah'ın emrine tazim yaratılmışlara şefkat ve merhamet göstermek asıldır.

Klasik kaynaklarda devlet başkanında aranan nitelikler arasında erkek olması zikredilir. Buna delil olarak da Hz. Peygamber'in "Yönetimlerini kadına teslim eden bir toplum iflah olmaz."<sup>11</sup> hadisi delil gösterilir. Peygamberimizin mektup gönderdiği Hüsrev Perviz<sup>12</sup> oğlu Şirveyh tarafından öldürüldükten sonra altı yıl yaşayıp oda ölmüştür. Bu ihtiraslı genç mevki hırsı ile kardeşlerini de öldürmüştü. Kendisine halef olacak erkek evladı da bulunmadığından İran halkı Şirveyh'in kızı Bûran'ı tahta geçirmişler. Peygamberimizin bedduası kabul buyurularak Hüsrev Perviz oğlu Şirveyh tarafından karnı deşilerek öldürüldü. O tarihten itibaren gerilemeye başlayan İran saltanatı, Hz. Ömer zamanında tamamen yıkılmıştır.<sup>13</sup>

Devlet başkanının özellikle İslam hukukunun teşekkül dönemlerinde ordunun başında sefere çıkması, dini görevler arasına Cuma hutbesini okuması ve namazı kıldırmasını kuvvetlendirici bir delil olarak sayılmakta, İslam amme hukukunun en önemli kaidesi devlet başkanlığı ancak bir erkek vatandaş tarafından temsil olunur. Çünkü kadın yaratılışı birçok yönlerden bu çok ağır işi yürütmeye müsait değildir,<sup>14</sup> ancak günümüzde çağdaş araştırmacılar bu hususta Kuran'ı Kerimde yasaklayıcı bir hükmün yer almaması ve Saba melikesi Belkis'tan<sup>15</sup> bahsedilirken hiçbir olumsuz ifadenin zikredilme-

<sup>10</sup> Salih Karacabey, Hadislerin Metin Tenkidinde Fiili Sünnete Müracaatı Önemi Bağlamında kadınların ve Çocukların Camiye gitmeleri ile ilgili Hadislerin değerlendirilmesi, s.262

<sup>11</sup> Buhari, meğazi, 82, Fiten, 18, Tirmizi, Fiten, 75 Alimler erkek olmayı, medeni ve şehirli olmayı, peygamberliğin şartlarından kabul etmişlerdir." Biz senden önce memleket halkından ancak birtakım erkekleri peygamber olarak gönderdik." (Yusuf, 12/109)

<sup>12</sup> Peygamberimizin mektubu: Bismillahirrahmanirrahim. Muhammed Rasulullah'tan Fars büyüğü Kisra' ya doğru yolda gidenlere, Allah ve Rasulü'ne iman edenlere, Allah'tan başka tanrı olmayıp, Muhammed Allah'ın kulu ve peygamberi olduğuna şahadet edenlere selam olsun! Bundan sonra seni Allah'ın dine davet ederim. Ben hayatta olan insanları inzar için bütün insanlara gönderilmiş Allah'ın peygamberiyim. Ey Kisra! Müslüman ol ki selâmet ve saadette olasın! Eğer kabul etmezsen Mecusilerin günahı boynuna olsun! Bkz. Sofuoğlu. Buhari tercümesi, c.9, s.4123, İstanbul, 1987

<sup>13</sup> Sofuoğlu, Buhari tercümesi, c.9, s.4123, İstanbul, 1987

<sup>14</sup> Sofuoğlu, Buhari tercümesi, c.9, s.4124, İstanbul, 1987

<sup>15</sup> Neml, 27/29 Müfessirler Sebe ülkesinde hükümdar olan ve Kur'an'da adı anılmaksızın bahsi geçen kadının Belkis bint Şurahbil olduğunu kaydederler: (Şevkani, IV, 128) tarihi belgeler Belkis'in kimliği hakkında kesin bilgi vermemekle birlikte onun milattan önce X. yüzyılda yaşamış, Hz. Süleyman'la çağdaş bir Arap kraliçesi olduğu söylenmiştir. (bk. Orhan Seyfi Yü-



miş olmama sebebiyle, her kamu görevi gibi devlet başkanlığı görevi içinde en önemli şartın liyakat<sup>16</sup> olduğu göz önüne alındığında kadının devlet başkanlığı da dahil her türlü görevi üstlenebileceğini ileri sürerler. Hz. Peygamber'in kadının devlet başkanı olamayacağı yolundaki sözleri bütün asırları bağlayıcı bir hüküm olmaktan ziyade kendi dönemiyle ilgili bir tespittir. Resulü Ekrem bu sözünü o dönemde bir kadının yönetiminde bulunan Sasani devletinin uzun süreli olmayacağını haber vermektedir.<sup>17</sup>

Liyakat, iş yapmaya uygunluk ve yararlılık durumudur. Özellikle yöneticiler için bu özellik olmazsa olmaz şarttır. Hz. Yusuf kıssasında anlatılan Kralın yanına alacağı özel danışman için kullandığı "mekîn"<sup>18</sup> ve Hz. Yusuf'un görev isterken kullandığı "alîm" ve Hz. Şuayb'ın kızının Hz. Musa için kullandığı "el-kavî"<sup>19</sup> aynı anlamı yani iş yapabilmeyi liyakatı ifade etmektedir.<sup>20</sup> Hz. Peygamber "İş ehli olmayan verildiği zaman, kıyameti bekleyiniz"<sup>21</sup> buyurmaktadır.

Tarih boyunca kadın erkek arasındaki ilişkinin incelenmesi durumunda hak ihlallerine rastlamak mümkündür. Bu çerçevede Hz. Peygamber haklarını korumaya çalıştığı grubun başında kadınlar gelmektedir. Pek çok tarih kitabında işaret edildiği gibi, İslam dininden önce Arapların önemli bir kısmı kız çocuklarını istemezler ve hatta bunun utancıyla yaşamamak için onları canlı canlı toprağa gömenleri dahi çıkardı.

Kur'an bu durumu şu ayette haber vererek kınamaktadır: "Onlardan biri Rahman'a isnat ettiği kız çocuğuyla müjdelence hidetlenerek yüzü simsiyah kesilir."<sup>22</sup> "Onlardan birine kız müjdelendiği zaman öfkesinden yüzü kapkara kesilir, kendisine verilen müjdenin kötülüğünden dolayı kavminden gizlenir. Onu aşağılık duygusu içinde yanında mı tutsun toprağa mı gömsün! Bakın ki,

çetürk,Belkis,DİA,V,420) Kur'an Yolu Meali,s.378,Neml,27/31 Kur'an-ı Kerim yöneticilerin cinsiyetiyle ilgili bir açıklamada bulunmamaktadır. İyi ve kötü erkek yöneticilerden bahseden Kur'an da bir kadın yöneticiden övgüyle bahsedilmesi dikkat çekicidir. Kur'an'ın övgüyle bahsettiği Sebe melikesi Belkis Müslüman olmadan önce adil bir idareci iken Müslüman olduktan sonra da Müslüman bir yönetici olarak görevine devam ettiği sonucu çıkarılabilir. Bkz. Şebnem Aslan, Osman Zahid Çifci, Mustafa Karabacak,"İslamın kadın liderliğe Bakışı,"İğdir Üniversitesi S.Bilimler,Ens.Dergisi,Ekim,2015,s.87

<sup>16</sup> İslam dinini iki önemli önceliği de yeryüzünde Adaletin yerine getirilmesi ve Emanetin ehline verilmesidir. Yani liyakat sahibi insan emanete ehil insan demektir. Gerekli fitri donanımı haiz, liyakatlı kadınların devlet başkanlığı da dahil, her türlü yönetimde görev almasında dinî açıdan bir sakınca yoktur.(Din İşleri Yüksek Kurulu Kararları,24.10.2012"Kadınların İş Hayatında ve Yönetimde yer Almaları"

<sup>17</sup> M. Akif Aydın, İslam'da Kadın,DİA;c.24,s.91

<sup>18</sup> Yusuf,12/54-55

<sup>19</sup> Kasas,28/26

<sup>20</sup> Şebnem Aslan, Osman Çifci, Mustafa Karabacak, "İslam'ın Liderliğe ve Kadın Liderliğe bakışı,s.1-29

<sup>21</sup> Buhari,İlim,2

<sup>22</sup> Zuhuf,43/17



verdikleri hüküm ne kötüdür!"<sup>23</sup> "Diri diri toprağa gömülen kıza hangi günah sebebiyle öldürüldüğü sorulduğunda..."<sup>24</sup>

İslam dini inanç ve ibadet hayatlarında kadınların hak ve hürriyetlerinin kısıtlanması asla söz konusu olmağı gibi kadınlar bağımsız bir şahsiyet olarak değerlendirilmiştir. "Ey Peygamber inanmış kadınlar, Allah'a hiçbir şeyi ortak koşmamak, hırsızlık yapmamak, zina etmemek, çocukları öldürmemek, kendiliklerinden uydurdukları iftira ve yalanlarla insanları rencide etmemek iyi bir iş işlemek ve sana karşı gelmemek hususunda sana biat etmeye geldikleri zaman onların biatlarını kabul et"<sup>25</sup> buyurulmuştur.

Genel anlamda ibadetlerde kadın ya da erkek ayırımı yapılmadan herkes aynı ölçüde sorumlu tutulmaktadır. Onun için ibadet hayatında kadın erkek farkı yoktur. Her ne kadar bazı değerlere dikkat edilmediği gerekçesiyle peygamberin vefatından sonra kadınların bazı hakları ve bu arada ibadet hürriyetleri kısıtlansa da dinin aslına dönüldüğünde bu hakları bulmak mümkündür. Çünkü bu gün her ne kadar uyulmasa ve bilinmese de Hz. Peygamber zamanında kadınlar ibadet mahallinde yerlerini almaktaydılar.<sup>26</sup> Hz. Ömer'in "Doğrusu biz cahiliye devrinde kadınlara önem vermezdik nihayet Allah, İslam'ın gelişiyile kadınlar hakkında ayetler indirmiş ve birçok hak tanımıştır." Sözü İslam öncesi dönemin genel kadın anlayışını göstermesi bakımından dikkat çekicidir.

Asrı saadette kadınlar sonraki devirlerde rastlanmayacak şekilde sosyal hayata iştirak etmişlerdir. Mescidi Nebevi'deki ibadet hayatına katılmaları bayram, düğün vb. eğlencelere iştirakleri bunun göstergesidir. Hz. Aişe Medine'de bir bayram günü Sudanlılar tarafından yapılan bir gösteriyi Resulü Ekrem'in yanında izlediğini nakletmektedir. Kadınlar İslamiyet'i öğrenme hususunda da istekli görünmektedir. Hz. Peygamber'in kadınların sorularına cevap vermek ve onlara dini öğretmek için özel bir gün ayırdığı bilinmektedir. Bu sayede sahabeler arasında dini iyi bilen kadınlar yetişmiştir. Hz. Aişe bunların önde gelenlerindedir. Ve bir çok dini hükmün sonraki nesillere intikalinde önemli hizmetler ifa etmiştir.

Kadınların savaşlarda da aktif rol üstlendikleri, yaralıların tedavisi su ve yiyecek verilmesi gibi hizmetlerde buldukları görülmektedir. Bu dönemde kadınlar gerektiğinde haklarını aramaktan geri durmamışlardır. Hz. Peygamberin hanımı Ümmü Seleme Kur'an

<sup>23</sup> Nahl,16/58-59

<sup>24</sup> Tekvir,81/9

<sup>25</sup> Mümtehine,60/12

<sup>26</sup> Günümüzde Kadınlar Camilerde en olumsuz havasız, sıcak ve sıkışık mekanlara yerleştiriliyor. Şayet kadınların namaz kılacakları mekan üst katta ise bu sefer de merdivenler aşırı dik olup kadınların çoğu çıkamıyor. Kadınların namaz kıldıkları mekanlar ve kapıları mutlaka ayrı olmalı, Cami pencereleri 1.80 sonrası açılır olmalı karşılıklı pencereler açıldığında ısınan ve kirlenen hava yukarı çıktığından karşılıklı hava cereyanı olup, havayı temizliyor ve böylece kadınlar da rahatsız olmamış oluyor. Buna dikkat edilmesi gerekir.



ayetlerinde sadece erkeklere hitap ediliyormuş gibi bir izlenim elde edilmesinin sebebini sorması ve bundan dolayı Müslüman erkeklerin ve kadınların ayrı ayrı sorumluluklarına işaret eden Ahzab suretinin 35.ayetinin nazil olunması Allah'ın lütuf ve rızasını elde etme imkanı bakımından kadın ve erkeğin farkının olmadığı, fırsat eşitliğinin olması,<sup>27</sup> kocası tarafından evlilik ilişkisine fiilen son verilen Havle binti Salebe'nin durumu Resullulah'a kadar götürüp düzeltilmesi konusunda ısrar etmesi ve bunun üzerine "Allah kocası hususunda seninle tartışan ve halinden Allah'a şikayet eden kadının sözlerini işitti"<sup>28</sup> sözleriyle başlayan ayetlerin inmesi surenin adı ve ilk ayeti, Havle'nin o güne kadar Kur'an'dan ve Hz. Peygamber'in uygulamalarından, kadına da problemini en yetkili merciler önünde uygun şekilde seslendirebilmesi ve hakkını arayabilmesi imkanının tanınması gerektiği ilkesini çıkarabileceğini ortaya koymaktadır.<sup>29</sup>

Hz. Ömer'in kadınlara ödenen mehre bir üst sınır getirme teşebbüsünde bir kadının "Allah kadınlara verilen mehrin yüklerle olsa bile geri alınamayacağını beyan ederken siz nasıl buna sınır getirirsiniz"<sup>30</sup> diye itiraz etmesi üzerine vazgeçmesi sadece birer örnektir.<sup>31</sup> Hz. Ömer Cuma hutbesinde: "Bundan böyle, evlenmelerde dört yüz dirhemden fazla mehir istenmesin; Hutbeyi dinleyen bir kadın hemen ayağa kalkarak senin böyle bir şeye hakkın yoktur." Dedi ve Kur'an kantarla mehir tayin etmeye izin vermiştir" diye ilave etti Hz. Ömer kadını haklı buldu ve fikrinden vazgeçti.<sup>32</sup> Peygamber Efendimiz bir hadislerinde "kim ümmetime yumuşak davranırsa, Allah'ta ona yumuşak davranır"<sup>33</sup> buyurmuştur.

### ☞ A-Kadınların Mescide çıkmalarına İzin verilmesi

Hz. Peygamber döneminde kadınların Mescid-i Nebevî'de aktif bir din hayatından bahsedilebilir. Sahabi kadınların gerek gündüz namazlara gerekse Cuma ve bayram namazına katıldıkları bilinmektedir. Resulüekremin bu iştiraki teşvik ettiği, hatta mazereti se-

<sup>27</sup> Kuran Yolu Meali,s.421

<sup>28</sup> El-Mücadile,58/1-4

<sup>29</sup> Kur'an Yolu Meali,s.541

<sup>30</sup> Nisa,4/20

<sup>31</sup> M.AkifAydın,İslam'da kadın,DİA;c.24,s.92

<sup>32</sup> Şebnem Aslan,MustafaKarabacak,"İslam'ın liderliğe ve Kadın liderliğe bakışı,s.1-29

<sup>33</sup> Müslim,İmare,19 Fakihler bu hadis-i şerife istinaden"Karisını gücendirmemek için bir tane eş ile iktifa eden adamın mecur olacağını söylerler.Kadın konusunda kitap yazar Son Şeyhülislamlardan Mustafa Sabri Efendi'de İslam'da asıl olan tek evlilik"Karisının hatırına dokunmamak için"Kim Ümmetime yumuşak ve nezaketle davranırsa Allah'ta o kimseye yumuşak davranır,affeder"(Müslim,İmare,19) hadisinin hükmünce teaddüdü zevcattan sarfı nazar eden erkek sevap bile alır."der:bu konuda Abduh ile Sabri Efendi farklı düşünmüyor. Oda çoklu evlenmenin adaletle şartlı olduğunu söylüyor:"Bir adamın iki karısı olup da birine fazla meyledenlerin Kiyamet günü bir tarafının çarpık olacağı hadisini zikrediyor:"(Kenzül Ummal,44820) taaddüdü zevcat mutlaka yerine getirilmesi gereken dini vazife değildir. Ruhsat vardır.Bk.OsmanKeskiöglü,Muhammed Abduh,s.24,Dini Mücedditler,Mustafa Sabri,s.393,Sebil Yay.İstanbul,1977



## 1. OTURUM

### Hayatın Merkezi Camide Kadının Yeri

Ahmet ÖZVARİNLİ

bebiyle namaz kılamayacak durumda olanların bile bayram namazlarında cemaatin gerisinde durup tekbirlere katılmalarını istediği kaydedilmektedir.<sup>34</sup> Resulullah'ın zaman zaman erkekler bölümünü geçip kadınların yanına gittiği ve onlara ayrıca dini bilgiler verdiği de olmuştur. Bu ise kadınların cemaate iştirakinin az sayıda olmadığını göstermesi bakımından dikkat çekicidir.<sup>35</sup>

Peygamberimiz hadisi şeriflerinde “Kadınlarınız geceleyin mescide izin istediklerinde kendilerine izin veriniz”<sup>36</sup> buyurmuştur. “Ben bazen namazda kıraati uzatmak niyetiyle namaza dururum da geriden bir çocuğun ağladığını duyunca anasına meşakkat ve zahmet getirmeyeyim diye kısa keserim.” Bu hadis ile çocukların mescide getirilmelerinde sakınca olmadığı, kadınların erkek saflarının arkasında Cemaate katılmalarının caiz olduğuna istidlal olunur. Kadınların camilere gitmeleri, çarşı ve pazarda gezinebilmeleri için her türlü fitneden emin olunmasının şart olmakla beraber yukarıdaki hadisi şerif bütün rivayetleri ile mescide gitmek isteyen kadına izin verilmesini, gitmesine mani olunmaması lazım geldiğini bildirmektedir. Rivayetlerin bazısı mutlak bazısı geceleyin çıkmakla mukayyedir, fakat burada hüküm ve hadise bir olarak mutlak mukayyede hamlolunmuş ve bütün rivayetlerde mevzubahis olan izin, kadınların geceleyin mescide çıkmalarına aittir.

Yukardaki hadis sabi çocuğun mescide girişinin cevazına delalet eder. Bazıları da burada nazar vardır sözüne itiraz eden **Aynî** burada nazar yok Burada zahir olan şudur ki; çoğu zaman çocuk aneden ayrılmaz. Burada kadınların erkeklerle beraber cemaatle namazın cevazına delil olur. Ayrıca peygamberimizin ashabına şefkati, büyüklerin duruma riayeti ve küçüklere merhametini gösterir.<sup>37</sup>

**Kirmâni:** “Geceleyin kadınların mescide çıkmalarına izin verildiğine göre gündüzün mescide çıkmaları evleviyetle mümkün olur. Çünkü gece fitne ve fesadın vuku bulacağı zamandır. Gündüzün bu korku yoktur.” demişse de onun bu sözünün ulemanın beyanına muhalif olduğu söylenmiştir. Zira ulema “kadınlar geceleyin mescide çıkabilir. Geceleyin fitne ve fesat ehli fıskı fücrla yahut uykuyla meşgul oldukları için gece emniyet zamanıdır. Gündüzün ise fasıklar her tarafa yayıldığından emniyet yoktur.” demişlerdir.<sup>38</sup> Böyle bir nebevi ikaz hemen uygulama alanına yansıyor. Hz. Aişe'nin ifadesiyle, “İnanan kadınlar örtülerine bürünerek Resulullah ile beraber sabah namazına katılıyor. Namazı eda ettikten sonra da

<sup>34</sup> Buhari, İydeyn, 15, Müslim, salatül İydeyn, 1

<sup>35</sup> M. Akif Aydın, İslam'da Kadın, DİA, c. 24, s. 86, İstanbul, 2001

<sup>36</sup> Sofuoğlu, Buhari tercümesi, C. 2, s. 844

<sup>37</sup> Aynî, Umdetül Kari, Şerh Sahih-i Buhari, c. III, s. 246, Darul Fikr, ts.

<sup>38</sup> Ahmet Davutoğlu, Müslim, c. 3, s. 205





evlerine dönüyorlardı da henüz ortalık alaca karanlık olduğundan dolayı kimse onları tanıyamıyordu.<sup>39</sup>

### ☞ B-Kadınların Mescide Gitmemesi gerektiğini ileri sürenler

Kadınların mescide çıkıp çıkmaması âlimler arasında ihtilafı bir konudur. Hanefi ulemasından “**el-Hidaye**” sahibi: “Kadınlara cemaatlerde bulunmak mekruhtur”<sup>40</sup> demiş Hidayeşarihleri bu sözden maksadın genç kadınlar olduğunu beyan etmişlerdir. Kadınların dışarıya çıkmasıyla fitne ve fesat zuhur edeceği ve bununda haramla neticeleneceğinden duyulan endişedir, harama müeddi olan bir şey de haram olur. Şu halde Hanefi ulemasının burada mekruh dan muratları haramdır. Zamanımız şöyle dursun bundan yüzlerce asır evvel yetişen ulema kendi zamanlarındaki fitne fesadı örnek göstererek bu zamanda kadınlar mescitlere çıkamaz. Çünkü zamanımız insanları arasında fitne ve fesat şüyu bulmuştur.” demişlerdir,

Bununla beraber İmamı Azam’a göre gece emniyet zamanı olduğu için ihtiyar kadınların sabah, akşam ve yatsı namazlarına çıkmalarında bir beis yoktur. İmam Ebu Yusuf ve İmam Muhammed’e göre ise ihtiyar kadınlar bütün namazlara çıkabilirler. Çünkü rağbet olmadığı için onlar hakkında fitne mevzubahis değildir. İmam Şafi’den bir rivayete göre kadınların cemaate çıkmaları mubahtır. İmam Malik bu ve benzeri hadislerin ihtiyar kadınların kastedildiğini söylemiştir. Şafililerden Nevevi “Kadın için ihtiyarda olsa evinden daha hayırlı bir yer yoktur.” demektedir. Sahabe-i kiramdan **Abdullah b. Mesud** (ra) “Kadın avrettir. Onun Allah’a en yakın olduğu zaman evinde bulunduğu zamandır. Dışarıya çıktı mı peşine şeytan takılır.”<sup>41</sup> demiştir.

İmam Gazali İhyasında Hz. Ali’den (kv) şunu rivayet etmektedir: “kadınlar için iyi erkekler için kötü olan üç haslet vardır. Cimrilik, kendini beğenme ve korkaklık” kadın cimri olursa iktisada riayet eder. Tutumlu olur kocasının malını korur. Kadın kendini beğenirse başka erkeklerle kendini beğendirme gayretiyle ağzını eğip bükerek konuşmaz, bilakis sert, kesin ve ağırbaşlı konuşur. Kadın korkak olursa geç saatlerde sokaklarda dolaşmaz. Her türlü fitnelere uzak kalır.<sup>42</sup> Kur’an’da Kasas suresinde Hz. Musa’nın Medyen suyu başında gördüğü iki kadından bahsedilir. Medyen halkına Peygamber olarak gönderilmiş olan Şuayb’ın kızları bunlar babaları yaşlı olduğundan halk hayvanlarını sulayıp kuyunun başından ay-

<sup>39</sup> Huriye Martı, “Peygamber Mescidinde Kadınlar,” Buhari, Menakıb, 27

<sup>40</sup> El-Hidaye, I, s.257 Elif Ofset, Kahraman yay. İstanbul, 1986

<sup>41</sup> Şeytan kadın olsun, erkek olsun bütün müminlerin düşmanı olduğundan sadece ihlaslı kullara zarar veremez. İblis “İçlerinde ihlâsa erdirilmiş kulların hariç hepsini azdıracağım” dedi (Hicr, 15/40)

<sup>42</sup> İmam Gazali, İhya, C.s.128-130



rıldıktan sonra hayvanlarını sulayabiliyorlardı “Çobanlar çekilmeden biz hayvanlarımızı sulamayız.”<sup>43</sup>dediler. Bu kızlar çok ahlaklı edep timsali olup erkeklerin aralarına karışmama konusunda kararlı ve samimi olduklarını Kur’an Kerim övmektedir. “o kızlardan biri utangaç bir eda ile yürüyerek Musa (as)yanına geldi”<sup>44</sup>

İbrahim Nehai kadınlarını Cuma ve diğer namazlar için mescide çıkmaktan men edermiş. **Hasan Basri’ye** bir kadın kocam hapisten çıkarsa Basra’nın cemaatle namaz kılınan her camiinde iki rekat namaz kılacağım diye yemin etse ne yapması lazım geleceği sorulmuş Hasan-ı Basri kendi kavminin mescidinde namaz kılar. Çünkü bu kadın dediklerinin hepsini yapamaz. Hz. Ömer (ra) ona “yetişseydi başını ezerdi.” cevabını vermiştir. Hz.Ömer’in bu kanaatte olduğunu söylemek oldukça zor görünmektedir. Çünkü **Hz. Ömer** kendisini ölüme götürecek o darbeyi aldıktan sonra şunları söylediğini biliyoruz. “Eğer Allah Bana sağlık verirde yaşarsam Bağdatta hiçbir dul kadını erkeklere muhtaç etmeyeceğim.”<sup>45</sup> demiş ve bunun takip eden dört gün sonra da vefat etmişti. Dul kadınlara maaş bağlamak isteyen Hz. Ömer’in kadını evine hapseden bir görüşe sahip olduğunu söylemek düşünülemez. Hz. Peygamber’in vefatından hemen sonra kadınların namazlarını camide kılma uygulamasından rahatsızlık duyulmaya başlandığı anlaşılmaktadır. Burada bazı kadınların dikkat çekecek şekilde süslenerek mescide devam etmelerinin rolü olmalıdır. Zira Hz. Aişe’den gelen rivayet bunu düşündürmektedir:

### ☞ C-Cami süs ve ziynetleri gösterme yeri olmadığı

Buhari ve Müslim’in Ümmül Müminin Hz. Aişe’den rivayet ettiği hadiste “Eğer peygamber kadınların kendisinden sonra neler yapmış olduğunu görmüş olsaydı Beni İsrail kadınlarında olduğu gibi onları mescide gelmekten menederdi.”<sup>46</sup> Burada Aişe’nin dikkat çekmek istediği husus kadınların cemaate katılmaları değil, camiye süs ve ziynetlerini gösterme yeri olarak kullanmalarıdır.<sup>47</sup>bu hadisi şerif kadınların camilerden çekilmelerine sebebiyet vermiştir. Oysa tamamlanmış olan bir din söz konusudur. Kadınların camiye devam etmeleri konusunda bir yasaklama gerekecek olsaydı, Hz. Peygamber’in uygulamaları bu doğrultuda olurdu. Hz. Aişe’nin bu hadisten maksadı kadınların ziynet, süs, koku ve güzel elbise gibi şeylere olan düşkünlüklerini anlatmaktadır.

Buhari Şarihi Ayni bu hadisi izah ederken şunları söylüyor. Hz. Aişe bu zamane kadınlarının çıkardıkları çeşit çeşit bidatlerle mün-

<sup>43</sup> Kasas,28/23,Kur’an Yolu Meali,s.387

<sup>44</sup> Kasas,28/25,Kuran Yolu Meali,s.387

<sup>45</sup> Muhammed Şevkani,Neylül Evtar,şerh-i Müntekal ahbar minel hadis-i seyid’il ahyar,-VI,s.158,Darul Fikr,ts.

<sup>46</sup> Ebu Davud,Salat,53

<sup>47</sup> M Akif Aydın, İslam’da kadın,DİA,c.24,s.86



keratı görmüş olsaydı elbette inkarı daha şiddetli olurdu. Hele de Mısır kadınlarını çünkü Mısır kadınları arasında dille vasıflanamayacak derecede bidatlar ve men edilemeyecek derecede çok münkerat vardır.<sup>48</sup> Aynı Mısır kadınlarının bu durumlarını saydıktan sonra sözünü şöyle bitiriyor. Aişesiddika'nın "Resulullah, kadınların çıkardıkları modalara yetişseydi onları mescide gitmekten muhakkak men ederdi sözüne bir bak ! Halbuki bu sözle Peygamberin vefatı arasına pek az bir süre vardır. Üstelik o zaman kadınları çıkardıkları yenilikler bu zaman kadınlarının çıkardıkları modalara nisbetle binde bir kalır." Demıştır.<sup>49</sup> Buhari şarihi Hz. Aişe'nin söylediği bu sözün üzerinden 600 yıl geçmiş olması dolayısıyla bozulmanın daha çok olduğu kanaatindeyiz. Yine Hz. Aişe'nin rivayet ettiği bir hadiste Resulü Ekrem efendimiz: "Ey İnsanlar! Kadınlarınızı ziynetlerini ta-karak mescide gösteriş yapmaktan menedin."<sup>50</sup> demıştır.

Yukardaki sözlerin Hz. Aişe gibi Kur'anı ve sünneti çok iyi bilen Resulullah Efendimizin en yakını bir annemizden çıkmış olması çok manidardır. Böyle söylemesi gösteriyor ki bazı kadınlar Resulullah zamanında olmayan gayri İslami bir takım adetler edinmişlerdi. Yaşayışları mescide gidış ve gelişleri İslami değildi. Bu çözülme hemen Resullah'tan sonra sahabe asrında başlamıştı. Nitekim bu dönemde birçok sahabenin içine düştükleri lüks ve şaşalı hayattan rahatsız olduklarını ve şikayetlerde bulduklarını biliyoruz.<sup>51</sup> Bozulmanın sahabe devrinde başladığını anlıyoruz.

### ☞ D-Kadınların Mescide çıkmaktan menedilemeyeceği ve Uyulması gereken kurallar

Hz. Ömer'in (ra) sabah ve yatsı namazlarını cemaatle mescide kılan bir zevcesi varmış. Kendisine "Hz. Ömer'in bunu hoş görmediğini, kışkandığını bildiğin halde neden cemaate çıkıyorsun?" demişler. Kadın ona: "beni bundan men etmeye ne mani var?" demiş. Soruyu soran zatta Onu men eden Resulullah'ın "Allah'ın kadın kullarını

<sup>48</sup> Aynı bundan sonra 15 madde halinde Mısır kadınlarının bazı marifetlerini saymıştır. Bkz. Ayni, Umdetül Kari, III, 6.Cüz,s.158 1-Mısır kadınlarının elbiseleri envâi ipeklilerdendir. Et-raflarıaltın, inci ve çeşitli cevherlerle işlenmiş taşlar vardır. Mendilleri altın ve gümüşle süslenmiş ipeklidendir. Fistanları ipeklinin envaindan yapılmış, yenleri son derece geniş, etekleri arşınlarca yerlere sarkar, o derecedeki bir fistan'dan üç dört tane fistan çıkabilir.2-Kadınlar üstün kaliteli elbiseler içinde süslenmiş kokulanmış, ekseriyetle yüzleri açık kırta kırta erkeklerin aralarında dolaşırlar.3-son derece nadide çarşafar içinde lüks vasıtalara binerek iki taraftan yenlerini sarkıtırlar.4-Nil'deki gemilerle erkeklerle karışık binerler. Bazıları yanık ve yüksek sesleriyle şarkılar söylerler. Aralarında kadehler tokuştururlar.5-Kadınlar erkeklerle galiptir. Mühim işlerde erkekler onlar hükmeder.(bk. Ayni, Umdetül Kari,III,s.158)

<sup>49</sup> Ahmet Davutoğlu bu hadisi zikrettikten sonra Biz muhterem okuyucularımıza evvela Hz. Aişe'nin ibret amiz sözlerini, sonra zamanımızdan takriben 600 sene evvel yaşayan Ayni(762-855) merhumun izahatlarını dikkatle okumaların tavsiye eder, zamanımız kadınları hakkında varılacak hüküm yapılacak muameleyi kendilerine bırakır. Topyekün İslam Alemi için Allah-ü zül celalden hidayetler niyaz ederiz." demıştır. Müslim; Davudoglu tercümesi. c,III,s.208,Sönmez neşriyat

<sup>50</sup> İbniMace,Fiten,19

<sup>51</sup> Mustafa Baktır, Cami ve Cemaatin Hayatımızdaki yeri,s.90 Bkz.Buhari,Rikak,16,17



## 1. OTURUM

### Hayatın Merkezi Camide Kadının Yeri

Ahmet ÖZVARİNLİ

Allah'ın meşiclerinden men etmeyiniz"<sup>52</sup> hadisidir cevabını vermiş Hz. Ömer'in zevcesi Âtike binti Zeyd'dir (40-660) Bu kadın hayatlarında cennetle müjdelenen on Zat'tan **Said b.Zeydin** kız kardeşidir. Hz. Ömer namaza çıktıkça o da arkasından gidermiş, yatsı ve sabah namazlarını meşicde cemaatle kılıyordu. Hz. Ömer ona bilirsin ki ben böyle şeyi sevmem der o da "vallahi sen beni men etmedikçe ben cemaate gelmekten vaz geçmem!" dermiş Bunun üzerine Ömer "Bende sana yasak koymayacağım" dedi <sup>53</sup>Bu hal Hz. Ömer'in şehadetine kadar devam etmiş hatta Hz. Ömer şehit edildiği zaman<sup>54</sup> dahi kadın meşicde imiş, Hz. Ömer gönlü razı olmasa bile, eşinin sabah ve yatsı namazlarına dahi meşicde gitmesine Peygamberimizin bu sözü üzerine müsaade ediyordu.<sup>55</sup> Meşicde devam konusunda böylesine azimli ve ısrarlı olan bu hanım, Hz. Ömer meşicde saldırıya uğradığı vakitte orada bulunuyordu.<sup>56</sup> Hz. Peygamber namaz kılasa bile bayram vakti gibi nadide zamanlarda kadınların camide olmasını istiyorsa günümüzde de kadınların camiye gelmemeleri için sebep olmamalıdır.<sup>57</sup>

Mücahid anlatıyor(103-721) Abdullah bin Ömer'in yanındaydık Resulullah'ın" "Kadınlara gece meşic için izin veriniz" buyurduğunu anlatınca Bunun üzerine oğlu Bilal "Biz onlara çıksınlar da fitne ve fesada sebep olsunlar diye müsaade edemeyiz" deyince Abdullah bin Ömer oğlu Bilal'i azarladı ve "Ben Resulullah efendimiz şöyle buyurdu diyorum: sen hala biz onlara müsaade edemeyiz diyorsun"<sup>58</sup> dedi.

Hem Hz. Ömer hem de oğlu Abdullah Allah'ın emir ve yasaklarına karşı son derece hassas davranmışlardır. Hz. Ömer kıskançlığı yüzünden eşini camiye göndermek istemediği halde, ona yasak koymamıştır. Çünkü Hz. Peygamber'in emri vardır. Abdullah ise oğlunun sözleri karşısında çok öfkelenmiş ve ağır sözlerle oğlunu susturmuştur. Bu Tavrı sahabe-i kiramın çoğunda müşahade ettiğimiz Peygamber sevgisinin güzel örneklerini oluşturmaktadır.<sup>59</sup>

Allah Resulünün yukarıdaki hadiste "Allah'ın kadın kullarının Allah'ın meşiclerine gelmelerine engel olmayın" nebevi mesajı son

<sup>52</sup> Buhari,Cuma,13

<sup>53</sup> Yeşil Mahmut, Kadınların Cemaate İştiraki Üzerine bir İnceleme.s.49,Muvatta,Malik bin Enes, thk. Fuad Abdülbaki,I-II,2,bs.İstanbul,1992,Kible,14,Abdürrezzak,III,148

<sup>54</sup> Hz. Ömer'i şehit eden Ebu Lülü'e adında bir Mecusi köledir. Hz. Ömer'e gelip haraç vergisinin çok olduğundan şikayet etmiş, Ömer'de vergin çok değil demişti. Bunun üzerine öfkelenerek herkese gösterdiği adaleti benden esirgiyor diyerek sabah namazında meşicin bir kenarına saklanarak ona saldırıp, bıçakladı, yakalanacağını anlayınca da bıçağı kendisine saplayarak intihar etti. Fikhussire, Ramazan el buti,s.522,çeviri:Ali nar,İstanbul,2003,s.522 (Tarihi taberi,4/190; İbni Kesir, Bidaye ve ve Nihaye,7/137)

<sup>55</sup> İrfan Aycan, İslam Geleneğinde Cami ve Kadın,s.15,Buhari,Cuma,13

<sup>56</sup> Yeşil Mahmut, Kadınların Camiye İştiraki Üzerine bir İnceleme,s.50

<sup>57</sup> İrfan Aycan, İslam geleneğinde Cami ve kadın,s.15

<sup>58</sup> Müslim,Davutoğlu,Salat,135,III,s.204

<sup>59</sup> Yeşil Mahmut, Kadınların Camiye İştirakleri Üzerine bir inceleme,s.50



derece netti. Kadın da erkek gibi Allah'ın kuluydu. Kul Allah'ın Mescid Allah'ın ...Aralarına girmeye kim cüret edebilirdi Tabi ki anne ,baba-çocuk aynı ezana icabet edecek aynı tekbir'in coşkusunu aynı kıraatin huzurunu aynı nasihatın etkisini ruhunda hissedecek ve ailece birliğe ve dirliğe erecekti.<sup>60</sup>peygamberimiz bu hadisi şerifinde kadınların camilere gidişini teşvik etmiş ve desteklemiştir. Ayni'ye göre yukardaki hadis umum ifade eder. Bayram, kabir ziyareti, şahitlik, farz haccı yerine getirmek, kadının anne-babasını ve akrabalarını ziyaret etmesi de bu hadise göre izin sayılır.<sup>61</sup>

**Nevevi** diyor ki bu hadislerin zahiri kadınların mescide çıkmaktan men edilemeyeceğini gösteriyor. Lakin alimler yine hadislerden çıkarılan hükümleri sıralamışlardır:

- 1- Kadının koku sürmemesi, ziynetlenmemesi
- 2- Sesi duyulacak ayak bilezikleri takmaması(halhal)
- 3- Kıymetli elbiseler giymemesi
- 4- Erkekler arasına karışmaması
- 5- Genç olmaması
- 6- Erkeklerin ona tutulmasını gerektirecek şekilde gitmemesi
- 7- Yolda korkulacak bir mefsedet bulunmaması

Bu şartlar cümlesindedir.<sup>62</sup> kadınların mescide çıkmaları hususundaki nehiy kadın evli olduğu ve zikredilen şartlar bulunduğu takdirde kerahet-i tenzihiyye'ye hamlolunur. Kadının kocası yoksa onu menetmek haram olur. Kadının koku sürünmesi mescide çıkacağı zaman nehyedilmiştir. Mescidden döndükten sonra evinde koku sürünmesinde bir mani yoktur.<sup>63</sup>

Müslim şarihlerinden **el-Übbi** yukarıdaki şartlardan birini yerine getirmeyen kadının çıkmaktan men edilmesinin vacip olduğunu söylüyor. İbni Mesleme güzelliği ile meşhur genç bir kadının çıkmaktan men edileceğini söylemiş<sup>64</sup>. **Kadı İyaz** da kadın mescide çıkmaktan men edilince başka bir maksatla çıkması bil evla men edilir diyor, koku sürünmenin men edilmesi erkeklerin şehvetini tahrik edeceği içindir. Ziynet ve güzel elbise de mana itibarıyla koku hükmündedir.<sup>65</sup>

<sup>60</sup> Huriye Martı, Peygamber Mescidinde kadınlar,s.2

<sup>61</sup> Ayni, Umdetül Kari,III,s.160

<sup>62</sup> Müslim, Davudoğlu,III,s.211

<sup>63</sup> Müslim,Davudoğlu,III,s.211

<sup>64</sup> Meşhur olan birisinin hayranları tarafından şahsının incitilmesi ve oluşan izdiham sebebiyle mabedde ibadet imkanının sıkıntıya girmesini önlemek amacıyla söylendiği düşünülmektedir. Bu dini bir hüküm değildir. Alimin kendi görüşüdür. Allah Rasulü" Allah güzeldir, güzeli sever. Kibir ise hakkı kabul etmemek ve insanları küçümsemektir." buyurur (Müslim,I-man,147) Allah'ın her emri güzeldir; esma-i hüsnâ onun, cemal ve kemal sıfatları da ona mahsustur, demektir. Bkz. Müslim, Davudoğlu tercümesi,c.1,s.382

<sup>65</sup> Müslim,Davudoğlu,III,s.211



Bir kadın sahabi Hz. Peygamber'e gelerek; "Ey Allah'ın Resülü, kocalarımız sizinle beraber namaz kılmamıza engel oluyorlar. Oysa biz sizinle namaz kılmayı çok istiyoruz."<sup>66</sup>Diye şikayette bulunmuş ve bunun üzerine Hz. Peygamber ona namazlarını evinde kılmasını tavsiye etmiştir. Zamanla kadınların evdeki ibadetlerinin camideki ibadetlerinden daha faziletli olduğu camiye gitmelerinin fitneye sebep olacağı inancı yerleşmeye başlamıştır. Oysa kolaylık dininin peygamberi aile içi problem olmaması için tıpkı kadınların camiye gelmesini zorunlu tutmayıp serbestlik tanıdığı gibi kişiye özel bir öğütte bulunmuştur.<sup>67</sup>

Kadınların camide uzak tutulmak istenmesi zamanla etkisini göstermiş, onların evdeki ibadetlerinin camiden daha faziletli olduğu camiye gitmelerinin fitneye sebep olacağı inancı yerleşmeye başlamıştır. Kadınlar bunun yerine sonraki dönemlerde türbe tekke ve zaviyeleri ziyarete yönelmişlerdir. Bu ise dinin teorik ameli yönünü değil, şekli yönünü ön plana çıkarmıştır. Bu gelişme zamanla din dışı bazı uygulamaların zamanla dindenmiş gibi gösterilmesinde etkili olmuştur.

### ☞ E-Sonuç Olarak

Cami asrı saadetten başlayarak on dört asırdan beri bütün İslam diyarında Müslümanların ilim ibadet ve istişare merkezi olarak daima hayatın merkezinde olmuştur.<sup>68</sup> İbadet için camide toplanan halk din ve dünya işlerini orada görürlerdi. Kadınlar ve erkekler için hayatın merkezi camiydi. Orada kadınlar peygamberimize gelerek din ve dünyaya ait meselelerini anlatırlardı.

Allah Resûlü, namazın ne kadar kalabalık bir cemaat ile kılınırsa Allah'a o kadar sevimli olacağını ve o kadar sevap kazandıracığını bildirmişti. Bu rahmet kaynağından belli ölçülere riayet ettikleri takdirde kadınların da mahrum bırakılmamasını ümmetine tavsiye etmişti. Allah resulünün hayatına baktığımızda hayatın merkezi konumundaki camilere kadınların geldiğini görüyoruz. Ancak onlar da camiye gelmeleri için bazı şartları yerine getirmelerini istemiş ve şöyle buyurmuştu: "Allah'ın kadın kullarının Allah'ın mescitlerine gelmelerine engel olmayın. Ancak onlar camiye koku sürünmeden gelsinler."<sup>69</sup> Peygamber Efendimiz bu cami ve cemaat ortamından kadınlar kadar çocuklarında istifade etmelerine özen göstermişti. Hatta annelerin çocuklarıyla beraber mescide gelmelerine engel olmamış, aksine cemaat içerisinde bir çocuk ağlaması işittiğinde annesini huzursuz etmesine mani olmak için namazı

<sup>66</sup> Taberani, Mucemül Kebir,25/148

<sup>67</sup> İrfan Aycan, İslam Geleneğinde Cami ve Kadın,s.19

<sup>68</sup> Mustafa Baktır, Cami ve Cemaatin hayatımızdaki yeri,s.91

<sup>69</sup> Ebu Davud, salat,47



hafif kıldırarak anneye kolaylık sağladığını bizzat dile getirmişti. Cemaat ile namazın bereketini kavramış olan hanım sahabilerin de sabah namazında bile peygamberimizin arkasında saf tutmuş olmaları dikkat çekiciydi.<sup>70</sup>

Peygamberimiz zamanında mescide gidiş ve gelişlerde kadınların yabancı erkeklere görünmemek için bazı tedbirler aldıklarını görmekteyiz. Hz. Aişe (r.a.) anlatıyor. “Şuna yemin ederim ki Resulullah (sav) sabah namazını kıldırıldığı zaman mümin kadınlar başlarını ve bedenlerini örtüler ile örtterek hazır bulunurlar sonra evlerine dönerlerdi ki henüz gün ağarmamış kadınlarda iyice örtünmüş olduklarından onları kimse tanıyamazdı. Diğer taraftan kadınların mescitten erkeklerden önce çıktıkları görüyoruz. Ümmü Seleme validemiz anlatıyor. “Resullulah namazdan selam verip, namazı bitirir kalkmadan evvel biraz oturur beklerlerdi. Hadisin ravilerinden Zühri diyor ki Hz. Peygamberin namazdan sonra bir müddet beklemeleri kadınların erkekler onlara yetişmeden savuşup evlerine çarçabuk gitmeleri içindi.<sup>71</sup>

Günümüzde ve ülkemizde kadınlar hayatın her safhasında aktif rol almaktadırlar. Çarşı ve pazarlarda alışveriş yapmaktadırlar. Sokaklar kadınlarla dolup taşmaktadır. Kadınların camiye gelmeleri fitneye sebep gösterilemez. Aksine cemaatle namaz, çocukların eğitiminden sorumlu olan annelerin dini bilgi sahibi olmalarını sağlar. Kadınların daha çok Ramazan aylarında camiye gittiklerine şahit olmaktadır. Özellikle kadınların kılık ve kıyafetlerine dikkat etmeleri gerektiğine inanılmaktadır. Fitne ve fesada vesile olmamaya özen göstererek Camiye gelen erkeklerle karışmamaya dikkat etmeleri gerekir aksi halde sevap kazanmak yerine günah işleyerek camiden gidebilirler.<sup>72</sup>

Bütün bunlar gösteriyor ki kadınların camiye gitmelerini Allah ya da Peygamber yasaklamamış aksine peygamber böyle bir düşünceye karşı çıkmıştır. Kadınların mescitlere gitmelerinin engellenmesi Müslümanların hayatını bir çok yönden etkilemiştir. Geçmişten günümüze intikal eden bu yanlış kısa sürede ortadan kaldırmaya çalışmak gerekmektedir. Kadınların mescidlerden uzak tutulması en çok çocukları etkilemektedir. Bu da gelecek nesillerin inanç dünyasının nasıl şekilleneceği annenin kişiliğine bağlıdır demektir. Ebeveynlerin çocuklarını kendileri ile birlikte mescitlere götürmelerinin çocukların inanç değerlerini kabullenmede önemli bir etken olduğu tespit edilmiştir.<sup>73</sup>

<sup>70</sup> Hadislerle İslam, c.II, s.191, Müslim; Mesacid, 230

<sup>71</sup> Mustafa Bakır; Cami ve Cemaatin Hayatımızdaki yeri, s.90, Buhari, Ezan, 164

<sup>72</sup> Mustafa Bakır; Cami ve Cemaatin hayatımızdaki yeri, s.91

<sup>73</sup> Salih Karacabey, a.g.e.s.274



Cemaatle namaz evden işten dünyevilikten hakkın evine sığılan bir hicrettir. Mükafaatı Resulü Ekrem tarafından şöyle dile getirilir: “Her Kim sabah akşam mescide giderse, her sabah ve akşam gidişinde Allah ona cennette bir yer hazırlar.”<sup>74</sup>

### ☞ KAYNAKÇA

- Aycan İrfan, “İslam geleneğinde Cami ve Kadın,” Cami Kadın ve Aile,2013,s.13-22
- Aydın, M. Akif, “İslam’da kadın,”DİA;c.24,s.86 İstanbul,2001
- Ayni, Umdetülkari, III, şerh sahihi Buhari c.III,s.246
- Baktır, Mustafa “Cami ve cemaatin hayatımızdaki yeri” Diyanet İlmi dergi, Ekim-Kasım Aralık 1992, cilt 28, s.4
- Davudoğlu Ahmet, Müslim Tercümesi, c. III, s.208 sönmez Neşriyat, İstanbul, 1977 “Eş ve baba olarak Hz. Peygamber” Hadislerle İslam, I-VII,DİB yayınları Konya,2015,VI,365
- El-Hidaye I, 257 Elif Ofset, Kahraman yayınları, İstanbul, 1986
- Karacabey, Salih “Hadislerin Metin Tenkidinde Fiili Sünnete Müracaatın önemi Bağlamında Kadınların ve Çocukların Camiye gitmeleri ile İlgili Hadislerin Değerlendirilmesi”, Uludağ Üniversitesi İlahiyat Fakültesi Dergisi, 2000 cilt: IX, sayı: 9, s.253-276.
- Karslı İbrahim H. “kadın Sosyal hayat ve Cami,” Cami kadın ve Aile,2013,s.23-37
- Keskioğlu Osman. “Muhammed Abduh,” makale,s.24
- Martı Huriye, “Peygamber Mescidinde kadınlar” Cami Yazıları, DİB yayınları, Ankara 2012,s.113-119
- Mebcut, Serahsi, Editör: Cevat Akşit,c.2,s.65,İstanbul,2008
- Mescid ve Camiler Rahmanın Evleri “Hadislerle İslam” I-XII, DİB yayınları, Konya 2015,II,287
- Sabri, Mustafa “Dini Mücedditler, Sebil Yayınları,1973,İstanbul
- Şebnem Aslan, Mustafa Karabacak, Osman Zahid Çiftci, “İslam’ın Liderliğe ve Kadın Liderliğe Bakışı, Selçuk Üniversitesi Sosyal Bilimler Meslek Yüksek Okulu Dergisi, yıl, 2016, cilt 19, sayı:1 ss.1-29, Makale
- Şenat Fatma Asiye, Ramazan Misafirliğinden Düzenli Devama Camide Kadın Cemaat, Diyanet Dergi, 2018
- Özvarinli, Ahmet “Mustafa Sabri Efendi’nin Nübüvvet Anlayışı” (Doktora Tezi) Erciyes Üniversitesi Sosyal Bilimler Enstitüsü, Kayseri, 2016
- Yaşar Kandemir, İ. Lütfi Çakan, Raşit Küçük, Rıyazüssalihin, I,32 Erkam yayınları,İstanbul,2008
- Yeşil Mahmut, “Kadınların Camiye İştirak ile ilgili hadisler Üzerine bir İnceleme Selçuk Üniversitesi İlahiyat Fakültesi Dergisi sayı: 17,47-62.





## 1. OTURUM TURUNCU SALON

**Oturum Başkanı:**  
**Prof. Dr. Huriye MARTI**

**Prof Dr. Hüseyin YILMAZ**  
Kadın-Cami İlişkisinin Teolojik Temelleri

**Doç. Dr. İbrahim YILMAZ**  
Fıkıhta “Fitne” ve “Fesâdü’z-Zaman” Olgusunun  
Kadınların Cemaate/Camiye Devam Etmelerindeki  
Sınırlayıcı Rolü

**Dr. Öğr. Üyesi Abdurrahman GÜNEŞ**  
Cinsiyet Ayrımcılığının Cami/Mescitteki İzdüşümü

**Dr. Öğr. Üyesi Kubatali TOPCHUBAEV**  
Kadın Din Görevlilerinin Gözünden Cami Merkezli  
Kur’an Öğretimi (Tokat Örneği)





## KADIN-CAMİ İLİŞKİSİNİN TEOLOJİK TEMELLERİ

Hüseyin YILMAZ<sup>1</sup>

**Özet:** Camiler, tarihten günümüze Müslümanların bireysel ve sosyal hayatına yön vermiş önemli kurumlarından biridir. Peygamber (s.a.v.) döneminde camilerin hedef kitlesi çocuk, genç, yaşlı, kadın ve erkek ayrımı gözetilmeksizin bütün Müslümanlardan oluşuyordu. Günümüzde ise erkekler camilere gidip orada sunulan hutbe, vaaz ve diğer etkinlikler yoluyla önemli ölçüde yaygın din eğitimi hizmeti alırken kadınların camilere yeterince devam etmedikleri, dolayısıyla camilerde sunulan ibadet ve eğitim amaçlı hizmetlerden yeterince yararlanamadıkları görülmektedir. Din hizmetleri alanındaki bu eksikliğin giderilip camilerin kadın-erkek, genç-yaşlı ayrımı yapılmaksızın Peygamber (s.a.v.) dönemindeki toplumun tamamını kuşatıcı özelliğine kavuşturulması son derece önemlidir.

Peygamber (s.a.v.) döneminden itibaren kadınların camilerle ilgisinin incelendiği bu tebliğin amacı, günümüzde Müslüman kadınların camilere yeterince devam etmemelerinin önündeki fikrî ve fizikî engellerin yeniden değerlendirilmesine mütevazı bir katkı sağlamaktır. Tebliğde toplumun yarısını oluşturan kadınların camilerin ilim ve feyz ortamından daha fazla istifade etmelerine yönelik bazı öneriler sunulmuştur.

**Anahtar Kelimeler:** Peygamber (s.a.v.) ve camiler, kadın ve cami, cami ve eğitim.

### TEOLOGICAL FOUNDATIONS OF WOMEN-MOSQUE RELATIONSHIP

**Abstract:** Mosques are one of the important institutions that have guided the individual and social life of Muslims from past to the present. During the Prophet (pbuh) time, the target audience of the mosques consisted of all Muslims, regardless of the distinction of children, young, old, women and men. Nowadays, while men are going to mosques and receiving significant informal religious education services through the khutbahs, sermons and other activities offered there, it is seen that women do not continue to attend mosques sufficiently, and therefore they cannot benefit from the prayer seremonies and educational services provided in mosques. It is of utmost importance that the mosques should become inclusionary the whole

<sup>1</sup> Prof. Dr., Sivas Cumhuriyet Üniversitesi İlahiyat Fakültesi, Din Eğitimi Anabilim Dalı Öğretim Üyesi. e-mail: hylimaz@cumhuriyet.edu.tr



society without discrimination of children, young, old, woman, man as they were in the period of the Prophet (s.a.v.) by eliminating these deficiencies.

The purpose of this paper, which examines the relation of women with mosques since the period of the Prophet (pbuh), is to make a modest contribution to the reassessment of the intellectual and physical barriers on Muslim women not to attend the mosques sufficiently. In the paper, some suggestions are made for the women who make up half of the society to benefit from the mosque's educational environment.

**Keywords:** The Prophet pbuh and mosques, women and mosque, mosque and education.

### 3 Giriş

Tarihten günümüze İslam toplumlarında önemli bir yere sahip olan camiler; her yaş ve seviyeden insanları bir araya getirip Allah'a kul olma ortak paydasında buluşturan, ibadetlerin usulüne uygun olarak öğretilmesini kolaylaştıran, Müslümanlar arasında kardeşlik bilincini güçlendiren önemli bir kurumdur. Camilerde gerçekleştirilen eğitim çalışmalarının temel amacı, topluca ibadet ederek birlik şuurunu güçlendirmek, insanlara doğruları anlatarak maddî ve manevî yönden huzurlu bir toplum yapısı oluşturmaktır. Peygamber (s.a.v.), hicretten hemen sonra toplumda eğitim-öğretim seferberliği başlatmış ve camiye bu yöndeki çalışmaların merkezi haline getirmiştir. Cami merkezli eğitim faaliyetleri, İslam toplumunun çekirdek yapısının oluşup güçlenmesinde önemli bir rol üstlenmiştir. Dolayısıyla kadın erkek her Müslümanın İslam kültüründe Allah'ın evi olarak kabul edilen camiye gelmesi, orada ibadet edip dini/ahlaki konularda bilgi sahibi olması hem hakkı hem de önemli bir görevidir.

Peygamber (s.a.v.) döneminde camilerin hedef kitleleri, çocuk-geç, yetişkin-yaşlı ve kadın-erkek ayrımı gözetilmeksizin bütün Müslümanlardan oluşuyordu. O dönemde erkekler kadar olmasa da kadınlar camiye gidiyor, orada gerçekleştirilen ibadet, eğitim ve diğer sosyal amaçlı etkinliklere aktif olarak katılıyorlardı. Ancak Peygamber (s.a.v.) ve dört halife döneminde kadınların camiye gitmeleri şeklindeki gelenek zaman içerisinde değişime uğramış ve Emeviler döneminden sonra kadınlar giderek camilerden uzaklaşmışlardır. Günümüzde teravîh ve kısmen de cuma ve vakit namazlarına gidenler bulunsa da, kadınlarının genelinin camiye karşı mesafeli duruşu devam etmektedir.

Kadınların camiye yeterince devam etmemelerinin bazı nedenleri vardır. Bu nedenlerin en önemlisi, kadınların camiye gitmelerinin fitneye sebep olacağı düşüncesidir. Bu düşünce, bazı görüş ve rivayetlerle temellendirilmeye çalışılmıştır. Oysa İslam dini kadın erkek bütün insanları muhatap almakta ve toplumu erdemli bir hayata davet etmektedir. Allah'ın evi olarak kabul edilen camilere



devam etme ve orada gerçekleştirilen ibadet, eğitim ve diğer sosyo-kültürel amaçlı etkinliklere katılma konusunda kadın erkek herkes aynı hak ve sorumluluğa sahiptir. Dolayısıyla hayatın değişik alanlarında kadınların etkinliği normal görülürken, hangi nedenle olursa olsun, günümüzde onların ilim ve ibadet mekânları olan camilerden uzak durmaları, İslâm toplumları için önemli bir eksikliklerdir. Bu konuda Peygamber (s.a.v.) dönemindeki uygulamaya tekrar dönüp, toplumun yaklaşık yarısını oluşturan bu kitleyi camilere kazandırmanın önemli bir ihtiyaç olduğu kanaatindeyim. Öyleyse kadın erkek bütün Müslümanları bilinçlendirecek bilimsel çalışmalarla güçlü bir zihniyet değişimini el birliğiyle sağlamak zorundayız.

### ☞ İslâm, Kadın ve Cami

Kadının sosyal hayattaki konumu pek çok toplumda sürekli tartışılan konular arasındadır. İnsanlık tarihinin pek çok döneminde toplumlara genellikle erkek egemen bir kültür hâkim olmuş ve sosyal hayatta kadın genellikle geri plâna itilmiştir. Kadın haklarına saygı konusunda en ilerde olduğu iddia edilen ülkelerde bile 18. yüzyıla gelinceye kadar 'kadının ruhu var mı yok mu; kadın insan sayılır mı sayılmaz mı' tartışmaları yapılmıştır. Kadını adeta basit bir eşya seviyesinde gören bu anlayışta çocuk yetiştirme ve ev işlerini düzenleme dışında pek çok iş kadına yasaklanmıştır. Bazı inanışlara göre Âdem'in cennetten çıkartılmasından Havva ve onun şahsında tüm dünya kadınları sorumlu tutulmuştur. Âdem'in yasak ağacın meyvesinden yemesine Havva'nın sebep olduğu iddiasıyla Âdem suçsuz sayılmış, Havva ise günahkâr kabul edilmiştir. Bu teolojik bakış açısı hukuk sistemlerine de yansımış, kadınların dini ve sosyal hayattaki konumu kısıtlamalarla örülmüştür.

Dini ve sosyal hayatta kadını dışlayıcı anlayış, İslâm öncesi cahiliye döneminde de yaygındı. Aralarında ticaretle ve şiiirle uğraşanlar bulunmakla birlikte, kadınlar sadece erkeklerin yararlanacağı ve hayatta herhangi bir hakkı bulunmayan kesim olarak kabul edilirdi. Kız çocuğu dünyaya getirmek aşağılanma nedeni sayılmakta, hatta doğan kız çocukları diri diri toprağa gömülmekteydi. Yine o dönemde ölen bir kişinin mirasından kadınların ve çocukların değil, sadece eli silâh tutan erkeklerin faydalanması gelenek haline gelmişti.

Görüldüğü gibi cinsiyet ayrımcılığı, tarihten günümüze devam eden bir sorun olarak sürekli insanlığın gündeminde kalmaya devam etmiştir. Bu çarpık anlayışın düzeltilmesine yönelik önemli tavsiyelerde bulunan İslâm dini, cinsiyet ayrımcılığına karşı koymuş ve kadını bulunduğu durumdan en yüksek seviyeye çıkarmayı amaçlamıştır. Ancak üzülerek belirtmek gerekir ki, dinimizde kadının konumunu düzeltmeyi öngören öğütlere rağmen, kadın karşıtı anlayış, dinî bir kisveye bürünerek günümüz Müslümanları arasın-



da da devam etmektedir. Bu durum, İslam dininin kadına gereken önemi vermediği şeklindeki değerlendirmelerde etkili olmaktadır.

İslâm dini, farklı fizyolojik ve psikolojik yapıya sahip bulunan kadın ile erkeği, insan olma bakımından eşit, rollerdeki farklılıklar yönüyle de birbirlerini tamamlayan varlıklar olarak kabul eder. Her ikisi cins de Allah'ın emir ve yasaklarına uyup kulluk görevini yerine getirmede ve kanunlar önündeki sorumluluklarında eşittir. *Çünkü* İslâm dininde sosyal hayat, kadın ile erkeğin birlikteliğiyle devam eden bir süreçtir. Bu süreçte herkes sorumluluklarını yerine getirme başarısı ile değerlendirilecektir. Şu ayetlerde de bu gerçeğe işaret edilmektedir:

*“Erkek olsun, kadın olsun, içinizden hiçbir çalışanın emeği boşa gitmez.”* (Ali İmran 3/195)

*“Kim yararlı bir iş yaparsa kendi lehine; kim de kötülük işlerse kendi aleyhinedir.”* (Fussilet 41/46)

*“O'nun varlığının delillerinden (Allah'ın ayetlerinden) biri de, kendileriyle kaynaşacağınız eşler yaratması ve aranızda sevgi ve merhamet koymasındır. Şüphesiz bunda, düşünen bir toplum için ibretler vardır.”* (Rum 30/21)

İnsan hakları konusunda önemli düzenlemeler getiren İslâm dini, öteden beri süregelen kadınla ilgili yanlış anlayışları düzelterek kız çocuklarının da erkek çocuğu gibi Allah'ın bir lütfu olduğuna dikkat çekmiştir. Kadının kişilik hakkı korunmuş, onun özgür birey olmasının önündeki engellerin kaldırılmasına yönelik önemli prensipler getirilmiştir. Peygamber (s.a.v.) zamanında kadının toplumda ezilmemesi, haklarının çiğnenmemesi ve psikolojik baskıya maruz bırakılmaması için gerekli tedbirler alınmıştır. Siyaset, ticaret, eğitim, savunma, sağlık ve dini tebliğ alanlarında kadınların yardımından önemli ölçüde faydalanılmıştır. Ancak kadının fitratına yani yaratılış özelliklerine ters düşen hususlarda hiçbir zorlama yapılmamıştır. Örneğin Cuma namazı, cenaze namazı ve silahla orduya katılma gibi ibadetler kadınlara farz kılınmamış, ancak kendi istekleriyle bu ibadetleri yerine getirmek istediklerinde engellenmeleri yasaklanmıştır.

Eğitimde cinsiyet eşitliği prensibinin gözetildiği İslâm dininde, ilim öğrenmenin önemli bir sorumluluk olduğunu ifade edilmiştir.<sup>2</sup> Nazil olan ayetler, herhangi bir ayırım gözetilmeksizin kadın erkek herkese bildirilmiştir.<sup>3</sup> Çünkü İslâm inancına göre erkekler için gerekli görülen pek çok bilgi kadınlar için de gereklidir. Bu gereklilik, öncelikle cami merkezli eğitim faaliyetleriyle karşılanmaya çalışılmıştır.

<sup>2</sup> Bkz: Bkz: Ankebut 29/ 43; Fâtır 35/ 28; Kalem 68/ 1-3; Alâk 96/ 1-5; İbn Mâce, I, 81.

<sup>3</sup> Bkz: Muhammed b. İshak, *es-Sîretü'n-Nebeviyye*, Tahk: Muhammed Hamidullah, Konya, 1981, s. 128.



İlim öğrenmeye büyük önem veren Peygamberimiz (s.a.v.), camileri ibadetin ve ilmin merkezi olarak düşünmüştür. Cami eğitiminin hedef kitlesi, yaş, akıl seviyesi, eğitim düzeyi, öğrenme isteği, cinsiyet ve diğer özellikleri itibarıyla birbirinden farklı kişi ve gruplardan oluşmaktadır. Cami eğitimi, erkeklere olduğu kadar kadınlar için de gerekli ve önemlidir. Çünkü bu eğitimin dışında kalanlar, ister istemez dinî bilgi ihtiyaçlarını sağlıklı olup olmadığı tartışmalı değişik yollardan karşılamaya çalışacaklardır.

İslam'ın ilk yıllarında sosyal hayatta aktif olarak yer alan kadınlar, vakit, cuma ve bayram namazlarına katılıp hutbe ve vaazları dinlemişler, pek çok konuyu hiç çekinmeden Peygamber (s.a.v.)'e sorarak öğrenmişler, yapılan eğitim-öğretim faaliyetlerine aktif olarak katılmışlardır. *"Kadınlarınızı mescitlerden alıkoymayınız!"*<sup>4</sup> buyuran Peygamberimiz, bu konuda yasaklama eğiliminde olanları uyarmıştır.

Hak ve özgürlükler açısından erkekle kadın arasında herhangi bir ayrım söz konusu olmamakla birlikte, İslâm, sadece fiziksel ve ruhsal özelliklerden kaynaklanan farklılıklara dayalı bazı hükümler getirmiştir. Cinsiyet farklılığı, erkek ve kadının sosyal hayatta birbirlerinin eksik yönlerini giderip, sağlam bir toplumsal yapı oluşturma amacına yöneliktir. Doğal olan bu durum, kadına karşı bir haksızlık olarak değerlendirilemez. Çünkü görev ve sorumluluklarda cinsiyet ve fiziksel uygunluk unsurunun gözetilmesi, iki tarafın da çıkarınadır. Sahip olunan yeteneklerin iyi bir şekilde gerçekleştirilebilmesi için bütün hukuk sistemlerinde cinsiyetle ilgili doğal özellikleri dikkate alan yasal düzenlemeler getirilmiştir.

Kur'an ayetlerinin ve Peygamber (s.a.v.)'in sünnetinin açıklığına rağmen, kültürümüz içerisinde kadınlarla ilgili yanlış duygu ve düşünceler de yok değildir. Ancak günümüzde aile içi şiddetin önemli nedenleri arasında bulunan ve toplum yapısını olumsuz yönde etkileyen cinsiyet ayrımcılığına dayalı duygu ve düşünceler, kültürümüze önemli ölçüde damgasını vurmuş olan İslâm dininden değil; daha ziyade bu hakları işletemeyen Müslüman toplumların İslâm öncesi kültürlerinden kaynaklanmaktadır. Tarih içerisinde İslâm'ı kabul eden toplumlar, önceki kültürlerin etkisinden tamamen kurtulamadıkları için İslâm'ın kadınlara tanıdığı hakları bilerek ya da bilmeyerek geri alma yanlışlığına düşmüşlerdir. Bu sürecin, Peygamber (s.a.v.)'in vefatından sonra yavaş yavaş başladığı ve daha sonraki dönemlerde artarak devam ettiği Abdullah b. Ömer'den nakledilen şu rivayetten anlaşılmaktadır:

Abdullah b. Ömer diyor ki; *"Peygamber devrinde hakkımızda ayet iner korkusuyla kadınlarımıza elimizi ve dilimizi uzatmaktan*

<sup>4</sup> Buharî, Nikâh 116.



sakınırdık. Peygamber vefat edince, dilimizi ve ellerimizi onlara uzatmaya başladık.” (Buhari, Nikah 80)

Cinsiyet konusunda İslâm’ın öngördüğü adalet prensibi zamanla çarpıtılmış ve bazı rivayetler, kadınlarla ilgili olumsuz hükümler içerecek şekilde yorumlanmıştır. Din adına yapılan bazı yorumlarda kadın huysuz, uğursuz, kötülük nedeni, aklî ve dinî açıdan eksik ve erkeği baştan çıkartıcı olarak nitelendirilmiştir. Bu nitelendirme biçimi, kadın-cami ilişkisinde *fitne* unsurunun esas alınmasında oldukça etkili olmuştur. Kaldı ki fitne olarak görülen tutum ve davranışlar konusunda sadece kadınlar değil erkekler de sorumludur. Dolayısıyla Kur’an’ın ana ilkeleri ve Peygamber (s.a.v.)’in genel tavırı esas alındığında, cinsiyetinden dolayı kadını camiden uzak tutan anlayışın İslâm’ın ruhuyla bağdaşmadığı kolaylıkla anlaşılacaktır.

Peygamber (s.a.v.) ile başlayan asr-ı saadet<sup>5</sup> döneminde kadınların ve genç kızların camiye devam edip vakit, cuma ve bayram namazlarına katılmaları yanında, günün erken saatlerinde kılınan sabah namazına dahi gittikleri, Hz. Ayşe’nin şu sözleriyle dile getirilmektedir:

“*Rasûlullah (s.a.v.) sabah namazını kıldırıldığı zaman mümin kadınlar örtülerini örterek orada hazır bulunur, daha sonra da evlerine dönerlerdi ki (hava karanlık olduğu için) onları kimse tanıyamazdı.*”<sup>6</sup>

Peygamber (s.a.v.) döneminde kadınlar bazen kocalarından izin alıp gece ibadeti için de camiye gelirlerdi. Bu konuda gerekli kolaylığın gösterilmesini isteyen Peygamberimiz, “*Geceleyin mescide gidip ibadet etmek için kadınlarınız izin istediklerinde onlara izin verin.*”<sup>7</sup> buyurmuştur. Bu hadisi Abdullah b. Ömer rivayet ettiğinde, oğlu Bilal şöyle demiştir: “Vallahi biz kadınları geceleyin dışarı bırakmayız. Onlar dışarı çıkıp kocalarını aldatabilirler.” Bu sözlerden rahatsız olan babası Abdullah; “Ben Rasûlullah buyurdu diyorum, sen ise onları bırakmayız diyorsun.”<sup>8</sup> şeklinde çıkışarak oğlunu azarlamıştır.

O dönemde kadınların cuma ve bayram namazlarının topluca kılındığı namazgâha<sup>9</sup> gelip cemaate katılmaları ile ilgili Ümmü Atıyye’den şu rivayetler nakledilmektedir: “*Rasûlullah (s.a.v.), evlenmemiş genç kızlara, örtülü ve hayız halindeki kadınlara varıncaya kadar, bizlerin bayram sabahında namazgâha gelmemizi isterdi. Kadınlar erkeklerin arka tarafında durur, onların tekbir getirmelerine uyup*

<sup>5</sup> Kelime olarak ‘mutluluk dönemi’, ‘insanların bahtiyar oldukları çağ’ anlamına gelen *asr-ı saadet*, Kur’an-ı Kerim’in nâzil olduğu, bütün insanlığa rahmet ve örnek olarak gönderilen Muhammed (s.a.v.)’in yaşadığı, İslâm dininin insanlara tebliğ edilip tam anlamıyla uygulandığı zaman dilimini ifade etmektedir.

<sup>6</sup> Buhari, Salat 13.

<sup>7</sup> Buhari, Ezan 162.

<sup>8</sup> Müslim b. Haccac el-Kuşeyrî, *Sahih-i Müslim*, Terc: Mehmet Sofuoğlu, İrfan Yayınevi, İstanbul, tsz., II, 78.

<sup>9</sup> Bayram ve cuma namazlarının topluca kılındığı geniş alana namazgâh denmektedir.





tekbir getirir, onlarla birlikte dua edip bayram gününün bereketini ve o günde günahlardan arınmayı umut ederlerdi.”<sup>10</sup> “Hayız halindeki kadınlar namazgâhtan uzak durur, ancak yapılan duaya katılırlardı...”<sup>11</sup> Bu ve benzeri rivayetlerden, Peygamber (s.a.v.) döneminde kadın erkek bütün Müslümanların namaz, tekbir ve dualarla huzur ve neşe içerisinde coşkulu bir bayram yaşadıkları anlaşılmaktadır.

Peygamber (s.a.v.) döneminde kadınlar camide Kuran-ı Kerim dinlemeye de büyük önem verirlerdi. Bu konuda Hz. Ayşe'den şu rivayet nakledilmektedir: “Yatsı namazını mescitte kıldığım bir gece eve Rasûlüllah'dan sonra geldim. Bana; ‘Neredeydin?’ diye sordu. Ben; ‘Mescitte ashabından birisinden Kuran dinliyorduk; doğrusu ashabın arasında onun gibi güzel sesli ve güzel okuyanı hiç duymamıştım.’ diye cevap verdim. Bunun üzerine birlikte gidip onu dinledik. Sonra bana dönerek; ‘Bu, Ebû Huzeyfe'nin azatlısı Salim'dir. Ümmetim arasında böyle birisini var eden Allah'a hamd olsun’ buyurdu.”<sup>12</sup>

Bu ve diğer rivayetlerden de anlaşıldığı gibi, asr-ı saadet döneminde kadınlar cami etkinliklerine, erkekler kadar olmasa da, aktif olarak katılıyorlardı.

Peygamber (s.a.v.), camideki eğitim faaliyetlerinde haftanın bir gününü kadınlara tahsis ederdi.<sup>13</sup> Bu durum, Ebû Said el-Hudri'den gelen şu rivayetten anlaşılmaktadır: “(Bir gün) Kadınlar ‘Ey Allah'ın Rasûlü, erkeklerden bize meydan kalmıyor, bize özel bir gün ayırır mısınız?’ dediler. Rasûlüllah onlara bir gün belirledi. Kadınlar o günde Rasûlüllah'ın huzuruna gelir, O da onlara sohbet ederdi.”<sup>14</sup>

Camide kız çocuklarının ve kadınların eğitimiyle Peygamber (s.a.v.) sadece kendisi ilgilenmez, bazen kadın öğretmenler de görevlendirirdi. Özellikle kendi hanımları, kız çocuklarının ve kadınların eğitim öğretimiyle yakından ilgilenirlerdi.

Peygamber (s.a.v.)'in burada zikredilen eğitim uygulamaları, cemaate katılan kadınlar içindir. Bunun dışında bazı kadınlar müferrit olarak da Rasûlüllah (s.a.v.)'a gelir, O'na sorular sorup merak ettikleri konularda bilgi alırlardı.<sup>15</sup> Bu gayretlerin sonucu olarak, o dönemde bilgili, erkeklerle tartışabilen, onların hata ve yanlışlıklarını çekinmeden eleştirebilen, kendilerine danışılıp istişare edilen ve insanlara yol gösteren kadın âlimler yetişmiştir. O dönemde kadınlar arasından yirmi kadar fıkıh âliminin yetiştiği ifade edilmektedir. Bu âlimlerin başında gelen Hz. Ayşe'nin özellikle kadın hakları

<sup>10</sup> Buharî, İdeyn 12.

<sup>11</sup> Buharî, İdeyn 15; Tirmizî, Cuma 32.

<sup>12</sup> Hakim, Müstedrek, III, 326.

<sup>13</sup> Buharî, İlim 15, 35.

<sup>14</sup> Buharî, İlim 36.

<sup>15</sup> Tayyip Okıç, İslâm'da Kadın Eğitimi, Diyanet Yayınları, Ankara, 1978, s. 40.



## 1. OTURUM

### Kadın-Cami İlişkisinin Teolojik Temelleri

Hüseyin YILMAZ

ile ilgili bilgilerin nesillere doğru olarak anlatılmasında büyük rolü olmuştur. Hz. Ayşe dışında daha pek çok kadın sahabe halifelerin, valilerin ve ilim adamlarının görüşlerine başvurduğu danışmanlar olarak uzun yıllar hizmet vermiştir.<sup>16</sup>

Kadınlara yönelik eğitim-öğretim faaliyetleri sadece dinî bilgiler edinmekle sınırlı değildi; onlar, hayatla ilgili pek çok konuyu da camide öğreniyorlardı. Bazı kadınlar şiir, tıp ve hayvancılık konularında bilgi ve tecrübe sahibi olmuşlardır.<sup>17</sup> Hz. Ayşe'nin tefsir, hadis ve fıkıh gibi ilimlerin yanında neseb, tarih, siyer, tıp, astronomi, şiir, hitabet, eğitim ve siyaset alanlarında da önemli bir ilmî birikime sahip olduğu bilinmektedir.<sup>18</sup> Şüphesiz o dönem kadınlarının bu düzeye ulaşmalarında en büyük etkenin cami eğitimi olduğu söylenebilir. Çünkü onlar genellikle camide bir araya gelip birbirlerinin bilgi ve tecrübelerini paylaşıyorlardı.

Peygamber (s.a.v.) döneminde kadınlarla erkekler camide karma değil, ayrı ayrı yerlerde oturuyorlardı. Mescid-i Nebevî'de genellikle erkeklerin ve çocukların saflarının gerisinde ibadet edip eğitim gören kadınların bulunduğu mekân duvar, perde, paravan gibi şeylerle ayrılmıyordu. Kadınlar cami ortamında Rasulü Allah (s.a.v.)'i görüyor, O'nun vaaz, sohbet ve hutbelerini dinleyebiliyor, O'na sorular yönelterek merak ettikleri konuları öğrenebiliyorlardı.

Peygamber (s.a.v.), kadınların camide rahat edebilmeleri için bazı tedbirler almıştır. Öncelikle onların camiye giriş çıkışları için gerekli kolaylığın sağlanmasını istemiştir. İbadet bittiğinde camiden önce kadınlar, sonra Peygamber (s.a.v.) ve daha sonra da erkek cemaat ayrılırdı.<sup>19</sup> O dönemde Medine Mescidi'nin üç kapısı vardı. Başlangıçta kapılardan herhangi biri kadınlara tahsis edilmemişti. Ancak camiye giden kadınların sayısında artış görülmesi üzerine Peygamber (s.a.v.); "*Keşke şu kapıyı kadınlara ayırsaydık*" buyurarak, ayrı kapıdan girip çıkmalarının daha uygun olacağını belirtmiştir. Nitekim O'nun bu isteği Hz. Ömer döneminde yerine getirilmiş ve kapılardan biri kadınlara tahsis edilmiştir.<sup>20</sup>

Peygamber (s.a.v.), camiye gelen kadınların durumunu dikkate alırdı. Namaz sırasında bir çocuğun ağladığını duyduğunda, anneyi düşünerek namazı kısaltırdı.<sup>21</sup> Cami adabıyla ilgili bazı ahlâkî öğütlerde bulunan Peygamber (s.a.v.), camiye gelen kadın ve erkeklerin

<sup>16</sup> Rıza Savaş, "*Asr-ı Saadette Kadın ve Aile Hayatı*", *Asr-ı Saadette İslâm*, Beyan Yayınları, İstanbul, 1994, s. 367.

<sup>17</sup> Bkz: Mustafa Sibâî, *İslâm'a ve Garplılara Göre Kadın*, Çev: İhsan Toksarı, Nida Yay., İstanbul, 1969, s. 80; Rıza Savaş, "*Asr-ı Saadette Kadın*", s. 279-280.

<sup>18</sup> Abdulhayy el-Kettânî, *et-Teratibu'l-İdariyye*, *Lübnan, tsz.*, s. 433; Rıza Savaş, *Hz. Peygamber (s.a.v.) Devrinde Kadın*, s. 136.

<sup>19</sup> Buhârî, *Ezan* 152, 164.

<sup>20</sup> Ebû Davûd, *Salât* 17.

<sup>21</sup> Tirmizî, *Salât* 267.



karşı cinsin dikkatini çekebilecek tutum ve davranışlardan kaçınmalarını,<sup>22</sup> giyim kuşamda ölçülü olmalarını<sup>23</sup> ve kadınların etrafta hissedilecek derecede güzel koku sürünmemelerini söylerdi.<sup>24</sup>

Peygamber (s.a.v.) ve dört halife dönemindeki uygulama zaman içerisinde zayıflamış, asırlar sonra kadınların camiye devam etme geleneği neredeyse yok olmuştur. Ancak son yıllarda İslam dünyasında kadınların yeniden camiye yakınlaştıkları görülmektedir. Günümüz İslâm dünyasında, Arap yarımadası başta olmak üzere, Malezya, S. Arabistan, Filistin, Türkmenistan gibi Asya ülkelerinde, Tunus ve Cezayir gibi Afrika ülkelerinde, sayıları az da olsa, kadınların camiye devam edip vakit, cuma ve bayram namazlarına katıldıkları, Amerika'da ve Avrupa ülkelerinde bazı Müslümanların eş ve çocukları ile birlikte camiye devam ettikleri bilinmektedir. Türkiye'de ise eğitim ve ibadet amacıyla camiye devam eden kadınların sayısının oldukça düşük olduğu, bazı kadınların daha ziyade teravih namazlarında, kandil gecelerinde ve mevlit programlarında camiye gittikleri görülmektedir. Yine cami bünyesindeki Kuran kurslarına az sayıda kadının Kuran ve dini bilgiler öğrenme amacıyla gittiklerini de belirtmek gerekir. Ancak bütün bunlar, günümüz kadınlarının camiyle ilişkisinin, Peygamberimiz dönemindeki kadınlara oranla oldukça düşük düzeyde olduğunu göstermektedir.

Kuran'da ve Peygamber (s.a.v.)'in uygulamalarında kadınların camiye gelmelerini engellemeye yönelik herhangi bir hüküm bulunmadığına göre, dinî hiçbir delil, onların camiden ve cemaatten uzak durmalarına dayanak gösterilemez. Kaldı ki kadınların camiden uzak kalmaları, kadın erkek herkesi muhatap alan İslâm'ın ruhuna da aykırıdır. Öyleyse, Peygamber (s.a.v.) tarafından başlatılan ve Râsîl halifeler döneminde de sürdürülen geleneği tekrar canlandırmak gerekir. Bu geleneği canlandırabilmek için sorunu irdelemek ve nedenlerini incelemek önemlidir.

### ☞ **Günümüz Kadınlarının Cami Eğitiminden Uzak Kalmalarının Başlıca Nedenleri**

Kadınların camiyle ilişkisi konusunda tarihten günümüze köklü bir değişim ve dönüşüm süreci yaşanmış ve kadınlar camilerden giderek uzaklaşmışlardır. Bu durumun nedenleri üzerinde kısaca durmada yarar vardır.

Kur'an-ı Kerim'de ve Peygamber (s.a.v.)'in uygulamalarında kadınların camiye gelmelerini engellemeye yönelik herhangi bir hüküm bulunmadığına göre, onların camiden ve cemaatten uzak durmalarına dinî hiçbir hüküm dayanak gösterilemez. Kaldı ki kadınları

<sup>22</sup> Bkz: Ebu'l-Hasan Ali b. Ahmet el-Vâhidî, *Esbabu'n-Nüzûl*, Kahire, 1968, s. 186.

<sup>23</sup> Buharî, Meğazi 537.

<sup>24</sup> İbn Hanbel, *Müsned*, IV, 363.



camiden uzak tutmak, kadın erkek herkesi muhatap alan Kur'an'ın ve sünnetin ruhuna aykırıdır. Öyleyse, “Kadınlarınızı mescitlerden menetmeyiniz.”<sup>25</sup> buyuran Peygamber s.a.v.) ve O’nu takip eden Râşit halifeler dönemindeki kadınların cemaate katılma geleneğini tekrar canlandırmak, Müslüman toplumun faydasına olacaktır.

Günümüzde kadınların camiye gitmemelerinde, İslâm’ın başlangıcında olmayıp da sonraları ortaya çıkan bazı anlayış ve yorumların etkili olduğu söylenebilir. Bazı âlimler, ilim öğrenmenin farz-ı kifaye olduğunu, yani bir toplumda bazı insanların ilim öğrenmesiyle diğerlerinden bu sorumluluğun kalktığını, dolayısıyla erkeklerin eğitim aldığı bir toplumda kadınların ilim öğrenme yükümlülüklerinin bulunmadığını belirtmişlerdir. Kadınların camilerden uzak kalmalarında son derece etkili olan bu ve benzeri anlayışlar, dinî olmaktan öte kültürelidir. Çünkü dinin kadınlarla ilgili hükümleri göz önünde bulundurulduğunda, bu tür görüşleri dinen uygun kabul etmenin mantıklı olmadığı kolaylıkla anlaşılmaktadır.

Günümüz kadınlarının yeterince camiye devam etmemelerinin nedenlerini şu şekilde sıralamak mümkündür:

1. *Cinsiyet özellikleri ve cinsiyetle ilgili roller konusundaki farklı anlayışlar:* İslâm dini, ibadet ve eğitim yükümlülüğü açısından cinsiyet farklılığını gözetmemekle birlikte, cinsiyetten kaynaklanan tabii özellikleri göz ardı etmemiştir. Ev işleri, doğum, çocuk bakımı, güvenlik, mahremiyet vb. nedenler kadınların camiye devam etme imkânlarını kısıtlamaktadır. Asr-ı saadet döneminde de camiye giden kadınların sayısı erkeklere nazaran düşük düzeyde seyretmiştir. Onların vakit, cuma ve bayram namazlarına katılma konusunda serbest bırakıldıkları kaynaklardan anlaşılmaktadır. Ancak bu serbestlik, onlar için bir kolaylık olarak düşünülmüştür. Buna rağmen kadınlar kendi imkânlarını zorlayarak camiye gitmeye çalışmışlar ve bu konuda Peygamber (s.a.v.)’den destek ve teşvik görmüşlerdir.
2. *Hz. Ayşe’ye ait olduğu söylenen bir rivayetle ilgili yorumlar:* Peygamber (s.a.v.)’in vefatından sonra Hz. Ayşe’nin söylediği ileri sürülen; “Eğer Rasûlullah (s.a.v.) kadınların kendisinden sonra mescitlerde neler ihdas edeceklerini bilseydi, İsrailoğulları gibi, O da onların mescitlere girmelerini yasaklardı.”<sup>26</sup> gibi bir varsayımdan hareketle, İslam bilginleri tarafından bazı kaygılar dile getirilmiştir.

Söz konusu rivayetten anlaşıldığına göre, Hz. Ayşe, Peygamber (s.a.v.)’in vefatından sonra kadınların giyim kuşamda günün moda-sına uymaya başlamalarından hoşlanmayarak tepkisini dile getir-

<sup>25</sup> Buhari, Nikâh 116.

<sup>26</sup> Buharî, Ezan 163.



miştir. Ancak bu tepki, onların camiye gitmelerini yasaklamak için değil, onları cami adabı konusunda disipline etme amacına yöneliktir. Kadınların camiye devam etmeleri konusunda bir yasaklama gerekecek olsaydı, bunun işaretlerini Peygamber (s.a.v.) sağlığında bizzat kendisi verirdi. Dolayısıyla asr-ı saadet boyunca korunan bir uygulamanın, Hz. Ayşe'nin muhtemelen duygusal olarak söylediği bir ifadeye dayanarak terk edilmesinin isabetli bir karar olmadığı açıktır.

3. *Kadınların ibadetlerini camilerde değil de evlerinde yapmalarının daha hayırlı olduğu düşüncesi:* Bu düşüncenin temeli, genellikle şu ve benzeri rivayetlerin yorumundan kaynaklanmaktadır: Rivayete göre Ümmü Humeyd adında bir kadın sahabe Peygamber (s.a.v.)'e gelerek; *"Ey Allah'ın Rasûlü, kocalarımız sizinle beraber camide namaz kılmamıza engel oluyorlar. Oysa biz sizinle namaz kılmayı çok istiyoruz."* deyip şikâyetini arz etmişti. Bunun üzerine Peygamber (s.a.v.), Ümmü Humeyd'e namazları evinde kılmasını tavsiye etmiştir.<sup>27</sup> Camiye gelmek isteyen kadınlara izin verilmesini isteyen Peygamber (s.a.v.)'in bu rivayette Ümmü Humeyd'e evde ibadet etmeyi tavsiye etmesi, aslında bir çelişki değildir. Kendisine gelerek kocasını şikâyet eden bu kadının özel konumunu dikkate alan Peygamberimiz, ailede huzursuzluk çıkabileceği ihtimalini göz önünde bulundurarak böyle bir tavsiyede bulunmuş olabilir.
4. *Fıkıhçıların Görüşleri:* Klasik fıkıhçıların çoğu, kadınların cemaate katılmalarına sıcak bakmamışlardır. Bu konuda hüküm verilirken Kur'an ve sünnetin açık hükümlerinden ziyade dönemin hayat şartları dikkate alınmıştır. İlk müçtehitler kendi dönemlerindeki toplum yapısını dikkate alarak kadınların cemaate katılmaları hususunda bazı sınırlamalar getirmişlerdir. Bu konuda sınırlayıcı görüşler ifade edilirken Peygamber (s.a.v.) zamanında tüm kadınların mescide gitmelerine izin verildiği belirtmiş, ancak bu sınırlamaya gerekçe olarak herhangi bir ayet ya da hadis zikredilmemiştir.<sup>28</sup>

İmam Azam Ebu Hanife'ye göre genç kadınların camiye gitmeleri mutlak olarak mekruhtur. Kocalarının ve velilerinin buna izin vermesi de mekruhtur. Ancak yaşlı kadınlar bayram, sabah ve yatsı namazına gidebilir. Cuma, öğlen, ikindi ve akşam namazına gidemezler.<sup>29</sup> Serahsî (483/1091), genç bayanların camiye gelmele-

<sup>27</sup> Ebu'l-Hasan Ali b. Muhammed b. Esîr, *Üsdu'l-Gâbe fi Ma'rifeti's-Sahabe*, Kahire, 1970, VII, 323.

<sup>28</sup> Tevhit Bakan, "Sünnete Göre Kadınların Toplu İbadeti Ya Da Cemaat Namazı", *Atatürk Üniversitesi İlahiyat Fakültesi Dergisi*, Sayı: 30, Erzurum, 2008, s. 70-71.

<sup>29</sup> Bkz: Muhammed b. Hasan eş-Şeybani, *Kitabu'l-Hucce*, Alemu'l-Kutub, Nşr Mehdî, el-Keylanî, el-Kadirî (3. Baskı), Beyrut, 1893, c. 1, s. 306.



rini mekruh olarak değerlendirmiş ve “fitneden dolayı onlara (genç bayanlara) evlerinde oturmaları emredildi ve dışarı da çıkmaları yasaklandı.” demiştir.<sup>30</sup>

Hanefiler kadar olmamakla birlikte, diğer mezheplerde de bayanların camide cemaate katılmaları hususunda az çok bir sınırlamanın olduğu söylenebilir. Örneğin İmam Malik: “Kadınların mes-citlere gitmelerine mani olunmaz. Cuma ve bayram namazlarına gelince, yaşlı bayanların bu namazlara gitmesinde bir beis yoktur. Erkeklerin şehvet duymayacağı kadınlar her zaman mescide çıkabili-rlirler. Genç bayanlar da ara sıra gidebilirler.”<sup>31</sup> demiştir.

Son dönem İslâm âlimlerinden Ömer Nasuhi Bilmen konuyla ilgili şunları söylemiştir: “Yalnızca yaşlı kadınlar, cemaate devam edecek olurlarsa camilerde kendilerine tahsis edilecek yerlerden ileri geçmemelidirler ve illa ki bekledikleri sevap işledikleri günaha tekabül edemez. Aslında birçok durumda kadınların cemaate devam etmeleri mecbur görülmemiştir; çünkü onların mescitleri hanelerinin içerisidir.”<sup>32</sup>

Fıkıhçı İbn Âbdîn konuyla ilgili şu ifadelerle yer vermiştir: “Kadınların camide cemaate katılmaları, -cuma, bayram ve va’z-sohbet için bile olsa- mutlak surette mekruhtur. Onların yaşlı olmaları ve camiye gece gitmeleri durumu değiştirmez.”<sup>33</sup>

İbn Âbidin ve diğer bazı fıkıhçıların kadının camiye gitmesini mekruh saymalarında “fitne” endişesinin en önemli etken olduğunu söyleyebiliriz. Ancak Müslüman kadınların camiden uzak kalmaları, onların fitneden korunmalarını sağlamamış, aksine pek çoğunun fitne ortamına terk edilmelerine sebebiyet vermiştir. Oysa onların Müslüman kadına yakışmayan giyim, kuşam, tutum ve tavırları camilerde yapılan hutbe, vaaz ve sohbet gibi etkinliklerle daha kolay düzeltilebilirdi. Günümüzde cami dışında kalan kadınlara dini/ahlaki öğütte bulunabilmenin imkânsızlık derecesinde zor olduğunu açık bir gerçektir.

Hayrettin Karaman bazı fakihlerin kadınların camiye gitmeleri konusundaki olumsuz görüşlerinin fakihlerin kendi dönemlerindeki sosyal ve kültürel durumla alakalı olduğunu; günümüzde tedbirli olmak kaydıyla kadınların camilere gidip ibadet etmelerinin faydalı olacağını şu ifadelerle dile getirmiştir: “Bazı müçtehitlerin, kadınların cemaatle namaz kılmak için evlerinden çıkıp camilere gitmelerine olumsuz bakmaları kendi zamanlarındaki sosyal ve kültürel

<sup>30</sup> Serahsi, *el-Mebsût*, c. 2, s. 41.

<sup>31</sup> Muhammed b. İdris eş-Şafî, *el-Ümm*, Dâru'l-Ma'rife, Beyrut, 1393, c. 1, s. 284.

<sup>32</sup> Ömer Nasuhi Bilmen, *Büyük İslam İlmihali*, Haz: Mehmet Talu, Çelik Yayınevi, İstanbul 2013, s. 187.

<sup>33</sup> Muhammed Emin İbn Abidin, *Reddül-Muhtâr Ale'd-Dürri'l-Muhtâr*, Şamil Yayınları, İstanbul, 1982, c: 2, s. 419-420.



durumla alakalıdır. Bugün kadınların, özellikle makyaj veya dikkat çekici başka bir şey yapmadan cemaatle namaz kılmak için camilere gitmeleri, kadın erkek ilişkisinde günaha sebep olması bakımından etkili değildir; çünkü sokaklar her çeşitten kadınla dolup taşmaktadır. Ayrıca kadınların camiye gitmelerinde bilgi edinme, dini duyguların tatmini ve geliştirilmesi bakımından faydalar vardır. Zarar ihtimali herkese göre ve kesin olmadığına göre bunun takdiri ve tedbiri de kadınlara ve erkeklere (yükümlü ve sorumlu olanlara) bırakılmalıdır.<sup>34</sup>

5. *Toplumun namus kavramına yüklediği anlam.* Namus anlayışında erkeklerle ilgili bir müsamaha hissedilirken, namus sanki sadece kadınlara has bir erdem gibi algılanmaktadır.<sup>35</sup> Oysa şeref ve haysiyetine önem veren her kadın ve her erkek, Müslümanlığın şiarından olan namusun korunmasına azami derecede dikkat etmek durumundadır.<sup>36</sup> Bu konuda kadın ile erkek arasında herhangi bir farkın olmadığı şu ayetlerden de anlaşılmaktadır:

*“İman eden erkeklere söyle gözlerini harama bakmaktan sakındırsınlar, namuslarını korusunlar... İnanan kadınlara da söyle, onlar da gözlerini harama bakmaktan sakındırsınlar ve namuslarını korusunlar...”<sup>37</sup> “Onlar (kadınlar) sizin için elbise, siz de onlar için elbisesiniz.”<sup>38</sup>*

Hayatın değişik alanlarında kadınların etkinliği normal görülürken, onların ilim ve ibadet mekânları olan camilere ibadet ve eğitim amaçlı gelmelerini *fitne sebebi* olarak nitelendirmek, her şeyden önce kadınların onurunu incitici bir yaklaşımdır. Eğer fitne iki cinsin yakınlaşması şeklinde oluyorsa, bunun bedelini sadece kadınlara ödetmek adalete aykırıdır. Kaldı ki, ister kadın isterse erkek olsun, Müslüman bir kimsenin camilerde fitne olarak nitelendirilebilecek davranışlara kalkışması zaten beklenemez. Eğer toplumda bir takım ahlâki zafiyetler baş gösteriyorsa, bu durum karşısında kadın erkek bütün toplumu uyarıp bilinçlendirmek için camilerden daha uygun bir mekânın olmadığını da bilmek gerekir. Çünkü camide yapılacak nasihatlerle Müslüman kadına cami adabıyla ilgili hükümler yanında bazı ahlaki davranışlar, karşı cinsle iletişimin kapsam ve sınırları, giyim kuşama dikkat etme gibi hususlar daha kolay anlatılacaktır.

<sup>34</sup> Hayrettin Karaman, “Evde Cemaatle Namaz ve Kadın İmam”, [http://www.hayrettinkaraman.net/yazi/hayat2/0048.htm\(10.10.2018\)](http://www.hayrettinkaraman.net/yazi/hayat2/0048.htm(10.10.2018))

<sup>35</sup> Bkz: Doğu Ergil, *Türkiye’de Terör ve Şiddet*, Turhan Kitabevi, Ankara, 1980, s. 77-78, 83.

<sup>36</sup> Bkz. Musa Carullah, *Hatun*, Haz: Mehmet Görmez, 3. Baskı, Kitabiyat Yayınları, Ankara, 2001, s. 50.

<sup>37</sup> Nur 24/30.

<sup>38</sup> Bakara 2/187.



6. Bazı rivayetlerin, kadınlar aleyhine yorumlanması. Müslüman toplumlarda kadınların camilerden uzak kalmalarında, bazı rivayetlerin kadınlar aleyhine yorumlanması<sup>39</sup> da etkili olmuştur. Özellikle ilim öğrenmenin farz-ı kifaye olduğunu belirten bazı âlimler, kadınlar için ilim öğrenme yükümlülüğü bulunmadığı yönünde görüş belirtmişlerdir. Yine 'zamanın bozulmasıyla fitnenin zuhur ettiği, dolayısıyla kadınların camiye gelip cemaate katılmalarının mekruh olacağı, ancak yaşlı ve çirkin kadınların camiye gidebilecekleri' şeklindeki değerlendirmeler<sup>40</sup> kitaplarda yer almıştır.<sup>41</sup> Kadınların cami eğitiminden yoksun kalmalarında etkili olan böylesi anlayışların dinî ve aklî temelden yoksun olduğu açıktır.

İlim öğrenmek kadın erkek herkese farz olduğu halde, İslâm öncesi geleneğin izlerini taşıyan rivayet ve değerlendirmeler yüzünden kadınların eğitimi konusu İslâm dünyasında sürekli tartışılmıştır. Okullara gönderilmeyen kız çocukları, camiye gidip oradaki ibadet ve eğitim etkinliklerine de katılmayınca, kadınlar için cehalet kaçınılmaz olmuştur. Dolayısıyla, kadınlarla ilgili kültürümüz içerisinde yer edinmiş düşüncelerin yeniden değerlendirilmesinde ve cami eğitiminin kapsamının kadın erkek bütün toplumu kapsayacak şekilde genişletilmesinde yarar vardır.

Son yıllarda Diyanet İşleri Başkanlığı tarafından kadınların camilerde sunulan eğitim imkânlarından daha fazla yararlanmalarına yönelik önemli çalışmaların başlatıldığı görülmektedir. Diyanet İşleri Başkanlığı tarafından yayınlanan genelgede<sup>42</sup> konuyla ilgili şu önemli çalışmaların yapılacağı ifade edilmektedir:

2007 tarihli Genelgenin *Cami Dersleri* başlığı altında, cami derslerinin erkeklere ve kadınlara yönelik olmak üzere ayrı ayrı düzenlenebileceği, kadınlara yönelik cami derslerinin bayan din hizmetleri uzmanları ve vaizeler tarafından yürütüleceği, bunlar bulunmadığı takdirde fahrî vaizeler ile liyakatli bayan Kur'an kursu öğreticilerinden destek alınacağı vurgulanmaktadır. (Madde: 13)

*Camilerin İbadete Açılış ve Kapanış Saatlerinin Belirlenmesi* ile ilgili kısımda, özellikle cemaatle namaz kılmak isteyen kadınlar için camilerde özel bölümlerin hazırlanacağı ve bu bölümlerin sürekli açık tutulacağı belirtilerek, kadınların camiye rahat bir şekilde gelmeleri için gerekli kolaylığın sağlanması istenmektedir. (Madde: 18)

<sup>39</sup> Bkz: Rıza Savaş, *Hız Peygamber (s.a.v.) Devrinde Kadın*, s. 46; Karen Armstrong, *Tanrı'nın Tarihi*, Çev: O. Özel, H. Koyukan ve K. Emiroğlu, Ayraç Yay., Ankara 1998, s. 211-212.

<sup>40</sup> Bkz: Ebû Muhammed Ali b. Ahmed b. Hazm, *el-Muhallâ*, Tah: Ahmet Muhammed Şakir, Kahire 1969, V, 55; Şemseddin es-Serahsî, *el-Mebusud*, Çağrı Yay., İstanbul, 1982, II, 20-25; Abdulkarim Zeydan, *el-Mufasssal fî Ahkâmi'l-Mer'e*, Beyrut, 1993, s. 268-269.

<sup>41</sup> Bkz: Ignaz Goldziher, "İslâm'da Eğitim", *İslâmî Araştırmalar Dergisi*, Cilt: 2, Sayı: 7, Ankara, 1988, s. 90.

<sup>42</sup> Diyanet İşleri Başkanlığı, Genelge 2007.





Genelge'de, kadınların cami hizmetlerinden daha çok istifade etmelerine yönelik gerekli fiziki düzenlemelerin yapılması, bu çerçevede kadınlar için tuvalet ve abdest alma yerlerinin hazırlanması, cuma, bayram, teravih ve vakit namazlarını kılabilmeleri için camilerde yeterli yer ayrılması ve bu konuda cami görevlilerinin gerekli rehberliği yapmaları istenmektedir. Kadınları aydınlatmaya yönelik çalışmaların sadece camiyle sınırlı olmayacağı, cami dışında da konferans, panel, radyo ve tv konuşmaları, yarışma programları, piyes, tasavvuf musikisi vb. etkinliklerin icra edileceği ifade edilmiştir. (Madde: 29)

Kız çocuklarının yaz aylarında düzenlenen cami kurslarına katılmalarını da, kadınlara yönelik cami eğitimi hizmeti olarak değerlendirmek mümkündür. Kız çocukları, aynen erkek çocukları gibi, okulların tatil edildiği yaz aylarında düzenlenen yaz Kuran kurslarına katılmaktadırlar. Onlar, kursta Kuran okumayı, ibadetleri ve temel dinî bilgileri öğrenip namaz surelerini ezberlemektedirler.

Söz konusu genelgenin ilgili maddelerinden de anlaşılacağı gibi, Diyanet İşleri Başkanlığı'nın cami içinde kadınlara yönelik irşat çalışmaları; vaazlar, cami dersleri, sorulu-cevaplı toplantılar, mevlit ve hatim merasimleri şeklinde özetlenebilir. Buna cami bünyesindeki Kuran kursları da dahil edilebilir. Ancak faydası inkâr edilemez olan bu kurslar, üzerinde durduğumuz cami eğitimi kapsamında değerlendirilemez. Çünkü kastettiğimiz cami eğitimi, cemaate katılma, hutbe, vaaz ve sohbet dinleme, cami derslerine katılma gibi etkinliklerle cami atmosferini teneffüs etmeye dayalı eğitimidir. Son yıllarda Diyanet İşleri Başkanlığı tarafından kadınların cami eğitimiyle ilgili önemli çalışmaların başlatıldığı görülmektedir. Bu çalışmaların artarak devam etmesinde yarar vardı.

### ☞ **Sonuç ve Öneriler**

Camiler, tarihten beri İslam toplumlarında yaygın din eğitimi hizmeti veren kurumların başında gelmektedir. Peygamber (s.a.v.) döneminde camilerin hedef kitlesi, çocuk-geç, olgun-yaşlı, kadın-erkek ayrımı gözetilmeksizin, bütün Müslümanlardan oluşuyordu. Asr-ı saadet döneminde kadınlar camiye devam ediyor, orada namaz kılıp hutbe ve vaaz dinliyor, sosyal, kültürel ve eğitim-öğretim amaçlı etkinliklerinden önemli ölçüde yararlanıyorlardı. Peygamberimiz, camiye devam edebilmeleri için kadınlara her türlü kolaylığın sağlanmasını istemiş ve bizzat kendisi onlara camide dersler vermiştir. Dolayısıyla günümüz kadınlarının camilere yeterince devam etmemelerini dinî hükümlere dayandırmak isabetli bir yaklaşım değildir.

Kadınları camiden uzak tutmayı tercih eden görüşler dönemin sosyo-kültürel şartlarını ve özellikle de "fitne" unsurunu ileri sür-



müşlerdir. Ancak kadınların camiden uzak kalmaları fitneyi önlemediği gibi daha da artırmış, Müslüman toplumlarda İslam'ın ahlâk ve maneviyatına yabancı bir neslin türemesine sebebiyet vermiştir. Bir anlamda kadınlarımız sokağın serbest ve sınırsız kültürüne terk edilmiştir. Oysa genç kızlarımızın ve kadınlarımızın İslâm'a uymayan ve cami adabıyla bağdaşmayan tutum ve davranışları, onları camiden uzak tutarak değil, tam aksine onların camiye teşvik edilmesiyle yetkili din görevlilerinin rehberliğinde daha kolay düzeltiler.

Günümüzde kadınların camiye yeterince gitmemelerinin zararı sadece kendileriyle sınırlı kalmamış, özellikle çocukları da etkilemiştir. Anne babasıyla camiye gitmeyen çocuk caminin feyz ve bereketinden yoksun büyümüştür. Çocukluğunu camiden uzak geçiren bir çocuğun büyüdüğünde camiye devam etmesi zorlaşmış ve böylece namaza, niyaza, camiye ve cemaate, kısacası ahlak ve maneviyata yabancı bir nesil meydana gelmiştir.

Kadınların camilere özendirilmesi gerektiğini söylemek, aslında yeni bir görüş ortaya koymak değil; daha önce asr-ı saadet döneminde fiilen gerçekleştirilen bir uygulamayı tekrar gündeme taşımaktan ibarettir. Toplumda sağlıklı bir din anlayışının güçlendirilmesinin ancak kadın erkek herkesin bilgilenmesi ile mümkün olacağı gerçeği göz ardı edilmemelidir.

Kadınları cami eğitimine özendirmek amacıyla, Diyanet İşleri Başkanlığınca önemli çalışmaların başlatıldığı anlaşılmaktadır. Daha ziyade konuyla ilgili teorik alt yapının oluşturulmasıyla başlatılan bu çalışmaların pratiğe dönüşebilmesi için başta din görevlileri olmak üzere tüm halkın aydınlatılmasına ve camilerde gerekli fiziki düzenlemelerin yapılmasına ihtiyaç vardır.

Günümüz kadınlarının camiye gitmeye, orada sunulan ibadet ve eğitim öğretim imkânlarından yararlanmaya en azından erkekler kadar muhtaç olduğunu toplum olarak bilmemiz gerekir. Öyleyse yetişen neslin ilk öğretmenleri konumundaki kadınlarımızı dini bilgiler yönüyle daha fazla geliştirmek ve böylece toplumun eğitim düzeyini artırmak için camilerin sahip olduğu fikrî ve fizikî imkânlardan daha fazla yararlanılmalıdır.

Günümüzde kadınların camiye devam etmelerini özendirmek amacıyla şu hususlar önerilebilir:

1. İslam dininin cinsiyet farklılığına dayalı özellikleri kabul ettiği, ancak cinsiyet ayrımcılığını reddettiği Müslüman topluma anlatılmalıdır. Özellikle bazı kaynaklarda yer alan kadın aleyhtarı rivayet ve görüşler yeniden değerlendirilmelidir. Bu rivayetlerin uydurma olanları hadis bilimi otoriteleri tarafından belirtilmelidir.



2. Günümüzde kadınların camiye gitmeye ve orada sunulan eğitim imkânlarından yararlanmaya en azından erkekler kadar muhtaç olduğu sürekli işlenmelidir.
3. Cami adabı ve cinsiyet kimliği ile ilgili konularda camiye gelen kadın ve erkek cemaat bilgilendirilmelidir.
4. Kadınların teravîh namazında olduğu gibi bayram, cuma ve vakit namazlarına da katılmaları teşvik edilmelidir. Bu konuda ilâhiyat fakültesi öğretim üyeleri ve diyanet yetkilileri tarafından sempozyum, panel ve konferans gibi etkinliklerle toplum bilinçlendirilmelidir.
5. Kadınların camilerde rahatlıkla bulunabilmelerini kolaylaştıracak bazı fizikî düzenlemeler yapılmalı, onlar için nezih mekânlar oluşturulmalıdır. Ancak bu düzenlemeler kadınların mihrap, minber ve kürsüyü görmelerine engel teşkil edecek şekilde abartılı olmamalıdır. Onlar için camiye giriş çıkış kolaylığı sağlamak üzere ayrı kapılar açılabilir. Yeni cami projelerinde kadın cemaat de göz önünde bulundurulmalı, onlara has lavabolar, abdesthaneler, sosyal ve kültürel amaçlı mekânlar oluşturulmalıdır.
6. Vaize kadrosunun bulunmadığı ilçe ve köylere gezici vaizelerin görevlendirilip camilerde düzenlenecek vaaz ve sohbet programlarıyla taşrada eğitim imkânından yoksun kadınların yaygın din eğitimi hizmeti almaları sağlanmalıdır.
7. Merkezi büyük camilerde kadınlara yönelik hizmet veren bayan din hizmetleri uzmanı bulundurulmalıdır. İlâhiyat fakültesi mezunları arasından atanabilecek bayan din hizmetleri uzmanına cami bünyesinde bir büro tahsis edilebilir. Bu büroda kitaplık, bilgisayar, internet ve telefon gibi iletişim imkânlarına yer verilebilir. Söz konusu uzman, kendisine gelen kadınların sorularını cevaplayarak onlara rehberlik ve dinî danışmanlık hizmeti sunabilir. Yine haftanın belli günlerinde camide kadınlara yönelik vaaz ve sohbet programları düzenlenebilir. Hatta erkek cemaat için öngörülen cami derslerinin, kadınlara bayan görevliler tarafından verilmesi düşünülebilir.
8. İletişim ve teknoloji alanında önemli gelişmelerin yaşandığı günümüzde toplum bireylerinin ilgi, istek ve ihtiyaçlarının göz önünde bulundurularak cami eğitiminin kapsamı genişletilmelidir. Çünkü yaş, cinsiyet ve daha başka nedenlerle cami eğitiminin dışında kalanlar, dinî bilgi ihtiyaçlarını ister istemez sağlıklı olup olmadığı tartışmalı değişik yollardan karşılamaya çalışacaklardır. Bu durum,



ilerde telafisi mümkün olmayan sosyal problemlere neden olabilir.

9. Camilerin cemaat ile hayat bulduğu, cemaatin de çocuk, kadın, genç, yaşlı, anne, baba, torun, dede, nine, eş, dost, bacı, kardeş, akraba, arkadaş, amir, memur, yoksul, zengin gibi toplumun bütün kesimlerinin birlikteliğinden oluşacağı bilinci topluma aşılmalıdır. Çocuk seslerinin tekbir sesleriyle bütünleşip kaynaştığı cıvıl cıvıl bir cami atmosferi oluşturulmalıdır. Bu konuda herkes üzerine düşeni yapmalıdır.

### ☞ KAYNAKÇA

- Akdemir, Salih, "Tarih Boyunca ve Kur'an-ı Kerim'de Kadın", İslâmî Araştırmalar, Cilt: 5, Sayı: 4, Ankara, 1991.
- Aktaş, Cihan, "Kadının Toplumsallaşması ve Fitne", İslâmî Araştırmalar, Cilt: 5, Sayı: 4, Ankara, 1991.
- Armstrong, Karen, *Tanrı'nın Tarihi*, Çev: O. Özel, H. Koyukan ve K. Emiroğlu, Ayraç Yayınları, Ankara, 1998.
- Bakan, Tevhit, "Sünnete Göre Kadınların Toplu İbadeti Ya Da Cemaat Namazı", *Atatürk Üniversitesi İlahiyat Fakültesi Dergisi*, Sayı: 30, Erzurum, 2008.
- Bayraklı, Bayraktar, "Kur'an'da İnsan Hakları", *Din Eğitimi Araştırmaları Dergisi*, Sayı: 5, İstanbul, 1998.
- Bilgin, Beyza, "İslâm'da ve Türkiye'de Kadınlar", *A. Ü. İlahiyat Fakültesi Dergisi*, Cilt: XXXVI, Ankara, 1997.
- Bilmen, Ömer Nasuhi, *Büyük İslam İlmihali*, Haz: Mehmet Talu, Çelik Yayınevi, İstanbul 2013.
- Bouamrane, Chich, "İslâm Tarihinde Eğitim Öğretim Kurumları", *A.Ü.İ.F. Dergisi*, Cilt: 30, Ankara, 1995.
- Carullah, Musa, *Hatun*, Haz: Mehmet Görmez, 3. Baskı, Kitabiyat Yayınları, Ankara, 2001.
- Çelik, Mustafa, *Uydurma Hadislerle Kadın Aleyhtarlığı*, Ölçü Yayınları, İstanbul, 1995.
- Dikmen, Mehmet, *İslâm'da Kadın Hakları*, Cihan Yayınları, İstanbul, 1996.
- Doğan, Recai, "Cumhuriyet Öncesi Dönemde Yaygın Din Eğitimi Açısından Hutbeler", *Dini Araştırmalar*, Cilt: 1, Sayı: 2, Ankara, 1998.
- Erdoğan, Mehmet, *İslâm Hukukunda Ahkâmın Değişmesi*, M. Ü. İlahiyat Fakültesi Yayınları, İstanbul, 1990.
- Ergil, Doğu, *Türkiye'de Terör ve Şiddet*, Turhan Kitabevi, Ankara, 1980.
- Fayda, Mustafa, "Ayşe", T.D.V.İ.A., İstanbul, Tsz.
- Goldziher, Ignaz, "İslâm'da Eğitim", **İslâmî Araştırmalar Dergisi**, Cilt: 2, Sayı: 7, Ankara, 1988.
- Hakim, Ebû Abdillâh, *el-Müstedrek ale's-Sahihyn*, Tah: Mustafa Abdulkadir Ata, Beyrut, 1990.



İbn Abidin, Muhammed Emin, *Reddü'l-Muhtâr Ale'd-Dürri'l-Muhtâr*, Şamil Yayınları, İstanbul, 1982.

**İslâm Ansiklopedisi**, *Diyanet Vakfı Yayınları*, İstanbul, tsz.

Hamidullah, Muhammed, **İslâm Peygamberi**, Çev: Salih Tuğ, Ankara, 2003.

Hatiboğlu, Mehmet S., "İslâm'ın Kadına Bakışı", **İslâmî Araştırmalar**, Cilt: 5, Sayı: 4, Ankara, 1991.

Hizmetli, Sabri, *Cuma Namazı Kadınlara da Farzdır*, Yeni Çizgi Yayınları, Ankara, 1996.

İbn Esîr, Ebu'l-Hasan Ali b. Muhammed, **Üsdu'l-Gâbe fî Ma'rifeti's-Sahabe**, Kahire, 1970.

İbn Hanbel, Ahmed b. Muhammed, *Müsned*, Çağrı Yayınları, İstanbul, 1992.

İbn Hazm, Ebû Muhammed Ali b. Ahmed, *el-Muhallâ*, Tah: Ahmet Muhammed Şakir, Kahire, 1969.

İbn İshak, Muhammed, *es-Sîre*, Tahk: Muhammed Hamidullah, Konya, 1981.

İbn Kesir, Ebu'l-Fida İsmail, *el-Bidaye ve'n-Nihaye*, Beyrut, 1997.

İbn Sa'd, Ebû Abdillâh Muhammed, *Tabakatu'l-Kübrâ*, Beyrut, 1968.

Karaman, Hayreddin, İslâm'da Kadın ve Aile, Ensar Yayınları, İstanbul, 1995.

\_\_\_\_\_, "Evde Cemaatle Namaz ve Kadın İmam", <http://www.hayrettinkaraman.net/yazi/hayat2/0048.htm>(10.10.2018).

Kettanî, Abdulhayy, *et-Teratibu'l-İdariyye*, Lübnan, Tsz.

Koç, Ahmet, "Diyanet İşleri Başkanlığı ve Yaygın Din Eğitimi", *Din Eğitimi Araştırmaları Dergisi*, Sayı: 8, İstanbul, 2001.

Kuşeyrî, Müslim b. Haccac, *Sahih-i Müslim*, Terc: Mehmet Sofuoğlu, İrfan Yayınevi, İstanbul, tsz.,

Kutup, Seyit, *Kur'an'ın Gölgesinde Kadın*, Terc: Mustafa Nuhoğlu, Ravza Yayınları, İstanbul, 1995.

Nişancı, Abdullah, "Milli Eğitim Sistemi İçerisinde Yaygın Din Eğitimi", *Milli Eğitim ve Din Eğitimi*, Ankara, 1981.

Okiç, Tayyip, İslâm'da Kadın Eğitimi, Diyanet Yayınları, Ankara, 1978.

Özdeş, Talip, *Kur'an ve Cinsiyet Ayrımcılığı*, Fecr Yay., Ankara, 2005.

Özek, Ali, *Hadis Ricali*, İstanbul, 1967.

Rıza, Muhammed Reşid, *Vahyu'l-Muhammedî*, Mısır, 1935.

Sarıçam, İbrahim, *Hz. Muhammed ve Evrensel Mesajı*, Diyanet Yayınları, Ankara, 2004.

Savaş, Rıza, *Hz. Muhammed (s.a.v.) Devrinde Kadın*, 3. Baskı, Ravza Yayınları, İstanbul, 1991.

\_\_\_\_\_, "Asr-ı Saadette Kadın ve Aile Hayatı", *Asr-ı Saadette İslâm*, Beyan Yay., İstanbul, 1994.

Serahsî, Şemseddin, *el-Mebsud*, Çağrı Yay., İstanbul, 1982, II, 20-25; Abdülkerim Zeydan, *el-Mufasssal fî Ahkâmî'l-Mer'e*, Beyrut, 1993.

Sibaî, Mustafa, İslâm'a ve Garplılara Göre Kadın, Çev: İhsan Toksarı, Nida Yay., İstanbul, 1969.

Muhammed b. İdris eş-Şafî, *el-Ümm*, Dâru'l-Ma'rife, Beyrut, 1393.



## 1. OTURUM

### Kadın-Cami İlişkisinin Teolojik Temelleri

Hüseyin YILMAZ

- Şeybani, Muhammed b. Hasan, *Kitabu'l-Hucce*, Alemu'l-Kutub, Nşr: Mehdî, el-Keylanî, el-Kadirî (3. Baskı), Beyrut,1893.
- Tabbara, Afif A., İlmin Işığında İslâmiyet, Terc: Mustafa Öz, 2. Baskı, Kalem Yayınları, İstanbul, 1981.
- Taberanî, Süleyman b. Ahmed, *Mu'cemu'l-Kebir*, Tah: Abdulmecid Silfî, Beyrut, 1985.
- Tosun, Cemal, *Din ve Kimlik*, Diyanet Yayınları, Ankara, 1993.
- Tuksal, Hidayet Şefkatli, *Kadın Karşısı Söylemin İslâm Geleneğindeki İzdüşümleri*, Kitabiyât Yayınları, Ankara, 2000.
- Vâhidî, Ebu'l-Hasan Ali b. Ahmed, *Esbabu'n-Nüzûl*, Kahire, 1968..
- Yavuz, Yunus Vehbi, *Kur'an'da Kadın Hak ve Özgürlüğü*, Bayrak Yayınları, İstanbul, 1999.
- Yılmaz, Hüseyin, *Din Eğitimi ve Sosyal Barış*, İnsan Yayınları, İstanbul, 2003.
- \_\_\_\_\_, *Camilerin Eğitim Fonksiyonu*, DEM Yayınları, İstanbul, 2005.
- \_\_\_\_\_, *Peygamber (s.a.v.) Döneminden Günümüze Kadınlar ve Camiler*, Lambert Academi Publishing, Germany, 2017.



## FIKIHTA “FİTNE” VE “FESÂDÜ’Z-ZAMAN” OLGUSUNUN KADINLARIN CEMAATE/ CAMİYE DEVAM ETMELERİNDEKİ SINIRLAYICI ROLÜ

İbrahim YILMAZ<sup>1</sup>

**Özet:** İslâm kültüründe kadın-cami ilişkisinin somut göstergesi, kadınların vakit namazlarını erkeklerle birlikte camide cemaatle kılmalarına izin verilmesidir. Nitekim Hz. Peygamber, her vesile ile kadınların cemaate/camiye devam etmelerini teşvik etmiş ve kadınların vakit namazlarını erkeklerle birlikte camide cemaatle kılmalarına engel olunmamasını istemiştir. Asr-ı saadet uygulaması da, kadınların vakit namazlarını erkeklerle birlikte camide cemaatle kılmalarında bir engelin olmadığını göstermektedir.

Tarihi süreçte ise kadınların vakit namazlarını erkeklerle birlikte camide cemaatle kılmaları ile ilgili asr-ı saadetteki uygulama, “fitne” (zina gibi gayr-i meşru fiillerin vukuuna sebebiyet verme) endişesi ve “fesâdü’z-zaman” (genel ahlakın bozulması) olgusu gerekçe gösterilerek sahabe döneminden itibaren kısmen eleştirilmeye ve terk edilmeye başlanmıştır. Fıkıh mezheplerinin teşekkül etmesi ile de “fitne” ve “fesâdü’z-zaman” olgusu gerekçe gösterilerek “sedd-i zerfa/kötülöklere giden yolun kapatılması” ilkesinden hareketle kadınların, özellikle de genç kızların cemaate devam etmeleri ile ilgili sahabe dönemindeki eleştiriler ve yasaklar yerleşik bir kural (örfi hukuk) haline gelmiştir.

Bu tebliğde, sahabe döneminden itibaren fıkıhta “fitne” ve “fesâdü’z-zaman” olgusunun, kadınların vakit namazlarında cemaate/camiye devam etmelerindeki sınırlayıcı rolü üzerinde durulmuştur.

**Anahtar Kelimeler:** İslâm Hukuku, Fıkıh, Kadın, Cami, Fitne, Fesâdü’z-zaman, Örf, Ahkâmın Değişmesi.

### THE LIMITING/RESTRICTIVE ROLE OF THE PHENOMENON “FITNAH” AND “FESÂDU’Z-ZAMÂN” IN FIQH ON WOMEN’S PRAYERS IN MOSQUES OR PARTICIPATION OF WOMEN TO THE MOSQUE FOR PRAYER

**Abstract:** The concrete demonstration of the relationship between woman and mosque in Islamic culture is that women are allowed to perform their

<sup>1</sup> Doç. Dr., Nevşehir Hacı Bektaş Veli Üni. İlahiyat Fak. İslâm Hukuku Ana Bilim Dalı, ibrh.yilmaz@hotmail.com



daily prayers along with men in mosques. Indeed, Prophet Muhammad encouraged women to continue to the congregation/mosque on every occasion and demanded that women should not be restrained to keep their daily prayers together with men in mosque. The practice of the Prophet's period also shows that there is no obstacle for women to carry out their daily prayers together with men in the mosque.

In the historical process, the practice of the Prophet's period which women can pray with men in mosque has begun to be partially criticized and abandoned beginning from the time of companions on the grounds of the concern of "fitnah" (giving rise to the occurrence of illegitimate acts such as adultery) and "Fesâdü'z-zamân" (corruption of general morality). Criticisms and prohibitions during the companionship of women, especially young girls, to move to the congregation / mosque on the basis of "sadd-i zerîa / the closing of the road to evil" principle, on the grounds of "fitnah" and "fesâdü'z-zaman" with the formation of fiqh sects have become an established rule (customary law).

In this presentation/article, it will be emphasized on the restrictive role of the phenomena of "fitnah" and "Fesâdü'z-zamân" in Fiqh in the women's prayers in mosques or participation of women to the mosque since period of the Companions.

**Keywords:** Islamic Law, Fiqh Woman, Mosque, Fitnah, Fesâdü'z-zamân/Corruption Of General Morality, Custom, Change of Religious Provisions

## ❧ Giriş

İslâm kültüründe camiler/mescitler, -özellikle asr-ı saadette ve erken dönem İslâm tarihinde- Müslümanlar arasında kardeşliğin, dayanışmanın, birlik ve beraberliğin pekiştiği; kulluk bilincinin ve dinî şuurun oluştuğu; ilmin ve medeniyetin neşvünema bulduğu "Allah'ın evleri"<sup>2</sup> olan önemli kutsal mekânlardır.<sup>3</sup> Bu yüzden İslâm kültüründe camiler, erkekler için olduğu kadar kadınlar için de dinî ve kültürel kimliklerin oluşmasında, Müslüman fertlerin sosyalleşip toplumsal aidiyet ve ümmet şuuru kazanmasında merkezi bir öneme sahiptir.<sup>4</sup> Kur'an'da bir kadın olarak Hz. Meryem'in mabed/mescid ile olan ilişkisinden övgüyle söz edilmesi<sup>5</sup> de İslâm kültüründe kadın-cami ilişkisini dolaylı olarak teşvik etmektedir.<sup>6</sup>

<sup>2</sup> "Allah'ın, yüceltilmesine ve içlerinde adının anılmasına izin verdiği evlerde..." (Nur, 24/36.) ayetinde geçen "بيوت/evler" ile "ibadet için özel olarak Allah'a tahsis edilmiş mescitler/camiler" kastedilmektedir. Bk. Kurtubî, Ebû Abdillâh Muhammed b. Ahmed el-Ensârî, *el-Câmi' li ahkâmi'l-Kur'ân*, (thk. Abdullah b. Abdulmuhsin et-Türkî), Müessesetü'r-risâle, Beyrut 2006, XV, 270.

<sup>3</sup> Önkal, Ahmet, "Asr-ı Saadet'te Mescidin Önemi ve Yaptığı Görevler", *Diyanet İlmî Dergi [Diyanet Dergisi]*, 1983, cilt: XIX, sayı: 3, s. 49-55.

<sup>4</sup> Kadınların sosyal ve dini kimliklerinin oluşumunda camilerin yeri ve önemi hakkında bk. Meriç, Nevin, "Kadınlara Sosyal Farkındalık Oluşturmada Camilerin Yeri", *Diyanet Aylık Dergi*, Ekim 2013, sayı: 274, s. 16-18; Şenat, Fatma Asiye, "Ramazan Misafirliğinden Düzenli Devama: Camide Kadın Cemaat", *Diyanet İlmî Dergi [Diyanet İşleri Reisliği Yıllığı]*, 2017, cilt: LIII, sayı: 4, s. 180-183; Yılmaz, Hüseyin, "Hz. Peygamber Döneminden Günümüze Kadınlar ve Cami Eğitimi", *Değerler Eğitimi Dergisi*, 2007, cilt: V, sayı: 14, s. 113-114.

<sup>5</sup> Al-i İmrân, 3/35-37.

<sup>6</sup> Hz. Meryem-mabed ilişkisi hakkında bk. Görgülü, Ülfet, "Mihrapta Bir Kadın: Hz. Meryem", *Diyanet Aylık Dergi*, Ekim 2013, sayı: 274, s. 27-30; Şenat, "Ramazan Misafirliğinden Düzenli





İslâm kültüründe kadın-cami ilişkisinin somut göstergesi, kadınların vakit namazlarını erkeklerle birlikte camide cemaatle kılmalarına izin verilmesidir.<sup>7</sup> Nitekim Hz. Peygamber, her vesile ile kadınların cemaate devam etmelerini teşvik etmiş ve kadınların vakit namazlarını erkeklerle birlikte camide cemaatle kılmalarına engel olunmamasını istemiştir.<sup>8</sup> Asr-ı saadet uygulaması da, kadınların vakit namazlarını erkeklerle birlikte camide cemaatle kılmalarında bir engelin olmadığını göstermektedir.<sup>9</sup> Dolayısıyla İslâm hukukunda kadın-cami ilişkisini engelleyen dinî bir nass/referans bulunmamaktadır.

Tarihi süreçte ise kadınların vakit namazlarını erkeklerle birlikte camide cemaatle kılmaları ile ilgili asr-ı saadetteki uygulama, "fitne" (zina gibi gayr-i meşru fiillerin vukuuna sebebiyet verme) endişesi ve "fesâdü'z-zaman" (genel ahlakın bozulması) olgusu gerekçe gösterilerek sahabe döneminden itibaren kısmen eleştirilmeye ve terk edilmeye başlanmıştır.<sup>10</sup> Fıkıh mezheplerinin teşekkül etmesi ile de "fitne" ve "fesâdü'z-zaman" olgusu gerekçe gösterilerek "sedd-i zerâ/kötülüğe giden yolların kapatılması" ilkesinden hareketle kadınların, özellikle de genç kızların camiye devam etmeleri ile ilgili yasaklar ve sınırlamalar yerleşik bir kural (örfi hukuk) haline gelmiştir.<sup>11</sup>

Devama: Camide Kadın Cemaat", s. 183-185.

<sup>7</sup> Krş. Behûti, Mansur b. Yunus, *Keşşâfü'l-kunâ'*, (thk. Muhammed Emin ed-Dinnâvî) Âlemü'l-kütüb, Beyrut 1997, I, 429.

<sup>8</sup> Konuyla ilgili rivayetler için bk. Müslim, "Salât", (Bâbü hurûci'n-nisâi ile'l-mesâcid), izâ lem yeterreb aleyhi fitnetün ve enhâ lâ tehrucu mutayyabeten", 134-144; Buhârî, "Ezan", (Bâbü Hurûci'n-nisâi ile'l-mesâcidi bi'l-leyli ve'l-ğales) 162-166; Ebû Dâvûd, "Salât" (Bâbü mâ câe fi hurûci'n-nisâi ile'l-mesâcid), 52-53; Muvatta, "Kible" (Bâbü mâ câe fi hurûci'n-nisâi ile'l-mesâcid), 6; Abdurrazzak, *el-Musannef*, (Bâbü şühûdi'n-nisâi el-cemâate), III, 146-152. Ayrıca bk. Askalânî, İbn Hacer, *Fethu'l-Bârî bi şerhi Sahihi'l-Buhârî*, thk. Abdülkadir Şeybe el-Hamd, Suud/Riyad 2001, II, 403-410; Şevkânî, Muhammed b. Ali b. Muhammed, (ö.1250/1834), *Neylü'l-evtâr*, Dâru İbn Kayyim/Dâru İbn Affân, Suûd/Kahire, 2005, IV, 80-82; İbnü'l-Cevzî, Ebu'l-Ferâc Cemâlüddin, *Ahkâmü'n-nisâ*, Thk. Ziyad Hamedân, Müessesetü'l-kütübî's-sikâfiyye, Beyrut 1988, s. 63-72.

<sup>9</sup> Konuyla ilgili rivayetler ve değerlendirmeleri için bk. Adevî, Mustafa, *Câmiu ahkâmî'n-nisâ*, Dâru's-sünne, el-Memleketü'l-Arabiyyetü's-Suudiyye, 1992, I, 273-298; Ebû Şukka, *Tahrîrül-mer'e fi asrî'r-risâle*, III, 26-33; Karacabey, Salih, "Hadislerin Metin Tenkidinde Fiilî Sünnete Müracaatın Önemi Bağlamında Kadınların ve Çocukların Camiye Gitmeleri İle İlgili Hadislerin Değerlendirilmesi", *Uludağ Üniversitesi İlahiyat Fakültesi Dergisi*, 2000, cilt: IX, sayı: 9, s. 253-276; Yeşil, Mahmut, "Kadınların Cemaate İştiraki ile İlgili Hadisler Üzerine Bir İnceleme", *Selçuk Üniversitesi İlahiyat Fakültesi Dergisi*, 2004, sayı: 17, s. 47-62; Savaş, Rıza, *Hazreti Muhammed (s.a.v.) Devrinde Kadın*, Ravza Yayınları, İstanbul 1992, s. 110-116.

<sup>10</sup> İbnü'l-Cevzî, *Ahkâmü'n-nisâ*, s. 67.

<sup>11</sup> Bk. İbnü'l-Cevzî, *Ahkâmü'n-nisâ*, s. 67; Şirbîni, Şemsüddin b. Muhammed b. el-Hatîb, *Muğ-nî'l-muhtâc*, Dâru'l-ma'rife, Beyrut 1997, I, 351-352; Zühaylî, Vehbe, *el-Fikhü'l-islâmî ve edilletühü*, Dâru'l-fikr, Dimeşk 1989, III, 153-155; Bilmen, Ömer Nasuhi, *Büyük İslam İlmihali*, Bilmen Yay., İstanbul 1985, s. 152-153. "Fitne" ve "fesâdü'z-zaman" olgusuna bağlı olarak kadınların cemaate devam etmelerini yasaklamaya ve/ya sınırlamaya yönelik klasik fıkıh doktrininde yer alan görüşlerin değerlendirmesi için bk. Ebû Şukka, *Tahrîrül-mer'e fi asrî'r-risâle*, III, 189-195; Erdoğan, Mehmet, *İslâm Hukukunda Ahkâmın Değişmesi*, MÜİFV. Yay., İstanbul 1990, s. 181-183; Kahraman, Abdullah, "Klâsik Fıkıh Literatüründe Kadının Cemaate İbadeti Konusundaki Yaklaşımlarda Fitne Söyleminin Rolü -Eleştirel Bir Yaklaşım", *Marife: Dini Araştırmalar Dergisi [Bilimsel Birlikim]*, 2004, cilt: IV, sayı: 2, s. 59-80; Keleş, Yunus, *Fesâdü'z-zamanın (Dinî Hassasiyetin Azalmasının) Ahkâmın Değişmesine Etkisi*, (Doktora



Fıkıhta "fitne" ve "fesâdü'z-zaman" olgusunun, kadınların vakit namazlarında cemaate/camiye devam etmelerindeki sınırlayıcı rolüne geçmeden önce kısaca "fitne" ve "fesâdü'z-zaman" kavramları üzerinde durulması uygun olacaktır.

"Fetn (fütûn)" kökünden türeyen fitne kelimesi sözlükte, "imtihan, mal ve evlat ile sınanma, iyi veya kötü şeylerle deneme; manevi çöküntü; dinî, içtimaî ve siyasî kargaşa, bela ve felaketle imtihan etme, yakma/eritme, meşakkat, maddi ve manevi sıkıntı, üzüntü, etkileme, vs." gibi anlamlara gelmektedir. İnsanın içine aşk ateşi düşürdüğü veya gönlünü çelip mantıklı düşünmesini engellediği için kadına da "fettân" denilmiştir. Aynı kelime, kişinin aklını karıştırıp ahlakını bozan ve cezaya çarptırılmasına sebep olan şeytan için de kullanılmıştır. İnsanların dünyaya olan hırsını kamçılıyıp günah işlemelerine sebep olan altın ve gümüşe de "iki fettan" adı verilmiştir.<sup>12</sup> Sözlükte çok farklı anlamlara sahip olmakla birlikte İslâmî literatürde fitne kavramının siyasi ve ahlakî anlamı ön plana çıkmıştır.<sup>13</sup>

Diğer taraftan fitne kavramı, Kur'an ve hadis metinlerinde farklı manalarda kullanılan geniş anlamlı bir kelimedir.<sup>14</sup> Kur'an'da otuz dört ayette fitne kelimesi, yirmi altı ayette de türevleri geçmektedir.<sup>15</sup> Fitne kelimesinin Kur'an'da genellikle; sınama, deneme, imtihan<sup>16</sup>, şirk, küfür, şirke döndürmeyi amaçlayan baskılar<sup>17</sup>, sapıklık, sapma, saptırma<sup>18</sup>, şeytanın hile ve tuzağı<sup>19</sup> gibi anlamlarda kullanılmıştır. Fitne kelimesi hadis metinlerinde de Kur'an'daki anlamlarına yakın ve benzer şekilde geçmektedir.<sup>20</sup> Kur'an'da Müslümanların/insanların fitneden uzak durması<sup>21</sup> ve fitnenin yok edilmesi<sup>22</sup> istenmektedir.

Sözlükte ve İslâm'ın temel kaynaklarda içermiş olduğu olumsuz manalara paralel olarak "fitne" kavramı, İslam tarihinde sosyal ve

Tezi) Kayseri 2013, s. 144-150.

<sup>12</sup> Çağrı, Mustafa, "Fitne", *DİA*, XIII, 156. Ayrıca bk. Râğıb el-İsfehânî el-*Müfredât*, "f-t-n" mad., s. 371-372; İbn Manzûr, *Lisânü'l-Arab*, "f-t-n" mad., V, 3344-3347.

<sup>13</sup> Kemalî, "İslâm'da İfade Hürriyeti: Fitne Kavramının Tahlili", s. 41.

<sup>14</sup> "Fitne" kavramı hakkında bk. Çağrı, "Fitne", *DİA*, XIII, 156-159; Kemalî, Muhammed H., "İslâm'da İfade Hürriyeti: Fitne Kavramının Tahlili", çeviren: Halim Sırcancı, *İslâmî Sosyal Bilimler Dergisi*, 1993, cilt: I, sayı: 2, s. 40-61; Erdoğan, Mehmet, *Fıkıh ve Hukuk Terimleri Sözlüğü*, Rağbet Yayınları, İstanbul 1998, "Fitne" mad., s. 114-115.

<sup>15</sup> Bk. M. F. Abdülbakî, *el-Mu'cemü'l-müfehres li elfâzi'l-Kur'an'î'l-Kerîm*, "f-t-n" md. Kur'an'da fitne kavramı hakkında geniş bilgi için bk. Keskin, Hasan, *Kur'an'da Fitne Kavramı*, Rağbet yay., İstanbul 2003, s. 36-134.

<sup>16</sup> Bk. Bakara, 2/102; Taha, 40/85, 90, 131.

<sup>17</sup> Bakara, 2/191, 193, 217; Nisa, 4/91.

<sup>18</sup> Bk. Maide, 5/41, 49; Saffât, 37/162.

<sup>19</sup> Bk. Araf, 7/27.

<sup>20</sup> Bk. Wensinck, *el-Mu'cemü'l-müfehres li elfâzi'l-ehâdis*, "f-t-n" md., V, 59-64.

<sup>21</sup> Bk. Enfâl, 8/25.

<sup>22</sup> Bk. Enfâl, 8/39.



siyasal hakların kısıtlanmasında meşru bir argüman/delil olarak kullanılmıştır. Nitekim tarihi süreçte fitne kavramı, siyasal alanda -günümüzdeki "irtica" ve benzeri bazı muğlak kavramlar gibi- olumsuz bir anlam taşıyarak suiistimallere ve istismara yol açacak şekilde yaygın olarak kullanılan bir kavram olmuştur. Uygulamada ise fitne kavramı, özellikle özgürlüklerin kısıtlanmasında ve meşruiyet şartı aranmaksızın siyasi otoriteye mutlak itaatin sağlanmasında muhaliflerin sindirilmesi için etkin bir araç olarak kullanılmıştır. İslâmî öğretilerde "*fitnenin katilden (öldürmeden) daha kötü bir şey olduğu*"<sup>23</sup> inancı zihinlere nakşedildiğinden, insanlar fitneci damgasını yememek için çoğu kez çekingen davranmayı tercih etmişlerdir. Sonuçta da İslâm'ın şûrâya dayalı katılımcı yönetim anlayışı<sup>24</sup> yerini zorbalığa dayalı keyfi uygulamalara bırakmak zorunda kalmıştır.

Fesad ise sözlükte, "bozulmak, çürümek, değişmek, haksızlık, itidalden uzaklaşmak, sağduyudan sapmak, başkasının malına haksız yere el koymak"<sup>25</sup> gibi anlamlara gelmektedir.<sup>26</sup> Felsefi ve ahlakî bir terim olarak "fesad" ile "fesâdü'z-zaman" terkibi aynı anlama gelmektedir. Nitekim fesad terimi ile "tabii dengenin, sosyal düzenin ve ahlaki yapının bozulması" kastedilmektedir.<sup>27</sup>

Kur'ân-ı Kerim'de on bir ayette "fesad" kelimesi, otuz dokuz ayette de bunun türevleri geçmektedir.<sup>28</sup> "*İnsanların kendi işledikleri (kötülükler) sebebiyle karada ve denizde bozulma ortaya çıkmıştır. Dönmeleri için Allah, yaptıklarının bazı (kötü) sonuçlarını (dünyada) onlara tattıracaktır*"<sup>29</sup> ayetinde geçen "fesad" kelimesi de "tabii dengenin, sosyal düzenin ve ahlaki yapının bozulması" anlamında kullanılmıştır.

Terkip olarak "fesâdü'z-zaman" tabiri, zamanın değişmesi ve bozulması, bir diğer ifade ile toplumun genel ahlakının bozulması anlamına gelmektedir.<sup>30</sup> Ancak zamanın değişmesi ve bozulması ile kastedilen; insanların davranışlarının, örf ve adetlerinin değişmesine bağlı olarak sosyal, siyasal ve ahlakî her açıdan toplumda gözle görülür bir bozulmanın meydana gelmesidir.<sup>31</sup>

<sup>23</sup> Bk. Bakara, 2/191, 217.

<sup>24</sup> İslâm'da siyasi bir terim olarak "şûrâ" kavramı hakkında bk. Türcan, Talip, "Şûrâ", *DİA*, XXX, 230-235.

<sup>25</sup> Kutluer, İlhan, "Fesad", *DİA*, XII, 421; Keleş, "Fesadüzaman Kavramının Ortaya Çıkışı ve Ahkâmın Değişimine Etkisi", s. 695.

<sup>26</sup> Felsefi ve ahlakî bir terim olarak "fesad" kavramı hakkında geniş bilgi için bk. Kutluer, "Fesad", *DİA*, XII, 421-422.

<sup>27</sup> Kutluer, "Fesad", *DİA*, XII, 421.

<sup>28</sup> Bk. M. F. Abdülbakî, *el-Mu'cemü'l-müfehres li elfâzi'l-Kur'an'i'l-Kerîm*, "f-s-d" md.

<sup>29</sup> Rum, 30/31.

<sup>30</sup> Zerkâ, Mustafa Ahmed, *el-Medhalü'l-fıkhi'l-âmm/el-Fıkhu'l-İslâmî fi sevbihi'l-cedid*, Dâr-ü'l-Fikr, Dimeşk 1968, II, 926; Yaman, Ahmet, *Fetva Usûlü ve Âdâbi*, İFAV Yay., İstanbul 2017, s. 205.

<sup>31</sup> Keleş, "Fesadüzaman Kavramının Ortaya Çıkışı ve Ahkâmın Değişimine Etkisi", s. 695-699. "Fesâdü'z-zaman" teriminin anlamı ve fıkıh literatüründe ortaya çıkışı ile ilgili bk. Keleş,



Bu tebliğde, sahabe döneminden itibaren fıkhıta "fitne" ve "fesâdü'z-zaman" olgusunun, kadınların vakit namazlarında cemaate devam etmelerindeki sınırlayıcı rolü üzerinde durulacaktır.<sup>32</sup>

I. Sahabe Döneminde "Fitne" ve "Fesâdü'z-zaman" Olgusunun Kadınların Cemaate Devam Etmelerindeki Sınırlayıcı Rolü

### ☞ A. Sahabe Döneminde Kadınların Cemaate Devam Etmesine Yönelik Bazı Eleştiriler ve Tartışmalar

Hz. Peygamber'in vefatından hemen sonra sahabe döneminden itibaren Müslüman kadınlar, sefih (ahlaken zayıf olan/düşük ahlaklı) kimselerin dikkatlerini çekecek şekilde süslü ve gösterişli bir şekilde giyinmeye başlamışlardır.<sup>33</sup> Bu yüzden fıkhıta "fitne" ve "fesâdü'z-zaman" endişesinden dolayı kadınların camilerden men edilmeleri ile ilgili söylemler sahabe döneminden itibaren başlamıştır. Nitekim toplumun ahlaki yapısı ve giyim-kuşam tarzında meydana gelen bu değişikliklerden rahatsız olan Hz. Aişe (ö. 58/678), Abdullah b. Mesud (ö. 32/652-53), Abdullah b. Abbas (ö. 68/687-88) gibi sahabenin önde gelen bazı isimleri, "fitne" ve "fesâdü'z-zaman" olgusunu gerekçe göstererek özellikle genç ve gösterişli kadınların cemaate devam etmelerini eleştirmişlerdir.<sup>34</sup> Yine bu dönemde kadınların asr-ı saadette olduğu gibi cemaate devam etmelerini savunan Abdullah b. Ömer (ö.23/643) ile fitne ve fesâdü'z-zaman olgusunu gerekçe göstererek kadınların cemaate devam etmesini uygun görmeyen oğlu (Bilal/Vâkid) arasında da çok sert tartışmalar yaşanmıştır.

Aşağıda kadınların cemaate devam etmesi ile ilgili sahabe döneminde cereyan eden eleştiri ve tartışmalarla ilgili yukarıda isimleri zikredilen sahabîlerin görüşlerine kısaca yer verilecektir.

#### ☞ 1) Hz. Aişe'nin Görüşü:

Asr-ı saadet sonrası kadınların cemaate devam etmelerini eleştiren sahabîlerin başında hiç şüphesiz Hz. Aişe validemiz gelmekte-

*Fesâdü'z-zamanın Ahkâmın Değişmesine Etkisi*, s. 13-29; Keleş, "Fesadüz zaman Kavramının Ortaya Çıkışı ve Ahkâmın Değişimine Etkisi", s. 695-722.

<sup>32</sup> Konumuzla ilgili bulunmakla birlikte tebliğin hacminin yeterli olmaması sebebiyle, "vakit namazlarının cemaate kılınmasının fazileti ve hükmü"; "asr-ı saadette kadınların vakit namazlarında cemaate devam etmeleri" ile ilgili rivayetlere burada yer verilememiştir.

<sup>33</sup> Bk. Nevevî, Ebû Zekeriya Muhyiddin, *Şerhu'n-Nevevî ale'l-Müslim*, el-Matabaatü'l-mısıriyye bi'l-Ezher, Mısır 1929, IV, 164; Askalâni, *Fethu'l-Bârî*, II, 407; Aynî, Bedreddin Mahmud b. Ahmed (ö. 855/1451), *Umdetü'l-kâri şerhu Sahîhi'l-Buhârî*, tsh./nşr. Abdullah Muhammed Mahmud Ömer, Dâru'kütübî'l-ilmîyye, Beyrut 2001, VI, 227-228. Ayrıca bk. Şelebî, Muhammed Mustafa, *Ta'lîlü'l-ahkâm*, Matbaatü'l-Ezher, Kahire 1947, s. 39; Ebû Sünne, Ahmed Fehmî, *el-Urf ve'l-âde fi ra'yi'l-fukahâh*, Matbaatü'l-Ezher, Mısır 1947, s. 85; Karaman, Hayreddin, *İslâm Hukukunda İctihad*, Ensar Yay., İstanbul 2010, s. 68; Erdoğan, *Ahkâmın Değişmesi*, s. 182.

<sup>34</sup> Şelebî, *Ta'lîlü'l-ahkâm*, s. 38-39, 74; Ebû Şukka, *Tahrîrül-mer'e fi asri'r-risâle*, III, 208-213; Ebû Sünne, *el-Urf ve'l-âde*, s. 85.



dir. Nitekim o, konuyla ilgili (fetva mahiyetindeki) şu görüşleri dile getirmektedir:

"Şayet Rasûlullah (kendisinden sonra) kadınların neler ihdas ettiklerini (moda haline getirdikleri giyim-kuşam ve ziyneti/süslenmeyi) görseydi/bilseydi, İsrailoğulları kadınlarının mescitlerden men edildiği gibi o da (sahabe) kadınlarının mescide gitmelerini men ederdi/yasaklardı."<sup>35</sup>

Konuyla ilgili rivayetleri şerh eden İslâm âlimlerine göre Hz. Aişe'nin, Rasûlullah (as) döneminde olmayıp da kadınların camilerde ihdas ettiklerini söylediği şeyler; teberruc<sup>36</sup>, gösterişli giyim-kuşam, ziynet ve süslenme, güzel koku sürünme, sokaklarda alımlı-çalımlı yürüme gibi şeylerdir.<sup>37</sup> Bu gibi durumlar Hz. Peygamber döneminde olmadığı için Hz. Peygamber kadınları camiye devam etmekten men etmemiştir. Ancak Hz. Peygamber'den sonra toplumun genel ahlak yapısının, kadınların giyim-kuşam tarzlarının ve camiye devam etme gerekçelerinin değiştiğini gören Hz. Aişe, kadınların camiye devam etmelerine bazı sınırlamaların getirilebileceği yönünde görüş beyan etmiş, fakat mutlak olarak men edilmeleri gerektiğini de söylememiştir. Dolayısıyla Hz. Aişe, kadınların mutlak olarak camiye devam etmelerinin yasaklanmasını değil, illetin/maslahatin değişmesinden dolayı hükmün de değişebileceğine ifade etmek istemiştir.<sup>38</sup>

Hz. Aişe'nin görüşlerinden hareketle İslâm âlimlerinin (fakihlerin ve hadis şârihlerinin) dikkat çektiği önemli bir husus da, genel ahlakın değişmesine bağlı olarak kadınların dışarı çıkmasına getirilmek istenilen yasak ve sınırlamanın, onların sadece camiye gitmeleri ve cemaate katılmaları ile ilgili olmamasıdır. Nitekim aynı durum kadınların çarşı-pazara ve başka yerlere çıkmaları için de söz konusudur. Hatta genel ahlakın bozulduğu zamanlarda kadınların çarşı-pazara çıkmalarının yasaklanmasının, cemaate devam etmelerine göre daha evla olduğunu söylemek mümkündür. Yine bu konuda âlimlerin dikkat çektiği bir diğer önemli husus ise Hz. Aişe'nin kadınların cemaate devam etmeleri ile ilgili görüşünün, tüm kadınlar için değil, Hz. Peygamber döneminden sonra yeni giyim-kuşam ve süslenme tarzı ihdas eden kadınlar için geçerli olmasıdır. Dolayısıyla Hz. Aişe'nin gündeme getirdiği yasaklayıcı ve

<sup>35</sup> Buhârî, "Ezan", 162, 163; Müslim, "Salât", 144; Ebû Dâvûd, "Salât", 53; Muvatta, "Kible", 15; Tirmizî, "Cuma", 36; Abdurrazzak, *el-Musannef*, III, 147-149.

<sup>36</sup> Teberruc: kadının, açıp saçılarak bedeni güzelliklerini ve kadınsı özelliklerini erkeklerle göstermek için çaba sarf etmesi, anlamında bir Kur'ân terimidir. (Bk. Ahzab, 33/33)

<sup>37</sup> Nevevî, *Şerhu'n-Nevevî ale'l-Müslim*, IV, 164; Askalânî, *Fethu'l-Bârî*, II, 407; Aynî, *Umdetü'l-kârî*, VI, 227-228; Şevkânî, *Neylü'l-evtâr*, IV, 84.

<sup>38</sup> İbn Hazm, Ebu Muhammed Ali b. Ahmed b. Saîd (ö. 456/1064), *el-Muhallâ bi'l-âsar*, İdaretü't-tab'atü'l-münira/Matbaatu'n-Nahda, Mısır, ts., III, 135-136; Askalânî, *Fethu'l-Bârî*, II, 407; Aynî, *Umdetü'l-kârî*, VI, 228. Ayrıca bk. Ebû Şukka, *Tahrîrü'l-mer'e fi asri'r-risâle*, III, 34-36; Kahraman, "Kadının Cemaate İbadeti Konusundaki Yaklaşımlarda Fitne Söyleminin Rolü", s. 69-70; Yeşil, "Kadınların Cemaate İştiraki ile İlgili Hadisler Üzerine Bir İnceleme", s. 52.



sınırlandırıcı görüş mutlak değil, kılık-kıyafeti ve yürüyüş tarzı ile arz-ı endam (teberruc) ederek erkeklerin dikkatlerini çeken ve fitneye sebebiyet veren kadınlar için söz konusu olmaktadır.<sup>39</sup>

Yukarıda ifade edilen açıklamalardan çıkan sonuç şudur; hükümün bina edildiği illet değişince hüküm de değişmektedir. Dolayısıyla Hz. Aişe de, "hükümün bina edildiği illet değişince hüküm de değişir"<sup>40</sup> fıkıh usulü kaidelerinden hareketle Hz. Peygamber'in kadınların camiye gitmelerine verdiği izni o günün genel ahlak şartlarına bağlamış ve fesâdü'z-zamana bağlı olarak toplumun genel ahlak anlayışının değişmesi ile verilen iznin de değişebileceğini söylemek istemiştir. Çünkü Hz. Aişe'ye göre, Hz. Peygamber'in verdiği aslı hükmün/iznin mutlak olarak geçerli olması halinde kadınların camiye gitmelerinden beklenen (kadının eğitimi, cemaat sevabı gibi) maslahatlar, genel ahlakın bozulduğu zamanlarda mefsedete dönüşecektir.<sup>41</sup> Dolayısıyla Hz. Peygamber (as) döneminde cevaz hükmünün dayandığı illet değiştiği için hüküm de değişmiş ve fitne ve fesat olgusuna bağlı endişelerden hareketle Hz. Aişe kadınların cemaate devam etmelerinin yasaklanması veya sınırlandırılması yönünde görüş beyan etmiştir.<sup>42</sup>

## 2) Abdullah b. Ömer ve Oğlunun Görüşü:

Bu konuda Abdullah b. Ömer (ra) (ö.23/643) ile oğlu (Bilal/Vâkıd<sup>43</sup>) arasında yaşanan<sup>44</sup> aşağıdaki tartışmanın temelinde de "fesâdü'z-zaman" olgusuna bağlı olarak hükümlerin değişip-değişmemesi meselesi bulunmaktadır. Bahse konu olayı tabiinden Mücahid (103/721) şöyle nakletmektedir:

"Abdullah İbn Ömer'in yanındaydık. Rasûlullah'ın (as) "(İzin istediklerinde) kadınlarınızın gece mescide/camiye gitmelerine mani

<sup>39</sup> İbn Hazm, *el-Muhallâ*, III, 135-136; Askalâni, *Fethu'l-Bârî*, II, 407; Aynî, *Umdetü'l-kârî*, VI, 228.

<sup>40</sup> Bu kaideyle ilgili bk. Serahsî, Ebû Bekr, Muhammed b. Ebî Sehl, *Usûlü's-Serahsî*, thk. Ebu'l-vefa el-Afgânî, Dâru'l-Kütübü'l-İlmiyye, Beyrut 1993, II, 180; İbn Abdüsselâm, İzzeddin (İzz), *Kavâidü'l-ahkâm fi mesâlihi'l-enâm*, thk. Nezih Kemal Hammad ve Osman Cuma Damiriyye, Dâru'l-Kalem, Dimeşk 2000, II, 7; Şâtîbî, Ebû İshak İbrahim b. Mûsâ, *el-Muvâfakât fi usûli's-seriâ*, nşr./tlk. Abdullah Diraz, Dâru'l-marîfe, Beyrut, 1975, II, 138; Şevkânî, *İrşâdü'l-fuhûl*, s. 374-375; Miras, Kamil, *Sahîh-i Buhârî Muhtasarı Tecrîd-i Sarîh Terceme ve Şerhi*, Emel Matbaacılık, Ankara 1983, V, 329; Zerkâ, *el-Medhal*, II, 872, 905; Erdoğan, *Ahkâmın Değişmesi*, s. 115-116, 118.

<sup>41</sup> Şelebî, *Ta'îlül-ahkâm*, s. 39; Ebû Sünne, *el-Urf ve'l-âde*, s. 85; Karaman, *İctihad*, 68, Erdoğan, *Ahkâmın Değişmesi*, s. 182.

<sup>42</sup> İbnü'l-Hümâm, Kemâlüddin Muhammed b. Abdilvâhid (ö. 861/1457), *Fethu'l-Kadir*, Dâru'l-kütübü'l-İlmiyye, Beyrut 2003, I, 375-376; Askalâni, *Fethu'l-Bârî*, II, 407; Aynî, *Umdetü'l-kârî*, VI, 228. Ayrıca bk. Şelebî, *Ta'îlül-ahkâm*, s. 38-39; Erdoğan, *Ahkâmın Değişmesi*, s. 182, 183.

<sup>43</sup> İbn Hacer el-Askalâni (ö. 852/1448), iki farklı olayın olması ihtimalinden bahsetmekle birlikte, İbn Ömer'in tartıştığı oğlunun Bilal olmasını daha isabetli görmektedir. (Askalâni, *Fethu'l-Bârî*, II, 405.) Bu konuda farklı iki olayın yaşanmış olması ve İbn Ömer'in her iki oğlu ile de tartışmış olması da mümkündür. (Işık, Mustafa, "Bir Hadis İki Kuşak", *Kafkas Üniversitesi İlahiyat Fakültesi Dergisi* Cilt: 5, Sayı: 10, Kars 2018, s. 59.)

<sup>44</sup> Bu olayın geçtiği rivayetlerin değerlendirmesi ile ilgili bk. Işık, "Bir Hadis İki Kuşak", s. 41-69.



olmayınız (onlara izin veriniz)" buyurduğunu bize nakletti. Bunun üzerine oğlu (Bilal/Vâkıd): "Allah'a yemin ederim ki kadınların mescide çıkmalarına izin vermeyiz. Çünkü fitne-fesat çıkar" dedi.<sup>45</sup> Abdullah, oğlunun bu sözünü duyunca ona doğru yöneldi, (kızıdı) ve ondan daha önce kesinlikle duymadığım kötü sözler söyledikten (sebettikten) sonra dedi ki: "Ben sana Allah'ın Resulü şöyle buyuruyor diyorum, sen de "Biz onlara mani olacağız/izin vermeyeceğiz" diyorsun."<sup>46</sup>

Bilindiği gibi Abdullah b. Ömer (ra), beşeri ve teşrîf ayırımı yapmaksızın her konuda Hz. Peygamber'i taklit etmek ve ona tabi olmak için aşırı titizlik göstermesi ile bilinen bir sahabîdir.<sup>47</sup> Bu yüzden o, illet ve maslahat değişse bile, Hz. Peygamber dönemindeki uygulamanın aynen devam edilmesini istemektedir. Dedesi Hz. Ömer'in maslahat ve makâsıd eksenli ictihad anlayışını<sup>48</sup> benimseyen Bilal'e/Vâkıd'e göre ise nassın dayandığı illet/maslahat değişince hükmün uygulamasının da değişmesi gerekmektedir.<sup>49</sup> Bundan dolayıdır ki Abdullah İbn Ömer'in oğlu Bilal/Vâkıd, ortaya çıkan yeni şartlardan, yani genel ahlakın bozulmasından (fesâdü'z-zaman) dolayı kadınların cemaate devam etmelerinin bazı mefsedetlere vesile olabileceğini düşünerek "eğer kadınlar cemaate devam ederlerse fitne-fesat çıkar" demiştir.<sup>50</sup>

### 3) Abdullah b. Mesud'un Görüşü:

Önde gelen fakih sahabîlerden Kufe fıkıh mektebinin kurucusu Abdullah b. Mesud (ö. 32/652-53) ise "fitne" endişesi gerekçesiyle kadınların camiye gitmelerinin caiz olmadığını söylemektedir. Bu konuda İbn Mesud'dan nakledilen görüşlerin bazıları şöyledir:<sup>51</sup>

"Kendisinden başka ilah olmayan Allah'a yemin ederim ki, kadının evinde kıldığı namazdan kendisi için daha hayırlı olan başka bir namaz kılmamıştır. Ancak yaşlı kadınlar için Mescid-i Haram ve Mescid-i Nebevî'de kıldığı namaz bundan müstesnadır."<sup>52</sup>

<sup>45</sup> Metinde geçen "دغل /değal" kelimesi "fesat, bozulma" gibi anlamlara gelmektedir. Nevevî, *Serhu'l-Nevevî ale'l-Müslim*, IV, 162.

<sup>46</sup> Müslim, "Salât", 135, 138,140; Ebû Dâvûd, "Salât", 52. Ayrıca bk. Tirmizî, Cum'a, 48; Abdurrazzak, *el-Musannef*, III, 147; Dârimî, "Salât", 59.

<sup>47</sup> Bk. Kandemir, M. Yaşar, "Abdullah b. Ömer b. Hattab", *DİA*, I, 126-128.

<sup>48</sup> Hz. Ömer'in ictihad anlayışı ile ilgili bk. Biltâcî, Muhammed, *Menhecü Ömer İbnü'l-Hattab fi't-teşrîf*: Dâru'l-fikri'l-Arabî, Kahire 1970, s. 10, 17, 65, 450, 460, 463-467; Şener, *Abdülkadir*; Kıyas İstihsan İstislah, DİB Yay., Ankara 1974, s. 115-116, 152-155; Erdoğan, *Ahkâmın Değişmesi*, s. 10, 88, 103.

<sup>49</sup> Erdoğan, *Ahkâmın Değişmesi*, s. 183.

<sup>50</sup> Şelebî, *Ta'îlü'l-ahkâm*, s. 74; Erdoğan, *Ahkâmın Değişmesi*, s. 183.

<sup>51</sup> Klasik fıkıh doktrinleri üzerinde önemli tesirleri olan Abdullah b. Mesud'un görüşleri için bk. Taberânî, IX, 339-342 (Hadis no: 9471-9485); Heysemî, *Mecmau'z-zevâid*, (*Bâbu Hurûci'n-nisâe ile'l-mescidi*), II, 35.

<sup>52</sup> Taberânî, Süleyman b. Ahmed (ö. 360/971), *el-Mu'cemu'l-Kebîr*; Mektebetü İbn Teymiyye, thk. Hamîdî Abdulmecid es-Selefi, Kahire, h. 1404, IX, 339. (Hadis no: 9471. Ayrıca bk. Hadis no: 9472-9473).



"İbn Mesud, cuma günü kadınları mescidden çıkardığı ve onlara: evinize gidin. Evleriniz (yani evlerinizde kıldığınız namaz), sizin için daha hayırlıdır" dedi."<sup>53</sup>

"Muhakkak ki kadınlar avrettir (örtünmesi gerekir). Muhakkak ki, bir kadın aklında her hangi kötü bir niyet/düşünce olmaksızın evinden dışarı çıkmak ister. Ancak Şeytan ona musallat olur ve şöyle der: Sen (dışarı çıktığında) her kimle karşılaşırsan muhakkak ki onun dikkatini/ilgisini çekersin. Kadın elbisesini giydiğinde Şeytan ona "Nereye gitmek istiyorsun" diye sorar. Kadın ise "Bir hasta ziyaret edeceğim, bir cenazeye katılacağım veya bir mescidde namaz kılacağım" der. (Buna göre) kadın, evinde Allah'a kulluk ettiği (namaz kıldığı) şekilde (başka hiçbir yerde) Rabbine kulluk etmemiştir."<sup>54</sup>

Bu konuda Abdullah b. Mesud'dan nakledilen görüşlerin özeti şöyledir:

"Kadınların evlerinde kıldıkları (farz) namazları, dışarıda (mescid/cami gibi yerlerde) kıldıkları namazlardan daha faziletlidir. Çünkü kadın dışarı çıktığı zaman ona şeytan musallat olur."<sup>55</sup>

Yukarıda naklettiğimiz görüşlerden Abadullah b. Mesud'un genç-yaşlı ayırımı yapmaksızın "fitne" ve "fesâdü'z-zaman" endişesi ile kadınların cemaate devam etmelerine cevaz vermediği anlaşılmaktadır. Abdullah b. Mesud'un bu katı görüşlerinin sonraki dönemlerde özellikle Hanefi mezhebinde kadınların cemaate/camiye devam etmelerinin yasaklanması veya sınırlandırılması yönünde etkili olmuştur.<sup>56</sup>

#### 4) Abdullah b. Abbas'ın Görüşü:

Fitne ve fesat olgusundan hareketle kadınların cemaate devam etmelerinin caiz olmadığı yönünde görüş beyan eden sahabîlerden biri de tefsir ve fıkıh ilminde otorite kabul edilen Abdullah b. Abbas'tır (ö. 68/687-88). Kaynaklarda nakledildiğine göre İbn Abbas konuyla ilgili şöyle demektedir:

"Hz. Peygamber, Hz. Ebu Bekir, Hz. Ömer ve Hz. Osman zamanında yaşlı ve diğer kadınlar cemaatte devam ederlerdi. Ne zaman ki (Emevi valilerinden) Saîd İbnü'l-Âss (ö. 58/678) kadınların evlerinden çıkarak cemaate devam etmelerinin hükmünü bana sordu. (Ben de "fitne" ve "fesâdü'z-zaman" olgusunu dikkate alarak) genç kadınların cemaate devam etmelerinin yasaklanmasının daha uygun olduğunu gördüm (ve cemaate devam etmelerinin yasaklan-

<sup>53</sup> Taberânî, IX, 340 (Hadis No: 9475. Ayrıca bk. Hadis no: 9476-9477); Heysemî, Ali b. Ebu Bekir, *Mecmau'z-zevâid*, Daru'l-kütübi'l-arabiyye, Beyrut t.y., II, 35.

<sup>54</sup> Taberânî, IX, 341 (Hadis No: 9480).

<sup>55</sup> Abdurrezzâk, *el-Musannef*, III, 150; Taberânî, IX, 341 (Hadis No: 9482).

<sup>56</sup> Bk. Kahraman, "Kadının Cemaatte İbadeti Konusundaki Yaklaşımlarda Fitne Söyleminin Rolü", s. 68, 76-77.





ması yönünde fetva verdim). Bunun üzerine Saîd İbnü'l-Âss müna-disine (yaverine/yardımcısına), genç kızların bayram namazı için cemaate/camiye çıkmamalarını emretti. Ancak yaşlı kadınlar çıkıyorlardı. (Yani ben yaşlı kadınların cemaate/camiye çıkmalarının caiz olduğunu söyledim.)<sup>57</sup>

Yukarıda nakledilen ifadelerden Abdullah b. Abbas'ın, kadınların cemaate devam etmesi konusunda genç-yaşlı ayırımı yaptığı, yaşlı kadınların cemaate devam etmesine cevaz verdiği, ancak genç kızların/kadınların cemaate izin vermediği anlaşılmaktadır.

## ❧ B. Değerlendirme

"Fitne" ve "fesâdü'z-zaman" endişesi ile kadınların cemaate devam etmelerinin caiz olmadığı yönünde sahabe döneminde ileri sürülen yukarıdaki görüşler, tabiîn ve tebe-i tabiîn döneminde de devam etmiştir.

Nitekim tabiinin önde gelen fakihlerinden İbrahim en-Nehâî (ö. 96/714) üç karısından hiç birine mahalle mescidinde cemaate devam etmelerine izin vermemiştir.<sup>58</sup>

Tebe-i tabiînin ileri gelen isimlerinden muhaddis Abdullah b. Mübarek (ö. 181/797) ise kendi zamanında kadınların bayram namazları için camiye çıkmalarını kerih görerek şöyle demektedir;

"Şayet kadın, bayram namazları (veya vakit namazları) için ısrarla cemaate katılmak isterse kocası, karısının eski elbiseler içerisinde süslenmeden çıkmasına izin verebilir. Ancak kadın, bu şekilde (yani eski elbiseler içerisinde süslenmeden çıkmayı) kabul etmezse kocası karısının camiye çıkmasına mani olabilir."<sup>59</sup>

Yukarıda naklettiğimiz görüşlerden ve açıklamalardan anlaşılacağı üzere sahabenin ve onlardan sonra gelen ilk iki neslin önde gelen bazı isimleri "fitne" ve "fesâdü'z-zaman" endişesi ile kadınların cemaate/camiye devam etmesinin sakıncalı olacağını ileri sürmüşlerdir.

Sahabenin önde gelen fakihlerinden biri olan Hz. Aişe, kadınların gösterişli kıyafetler giyerek ve süslenerek cemaate devam etmelerinden rahatsız olmakla birlikte bu konuda kesin bir yasaklama getirilmesini de istememiştir. Hanefi mezhebinin silsilesinde yer alan Abdullah b. Mesud ise genç yaşlı ayırımı yapmaksızın kadınların cemaate devam etmesinin "fitne ve "fesada" sebep olacağını söylemektedirler. Yine Abdullah b. Ömer'in oğlu Bilal/Vâkıd de, babasının sert uyarılarına rağmen kadınların cemaate devam etmesinin "fitne ve "fesada" sebep olacağını söylemektedirler. Abdullah b.

<sup>57</sup> İbnü'l-Cevzî, *Ahkâmü'n-nisâ*, s. 72.

<sup>58</sup> Abdürazzâk, *el-Musannef*, III, 150-151.

<sup>59</sup> Tirmizî, "Cuma", 36.



## 1. OTURUM

Fıkıhta "Fitne"  
ve "Fesâdü'z-  
Zaman"  
Olgusunun  
Kadınların  
Cemaate/  
Camiye Devam  
Etmelerindeki  
Sınırlayıcı Rolü

İbrahim YILMAZ

Abbas ise genç-yaşlı ayırımı yaparak, genç kızların/kadınların cemaate devam etmesini sakıncalı bulmakta, yaşlı kadınların cemaate devam etmesinde ise bir sakınca görmemektedir.

Hız. Peygamber'in izin verdiği bir uygulamanın asr-ı saadetten hemen sonra sahabenin önde gelen bazı isimleri tarafından eleştirilmesinin ve kısmen yasaklayıcı görüşlerin ileri sürülmesinin elbette bazı fikhî gerekçeleri bulunmaktadır. Bu gerekçelerin başında ise Hız. Peygamber dönemindeki sosyal şartların ve cemaate devam etmedeki maksat ve maslahatın değişmiş olmasıdır. Çünkü fıkihtaki yerleşik bir kurala göre illete bağlı hükümlerde illet değişince hüküm de değişmektedir.<sup>60</sup>

Nitekim erkekler için vakit namazlarının cemaatle kılınmasının müekked sünnet olduğunu<sup>61</sup> söyleyen Şah Veliyyullah ed-Dihlevî (ö. 1176/1762), kadınların cemaate devam etmeleri ile ilgili asr-ı saadetteki uygulamanın Hız. Peygamber'in vefatından hemen sonra bazı sahabe tarafından eleştirilmesi ve yasaklayıcı fetvaların verilmesi ile ilgili şu değerlendirmeyi yapmaktadır;

"Cemaate devam etmemeye ruhsat/cevaz veren durumlardan biri de fitne korkusudur. Koku sürülmüş kadının mescide/camiye çıkması gibi. (Yani fitne endişesinden dolayı koku sürünen kadının cemaate devam etmesine ruhsat/izin verilmez. Buna göre) Hız. Peygamber'in, "Sizden biriniz, hanımı mescide gitmek için izin istediğinde, onu engellemesin"<sup>62</sup> hadisiyle, sahabenin çoğunluğunun kadınları mescitlerden men etmeleri arasında bir çelişki yoktur. Çünkü Hız. Peygamber'in hadisinde yer alan kadınların mescide gitmelerine mani olunmasının yasaklanması, (Hız. Ömer'de olduğu gibi<sup>63</sup>) gurur ve izzetten kaynaklanan kıskançlık sebebiyle olan yasaklama olup fitne endişesinden kaynaklanan bir yasaklık değildir. Dolayısıyla içerisinde fitne endişesi bulunan gayret/kıskançlık sebebiyle kadının cemaate devam etmesinin yasaklanması ise caizdir. Nitekim hadiste kıskançlığın iki türlü olduğu belirtilmiştir. Hız. Aişe'nin, "Eğer Rasûlullah kadınların bugün ihdas ettiklerini (giyim, kuşam ve ziyneti) görseydi, İsrailoğullarının kadınları nasıl men edilmişse, o da bunları mescide gitmekten men ederdi"<sup>64</sup> şeklindeki sözü yasağın gerekçesinin, içerisinde (gayr-i meşru ilişkilere sebep olan) fitne endişesi bulunan kıskançlık olduğunu göstermektedir."<sup>65</sup>

<sup>60</sup> Bu kaideyle ilgili kaynakça yukarıda geçti.

<sup>61</sup> Dihlevî, Şah Veliyyullah, *Huccetu'l-lâhi'l-bâliğa*, Daru İhyâi'l-ulûm, Beyrut 1990, II, 65.

<sup>62</sup> Buhârî, "Ezan", 166.

<sup>63</sup> Hız. Ömer'in kıskançlık sebebiyle karısını cemaate/camiye göndermek istemediği, ancak Hız. Peygamber'in kadınların mescide devam etmekten men edilmesini yasakladığı için buna izin verdiği hakkında bk. Buhârî, "Cuma", 13.

<sup>64</sup> Muvatta, "Kible", 15; Buhârî, "Ezan", 163.

<sup>65</sup> Dihlevî, *Huccetu'l-lâhi'l-bâliğa*, II, 66.



Dihlevî'nin yorumlarından hareketle, sahabe döneminde kadınların cemaate devam etmesi ile ilgili şu sonucu çıkarmak mümkündür:

Hz. Peygamber kadınların cemaate devam etmelerine izin vermiştir. Bu yüzden kişinin bireysel kıskançlık sebebiyle karısının cemaate devam etmesine engel olması doğru değildir. Ancak "fitne" ve "fesâdü'z-zaman" endişesinden hareketle, sahabe ve tabiîn döneminde olduğu gibi, kadınların cemaate devam etmelerine bazı yasak ve sınırlamaların getirilmesi mümkündür.

II. Klasik Fıkıh Doktrininde "Fitne" ve "Fesâdü'z-zaman" Olgusunun Kadınların Cemaate Devam Etmelerindeki Sınırlayıcı Rolü

Hz. Peygamber'in sözlü onayını ve asr-ı saadet uygulamasını esas alan klasik dönem İslam hukukçuları, prensip olarak kadınların vakit namazlarında erkeklerle birlikte cemaate devam etmelerinin mubah/caiz olduğunu söylemektedirler.<sup>66</sup> Ancak sahabe döneminden itibaren kadının cemaate devam etmesine yönelik eleştirilerin ve özellikle de Hz. Aişe ve Abdullah b. Mesud'un görüşlerinin klasik fıkıh doktrinleri üzerinde önemli tesirleri olmuştur.<sup>67</sup> Nitekim bu konuda sahabe döneminden itibaren Hz. Aişe ve Abdullah b. Mesud gibi sahabiler tarafından "fitne" ve "fesâdü'z-zaman" endişesine dayalı olarak kadınların cemaate devam etmeleri ile ilgili gündeme getirilen yasaklayıcı düşünceler mezheplerin teşekkül etmesi ile fıkıhta yerleşik bir kural/hüküm (örfî hukuk) haline gelmiştir.

Fıkıh kitaplarında kadınların vakit namazlarında cemaate devam etmeleri ile ilgili hükümler "salâtü'l-cemâa" genel başlığı altında; "şühûdü'n-nisâ fi'l-mescid"<sup>68</sup>; "irâdetü'l-mer'e hudûra'l-mesâcidi maa'r-ricâl"<sup>69</sup>; "hudûru'n-nisâ el-cemâate maa'r-ricâl"<sup>70</sup>; "hudûru'n-nisâ cemâate'r-ricâl"<sup>71</sup> gibi özel başlıklar altında incelenmiştir.

İslâm hukukçuları, kadınların vakit namazlarında cemaate devam etmelerinin hükmünü; genç-yaşlı, güzel-güzel olmayan,

<sup>66</sup> Bk. İbn Kudâme, Muvaffaküddin Abdullah b. Ahmed el-Makdisî (ö. 620/1223), *el-Muğnî*, thk. Abdullah b. Abdülmuhsin et-Türki-Abdülfezzah Muhammed el-Huluv, Dâru Âlemi'l-kütüb, Riyad 1997, III, 38-39; İbn Hazm, *el-Muhallâ*, III, 125; İbnü'l-Cevzî, *Ahkâmü'n-nisâ*, s. 63, 67; Zeydan, Abdülkerim, *el-Mufassal fî ahkâmi'l-mer'e ve'l-beyti'l-müslim fi ş-şerâti'l-islâmiyye*, Müessesetü'r-risâle, Beyrut 1993, I, 212.

<sup>67</sup> Bk. Kahraman, "Kadının Cemaatle İbadeti Konusundaki Yaklaşımlarda Fitne Söyleminin Rolü", s. 68-69, 76-77.

<sup>68</sup> İbn Rüşd el-Cedd, Ebu'l-Velid Muhammed b. Ahmed el-Kurtubî, *el-Beyân ve't-Tahsil*, Daru'l-ğarbi'l-islâm, Beyrut 1988, I, 420.

<sup>69</sup> Şîrâzî, *el-Mühezzeb*, I, 177; Nevevî, *el-Mecmû'*, IV, 92, 93.

<sup>70</sup> İbn Kudâme, *el-Muğnî*, III, 38; İbn Âbidîn, Muhammed Emin, *Reddü'l-muhtâr ale'd-Dürri'l-muhtâr şerhu Tenvirî'l-ebşâr*, thk. Adil Ahmed Abdülmecved ve Ali Muhammed Muavvad, Dâru Alemül kütüb, Riyad 2003, II, 307.

<sup>71</sup> Behûti, *Keşşafü'l-knâ*, I, 432.



süslü/bakımlı-bakımsız kadınlara göre farklı değerlendirmişlerdir. Konuyla ilgili mezheplerin görüşleri özetle şöyledir<sup>72</sup>;

## 3 A. Mezheplerin Görüşüne Genel Bakış

### 1. Hanefilerin Görüşü

Genç kadınların vakit namazlarında cemaate devam etmelerinin caiz olmadığı konusunda ittifak eden Hanefiler yaşlı kadınların durumu hakkında farklı görüşler ileri sürmüşlerdir. Nitekim mütekaddimün ve müteahhirün tüm Hanefilere göre "fitne" endişesinden dolayı genç kızların/kadınların cemaate devam etmeleri mutlak olarak, yani vakit namazı, cuma ve bayram namazı ayrımı olmaksızın ittifakla (tahrime<sup>73</sup>) mekruhtur.<sup>74</sup>

Yaşlı kadınların cemaate devam etmesi hususunda mezhep içerisinde farklı görüşler vardır. Bu konuda mezhebin kurucu imam-ları Ebu Hanife (ö. 150/767) ile İmameyn yani öğrencileri Ebu Yusuf (ö. 182/798) ve Muhammed b. Hasan eş-Şeybanî (ö. 189/504) arasında ihtilaf olduğu gibi mütekaddimün ve müteahhirün Hanefi fukaha arasında da görüş farklılıkları vardır.

Yaşlı kadının cemaate/camiye devam etmesi ile ilgili Hanefi mezhebindeki mütekaddimün, yani mezhebin kurucu imam-ları arasındaki görüşler şöyledir<sup>75</sup>;

Gündüz ve gece namazlarını farklı değerlendiren Ebû Hanîfe'ye göre gündüzleri fâsık (ahlaksız) kimselerin uyanık olması ve sokaklarda dolaşmalarından dolayı *fitne*, yani gayr-i meşru ilişkilerin yaşanma endişesi vardır. Bu yüzden kadınların gündüz namazları olan öğle ve ikinci namazlarında cemaate devam etmeleri caiz değildir. Ancak kötü niyetli (sefih) erkeklerin uykuda veya yemekte olmaları

<sup>72</sup> İbn Hazm, *el-Muhallâ*, III, 126, 129-140; Cezerî, Abdurrahman, *Kitâbü'l-fıkh ale'l-mezâhibi'l-erbaa*, Daru'l-kütübü'l-ilmîyye, Beyrut 1990, I, 349; Zühaylî, *el-Fıkhü'l-islâmî*, III, 153-155; Zeydan, *el-Mufassal fî ahkâmî'l-mer'e*, I, 2010-215 (md. 406-415). Ayrıca bk. Apaydın, H. Yunus, "Namaz", *İlmihal*, TDV Yay., Ankara 2013, I, 272-273; Kahraman, "Kadının Cemaatte İbadeti Konusundaki Yaklaşımlarda Fitne Söyleminin Rolü", s. 72-77.

<sup>73</sup> Hanefi fakih ve muhaddis Bedreddin el-Aynî (ö. 855/1451), kadının cemaate/camiye devam etmesi ile ilgili Hanefi fıkıh kitaplarında geçen "mekruh" ile "haram" hükmünün kastedildiğini söylemektedir. (Aynî, *Umdetü'l-kârî*, VI, 224.) Nitekim Hanefi literatüründe İmam Muhammed'e göre mutlak "mekruh" ile "haram" kastedilmektedir. Ebu Hanife ve Ebu Yusuf'a göre ise mekruh ile harama yakın olan yani tahrime mekruh kastedilmektedir. (Mevsilî, Abdullâh b. Muhammed, *el-İhtiyâr li ta'lîli'l-muhtâr*, (thk. Ali Muhammed Ebu'l-Hayr-Muhammed Vehbi Süleyman), Dâru'l-hayr, Beyrut 1998, V, 438.)

<sup>74</sup> Serahsî, Ebû Bekr, Muhammed b. Ebî Sehl, *el-Mebsût*, Dâru'l-ma'rife, Beyrut 1989, II, 41; Kâsânî, Ebû Bekr Alâaddin b. Mes'ûd, *Bedâi'u's-sanâi' fî tertîbi's-şerâi'*, (thk. Ali Muhammed M uavvad), Dâru'l-kütübü'l-ilmîyye, Beyrut 2003, I, 663, 668, (Faslün fî'l-ıdeyn) II, 237-238; Merğînânî, *el-Hidâye*, I, 57; İbnü'l-Hümâm, *Fethu'l-kadîr*, I, 375; Mevsilî, *el-İhtiyâr*, I, 72; Meydânî, Abdülganî el-Ganîmî, *el-Lübâb fî şerhi'l-Kitâb*, thk. Abdülmecid Ta'me Halebî, Dâru'l-ma'rife, Beyrut 1998, I, 66; İbn Âbidîn, *Reddü'l-muhtâr*, II, 307. Hanefilerin görüşü için ayrıca bk. Birsin, Mehmet, "Hanefi Fıkıhında Fitne Gereğesine Dayalı Hükümler ve İstihsan Delili İle İlişkisi, *İslâmî Araştırmalar*, 2011, cilt: XXII, sayı: 1, s. 64-65.

<sup>75</sup> Serahsî, *el-Mebsût*, II, 41; Kâsânî, *Bedâi'u's-sanâi' (Faslün fî şerâiti vucûbi'l-ıdenyn)* II, 237-238; Merğînânî, *el-Hidâye*, I, 57; Mevsilî, *el-İhtiyâr*, I, 82; Meydânî, *el-Lübâb*, I, 66-67; Aynî, *Umdetü'l-kârî*, VI, 224. Ayrıca bk. Zeydan, *el-Mufassal fî ahkâmî'l-mer'e*, I, 210-211.



sebebiyle akşamları sokaklar fitne ve fesattan emindir. Bu yüzden yaşlı kadınların sabah, akşam ve yatsı namazlarında cemaate devam etmelerinde bir sakınca yoktur. Yine Ebu Hanife'ye göre, geniş meydanlarda kılındığından kadın-erkek ihtilatına/karışıklığına sebebiyet vermeyeceği, salih ve âlim insanların bulunmasından dolayı sefihlerin taşkınlık yapamayacağı gerekçesiyle kadınların bayram namazlarında cemaate katılmaları caizdir. Ancak cemaatin kalabalık olması hasebiyle kadın-erkeğin bedensel temaslardan kaçınmasının zor olmasının fitneye sebebiyet vermesi endişesinden dolayı kadınların cuma namazlarına katılmaları caiz değildir.

Ebü Yûsuf ve Muhammed'e göre ise yaşlı kadınlar gündüz ve gece bütün namazlarda cemaate devam edebilirler. Çünkü yaşlılıktan dolayı onlara rağbet azaldığı için fitneye sebep olmazlar.

Müteahhirun Hanefi fakihler ise yaşlı ve genç ayırımı yapmaksızın, *fitne* endişesi<sup>76</sup> ve *fesâdü'z-zaman*<sup>77</sup> olgusunu gerekçe göstererek cuma ve bayram namazları dâhil hiçbir namaz için kadınların cemaate devam etmelerinin caiz olmadığını söylemişlerdir.<sup>78</sup> Çünkü kadının cemaate devam etmesinde fitne (şehvet) endişesi vardır. Fitne ise haramın sebebidir. Harama götüren şey ise haramdır. Özellikle müteahhirun fukaha döneminde "fesad/genel ahlakın bozulması" söz konusu olduğu için genç kadınların cemaate devam etmeleri (tahrimen) mekruh olmaktadır.<sup>79</sup>

Sonuç olarak mütekaddimûn Hanefilere göre genç kızların cemaate devam etmeleri ittifakla mekruhtur/yasaktır. Yaşlı kadınların cemaate devam etmesi konusunda ise ihtilaf vardır. Müteahhirûn Hanefilere göre ise genç-yaşlı ayırımı olmaksızın tüm kadınların gündüz ve gece namazlarına devam etmesi sakıncalıdır. Ancak mezhepte kabul edilen temel yaklaşım; ister yaşlı ister genç olsun kadın için faziletli olan vakit namazlarını mescitte değil evde kılmasıdır.<sup>80</sup>

## 2. Malikilerin Görüşü

Malikilere göre erkeklerin ilgi duymadığı yaşlı kadınların ve fitneye düşürme endişesi bulunmayan genç kızların cemaate devam etmeleri caizdir. Ancak yolda veya camide *fitne* ve *fesada* sebep olacak genç kadınların cemaate katılmaları haramdır/mekruhtur/caiz değildir.<sup>81</sup> İbn Rüşd el-Cedd (ö. 520/1126), *el-Beyân ve't-Tahsîl*

<sup>76</sup> Serahsî, *el-Mebsût*, II, 22, 41; Kâsânî, *Bedâiu's-sanâi'*, I, 663, II, 237-238.

<sup>77</sup> Mevsilî, *el-İhtiyâr*, I, 72; İbnü'l-Hümâm, *Fethu'l-kadîr*, I, 376; Aynî, *Umdetü'l-kârî*, VI, 224; İbn Âbidîn, *Reddü'l-muhtâr*, II, 307.

<sup>78</sup> Bk. Zühaylî, *el-Fikhu'l-islâmî*, III, 153-154; Apaydın, "Namaz", *İlmihal*, I, 272-273.

<sup>79</sup> Aynî, *Umdetü'l-kârî*, VI, 224. Ayrıca bk. Zeydan, *el-Mufassal fî ahkâmi'l-mer'e*, I, 210.

<sup>80</sup> Cezerî, *Kitâbü'l-fikh ale'l-mezâhibi'l'erbea*, I, 349; Zeydan, *el-Mufassal fî ahkâmi'l-mer'e*, I, 211; Bilmen, *Büyük İslam İlmihali*, s. 152.

<sup>81</sup> İbn Rüşd el-Cedd, *el-Beyân ve't-tahsîl*, I, 420-421; Desûkî, *Hâşiyetü'd-Desûkî ale's-Şerhi'l-kebir*, I, 335-336; Derdîr, Ebu'l-Berekât Ahmed b. Muhammed b. Ahmed, *eş-Şerhu's-sağîr (ve bi'l-hâmîş Haşiyetü's-Sâvi)*, Daru'l-meârif, Kahire ty., I, 446. Ayrıca bk. Cezerî, *Kitâbü'l-fikh*



## 1. OTURUM

Fıkhta "Fitne"  
ve "Fesâdü'z-  
Zaman"

Olgusunun  
Kadınların  
Cemaate/  
Camiye Devam  
Etmelerindeki  
Sınırlayıcı Rolü

İbrahim YILMAZ

isimli eserinde cemaate devam açısından kadınları dört gruba ayırmaktadır<sup>82</sup>;

- 1) Erkeklerin ilgisinin kesildiği/heves etmediği yaşlı kadınlar. Bunlar cemaate devam hususunda erkekler gibidir.
- 2) Erkeklerin tamamen ilgisini/heveslerini kesmedikleri yaşlı kadınlar. Def-i hacete sık sık çıkmamak şartıyla bu kadınlar mescide devam edebilirler.
- 3) Genç, fakat erkekler için fazla çekici olmayan kadınlar. Bunlar farz namazlar için mescide ve yakınlarının cenaze namazına gidebilirler.
- 4) Genç, alımlı ve güzel kadınlar. Bunların asla cemaate devam etmemeleri tercih olunur.

Sonuç olarak Malikilere göre kadınların cemaate devam edip etmemelerinin cevazındaki temel ölçüt; genç ve yaşlı olmasından ziyade erkeklerin ilgisini çekip çekmemesidir. Buna göre yaşlı da olsa erkeklerin ilgisini çeken kadınların cemaate devam etmesi caiz olmamaktadır. Buna mukabil, genç de olsa erkeklerin ilgisini çekmeyen kadınların cemaate devam etmesinde bir sakınca bulunmamaktadır.

### 3. Şafiilerin Görüşü

Şafiiler, kadınların vakit namazlar için cemaate devam etmelerini üç farklı kategoride değerlendirilmişlerdir<sup>83</sup>;

- 1) Güzel ve gösterişli olup erkeklerin ilgisini çeken genç (ve yaşlı) kadınların (el-müştehat) cemaate devam etmeleri "fitne" endişesinden dolayı mekruhtur. Fitne endişesinin bulunması halinde, cemaate devam etme hususunda kocanın karısına veya velinin kızına izin vermesi de mekruhtur.
- 2) Güzel ve gösterişli olmayan (ğayr-i müştehat) genç kadınlar süslenip güzel kokular sürmemek şartıyla kocalarının izni ile cemaate devam edebilirler. Aksi halde süslenip kokular sürmesi halinde güzel olmayan (genç) kadının da cemaate devam etmesi veya bu kadınlara kocalarının izin vermesi mekruhtur.
- 3) Süslenip koku sürmeyen, erkeklerin dikkatini çekmeyen ve fitneye düşürme ihtimali olmayan yaşlı kadınların (el-acû-

*ale'l-mezâhibi'l-erba*, I, 349; Zühaylî, *el-Fikhü'l-islâmî*, III, 154; Zeydan, *el-Mufasssal fi ahkâmi'l-mer'e*, I, 212.

<sup>82</sup> İbn Rüşd el-Cedd, *el-Beyân ve't-Tahsil*, I, 422. Ayrıca bk. Desûkî, *Hâşiyetü'd-Desûkî ale's-Şerhi'l-kebîr*, I, 335; Derdîr, *eş-Şerhu's-sağîr*, I, 447.

<sup>83</sup> Şîrâzî, *el-Mühezzebe*, I, 177; Nevevî, *el-Mecmû'*, IV, 92, 94, 95, V, 8-9; Şîrbînî, *Muğni'l-muhtâc*, I, 351-352. Ayrıca bk. Cezerî, *Kitâbü'l-fikh ale'l-mezâhibi'l-erba*, I, 349; Zeydan, *el-Mufasssal fi ahkâmi'l-mer'e*, I, 211; Zühaylî, *el-Fikhü'l-islâmî*, III, 155.



ze) ise kocalarının izin vermesi halinde cemaate devam etmeleri mekruh değildir.

Diğer taraftan Şâfilere göre güzel ve gösterişli olmasalar da kadınların evlerinde kendi aralarında cemaat yapmaları, camilere giderek namazlarını erkeklerle birlikte cemaatle kılmalarından daha faziletlidir.<sup>84</sup> Bununla birlikte, "Evlerinde kılmaları daha hayırlı olmakla beraber hanımlarınızın mescitlere gitmelerini engellemeyin"<sup>85</sup> hadisinin hükmü gereğince kocalarının veya velilerinin izni ile cemaate devam etmelerinde bir kerahet/sakinca yoktur.<sup>86</sup>

Sonuç olarak Şâfiilere göre kadının cemaate devam etmesinin iki şartı bulunmaktadır; birincisi, genç olsun yaşlı olsun kadının cemaate devam etmesine velisinin veya kocasının izin vermesi şarttır. Velisinin veya kocasının izin vermediği kadının cemaate devam etmesi haramdır. İkincisi ise, kadınların cemaate devam etmeleri halinde her hangi bir erkeği fitneye düşürme (şehvetini tahrik edilerek haram işlemesine sebep olma) endişesi bulunmamalıdır. Aksi halde, genç-yaşlı fark etmeksizin kadının cemaate devam etmesi haram olur.<sup>87</sup>

#### 4. Hanbelilerin Görüşü

Hanbelilere göre güzel koku sürünmeyen kadınların, kocalarının izin vermesi şartı ile erkeklerle birlikte cemaate devam etmeleri mubahtır.<sup>88</sup> Fitneye düşürme endişesinden (mazinne) dolayı genç olsun ihtiyar olsun güzel kadınların cemaate devam etmeleri ise mekruhtur. Ancak süslenmemek ve güzel koku sürünmemek şartıyla, genç olsun yaşlı olsun güzel olmayan kadınların cemaate devam etmeleri mubahtır.<sup>89</sup>

Hanbelilere göre kadın, süslenmeksizin ve koku sürünmeksizin cemaate devam etmek için kocasından izin isterse ilgili rivayetlerden dolayı kocasının buna mani olmaması gerekir. Ancak kadının cemaate devam etmesinde fitne ve zarar endişesi varsa muhtemel mefsetedi defetmek için koca karısının camiye devam etmesine mani olabilir. Yine aynı şekilde fitne ve zarar endişesi olursa babanın da kızının camiye devam etmesine mani olma hakkı vardır.<sup>90</sup> Kadınların cuma ve bayram namazında cemaate katılmalarında ise bir sakınca yoktur.<sup>91</sup>

<sup>84</sup> Nevevî, *el-Mecmû'*, IV, 93.

<sup>85</sup> Ebû Dâvûd, "Salât", 52.

<sup>86</sup> Zeydan, *el-Mufassal fî ahkâmi'l-mer'e*, 211.

<sup>87</sup> Cezerî, *Kitâbü'l-fikh ale'l-mezâhibi'l-er-bea*, I, 349.

<sup>88</sup> İbn Kudâme, *el-Muğni*, III, 38-39; Behûti, *Keşşâfü'l-kınâ'*, I, 432.

<sup>89</sup> Behûti, *Keşşâfü'l-kınâ'*, I, 432. Ayrıca bk. Zühaylî, *el-Fikhü'l-islâmî*, III, 155; Cezerî, *Kitâbü'l-fikh ale'l-mezâhibi'l-er-bea*, I, 349.

<sup>90</sup> Behûti, *Keşşâfü'l-kınâ'*, I, 445.

<sup>91</sup> İbn Kudâme, *el-Muğni*, III, 204, 263-265.



Sonuç olarak Hanbelilere göre, "Evlerinde kılmaları daha hayırlı olmakla beraber hanımlarınızın mescitlere gitmelerini engellemeyin"<sup>92</sup> hadisinin hükmü gereğince kadınların vakit namazlarını evlerinde kılmaları daha faziletli olmakla birlikte cemaate devam etmeleri de mubahtır.<sup>93</sup>

### 5. Zahirîlerin Görüşü

Zahirilere göre genç-yaşlı, güzel-çirkin, gece-gündüz ayırımı yapılmaksızın<sup>94</sup> kadınların camiye devam etmeleri ve vakit namazlarını cemaatle kılmaları güzel bir uygulamadır (müstehaptır).<sup>95</sup> Buna göre ilgili hadisler ve rivayetlerin hükmü gereğince güzel elbise giyinmemek ve süslenmemek şartı ile velinin/babanın kızını veya kocanın karısını cemaate devam etmekten men etmesi helal/caiz değildir. Ancak süslenmesi ve güzel kokular sürünmesi halinde velisinin veya kocasının men etme hakkı vardır.<sup>96</sup>

Zahirilere göre cemaatle kılınan namazın münferit olarak kılınan namazdan daha faziletli olmasını bildiren hadisler<sup>97</sup> umum ifade etmektedir. Cemaatle namazın faziletini sadece erkeklere tahsis edecek özel bir delil de yoktur. Diğer taraftan Hz. Peygamber kadınların cemaate devam etmek için izin istemeleri halinde buna mani olunmamasını emretmektedir.<sup>98</sup> Yine kadınların sabah<sup>99</sup> ve yatsı<sup>100</sup> namazlarına devam ettiklerini bildiren rivayetler de kadınların erkeklerle birlikte cemaate devam etmelerinde bir sakınca olmadığını göstermektedir.<sup>101</sup>

Zahirilere göre aşağıda sayılan gerekçelerden dolayı (yukarıda ilgili yerde naklettiğimiz) kadınların mescitlerden/camilerden men edilmeleri ile ilgili Hz. Aişe'nin görüşleri<sup>102</sup> bu konuda hüccet olmaz. Şöyle ki;<sup>103</sup>

<sup>92</sup> Ebû Dâvûd, "Salât", 52.

<sup>93</sup> Zeydan, *el-Mufasssal fi ahkâmî'l-mer'e*, I, 212.

<sup>94</sup> İbn Hazm, *el-Muhallâ*, III, 140.

<sup>95</sup> İbn Hazm, *el-Muhallâ*, III, 126.

<sup>96</sup> İbn Hazm, *el-Muhallâ*, III, 129-130.

<sup>97</sup> Bk. Muvatta, "Salâtü'l-cemâat", 1; Buhârî, "Ezân", 30; Müslim, "Mesâcid", 42; Tirmîzî, "Salât", 61; "İmâme", 42; Ebû Dâvûd, "Salât", 47, 49.

<sup>98</sup> Bk. Müslim, "Salât", 134; Ayrıca bk. Buhârî, "Ezan", 166; "Cuma", 13; "Nikâh", I 16; Ebû Dâvûd, "Salât", 52; Tirmîzî, "Mesâcid", 15; "Cuma", 48; Abdurrazzak, *El-Musannef*, (Bâbü şühûdî'n-nisâi el-cemâate), III, 151.

<sup>99</sup> Bk. Buhârî, "Salât", 13; "Ezan", 163.

<sup>100</sup> Bk. Müslim, "Salât", 141, 143

<sup>101</sup> Bk. Zeydan, *el-Mufasssal fi ahkâmî'l-mer'e*, I, 212.

<sup>102</sup> Buhârî, "Ezan", 162, 163; Müslim, "Salât", 144; Ebû Dâvûd, "Salât", 53; Muvatta, "Kible", 15; Tirmîzî, "Cuma", 36; Abdurrazzak, *el-Musannef*, III, 147-149.

<sup>103</sup> İbn Hazm, *el-Muhallâ*, III, 134-136. BU konuda Hz. Aişe'nin görüşlerinin hükmün değişmesi-ne mesned olamayacağı ile ilgili ayrıca bk. Şevkânî, *Neylü'l-evtâr*, IV, 84.





- 1) Hz. Peygamber döneminde olmayan ve yeni ihdas edildiği söylenen şeylerin gerekçe gösterilerek kadınların cemaate devam etmelerinin yasaklanması hatalı bir görüştür.<sup>104</sup>
- 2) Kadınların cemaate devam etmelerini men etmeyi gerektiren fitne (yani zina fiilini işleme endişesi) ve bunun haram olması ise sadece kadınlar için değil, erkekler için de geçerli bir durumdur. Dolayısıyla fitne/zina endişesi ile kadınlar cemaate devam etmekten men edilirken, aynı gerekçe ve endişe ile erkeklerin cemaate devam etmekten men edilmemesi kabul edilebilir bir yaklaşım değildir.<sup>105</sup>
- 3) Hz. Peygamber'den sonra kadınların giyim-kuşam ve süslenme ile ilgili yeni bazı şeylerin ortaya çıkması tüm kadınlar için değil, bazı kadınlar için geçerli bir gerekçe olabilir. Dolayısıyla genelleme yaparak tüm kadınların değil, fitne ve fesat çıkarmaya sebebiyet verecek kadınların cemaate devam etmeleri yasaklanabilir. Nitekim "*Herkes günahı yalnız kendi aleyhine kazanır. Hiçbir günahkâr başka bir günahkârın günah yükünü yüklenmez*"<sup>106</sup> ayeti de kimsenin başkasının suçundan dolayı mubah olan bir hakkını kullanmaktan mahrum edilemeyeceğini göstermektedir.<sup>107</sup>
- 4) Fitne unsuru olduğu söylenen yeni durumlardan dolayı kadınların cemaate devam etmeleri engellenecekse, bu gerekçeden dolayı öncelikle kadınların alış-veriş vs. için çarşı-pazara çıkmaları engellenmelidir. Ayrıca yeni çıkan bazı gerekçelerden (fitne endişesinden) dolayı kadınları diğer yollardan/ yolculuklardan değil de sadece camilere devam etmekten men etmek doğru bir yaklaşım mıdır? Nitekim Ebu Hanife, kadınların tek başına sefere çıkmasına ve çöl gibi ıssız mekânlarda iki günden fazla yolculuk yapmasına cevaz vermekte ve bunu kadın için mekruh görmemektedir.<sup>108</sup> Oysa bu gibi uzun yolculuklarda ihtilattan (kadın ve erkeğin karışık ortamda bulunmasından, yani fitneden) kaçınmak mümkün değildir?<sup>109</sup>
- 5) Hz. Aişe, Hz. Peygamber'den sonra kadınların cemaate devam etmelerini eleştirmekle birlikte bunu kendisi yasakla-

<sup>104</sup> İbn Hazm, *el-Muhallâ*, III, 134-135.

<sup>105</sup> İbn Hazm, *el-Muhallâ*, III, 135.

<sup>106</sup> En'am, 6/164. Konuyla ilgili olarak ayrıca bk. İsrâ, 17/15; Fatır, 35/18; Zümer, 39/7; Necm, 53/38.

<sup>107</sup> İbn Hazm, *el-Muhallâ*, III, 135.

<sup>108</sup> İbn Hazm'ın (ö. 456/1064) burada Ebû Hanife'ye nispet ettiği görüş isabetli değildir. Çünkü Hanefi kaynaklarında hür kadının değil, cariye ve ümü'l-veledin (efendisinden çocuk sahibi olan cariyenin) mahremi olmaksızın yolculuk etmesinde bir beis olmadığı söylenmektedir. (Bk. Merğînâni, *el-Hidâye*, IV, 98.) Kadının tek başına yolculuk yapması ile ilgili bk. Beşer, Faruk, "Seferlilik Açısından Kadınlar", *Seferlilik ve Hükümleri*, 1997, s. 337-344.

<sup>109</sup> İbn Hazm, *el-Muhallâ*, III, 135-136.



## 1. OTURUM

Fıkıhta "Fitne"  
ve "Fesâdü'z-  
Zaman"  
Olgusunun  
Kadınların  
Cemaate/  
Camiye Devam  
Etmelerindeki  
Sınırlayıcı Rolü

İbrahim YILMAZ

madığı gibi, yasaklanmasını da istememiştir. O, "Hz. Peygamber görseydi yasaklardı" demektedir. Hz. Peygamber böyle bir şey görmemiş ve yasaklamamıştır. Hz. Peygamber'in ve Hz. Aişe'nin yapmadığı bir şeyi onlar adına yapmak doğru değildir.<sup>110</sup>

Sonuç olarak Zahirilere göre Hz. Peygamber, kadınların cemaate devam etmelerine izin vermiş ve bu uygulama râşid halifeler döneminde de devam etmiştir.<sup>111</sup> Cemaate devam konusunda genç-yaşlı arasında da bir fark yoktur.<sup>112</sup> Kadınların cemaate devam konusundaki temel hüküm bunun mubah olmasıdır. Ancak fitne ve fesada sebebiyet vermesi muhtemel kadınların cemaate/camiye devam etmesine bazı sınırlamaların getirilmesi mümkündür.

## B. Değerlendirme

Hz. Peygamberden nakledilen rivayetler ve asr-ı saadet uygulaması kadınların vakit namazlarında cemaate devam etmelerinin caiz olduğunu göstermektedir. Bununla birlikte klasik dönem İslâm hukukçuları, "fitne" (zina gibi gayr-i meşru fiillerin vukuuna sebebiyet verme), fiske (ahlaksızlığın) ortaya çıkması<sup>113</sup> ve "fesâdü'z-zaman", yani genel ahlakın bozulmasına bağlı olarak fuhşiyatın (gayr-i meşru ilişkilerin) ortaya çıkması<sup>114</sup> gibi gerekçelerle kadınların cemaate devam etmelerinin hükmü ile ilgili farklı görüşler ileri sürmüşlerdir.

Bu konuda klasik dönem fukahânın, "fitne" endişesi ve "fesâdü'z-zaman" olgusuna ilaveten kadınların cemaate devam etmelerini uygun görmemelerini dayandırdıkları gerekçelerden birinin de kadının ailevi görevlerini (ev hizmetlerini) aksatma endişesi<sup>115</sup> olduğunu söylemek mümkündür. Son dönem bazı İslâm hukuku araştırmacıları ise klasik fıkıh doktrininde kadınların cemaate devam etmelerine cevaz verilmemesinin temel gerekçesinin gelenek haline gelen yerleşik örf (örfî hukuk) olduğunu söylemektedirler.<sup>116</sup>

Klasik fıkıh doktrininde, "fitne" ve "fesâdü'z-zaman" olgusuna bağlı olarak kadının cemaate/camiye devam etmesi hususunda en sert ve yasaklayıcı görüşü Hanefiler dile getirmişlerdir. Bu konuda en esnek görüş ise Hanbeli ve Zahirîlere aittir. Ancak bu konuda dikkat çeken temel husus, fitneye vesile olması veya ilgili rivayetlerde

<sup>110</sup> İbn Hazm, *el-Muhallâ*, III, 136.

<sup>111</sup> İbn Hazm, *el-Muhallâ*, III, 138.

<sup>112</sup> İbn Hazm, *el-Muhallâ*, III, 140.

<sup>113</sup> Meydânî, *el-Lübâb*, I, 67.

<sup>114</sup> Mevsilî, *el-İhtiyâr*, I, 72.

<sup>115</sup> Serahsî, *el-Mebsût*, ("Cuma" Namazı) II, 22. (قَالَ: وَالْمَرْأَةُ كَذَلِكَ مُشْغُولَةٌ بِخِدْمَةِ الرَّوْحِ مِنْهُنَّ عَنِ الْخُرُوجِ شَرْعًا).  
لَمَّا فِي خُرُوجِهَا إِلَى مَجْمَعِ الرِّجَالِ مِنَ الْفِتْنَةِ

<sup>116</sup> Bk. Kahraman, "Kadının Cemaate İbadeti Konusundaki Yaklaşımlarda Fitne Söyleminin Rolü", s. 74.



belirtilen şartlara uyulmaması halinde tüm mezhepler kadının cemaate/camiye devam etmesine bazı sınırlamaların getirilebileceği noktasında birleşmektedirler.

Klasik fıkıh doktrininde ifade edilen görüşleri bir bütün olarak değerlendirdiğimizde kadınların cemaate devam etmeleri ile ilgili şu dört husus dikkat çekmektedir;

**Birincisi**, cemaate devam açısından kadınların; **"güzel/gösterişli olan ve olmayan kadın"** diye ayırımı tabi tutulmasıdır. Güzellik ve gösterişli olmanın tüm insanlar tarafından kabul edilebilecek bazı kriterleri olmakla birlikte bu, kişiden kişiye farklılık arz eden göreceli bir durumdur. Diğer taraftan cemaate/camiye devam eden bir kadının güzelliğini ve gösterişli olduğunu kim tespit edecektir veya bunun kriterleri nasıl belirlenecektir. Dolayısıyla uygulamada "güzellik ve gösterişlilik" kriterlerinin dikkate alınması oldukça zor bir husustur ve böyle bir uygulamanın bizzat kendisinin "fitne" olduğunu söylemek mümkündür.

**İkincisi**, cemaate devam açısından kadınların; **"genç-yaşlı kadın"** diye ayırımı tabi tutulmasıdır. Kadınların cemaate/camiye devam etmesine izin veren rivayetlerde böyle bir kayıt yoktur. Bu yöndeki ayırımı ilk gündeme getiren kişinin Abdullah b. Mesud olduğu söylenmektedir.<sup>117</sup> Diğer taraftan kadınların cemaate devam etmelerinde getirilen yasak ve sınırlamalara dayanak teşkil eden "fitne" ve "fesâdü'z-zaman" olgusuna bağlı gerekçeler, kadının genç ve yaşlı olmasına göre kısmen farklılık arz etmekle birlikte asıl olan, genç olsun yaşlı olsun kadının fitneye sebebiyet verip vermemesi olmalıdır. Dolayısıyla kılık kıyafetine dikkat etme ve süslenerek erkekleri tahrik edecek davranışlardan sakınma şartı ile genç kızların da cemaate devam etmesinde bir sakıncanın olmaması gerekir. Bu durumun özellikle de, kadınların kimliklerini ve güzelliklerini gizlediği için, (akşam, yatsı ve sabah gibi) gece namazları için geçerli olduğunu söylemek mümkündür.<sup>118</sup>

**Üçüncüsü**, cemaate devam açısından **"gündüz-gece"** ayırımının yapılmasıdır. Klasik fıkıh doktrininde (örneğin) Ebû Hanife'ye göre, kadının cemaate/camiye devam etmesi açısından fâsık (ahlaksız) kimselerin uyanık ve sokakta olmasından dolayı (öğle-ikindi gibi) gündüz namazları, fâsık (ahlaksız) kimselerin yemekte veya uyku da olduğu (akşam-yatsı ve sabah) namazlarında daha sakıncalıdır. Ancak bu ayırımın tüm zamanlar için geçerli olduğunu söylemek mümkün değildir. Çünkü Ebu Hanife gibi erken dönem müctehidlerin yaşadıkları zaman diliminde fitne ve fesâdü'z-zaman açısından gündüzleri gecelerden daha tehlikeli olmakla birlikte, daha sonraki

<sup>117</sup> Bk. Kahraman, "Kadının Cemaatte İbadeti Konusundaki Yaklaşımlarda Fitne Söyleminin Rolü", s. 76.

<sup>118</sup> Bk. Şevkânî, *Neylü'l-evtâr*, IV, 82.



## 1. OTURUM

Fıkıhta "Fitne"  
ve "Fesâdü'z-  
Zaman"  
Olgusunun  
Kadınların  
Cemaate/  
Camiye Devam  
Etmelerindeki  
Sınırlayıcı Rolü

İbrahim YILMAZ

dönemlerde bunun aksinin gerçekleşmesi mümkündür. Nitekim günümüzde kadınların özellikle gece dışarı çıkmaları daha sakıncalı bir durum arz etmektedir. Dolayısıyla klasik fıkıh doktrininde yer alan bu ayırım tamamen fakihlerin içinde buldukları zamanın fitne ve fesadü'z-zaman anlayışı ile ilgili olduğunu, bir diğer ifade ile sosyal gerçeklikleri için geçerli olduğunu söylemek mümkündür.

**Dördüncüsü**, cemaate devam açısından "**vakit namazları-cuma ve bayram namazı**" ayırımının yapılmasıdır. Nitekim kadınların cemaate devam etmelerinde gece-gündüz ayırımını yapan Ebû Hanife, bir başka gerekçeye dayanarak cuma namazı ile bayram namazı arasını da ayırmakta ve kadınların bayram namazlarına devam etmelerine cevaz verirken cuma namazlarında cemaate/camiye gelmelerini sakıncalı görmektedir. Burada Ebu Hanife'nin ileri sürdüğü gerekçelerin doğrudan kadınla bir ilgisi olmayıp camilerin kadınların da cemaate devam etmelerine göre düzenlenmesi, bir başka ifade ile camilerin fiziki yapılarının kadınların da cemaate devam etmelerine uygun olarak hazırlanmaması ile ilgili bir durumdur. Dolayısıyla kadınların cuma namazına devam etmeleri ile ilgili sıkıntı, camilerin mekânsal olarak kadınların da cuma namazını kılabilmelerine uygun olarak hazırlanması ile aşılabilecek bir durumdur.

Özetle ifade etmek gerekirse burada asıl sorun; kadının bedeni, güzelliği ve kıyafeti ile fitne unsuru olmasından ziyade toplumun genel ahlakının ve güven unsurunun kadınların gündüz veya akşam camiye veya dışarıya çıkmalarına ya da sosyal hayata katılmalarına uygun olup olmamasıdır. Aşağıda ilgili başlıklar altında bu konulara ayrıca temas edilecektir.

III. Fıkıhta "Fitne" ve "Fesâdü'z-zaman" Olgusu ve Kadının Cemaatten Men Edilmesi ile İlişkilendirilmesi

Fıkıhta "fitne" kavramı ile kadının erkeğin cinsel arzularını tahrik ederek gayr-i meşru ilişkilere sebep olması kastedilmektedir. Bu yüzden "fitne" kavramı kadın merkezli bireye bağlı bir durumu ifade etmektedir.

"Fesâdü'z-zaman" kavramı ise bireyi aşan bir olgu olup toplumun genel ahlakının bozulmasını ifade etmektedir. Bu iki kavramın kesiştiği noktalar olmakla birlikte ayrıştığı yerler de bulunmaktadır. Bu yüzden bu iki kavramın ayrı başlıklar altında ele alınması daha isabetli olacaktır.

### ☞ A. Fıkıhta "Fitne" Olgusu ve Kadının Cemaatten Men Edilmesi ile İlişkilendirilmesi

Fıkıh literatüründe "fitne" kelimesi sıkça kullanılmakla birlikte -sözlükte ve temel kaynaklarda (Kur'an ve sünnet) içermiş olduğu



farklı anlamlarından dolayı- terim olarak net bir tanımı yapılmamıştır.<sup>119</sup> Örneğin Hanefi fıkının temel klasik kaynaklarından biri olan *Mebûsût'ta* fitne kavramına yetmiş altı meselede atıfta bulunulmuştur. Bu atıflarda "fitne" kelimesi, "*ahlâkî bozulma, aldanmak, azmak, cinâyet, dinden çıkmak, gayri meşrû ilişki/davranış, haram, istismâr, isyân, kargaşa, kavga, küfür, sıkıntı, sû-i zan, tehlike, yanılmak, zaaf*" şeklinde on yedi farklı anlamda kullanılmakla birlikte fitne kelimesinin terim anlamı verilmemiştir.<sup>120</sup>

Fitne kavramı *Mebûsût'ta* en fazla "gayri meşru ilişki/davranış" anlamında kullanılmış<sup>121</sup> olması ise dikkat çedir. Nitekim *Mebûsût'ta* kadının ezan okuması ve cemaatle namaz kılmasının hükmü<sup>122</sup>, cuma namazını cemaatle kılmasını hükmü<sup>123</sup>, bayram namazında cemaate katılmasının hükmü<sup>124</sup>, camide itikâfa gitmesinin hükmü<sup>125</sup>, kadının ihramda tesettürü<sup>126</sup> ve kadının sesli telbiye getirmesinin hükmü<sup>127</sup>, yabancı kadınlara bakmanın hükmü<sup>128</sup> gibi konularda "fitne" kelimesi kadının, erkeğin şehvetini tahrik ederek gayr-i meşru durumlara sebep olması anlamında kullanılmıştır. *Mebûsût'ta* yer alan bu örneklerden de anlaşılacağı üzere fıkhîta "fitne" kavramı şehvetle bağlantılı olarak kadınların haklarının kısıtlanmasına yönelik bir anlam ifade etmektedir.

Klasik fıkıh doktrininde "fitne" kavramının bir söylem haline gelerek kadının "fitne" unsuru olarak görülmesinde ve bu kavramın bazı hükümlerin gerekçesi olarak kullanılmasında **hadis kaynaklarında yer alan; "Benden sonra erkeklere kadınlardan daha zararlı bir fitne (sebebi) bırakmadım"**<sup>129</sup> gibi rivayetlerin etkisinin olduğu söylenebilir.<sup>130</sup> Ancak kadının "fitne" unsuru olduğunu ifade eden söz konusu rivayetlerin mecrasından çıkarıp bütünüyle kadın aleyhtarlığına ve onu bazı haklarından mahrum bırakmaya gerekçe göstermek isabetli bir yaklaşım değildir.<sup>131</sup>

<sup>119</sup> Kahraman, "Kadının Cemaatle İbadeti Konusundaki Yaklaşımlarda Fitne Söyleminin Rolü", s. 61.

<sup>120</sup> Bk. Taş, Aydın, "Klasik Fıkıh Doktrininde Fitne Kavramının Kullanımı ve Ahkâma Etkisi: Serahsî Örneği", *Dicle Üniversitesi İlahiyat Fakültesi Dergisi*, 2015, cilt: XVII, sayı: 1, s. 7.

<sup>121</sup> Bk. Taş, "Klasik Fıkıh Doktrininde Fitne Kavramının Kullanımı ve Ahkâma Etkisi: Serahsî Örneği", s. 11.

<sup>122</sup> Serahsî, *el-Mebûsût*, I, 130, 136.

<sup>123</sup> Serahsî, *el-Mebûsût*, II, 22.

<sup>124</sup> Serahsî, *el-Mebûsût*, II, 41.

<sup>125</sup> Serahsî, *el-Mebûsût*, III, 119.

<sup>126</sup> Serahsî, *el-Mebûsût*, IV, 7.

<sup>127</sup> Serahsî, *el-Mebûsût*, IV, 34.

<sup>128</sup> Serahsî, *el-Mebûsût*, X, 152, 153, 154, 155.

<sup>129</sup> *Buhârî*, "Nikâh", 17; *Müslim*, "Zikir", 97, 98. Ayrıca bk. *Tirmizî*, "Edeb", 31; *İbni Mâce*, "Fiten", 19, 31; *Ahmed b. Hanbel*, *Müsned*, V, 200, 210. (ما تركت بعدي فتنة أضر على الرجال من النساء).

<sup>130</sup> Hadis kaynaklarında kadının fitne unsuru olması ile ilgili rivayetlerin tahlili ve değerlendirmesi ile ilgili bk. Ateş, Ali Osman, *Hadis Temelli Kalıp Yargılarda Kadın*, Beyan Yay., İstanbul 2006, s. 44-67.

<sup>131</sup> Kahraman, "Kadının Cemaatle İbadeti Konusundaki Yaklaşımlarda Fitne Söyleminin Rolü", s. 63.



## 1. OTURUM

### Fıkıhta "Fitne" ve "Fesâdü'-z- Zaman" Olgusunun Kadınların Cemaate/ Camiye Devam Etmelerindeki Sınırlayıcı Rolü

İbrahim YILMAZ

Diğer taraftan İbn Hazm (ö. 456/1064) gibi müctehidlerin de haklı olarak ifade ettiği gibi fitne kavramı ile kastedilen olumsuz durumlar sadece kadınlar için değil, erkekler için de söz konusudur.<sup>132</sup> Dolayısıyla fitne olgusundan dolayı kadınların cemaate devam etmelerine bir yasaklama veya sınırlama getirilecekse bunun sadece kadınlar için değil, erkekler için de uygulanması gerekmektedir. Nitekim fıkıhta tek taraflı olarak dikkate alınan fitne kaygısı sosyal hayatta bazı yanlış sonuçlar doğurmuş ve kadınların (örneğin İslâmî feminizm gibi) karşı aşırı tepkiler vermesine zemin hazırlamıştır.<sup>133</sup>

"Fitne" olgusu/endişesi ile ilgili fıkıhta üç temel konu üzerinde durulmuştur:<sup>134</sup>

- 1) Sedd-i zerfâ prensibinden hareketle fitne zamanında (siyasi ortamın karışık olduğu dönemlerde isyancılara) silah satımının yasak olup olmaması,
- 2) Fitneden emin olunması şartı ile (evlenilmesi yasak olmayan) yabancı bir kadının ellerine ve yüzüne bakmanın caiz olup olmaması,
- 3) Zalim bir devlet başkanının azledilmesinin fitneye sebep olup olmaması.

Yukarıda ikinci maddede geçen, "fitneden emin olunması şartı ile (evlenilmesi yasak olmayan) yabancı bir kadının ellerine ve yüzüne bakmanın caiz olup olmaması" meselesi, kadınların cemaate devam etmelerinin cevazı ile yakından ilişkili bir konudur. Nitekim -yukarıda Serahsî'nin (ö. 483/1090-?) *Mebûsû'tu* örneğinde de ifade edildiği üzere- fıkıh kitaplarında kadın-erkek ilişkilerinde "fitne" endişesi daha çok kadının bedeni özellikleri ve maddi güzellikleri ile erkeğin şehvetini tahrik ederek zina fiilinin işlenmesine sebep olması bağlamında ele alınmıştır. Şehvi duyguların tahrik edilmesinde ve gayr-i meşru ilişkilerin yaşanmasında temel etken ise karşı cinse, özellikle kadına şehvetle bakmak ilk adımı oluşturmakta ve diğer aşamalar bu ilk bakış üzerine bina edilmektedir.<sup>135</sup>

Klasik fıkıh doktrinine göre "fitne" endişesinin oluşmasında temel etken kadın olduğu için klasik fıkıh kitaplarında ilgili ayetten<sup>136</sup> hareketle öncelikli olarak kadının avreti, yani kadının vücudu ile

<sup>132</sup> İbn Hazm, *el-Muhallâ*, III, 135. Ayrıca bk. Ateş, *Hadis Temelli Kalıp Yargılarda Kadın*, s. 67.

<sup>133</sup> Erdoğan, *Fıkıh ve Hukuk Terimleri Sözlüğü*, "Fitne" mad., s. 115. Ayrıca bk. Apaydın, H. Yunus, "Tesettür", *DİA*, XXX, 541-542.

<sup>134</sup> *el-Mevsûatü'l-fıkhiyye*, "Fitne", Vizâratü'l-evkâf ve ş-ş-uûni'l-islâmiyye el-Kuveyt, 1995, XXXII, 18-19.

<sup>135</sup> İbn Kayyim, *ed-Dâû ve'd-devâû / el-Cevabü'l-kâfi li men seele ani'd-devâi's-şâfi*, thk. Muhammed Cemal el-İslâhî, Dâru Âlemi'l-fevâid, Mekke h. 1429., s. 347-376.

<sup>136</sup> Kur'an'da kadın ve erkeğin karşılıklı olarak bakışlarını haramdan sakınmaları emredilmektedir. (Bk. Nur, 24/30-31.) Fıkıh kitaplarında yer alan "nazar/bakış" ve "fitne/shahvet" arasındaki ilişki kurulmasında bu mealdeki ayetlere istinad edildiği söylenebilir.

<sup>136</sup> Bk. Nur, 24/30-31.



ilgili örtülmesinin farz/zorunlu olduğu veya nikâhı düşen yabancı erkeklerin bakmasının caiz olduğu yerler üzerinde durulmuştur.<sup>137</sup>

Konuyla ilgili cumhurun görüşünü özetle ifade etmek gerekirse; kadının yüzü ve elleri hariç tüm vücudu avrettir. Buna göre fitneden emin olunduğu sürece kadının yabancı erkeklere karşı yüzünü ve ellerini örtmesi zorunlu değildir. Dolayısıyla fitne endişesinin olmadığı durumlarda erkeklerin yabancı kadının yüzü ve ellerine bakması da caiz olmaktadır. Ancak fitneden emin olunmadığı zamanlarda kadının yüzünü ve ellerini açması caiz olmadığı gibi erkeklerin yabancı kadının yüzüne ve ellerine bakması da caiz değildir.<sup>138</sup>

Diğer taraftan -yukarıda kısaca değindiğimiz üzere- fukaha, yabancı erkeklere göre kadının avretinin, yani vücudu ile ilgili örtülmesinin farz/zorunlu olduğu veya nikâhı düşen yabancı erkeklerin bakmasının caiz olduğu yerler ile ilgili hükümleri tespit ederken "fitne" kavramını "şehvet", yani cinsel duyguların tahrik edilmesi ile bağlantılı olarak kullanmaktadır.<sup>139</sup> Nitekim fukaha, "fitne" kavramı ile kadının yüzüne bakarak erkeğin veya her iki tarafın şehvi duygularının harekete geçmesini ve bunun neticesinde gayri meşru cinsel ilişkilerin yaşanması ihtimalini kastetmektedir.<sup>140</sup>

Örneğin Kâsânî (ö. 587/1191), normal şartlarda kadının yüz ve ellerine bakmanın mubah olmasını/cevazını ve fitne endişesinin bulunduğu durumlarda ise yüz ve ellere bakmanın haram olmasını şöyle gerekçelendirmektedir:

*"Kadının yüzüne ve ellerine bakmanın mubah olması, kadının bir şeyi almak ve vermek için yüzünü ve ellerini açmaya ihtiyaç olmasından dolayıdır. Kadının bir şeyi alması ve vermesi için ayaklarını açmasına ise ihtiyaç yoktur. Bu yüzden kadının ayaklarına bakmak mubah değildir. Sonra kadının açık ziyinet yerleri olan yüz ve ellerine bakmanın helal olması şehvetin olmaması ile kayıtlıdır. Şehvetle bakmak ise helal değildir... Çünkü şehvetle bakmak harama düşmeye*

<sup>137</sup> İslâm hukukunda avret/örtülmesi zorunlu olan ve karşı cinslerin bakmasının caiz olduğu yerler hakkında bk. İbn Kudâme, *el-Muğnî*, IX, 498-507; Cezerî, *Kitâbü'l-fikh ale'l-mezâhibi'l-erba*, (setrü'l-avret) I, 171-174, 174-176; Zühayli, *el-Fikhü'l-islâmî*, (setrü'l-avret), I, 579-597; Zeydan, *el-Mufassla fî ahkâmî'l-mer'e*, (en-Nazar ve'l-İems beyne'n-nisâi ve'r-ri-câl) III, 141-293; *el-Mevsûatü'l-fikhiyye*, "el-Avret", XXXIII, 43-57; *el-Mevsûatü'l-fikhiyye*, "Setrü'l-avret", Kuveyt: Vizâratü'l-evkâf ve's-şuûnî'l-islâmiyye el-Kuveyt, 1990/1992, XXIV, 173-176.

<sup>138</sup> Bk. *el-Mevsûatü'l-fikhiyye*, "Avret", Kuveyt: Vizâratü'l-evkâf ve's-şuûnî'l-islâmiyye el-Kuveyt, 1994, XXXI, 44-45. Ayrıca bk. İbn Rüşd el-Hafîd, *Bidâyetü'l-müctehid*, Dâru'l-ceyl-Mektebetü'l-külliyetü'l-ezheriyye, Beyrut/Kahire 2004, I, 219-220; Mergînânî, Ali b. Ebî Bekr, *el-Hidâye serhu Bidâyeti'l-mübedî*, İstanbul 1986, IV, 83; Nevevî, *el-Mecmû*, XVII, 207; İbn Kudâme, *el-Muğnî*, IX, 498-500.

<sup>139</sup> Bk. Kâsânî, *Bedâiu's-sanâi*, VI, 492; İbnü'l-Hümâm, *Fethu'l-Kadîr*, X, 30; İbn Âbidîn, *Reddü'l-muhtâr*, II, 78-81, IX, 531-533. Ayrıca bk. Şeybânî, İmam Muhammed b. el-Hasen, *Kitâbü'l-asl/el-Mebsût*, thk/tlk. Ebu'l-vefâ el-Efğânî, Alemü'l-kütüb, Beyrut 1990, (Şamile) III, 56-62; Serahsî, *el-Mebsût*, I, 130, 136. ; II, 22, 41, III, 119, IV, 7, 34, X, 152-155.

<sup>140</sup> Bk. Kâsânî, *Bedâiu's-sanâi*, VI, 492-493. Ayrıca bk. Kahraman, "Kadının Cemaate İbadeti Konusundaki Yaklaşımlarda Fitne Söyleminin Rolü", s. 62-64. Ayrıca bk. Apaydın, "Tesettür", *DİA*, XXXX, 541-542.



## 1. OTURUM

Fıkıhta "Fitne"  
ve "Fesâdü'-z-  
Zaman"  
Olgusunun  
Kadınların  
Cemaate/  
Camiye Devam  
Etmelerindeki  
Sınırlayıcı Rolü

İbrahim YILMAZ

**(zina fiilini işlemeye) sebep olur.** Dolayısıyla kadının yüzüne ve ellerine şehvetle bakmak haram olur..."<sup>141</sup>; "Genç erkek için daha faziletli olan yabancı (genç) kızların/kadınların yüzlerine bakmaktan sakınmasıdır. Aynısı genç kız için de geçerli olup onun da yabancı genç erkeklerin yüzlerine bakmaktan sakınması daha faziletli olmaktadır. **Çünkü genç kız ve erkeklerin yüzlerine bakılmasında, şehvi duyguların harekete geçmesi ve fitnenin meydana gelmesi (yani zina fiilinin işlenmesi) korkusu/endişesi bulunmaktadır.**"<sup>142</sup>

Fukahanın "fitne" endişesi ile şehvi duyguların tahrik edilmesini kastettiklerinin bir başka örneği de yabancı kadınlara dokunma yaşağını şehvetle gerekçelendirmiş olmaları ve fitne endişesi ortadan kalktığı için yaşlı kadınların ellerini tutmanın (musafahanın/tokalaşmanın) caiz olduğunu söylemeleridir.<sup>143</sup> Nitekim Hanefilerin temel klasik fıkıh kitaplarından biri olan *el-Hidâye*'de şöyle denilmektedir:

"Şehvetten emin olsa da erkeğin, kadının yüzüne ve ellerine dokunması helal/caiz değildir. Çünkü (bu konuda) haram kılıcı delil bulunmakta, zaruret ve belvâ (toplumda yaygın ve alışılmış olma) gibi durumlar da bulunmamaktadır. Dolayısıyla dokunmadaki hüküm bakmanın hilafıdır. Nitekim kadının yüzüne ve ellerine bakmada belva vardır. Dokunma hakkındaki haram kılıcı delil ise Hz. Peygamber'in şu sözüdür: Helal kılıcı bir yol (sebil) olmaksızın bir kadının avucuna dokunan kişinin eline kıyamet gününde ateşten bir parça (cemre) konulacaktır." Kadın şehvi duyguları tahrik eden (arzulanan) genç bir kız olursa hüküm budur. Ancak kadın, şehvi duyguları tahrik etmeyen (arzulanmayan) ihtiyar birisi olursa onunla musafaha etmekte/tokalaşmakta ve onun eline dokunmakta bir beis yoktur."<sup>144</sup>

Kadının cemaate devam etmekten men edilmesinin bir gerekçesi olarak kullanılan "fitne" kavramı da "şehvet" ile bağlantılı olarak kullanılmaktadır. Nitekim Hanefi kaynaklarda, Ebu Hanife'ye göre yaşlı kadınların öğle ve ikinci namazlarında cemaate devam etmelerinin mekruh olmasının gerekçesi olarak şöyle denilmektedir; "Şiddetli şehvetin bulunmasından dolayı fitne (yani zina fiilini işleme durumu) meydana gelir."<sup>145</sup>

<sup>141</sup> Kâsânî, *Bedâiu's-sanâi*, VI, 492.

<sup>142</sup> Kâsânî, *Bedâiu's-sanâi*, VI, 493. Kâsânî'nin ibaresi şöyledir: والأفضل للشباب غض البصر عن وجه الأجنبية وكذا الشابة لما فيه من خوف حدوث الشهوة والوقوع في الفتنة

<sup>143</sup> Bk. Şeybânî, *el-Asl/el-Mebcut*, (Şamile) III, 59; Serahsî, *el-Mebcut*, X, 154; Kâsânî, *Bedâiu's-sanâi*, VI, 495; Mergînânî, *el-Hidâye*, IV, 84; İbnü'l-Hümâm, *Fethu'l-Kadîr*, (Kadıze, Tekmiletü Fethu'l-Kadîr) X, 29-30; Mevslî, *el-İhtiyâr*, IV, 432-433; İbn Âbidîn, *Reddül-muh-târ*, IX, 529. Ayrıca bk. Kahraman, "Kadının Cemaate İbadeti Konusundaki Yaklaşımlarda Fitne Söyleminin Rolü", s. 63.

<sup>144</sup> Mergînânî, *el-Hidâye*, IV, 84.

<sup>145</sup> Mergînânî, *el-Hidâye*, (Babü'l-imâme) I, 57; Meydânî, (İmâmet-Cemaat Konusu) *el-Lübâb*, I, 67. *Hidâye*'de konuyla ilgili şu ibare yer almaktadır (Mergînânî, *el-Hidâye*, I, 57): (وله أي لايي) حنيفة أن فرط الشبق أي شدة الشهوة حامل فتقع الفتنة





## ☞ B. Fıkıhta "Fesâdü'z-zaman" Olgusu ve Kadının Cemaatten Men Edilmesi ile İlişkilendirilmesi

İslâm âlimleri, fikhî bir terim olarak "fesâdü'z-zaman" tabirini, "kötülüğün arttığı, günahların alenen işlenerek normalleştiği, genel ahlakın değişerek toplumun manevi dengesinin bozulduğu" zamanları belirtmek için kullanılmaktadır.<sup>146</sup> İslam hukukunda hükümlerin değişmesinde önemli bir etkisi olan "fesâdü'z-zaman" tabiri ile genel olarak şu manalar kastedilmektedir;<sup>147</sup>

- 1) Genel ahlakın bozulması,
- 2) Takvâ ve başkalarının haklarına saygının zayıflaması veya yok olması,
- 3) Dini duygu, hassasiyet ve aksiyonların zayıflaması,
- 4) Değerlerin fesada uğrayıp sorumluluk duygusunun kalmaması
- 5) Zulmün yayılması
- 6) Yöneticilerin hak ve adaletten ayrılması.

Fıkıh kitaplarında, "fesâdü'z-zaman/genel ahlakın bozulması" olgusuna bağlı olarak hükümlerin değişmesi ile ilgili birçok konu üzerinde durulmuş<sup>148</sup> ve bunun "delilden kaynaklanan bir ihtilaf değil, zamanın değişmesinden kaynaklanan bir görüş farklılığı olduğu" ifade edilmiştir.<sup>149</sup>

"Fesâdü'z-zaman" olgusuna bağlı olarak ahkâmın değişmesinin tipik örneklerinden birini ise yargılama hukukunda "şahitlerin tezkiyesi" meselesi oluşturmaktadır.<sup>150</sup> Bu konuda Hanefi mezhebinde Ebû Hanife ile öğrencileri Ebû Yusuf ve Muhammed, fesâdü'z-zaman olgusuna, yani kendi zamanlarındaki genel ahlak yapısına göre, şahitlerin zahiri adalet vasfı ile yetinilip, onların ayrıca gizlice araştırılmasının ve tezkiye edilmesinin gerekip gerekmediği konusunda farklı görüş/hüküm beyan etmişleridir.

Nitekim Hanefi mezhebinde Ebu Hanife'ye göre şüphe ile düşen had (hudûd)<sup>151</sup> ve kısas suçları/davaları dışında kalan konula-

<sup>146</sup> Keleş, "Fesadüz zaman Kavramının Ortaya Çıkışı ve Ahkâmın Değişimine Etkisi", s. 701.

<sup>147</sup> Erdoğan, *Ahkâmın Değişmesi*, s. 165. Ayrıca bk. Zerkâ, *el-Medhal*, II, 926 (r. 541), 933 (r. 550).

<sup>148</sup> İslâm hukukunda "fesâdü'z-zaman" ve ahkâmın değişmesine etkisi hakkında bk. Zerkâ, *el-Medhal*, II, 926-928; Erdoğan, *Ahkâmın Değişmesi*, s. 165-198; Keleş, *Fesâdü'z-zamanın Ahkâmın Değişmesine Etkisi*, (Doktora Tezi), Kayseri 2013; Bilgin, Vejdi, "İslam Geleneğindeki "Fesad-ı Zaman" Algısı ve Molla Hüsrev'in Fikhi Yaklaşımına Etkisi", *Uluslararası Molla Hüsrev Sempozyumu (18-20 Kasım 2011 Bursa) Bildiriler*, 2013, s. 409-430; Yaman, *Fetva Usûlü ve Âdâbi*, s. 205-210.

<sup>149</sup> Serahsî, *el-Mebsût*, VIII, 178; Merğînânî, *el-Hidâye*, III, 118; İbnü'l-Hümâm, *Fethu'l-Kadîr*, VII, 353; İbn Âbidîn, *Reddü'l-muhtâr*, VIII, 190. (هذا اختلاف عصر و زمان لا اختلاف حجة وبرهان)

<sup>150</sup> İslâm yargılama hukukunda şahitlerin tezkiyesi ile ilgili bk. Atar, Fahrettin, *İslâm Adliye Teşkilatı*, Diyanet İşleri Başkanlığı Yay., Ankara 1991, s. 148-149; Bayındır, Abdulaziz, *İslâm Muhakeme Hukuku ve Osmanlı Devri Uygulaması*, İslami İlimler Araştırma Vakfı Yay., İstanbul 1986, s. 181-190.

<sup>151</sup> Had: Şâri tarafından miktarı belirlenmiş belirli suçlar/cezlar, demektir. Zina, şübh/sekr (içki içme ve sarhoş olma), kazf (zina iftirasında bulunma), kat'u't-tarîk (yol kesme/eşkiyalık)



## 1. OTURUM

Fıkıhta "Fitne"  
ve "Fesâdü'z-  
Zaman"  
Olgusunun  
Kadınların  
Cemaate/  
Camiye Devam  
Etmelerindeki  
Sınırlayıcı Rolü

İbrahim YILMAZ

rında, karşı taraf (hasm) şahitlerin durumları hakkında açıktan bir itirazda bulunmadıkça (ta'n) hâkim şahitlerin zahiri adalet vasfı ile yetinir, onların gizlice araştırılmasını ve tezkiye edilmesini istemez. Buna mukabil Ebu Hanife'nin öğrencisi Ebu Yusuf ve Muhammed'e (İmameyne) göre ise böyle bir dava konusunda, karşı taraf açıktan itirazda bulunmasa bile şahitlerin hallerinin araştırılması ve tezkiye edilmesi şarttır. Burada Ebu Hanife ile İmameyn arasındaki görüş farklılığı, hükümlerin verildiği iki dönem arasındaki zaman farkından, yani zamana bağlı olarak toplumun genel ahlakının değişmesi ve bozulmasından (fesâdü'z-zaman) kaynaklanmaktadır.<sup>152</sup> Zira Ebu Hanife'in yaşadığı dönem Hz. Peygamber'in, "İnsanların en hayırlıları benim asrımda yaşayanlardır. Sonra bunları takip edenlerdir, sonra da bunları takip edenlerdir..."<sup>153</sup> şeklinde övdüğü üçüncü nesli (tebe-i tabiîn) teşkil etmektedir. İmameynin yaşadığı dönem ise daha sonra gelen dördüncü nesli teşkil etmektedir ki bu dönemde insanlar adalet/dürüstlük ve güvenilirlik vasfından uzaklaşmaya başlamıştır. Bundan dolayıdır iki dönem arasında fesâdü'z-zamana bağlı olarak görüş farklılığı ortaya çıkmıştır.<sup>154</sup> Hanefi mezhebinde daha sonraki dönemlerde uygulama, İmameynin icthadi üzere cereyan etmiş ve Osmanlı'da yargılama hukukunda kaynak olarak esas alınan *Mecelle*'de şahitlerin tezkiye edilmesi gerektiği kanunlaştırılmıştır.<sup>155</sup>

Yukarıda verilen örnekten de anlaşılacağı üzere "fesâdü'z-zaman" olgusuna bağlı olarak hükümlerin değişmesi fıkıhta müsellemler bir konudur. Buna göre Hz. Peygamber'in vefatından hemen sonra "fesâdü'z-zaman" olgusundan hareketle kadınların cemaate devam etmesi ile ilgili hükmün uygulaması ile ilgili sahabe döneminden itibaren farklı görüşlerin gündeme gelmiş olması da gayet doğal bir durumdur. Hz. Aişe'nin; "*Şayet Rasûlullah (kendisinden sonra) kadınların neler ihdas ettiklerini (moda haline getirdikleri giyim-kuşam ve ziyneti/süslenmeyi) görseydi/bilseydi*"<sup>156</sup> şeklinde ifade ettiği kadınların cemaate devam etmelerinin yasaklanabileceği yönündeki sözlerini/görüşlerini de bu bağlamda değerlendirmek gerekmektedir.<sup>157</sup>

Diğer taraftan asr-ı saadetteki uygulamanın sahabe ve sonraki dönemlerde kısmen terk edilmesi, "fitne" ve "fesâdü'z-zaman" en-

gibi. (Erdoğan, Fıkıh ve Hukuk Terimleri Sözlüğü, "Hadd" mad., s. 129.

<sup>152</sup> Bk. Merğînânî, *el-Hidâye*, III, 118; İbnü'l-Hümâm, *Fethu'l-Kadîr*, VII, 351-353; İbn Âbidîn, *Reddü'l-muhtâr*, VIII, 180.

<sup>153</sup> Buhârî, "Şehâdât", 9; "Fezâilu'l-Ashâb", 1; Müslim, "Fezâilu's-Sahâbe", 214.

<sup>154</sup> İbnü'l-Hümâm, *Fethu'l-Kadîr*, VII, 352-353; İbn Âbidîn, *Reddü'l-muhtâr*, VIII, 180. Ayrıca bk. Erdoğan, *Ahkâmın Değişmesi*, s. 174.

<sup>155</sup> *Mecelle*, md. 1716.

<sup>156</sup> Buhârî, "Ezan", 162, 163; Müslim, "Salât", 144; Ebû Dâvûd, "Salât", 53; Muvatta, "Kible", 15; Tirmizî, "Cuma", 36; Abdurrazzak, *El-Musannef*, III, 147-149..

<sup>157</sup> Krş. İbnü'l-Cevzî, *Ahkâmü'n-nisâ*, s. 72.



dişesi ile kadınların cemaate devam etmelerinin geçici olarak yasaklanması, elbette Hz. Peygamber dönemindeki uygulamanın illetin değişmesine (ta'lîle) bağlı olarak tamamen iptal edildiği (nesh) anlamına gelmez. Çünkü burada yapılan, illetin veya maslahatın değişmesine bağlı olarak hükmün geçici olarak askıya alınmasıdır. Dolayısıyla hükmün değişmesine dayanak/gerekçe olan genel ahlakın (illet) değişmesi ile aslî hükme dönüşmesi her zaman mümkündür.<sup>158</sup>

Nitekim fıkıh/usulü kitaplarında illet-hüküm arasındaki ilişkiye dikkat çekilerek; “*Hüküm, illeti ile beraber vardır veya yoktur*”<sup>159</sup>; “*Belirli bir illete bina edilen hükmün varlığı ve yokluğu bu illetin varlığı ve yokluğuna bağlıdır/illet bulununca hüküm bulunur, illet ortadan kalkınca hüküm de kalkar*”<sup>160</sup> denilmiştir.

### ✎ C. Değerlendirme

Fıkıhta, sahabe döneminden itibaren kadının cemaate/camiye devam etmesi, “fitne” ve “fesâdü’z-zaman” olgusu gerekçe gösterilerek kısmen yasaklanmış veya sınırlandırılmıştır. Ancak Hanefî fakih muhakkik İbnü'l-Hümâm (ö. 861/1457)<sup>161</sup> ve Şah Veliyyullah Dihlevî (ö. 1176/1762)<sup>162</sup> gibi İslâm âlimlerinin de belirttikleri gibi, “fitne” ve “fesâdü’z-zaman” olgusuna bağlı olarak kadınların cemaate/camiye devam etmelerine getirilen fıkıh doktrindeki bu yasaklama ve sınırlama, illetin değişmesine bağlı olarak getirilen bir yasaklama veya sınırlama olup Hz. Peygamber dönemindeki uygulamanın nesh ve iptal edilmesi anlamına gelmemektedir.

Dolayısıyla “illetin/maslahatın değişmesi ile hüküm de değişir” kuralı gereğince klasik fıkıh doktrinde kadının cemaate devam etmesine engel olarak gösterilen “fitne” ve “fesâdü’z-zaman” olgusunun/gerekçelerin günümüz açısından yeniden değerlendirilmesi ve günümüzün maslahatına uygun yeni icihadların yapılması mümkündür.

Aşağıda klasik fıkıhta yasaklanan veya sınırlandırılan kadının cemaate devam etmesi ile ilgili görüşlerin dört farklı açıdan değerlendirilmesi üzerinde durulacaktır.

<sup>158</sup> *İbnü'l-Hümâm, Fethu'l-kadîr*, I, 375-376; Şelebî, *Ta'lîlü'l-ahkâm*, s. 38-39; Erdoğan, *Ahkâmın Değişmesi*, s. 183. İbnü'l-Hümâm'ın konuyla ilgili metni şöyledir (*İbnü'l-Hümâm, Fethu'l-kadîr*, I, 375-376): «أقول: المانع يثبت حينئذ بالعمومات المانعة من الفتنة، أو هو من: لا يقال: هذا حينئذ نسخ بالتعليل. لأننا نقول: المانع يثبت حينئذ بالعمومات المانعة من الفتنة، أو هو من: باب الإطلاق بشرط فيزول بزوال كانهاء الحكم بانهاء علته»

<sup>159</sup> Bu kaideyle ilgili bk. Serahsî, *Usûl*, II, 180; İbn Abdüsselâm, *Kavâid*, II, 7; Şâtîbî, *el-Muvâfakât*, II, 138; Şevkânî, *İrşâdü'l-fuhûl*, s. 374-375; Zerkâ, *el-Medhal*, II, 872, 905; Erdoğan, *Ahkâmın Değişmesi*, s. 115-116, 118. العلة وجودا وعمدا / الاصل دوران الحكم مع العلة وجودا وعمدا

<sup>160</sup> Mahmesânî, Subhî, *Felsefetü't-teşri' fî'l-İslâm*, Metâbiu Dâri'l-Keşşâf, Beyrut 1952, s. 154. (إن الحكم الشرعي المبني على علة يدور مع علته وجودا وعمدا)

<sup>161</sup> *İbnü'l-Hümâm, Fethu'l-kadîr*, I, 375-376.

<sup>162</sup> Dihlevî, *Huccetu'l-lâhi'l-bâliğa*, II, 66.



### 1. "Fitne" Unsuru Açısından:

Yukarıda ilgili yerlerde de ifade edildiği üzere klasik fıkıh doktrininde kadınla bağlantılı olarak kullanılan "fitne" kavramı "şehvet" ile ilişkilendirilmiştir. Bu yaklaşıma göre bir fitne unsuru olarak kadın bedeni ve güzelliği ile erkeğin şehvetini tahrik etmekte ve buna bağlı olarak kadın-erkek arasında gayr-i meşru ilişkilerin yaşanması muhtemel hale gelmektedir. Dolayısıyla, "sedd-i zerfa/kötülüğe götüren yolların kapanması" prensibinden hareketle harama vesile olan kadının cemaate/camiye devam etmesine engel ve sınırlama getirilmelidir.

Klasik doktrinde kadın-cami ilişkisine bir engel olarak ileri sürülen bu fitne anlayışının günümüz açısından da aynen geçerli olduğunu söylemek mümkün değildir. Zira günümüzde kadının sosyal konumu eskiye nazaran çok değişmiş, kadın sosyal hayatın her alanında bu veya şu şekilde yerini almıştır. Günümüzde kadınların sosyal hayatta en az buldukları alan neredeyse camiler olmuştur. Dolayısıyla kadın-cami ilişkisine kadının bedeni ve güzelliği ile erkeğin şehvetini tahrik etmesi açısından bakılması anlamını yitirmiştir. Bu açıdan bakıldığında "fitne" unsurunu sadece kadın-cami ilişkisi açısından değil, hayatın tüm alanları için değerlendirmek, fitne olgusu açısından maslahat-mefsedet dengesi gözetilerek ona göre bir yargıda bulunmak gerekmektedir.

Diğer taraftan gündelik hayatta olağan olan ve kötü bir niyet içermeyen kadın-erkek arasındaki her ilişkinin fitne olarak değerlendirmesi ve bu sebeple *sedd-i zerfa* prensibinden hareketle kadınların mubah olan haklarının kısıtlanması doğru bir yaklaşım değildir. Zira insanın kasıtsız olarak karşı cinse anlık bakmaya engel olması her zaman mümkün olmayabilir.<sup>163</sup> Ayrıca kadın-erkek arasında kendiliğinden olan anlık bakışmaların büyük fitnelere vesile olması nadirattandır. Hükümler ise nadire göre değil galibe göre verilir.<sup>164</sup> Nitekim *Mecelle*'de "İtibar galib-i şâyiadır, nadire değildir."<sup>165</sup>; "Tevehhüme itibar yoktur"<sup>166</sup> denilerek nadirattan olan şeylere itibar edilemeyeceği ve tevehhüm ile hareket edilemeyeceği ifade edilmiştir.

### 2. "Fesâdü'-z-zaman" Unsuru Açısından:

"Fesâdü'-z-zaman", yani genel ahlakın bozulması da göreceli bir durumdur. Çünkü "fesat" ve bunun zıddı olan "salah" kavramlarından türeyen "mefsedet" ve "maslahat" kavramlarının ifade et-

<sup>163</sup> "Ey Ali, elinde olmadan gözüne ilişen bir haram ikinci defa bakma. Zira ilk bakış lehi nedir, ama ikinci bakış aleyhinedir." (Tirmizî, "Edeb", 28; Ebû Dâvûd, "Nikâh", 44.)

<sup>164</sup> Ebû Şukka, *Tahrîrül-mer'e fi asri'r-risâle*, III, 189-195.

<sup>165</sup> *Mecelle*, md. 42.

<sup>166</sup> *Mecelle*, md. 74.



tiği "kötülük/bozukluk" ve "iyilik/fayda" mutlak değildir. Nitekim "maslahat" ve "mefsedet" kavramları zamana, zemine ve kişilere göre değişkenlik arz eden izafi/göreceli kavramlardır.<sup>167</sup> Dolayısıyla geçmişte maslahat olan bir durum günümüzde mefseadet olabilirken, geçmişte mefseadet kabul edilen bir durum günümüzde maslahat olarak kabul edilebilmektedir. Yine bir durum ve şahıs için maslahat olan bir şey, başka bir durum ve şahıs için maslahat olmamaktadır. Bundan dolayıdır ki neyin maslahat veya neyin mefseadet olduğu ayrı bir tartışma konusudur.

Dolayısıyla bir mefseadeti gidermek veya bir maslahatı elde etmek için verilen hükümler ile hedeflenen sonuçlar değişebilir ve bu değişen sonuçlara göre fiillerin, yani hükümlerin yeniden gözden geçirilmesi gerekebilir.<sup>168</sup> Buna göre "fitne" ve "fesâdü'z-zaman" olgusundan hareketle kadın-cami ilişkine getirilen yasaklamaların veya sınırlamaların yeniden gözden geçirilmesi mümkündür. Diğer taraftan "fesâdü'z-zaman" olgusunun, kadın-cemaat/cami bağlamı dışında hayatın tüm alanları için değerlendirilmesi gerekmektedir.

### 3. Mubahın Vesile Olduğu Maslahat ve Mefsedete Göre Sınırlandırılması Açısından:

Kadınların cemaate devam etmelerini emreden veya yasaklayan bir nass bulunmamakla birlikte bu konuda "Sizden birinizin hanımı mescide gitmek için izin isterse onu men etmesin"<sup>169</sup> şeklinde kadınların vakit namazlarında cemaate devam etmelerine izin verilmesi yönünde rivayetler vardır. Dolayısıyla kadınların cemaate devam etmelerinde asıl olan mubah olmasıdır.<sup>170</sup>

Mubah olan fiilleri, mücerret meşru olmaları/teşri kılınmaları yanında bir de yapıldıklarında ortaya çıkan veya sebep oldukları maslahat ve mefseadet açısından da değerlendirmek ve ona göre hüküm vermek gerekmektedir.<sup>171</sup> Buna göre bir fiilin neticesi maslahat ise ona vesile olan fiil meşru olmakta, bir fiilin neticesi mefseadet ise o fiil yasak olmaktadır.<sup>172</sup> Dolayısıyla bir hükmün şer'î açıdan meşruiyetini tespit ederken; "i'tibâru'l-meâlât/i'tibâru meâlâtî'l-ef'âl/fiillerden güdülen gaye ve sonuçlara itibar edilir"<sup>173</sup> prensibi

<sup>167</sup> Krş. Şâtîbî, *el-Muvâfakât*, II, 39-40; Şelebî, *Ta'îlül'ahkâm*, s. 280; Dönmez, İ. Kâfî, "Maslahat", *DİA*, XXVIII, 93; Şener, *Kıyas İstihsan İstislah*, s. 140.

<sup>168</sup> Şâtîbî, *el-Muvâfakât*, IV, 194. Ayrıca bk. Karâfî, Şihabüddin Ebu'l-Abbâs Ahmed b. İdris es-Sanhâcî, *el-Furûk fi Envâri'l-burûk fi envâi'l-furuk*, Dâru'l-kütübî'l-ilmîyye, Beyrut 1998, II, 62 (Fark: 58).

<sup>169</sup> Müslim, "Salât", 134; Ayrıca bk. Buhârî, "Ezan", 166; "Cuma", 13; "Nikâh", I 16; Ebû Dâvûd, "Salât", 52; Tirmizî, "Mesâcid", , 15; "Cuma", 48; Abdurrazzak, *El-Musannef*, (Bâbü şühûdî'n-nisâi el-cemaate), III, 151.

<sup>170</sup> Zeydan, *el-Mufassal fi ahkâmi'l-mer'e*, I, 210- 214.

<sup>171</sup> Şâtîbî, *el-Muvâfakât*, IV, 194. Ayrıca bk. Karâfî, *el-Furûk*, II, 62 (Fark: 58).

<sup>172</sup> Zühaylî, *Usûlül'fıkhi'l-islâmî*, II, 877.

<sup>173</sup> Şâtîbî, *el-Muvâfakât*, IV, 194-195.



ve "zerfa" yani "mubah, vesile olduğu şeyin hükmünü alır"<sup>174</sup> kaidesi devreye girmektedir.

Diğer taraftan mubah olan bir konuda ise zamanın şart ve icaplarına göre kamu otoritesinin gerekli düzenleme ve sınırlama yapma hak ve yetkisi bulunmaktadır.<sup>175</sup> Dolayısıyla kadınların cemaate devam etmeleri kamu otoritesinin tasarruflarına ve ictihada açık bir konudur.<sup>176</sup> Buna göre, günümüzde kadın-cami ilişkisinde, Şâri'in maksadı ve toplumun maslahatı doğrultusunda genel ahlak kuralları ve cami adabı çerçevesinde kadın-cami buluşmasını kolaylaştıracak ve ahlakî açıdan güvence altına alacak bazı düzenlemelerin yapılması mümkündür.

#### 4. Örfeye Dayalı İctihadların Değişmesi Açısından:

Fıkıhın görevi, sorun veya engel üretmek değil, değişen sosyal şartlara ve ihtiyaçlara göre çözüm üretmektir. Dolayısıyla kadın-cami ilişkisinde, "fitne" ve "fesâdü'z-zaman" olgusuna bağlı olarak yerleşik örfeye göre şekillenen fetvaların, değişen toplumsal yapı ve şartlara göre yeniden gözden geçirilmesi mümkündür. Nitekim örfeye bina edilen fetvaların değişmesi, "Ezmânın tağayyürü ile ahkâmın tağayyürü inkâr olunamaz"<sup>177</sup> fikhî kaidesi çerçevesinde fakihler arasında müsellemler bir konudur.<sup>178</sup>

Buna göre günümüzde "fitne" ve "fesâdü'z-zaman" kavramlarının içerdikleri manalar yeniden gözden geçirilerek genelde kadınların sosyal hayata atılmalarında, özelde ise kadınların vakit namazlarında cemaate devam etmeleri ile ilgili günümüzün toplum yapısına ve genel ahlak anlayışına uygun yeni ictihadların ve idari/hukuki düzenlemelerin yapılması mümkündür.

Yukarıda değindiğimiz dört maddeyi özetle ifade etmek gerekirse, günümüzde çok farklı alanlarda sosyal hayata atılan Müslüman kadınların veya genç kızların, özellikle kendileri için özel mekânların tahsis edilmesi durumunda, vakit namazlarında cemaate devam etmelerinin fitneye sebebiyet verebileceğini söylemek mümkün değildir.<sup>179</sup> Aksine kadınların vakit namazlarında, bayram ve cuma namazlarında imkân dâhilinde cemaate/camiye devam etmeleri,

<sup>174</sup> Bk. İbn Abdüsselâm, *Kavâid*, I, 34-36, 74; Karâfi, *el-Furûk*, II, 61 (Fark: 58); Şâtübî, *el-Muvâfakât*, I, 113, 114, 125, 128, IV, 194.

<sup>175</sup> Bk. *Osmanlı Hukuk-ı Aile Kararnamesi (Esbâb-ı Mûcibe Lâyihası/Nikâh-ı Mükreh)*, yay. haz. Orhan Çeker, Mehîr Vakfı Yay., Konya 2012.s. 90.

<sup>176</sup> İbn Rüşd el-Cedd, *el-Beyan ve't-Tahsil*, I, 421.

<sup>177</sup> *Mecelle*, md. 39.

<sup>178</sup> Bk. İbn Âbidîn, Muhammed Emin, *Mecmâatü Resâilî İbn Âbidîn (Neşru'l-arfî binât ba'zî'l-ahkâmî ale'l-urf)*, by. ty. II, 125.

<sup>179</sup> Uzunpostalcı, Mustafa, "Cemaat", *DİA*, VII, 289.



çocukların eğitiminden birinci derecede sorumlu olan annelerin ve anne adaylarının dinî bilgi ve şuurlarını takviye edecektir.<sup>180</sup>

Bu konuda dikkat çekilmesi gereken önemli bir husus da "fitne" ve "fesâdü'z-zaman" olgusuna bağlı olarak sadece kadının sorumlu tutulması, kadın açısından negatif bir ayrımcılık oluşturmaktadır. Çünkü "fitne" ve "fesâdü'z-zaman" olgusu açısında kadınlar ne kadar sorumlu ise erkekler de en az onlar kadar sorumludur. Nitekim Kur'an'da kadınların gözlerini haramdan sakınmalarından ve iffetlerini korumalarından önce erkeklerin gözlerini haramdan sakınmaları ve iffetlerini korumaları istenmektedir.<sup>181</sup>

Dolayısıyla kadının cemaate devam etmesinin cevazı kadının cinsiyeti üzerinden değil, toplumun gerçekleri ve maslahat-mefsedet dengesi açısından ele alınması daha isabetli bir yaklaşım olacaktır. Aksi halde kadın-cemaat/cami ilişkisi ile ilgili sınırlayıcı ve yasaklayıcı ifrat görüşler, bu konuda tefrit görüşlerin gündeme gelmesine sebep olmaktadır. Nitekim Avrupa ve ABD'de Müslüman kadın feministlerin öncülük ettiği kadın ve erkeklerin karışık bir şekilde cemaatle namaz kıldığı, kadınların kadın-erkek karışık cemaate imamlık yaptığı camiler gündeme gelmektedir.<sup>182</sup>

## SONUÇ

- (1) Hz. Peygamber, her vesile ile kadınların cemaate devam etmelerini teşvik etmiş ve kadınların vakit namazlarını erkeklerle birlikte camide cemaatle kılmalarına engel olunmamasını istemiştir. Tarihi süreçte ise asr-ı saadetteki bu uygulama, "fitne" ve "fesâdü'z-zaman" olgusu gerekçe gösterilerek sahabe döneminden itibaren kısmen eleştirilmeye ve terk edilmeye başlanmıştır. Bu konuda Hz. Peygamber'in vefatından sonra kadınların camiye devam etmesini eleştiren Hz. Aişe'den nakledilen rivayetler ile Abdullah İbn Mesud'un görüşlerinin sonraki dönemlerde mezheplerin görüşlerinin şekillenmesinde önemli bir etkisinin olduğu görülmektedir.
- (2) Sahabe döneminden itibaren tarihi süreçteki uygulamada kadınların vakit namazlarında cemaate devam etmesini olumsuz yönde etkileyen temel faktör, bu konuda sahabe'nin göstermiş olduğu tepkiler veya klasik fıkıh kitaplarında yer alan "kadının camide (cemaatle) namaz kılmasını sınırlayan fetvalar" değildir. Elbette sahabe döneminden

<sup>180</sup> Apaydın, "Namaz", *İlmihal*, I, 273.

<sup>181</sup> Nur, 24/30-31.

<sup>182</sup> Örnek olarak bk. <https://www.dw.com/tr/berlindeki-yeni-camiye-diyanetten-teпки/a-39346783> (Erişim: 09.10.2018);



## 1. OTURUM

Fıkıhta "Fitne"  
ve "Fesâdü'z-  
Zaman"  
Olgusunun  
Kadınların  
Cemaate/  
Camiye Devam  
Etmelerindeki  
Sınırlayıcı Rolü

İbrahim YILMAZ

İtibaren konuyla ilgili eleştirilerin ve fetvaların, kadın-cami ilişkisinde kısmen olumsuz etkisi olduğu söylenebilir.

Kanaatimizce tarihi süreçte kadınların cemaate devam etmelerini etkileyen temel faktörler; (adet hali, hamilelik ve lohusalık gibi) kadının fitratına/tabiatına bağlı özellikleri ve (annelik, çocuk emzirmek, ev işleri, vs. gibi) ailevî/annelik görevleri yanında *Müslüman toplumlara hâkim olan örf-adetler ve toplumun sosyo-kültürel yapısıdır*. Doğrusu, bu konuda kadınların düşünce ve isteklerini yansıtan bir alan çalışması (anket) olmadığı için kesin bir kanaat belirtmek de mümkün değildir. Ancak genel olarak ifade etmek gerekir; kadın-cami ilişkisinde belirleyici faktör, fikhî ictihadlardan/fetvalardan ziyade kadının tabiatı ve sosyolojik gerçekliklerdir, denilebilir. *Fetva ve ictihadın sosyal gerçekliklere (örfe) göre şekillendiği ise bilinen bir gerçektir*. Dolayısıyla günümüzde kadınların vakit namazlarında cemaate devam etmeleri ile ilgili uygulamanın da, kadının tabiatı ve tarihi süreçte Müslüman toplumlarda hâkim olan sosyal yapıya dayalı uygulamanın bir devamı olarak görmek mümkündür.

- (3) Kadın-erkek ilişkisi bağlamında fukahanın "fitne" ve "fesâdü'z-zaman" kavramlarına yüklediği manaların günümüz için belirli ölçüde değiştiğini ifade etmek gerekir. Nitekim geçmişte kadının sosyal hayattaki yeri ve rolü ile günümüzde kadının sosyal hayattaki yeri ve rolü tamamen değişmiştir. Dün kadının sokağa çıkması ayıplanırken bugün neredeyse kadının sokağa çıkmaması ayıplanır olmuş ve kadın sosyal hayatın tüm alanlarında yerini almıştır. Bu yüzden "kadın-cami" ilişkisine sadece kadın-cami ekseninde değil, günümüzün toplumsal gerçeklerine uygun olarak daha geniş bir perspektiften bakmak ve "fitne" ve "fesâdü'z-zaman" kavramlarının geçmişte ifade ettikleri anlamları günümüz şartlarında yeniden gözden geçirmek uygun olacaktır.
- (4) Buna göre günümüzde yapılması gereken; "fitne" ve "fesâdü'z-zaman" olgusu gerekçe gösterilerek kadın-cami arısına engeller koymak değil; tarihi süreçte kadın-cami arasına konulan sosyal, kültürel ve fikhî bariyerlerin kaldırılmasına yönelik gerekli fikrî, fikhî, ahlakî, kültürel ve fiziksel/mekânsal zeminin hazırlanmasıdır. Böylece tarihi süreçte şu veya bu gerekçe ile erkeklerin tekellerine alarak kamusal alana dönüştürdüğü, ancak dünyevileşmenin sonucunda zamanla terk ederek boş kutsal mekânlar haline getirdikleri camilerin (Allah'ın evleri olan mescitlerin), -en azından daha güvenli olan gündüz vakitlerinde- kadınlar tarafından





doldurulmasının önü açılmış ve camilerimiz de cemaatsiz kalmamış olacaktır.

- (5) Burada şu gerçeği de üzülererek ifade etmek gerekir ki, günümüzde kadın-cami ilişkisi asr-ı saadet uygulamasına göre çok gerilerde kalmaktadır. Nitekim hadis kaynaklarında yer alan rivayetlerde ifade edildiği üzere Hz. Peygamber döneminde sahabe kadınları gece namazları dâhil olmak üzere vakit namazlarını, cuma ve bayram namazlarını erkeklerle birlikte camide cemaatle kılabilmişlerdir. Günümüzde ise kadınların cami ile ilişkileri neredeyse ramazan ayına ve teravih namazına hasredilmiştir. Oysa geçmişte asr-ı saadette olduğu gibi günümüzde de, dinî şuurun ve ümmet bilincinin oluşması kadar toplumsal aidiyetin kazanılması açısından da kadınların cemaate devam etmelerinin büyük faydaları olduğu bir gerçektir.

### ☞ KAYNAKÇA

- Adevî, Mustafa, *Câmiu ahkâmi'n-nisâ*, Dâru's-sünne, el-Memleketü'l-Arabiyetü's-Suudiyye, 1992 (I-V).
- Apaydın, H. Yunus, "Tesettür", *DİA*, XXXX, 538-543.
- Apaydın, H. Yunus, "Namaz", *İlmihal*, TDV Yay., 2013 Ankara (I-II).
- Askalânî, İbn Hacer (ö. 852/1448), *Fethu'l-Bârî bi şerhi Sahîhi'l-Buhârî*, thk. Abdülkadir Şeybe el-Hamd, Suud/Riyad 2001 (I-XIII).
- Atar, Fahrettin, *İslâm Adliye Teşkilatı*, Diyanet İşleri Başkanlığı Yay., Ankara 1991.
- Ateş, Ali Osman, *Hadis Temelli Kalıp Yargılarda Kadın*, Beyan Yay., İstanbul 2006.
- Aynî, Bedruddîn Mahmud b. Ahmed (ö. 855/1451), *Umdetü'l-kârî şerhu Sahîhi'l-Buhârî*, tsh./nşr. Abdullah Muhammed Mahmud Ömer, Dârü'l-kütübî'l-ilmîyye, Beyrut 2001 (I-XXV).
- Bayındır, Abdulaziz, *İslâm Muhakeme Hukuku ve Osmanlı Devri Uygulaması*, İslami İlimler Araştırma Vakfı Yay., İstanbul 1986.
- Behûtfî, Mansur b. Yunus (ö.1051/1641), *Keşşâfü'l-kınâ' an metni'l-iknâ'* (thk. Muhammed Emin ed-Dinnâvî) Âlemü'l-kütüb, Beyrut 1997. (I-V).
- Beşer, Faruk, "Seferilik Açısından Kadınlar", *Seferilik ve Hükümleri*, 1997, s. 337-344.
- Bilgin, Vejdi, "İslam Geleneğindeki "Fesad-ı Zaman" Algısı ve Molla Hüsrev'in Fikhi Yaklaşımına Etkisi", *Uluslararası Molla Hüsrev Sempozyumu (18-20 Kasım 2011 Bursa) Bildiriler*, 2013, s. 409-430.
- Bilmen, Ömer Nasuhi (1882-1971), *Büyük İslam İlmihali*, Bilmen Yay., İstanbul 1985.
- Biltâcî, Muhammed, *Menhecü Ömer İbnü'l-Hattab fi't-teşrîf: Dirâse müstev'ibe li fikhi Ömer ve tanzîmihi*, Dâru'l-fikri'l-Arabî, Kahire 1970.



## 1. OTURUM

**Fıkıhta "Fitne"  
ve "Fesâdû'z-  
Zaman"  
Olgusunun  
Kadınların  
Cemaate/  
Camiye Devam  
Etmelerindeki  
Sınırlayıcı Rolü**

İbrahim YILMAZ

- Birsin, Mehmet, "Hanefî Fıkıhında Fitne Gerekçesine Dayalı Hükümler ve İstihsan Delili İle İlişkisi, *İslâmî Araştırmalar*, 2011, cilt: XXII, sayı: 1, s. 55-70.
- Cezerî, Abdurrahman, *Kitâbü'l-fıkh ale'l-mezâhibi'l-erbea*, Daru'l-kütübî'l-ilmiyye, Beyrut 1990 (I-V).
- Çağrı, Mustafa, "Fitne", *DİA*, XIII, 156-159.
- Dihlevî, Şah Veliyyullah (ö. 1176/ 1762), *Huccetu'l-lâhi'l-bâliğa*, Daru ih-yâi'l-ulûm, Beyrut 1990 (I-II).
- Derdîr, Ebu'l-Berekât Ahmed b. Muhammed b. Ahmed, *eş-Serhu's-sağîr (ve bi'l-hâmiş Haşiyetü's-Sâvî)*, Daru'l-meârif, Kahire ty. (I-IV).
- Dönmez, İ. Kâfi İbrahim, "Maslahat", *DİA*, XXVIII, 79-94.
- Ebû Sünne, Ahmed Fehmî (1909-2003), *el-Urf ve'l-âde fi ra'yi'l-fukahâ*, Matbaatü'l-Ezher, Mısır 1947.
- el-Mevsûatü'l-fikhiyye*, "Avret", Kuveyt: Vizâratü'l-evkâf ve's-şuûni'l-islâmiyye el-Kuveyt, 1994, XXXI, 43-57.
- el-Mevsûatü'l-fikhiyye*, "Fitne", Kuveyt: Vizâratü'l-evkâf ve's-şuûni'l-islâmiyye el-Kuveyt, 1995, XXXII, 18-19.
- el-Mevsûatü'l-fikhiyye*, "Setrü'l-avret", Kuveyt: Vizâratü'l-evkâf ve's-şuûni'l-islâmiyye el-Kuveyt, 1990/1992, XXIV, 173-176.
- Erdoğan, Mehmet, *İslâm Hukukunda Ahkâmın Değişmesi*, MÜİFV. Yay., İstanbul 1990.
- Erdoğan, Mehmet, *Fıkıh ve Hukuk Terimleri Sözlüğü*, Rağbet Yayınları, İstanbul 1998.
- Görgülü, Ülfet, "Mihrapta Bir Kadın: Hz. Meryem", *Diyanet Aylık Dergi*, Ekim 2013, sayı: 274, s. 27-30.
- Heysemî, Ali b. Ebu Bekir (ö. 807/1405), *Mecmau'z-zevâid*, Daru'l-kütübî'l-arabiyye, Beyrut t.y. (PDF) (I-X).
- Işık, Mustafa, "Bir Hadis İki Kuşak", *Kafkas Üniversitesi İlahiyat Fakültesi Dergisi* Cilt: 5, Sayı: 10, Kars 2018, ss. 41-69.
- İbn Abdüsselâm, İzzeddin (İzz), Ebu Muhammed es-Sülemî (ö. 660/1262), *Kavâidü'l-ahkâm fi mesâlihi'l-enâm*, thk. Nezih Kemal Hammad ve Osman Cuma Damiriyye, Dâru'l-Kalem, Dımeşk 2000 (I-II).
- İbn Âbidîn, Muhammed Emin (ö. 1252/1836), *Mecmâatü Resâili İbn Âbidîn (Neşru'l-arf fi binâi ba'zi'l-ahkâmi ale'l-urf)*, by. ty. (I-II).
- İbn Âbidîn, Muhammed Emin (ö. 1252/1836), *Reddü'l-muhtâr ale'd-Dürri'l-muhtâr serhu Tenvirî'l-ebâr*, thk. Adil Ahmed Abdülmevcud ve Ali Muhammed Muavvad, Dâru Alemül kütüb, Riyad 2003 (I-XIII).
- İbn Hazm, Ebu Muhammed Ali b. Ahmed b. Saîd (ö. 456/1064), *el-Muhallâ bi'l-âsâr*, İdaretü't-tab'atü'l-münîra/Matbaatu'n-Nahda, Mısır, ts., (I-XI).
- İbn Kayyim, *ed-Dâü ve'd-devâü / el-Cevabü'l-kâfi li men seele ani'-d-devâi's-şâfi*, thk. Muhammed Ecmel el-İslâhî, Dâru Âlemi'l-fevâid, Mekke h. 1429.
- İbn Kudâme, Muvaffaküddin Abdullah b. Ahmed el-Makdisî (ö. 620/1223), *el-Muğni*, thk. Abdullah b. Abdülmuhsin et-Türki-Abdülfettah Muhammed el-Hulûv, Dâru Âlemi'l-kütüb, Riyad 1997 (I-XV).



- İbn Rüşd el-Cedd, Ebu'l-Velîd Muhammed b. Ahmed el-Kurtubî (ö. 520/1126), *el-Beyân ve't-Tahsîl*, Daru'l-ğarbi'l-islâm, Beyrut 1988 (I-XX).
- İbn Rüşd el-Hafîd (ö. 595/1198), *Bidâyetü'l-müctehid ve nihâyetü'l-muktesid*, Dâru'l-ceyl-Mektebetü'l-külliyeti'l-ezheriyye, Beyrut/Kahire 2004 (I-II).
- İbnü'l-Cevzî, Ebu'l-Ferâc Cemâlüddin (ö. 597/), *Ahkâmü'n-nisâ*, Thk. Ziyad Hamedân, Müessesetü'l-kütübi's-sikâfiyye, Beyrut 1988.
- İbnü'l-Hümâm, Kemâlüddin Muhammed b. Abdilvâhid (ö. 861/1457), *Fet-hu'l-Kadîr*, Dâru'l-kütübi'l-ilmiyye, Beyrut 2003 (I-X).
- Kahraman, Abdullah, "Klâsik Fıkıh Literatüründe Kadının Cemaatle İbade-ti Konusundaki Yaklaşımlarda Fitne Söyleminin Rolü -Eleştirel Bir Yaklaşım", *Marife: Dini Araştırmalar Dergisi [Bilimsel Birikim]*, 2004, cilt: IV, sayı: 2, s. 59-80.
- Kandemir, M. Yaşar, "Abdullah b. Ömer b. Hattab", *DİA*, I, 126-128.
- Karacabey, Salih, "Hadislerin Metin Tenkidinde Fiilî Sünnete Müracaatın Önemi Bağlamında Kadınların ve Çocukların Camiye Gitmeleri İle İlgili Hadislerin Değerlendirilmesi", *Uludağ Üniversitesi İlahiyat Fa-kültesi Dergisi*, 2000, cilt: IX, sayı: 9, s. 253-276.
- Karâfi, Şihabüddin Ebu'l-Abbâs Ahmed b. İdris es-Sanhâcî, (ö. 684/1285), *el-Furûk fi Envâri'l-burûk fi envâi'l-furuk*, Dâru'l-kütübi'l-ilmiyye, Beyrut 1998 (I-IV).
- Karaman, Hayreddin, *İslâm Hukukunda İctihad*, Ensar Yay., İstanbul 2010.
- Kâsânî, Ebû Bekr Alâaddin b. Mes'ûd (ö. 587/1191), *Bedâiu's-sanâi' fi tertî-bi's-şerâi'*, (thk. Ali Muhammed M uavvad), Dâru'l-kütübi'l-ilmiye, Beyrut 2003 (I-X).
- Keleş, Yunus, "Fesadüzzaman Kavramının Ortaya Çıkışı ve Ahkâmın De-ğişimine Etkisi", *İslam ve Yorum: Temel Tartışmalar, İmkânlar ve Sorunlar*, 2017, cilt: I, s. 695-722.
- Keleş, Yunus, *Fesadü'z-zamanın (Dinî Hassasiyetin Azalmasının) Ahkâmın Değişmesine Etkisi*, (Doktora Tezi, Danışman: Prof. Dr. H. Yunus Apaydın), Kayseri 2013.
- Kemalî, Muhammed H., "İslâm'da İfade Hürriyeti: Fitne Kavramının Tahlili", çeviren: Halim Sırçancı, *İslâmî Sosyal Bilimler Dergisi*, 1993, cilt: I, sayı: 2, s. 40-61.
- Kurtubî, Ebû Abdillâh Muhammed b. Ahmed el-Ensârî (ö. 671/1273), *el-Câ-mi' li ahkâmi'l-Kur'ân*, (thk. Abdullah b. Abdulmuhsin et-Türkî), Mü-essesetü'r-risâle, Beyrut 2006 (I-XXIV).
- Kutluer, İlhan, "Fesad", *DİA*, XII, 421-422.
- Mahmesânî, Subhî, *Felsefetü't-teşrî' fi'l-İslâm*, Metâbiu Dâri'l-Keşşâf, Beyrut 1952.
- Mergînânî, Ali b. Ebû Bekr (ö. 593/1197), *el-Hidâye şerhu Bidâyeti'l-mübte-dî*, İstanbul 1986 (I-IV).
- Meriç, Nevin, "Kadınlara Sosyal Farkındalık Oluşturmada Camilerin Yeri", *Diyanet Aylık Dergi*, Ekim 2013, sayı: 274, s. 16-18.



## 1. OTURUM

Fıkıhta "Fitne"  
ve "Fesâdü'z-  
Zaman"  
Olgusunun  
Kadınların  
Cemaate/  
Camiye Devam  
Etmelerindeki  
Sınırlayıcı Rolü

İbrahim YILMAZ

- Mevsilî, Abdullah b. Muhammed (ö. 683/1284), *el-İhtiyâr li ta'îli'l-muhtâr*, (thk. Ali Muhammed Ebu'l-Hayr-Muhammed Vehbi Süleyman), Dâru'l-hayr, Beyrut 1998. (I-V).
- Meydânî, Abdülganî el-Ganîmî (ö. 1298/1881), *el-Lübâb fî şerhi'l-Kitâb*, thk. Abdülmecid Ta'me Halebî, Dâru'l-marife, Beyrut 1998 (I-II).
- Miras, Kamil (1875-1957), *Sahîh-i Buhârî Muhtasarı Tecrîd-i Sarîh Terceme ve Şerhi*, Emel Matbaacılık, Ankara 1983 (I-XIII).
- Nevevî, Ebu Zekeriyye Muhyiddin b. Yahya (ö. 676/ ), *el-Mecmû' şerhu'l-Mühezzeb*, Daru'l-fikr, ty. by. ( I-XX). (Şamile).
- Nevevî, Ebû Zekeriyya Muhyiddin (ö. 676/1277), *Şerhu'n-Nevevî ale'l-Müslim*, el-Matabaatü'l-mısriyye bi'l-Ezher, Mısır 1929 (I-XVIII).
- Osmanlı Hukuk-ı Aile Kararnamesi*, yay. haz. Orhan Çeker, Mehîr Vakfı Yay., Konya 2012.
- Önkâl, Ahmet, "Asr-ı Saadet'te Mescidin Önemi ve Yaptığı Görevler", *Diyanet İlmî Dergi [Diyanet Dergisi]*, 1983, cilt: XIX, sayı: 3, s. 49-55.
- Savaş, Rıza, *Hazreti Muhammed (s.a.v.) Devrinde Kadın*, Ravza Yayınları, İstanbul 1992.
- Serahsî, Ebû Bekr, Muhammed b. Ebî Sehl (ö. 483/1090-?), *Usûlü's-Serahsî*, thk. Ebu'l-vefa el-Afgânî, Dâru'l-Kütübî'l-ilmîyye, Beyrut 1993 (I-II).
- Serahsî, Ebû Bekr, Muhammed b. Ebî Sehl (ö. 483/1090-?), *el-Mebsût*, Dâru'l-ma'rife, Beyrut 1989 (I-XXXI).
- Şâtıbî, Ebû İshak İbrahim b. Mûsâ (ö. 790/1388), *el-Muvâfakât fî usûli's-şerîâ*, nşr./tlk. Abdullah Dıraz, Dâru'l-marife, Beyrut, t.y./1975 (I-IV).
- Şelebî, Muhammed Mustafa, *Ta'lîlü'l-ahkâm*, Matbaatü'l-Ezher, Kahire 1947.
- Şenat, Fatma Asiye, "Ramazan Misafirliğinden Düzenli Devama: Camide Kadın Cemaat", *Diyanet İlmî Dergi [Diyanet İşleri Reislîği Yıllığı]*, 2017, cilt: LIII, sayı: 4, s. 179-199.
- Şener, Abdülkadir, Kıyas İstihsan İstislah, DİB Yay., Ankara 1974.
- Şevkânî, Muhammed b, Ali b. Muhammed, (ö.1250/1834), *Neylü'l-evtâr*, Dâru İbn Kayyim/Dâru İbn Affân, Suûd/Kahire, 2005 (I-XII).
- Şeybânî, İmam Muhammed b. el-Hasen (ö.189/805), *Kitâbü'l-asl/el-Mebsût*, thk./tlk. Ebu'l-vefa el-Efgânî, Alemü'l-kütüb, Beyrut 1990 (I-V).
- Şirbînî, Şemsüddin b. Muhammed b. el-Hatîb (ö. 977/1570), *Muğni'l-muh-tâc*, Dâru'l-ma'rife, Beyrut 1997 (I-IV).
- Taberânî, Süleyman b. Ahmed (ö. 360/971), *el-Mu'cemu'l-Kebîr*, Mektebetü İbn Teymiyye, thk. Hamîdî Abdulmecîd es-Selefi, Kahire, h. 1404, (I-XXV).
- Taş, Aydın, "Klasik Fıkıh Doktrininde Fitne Kavramının Kullanımı ve Ahkâma Etkisi: Serahsî Örneği", *Dicle Üniversitesi İlahiyat Fakültesi Dergisi*, 2015, cilt: XVII, sayı: 1, s. 1-33.
- Uzunpostalcı, Mustafa, "Cemaat", *DİA*, VII, 289-290.
- Yaman, Ahmet, *Fetva Usûlü ve Âdâbı*, İFAV Yay., İstanbul 2017.
- Yeşil, Mahmut, "Kadınların Cemaate İştiraki ile İlgili Hadisler Üzerine Bir İnceleme", *Selçuk Üniversitesi İlahiyat Fakültesi Dergisi*, 2004, sayı: 17, s. 47-62.



#### 1. OTURUM

**Fıkıhta "Fitne"  
ve "Fesâdü'-  
Zaman"  
Olgusunun  
Kadınların  
Cemaate/  
Camiye Devam  
Etmelerindeki  
Sınırlayıcı Rolü**

İbrahim YILMAZ

- Yılmaz, Hüseyin, "Hz. Peygamber Döneminden Günümüze Kadınlar ve Cami Eğitimi", *Değerler Eğitimi Dergisi*, 2007, cilt: V, sayı: 14, s. 107-129.
- Zerkâ, Mustafa Ahmed (1907-1999), *el-Medhalü'l-fikhî'l-âmm/el-Fıkhu'l-İslâmî fî sebîhi'l-cedîd*, Dâru'l-Fikr, Dimeşk 1968 (I-III).
- Zeydan, Abdülkerim, *el-Mufassal fî ahkâmi'l-mer'e ve'l-beyti'l-müslim fî ş-şer'ati'l-islâmiyye*, Müessesetü'r-risâle, Beyrut 1993 (I-XI).
- Zühaylî, Vehbe, *el-Fikhü'l-islâmî ve edilletühû*, Dâru'l-fikr, Dimeşk 1989 (I-VIII).





## CİNSİYET AYRIMCILIĞININ CAMİ/ MESCİTTEKİ İZDÜŞÜMÜ

Abdurrahman GÜNEŞ<sup>1</sup>

**Özet:** Bütün dinler için kutsal ve kutsal olmayan şeklinde bir ayırım hep söz konusu olmuştur. Kutsallık düşüncesi ise genelde; kutsal mekânlar, kutsal zamanlar, kutsal nesnelere ve kutsal varlıklar olarak dört alanda tezahür etmektedir.

Kutsal mekân olarak camiler/mescitler; İslam'ın bidayetinden itibaren Müslümanların sosyal hayatında önemli yer tutan merkezler olmuşlardır. Bu mekânlarda ilim öğrenme ve ibadet etmenin yanı sıra diğer birçok sosyal etkinlikler de gerçekleştirilmiştir. Zira cami, sadece cemaatle namaz kılma mekânı değil, toplumsal hayatta ihtiyaç duyulan her türlü faaliyet alanı olarak değerlendirilmiştir.

Cami Arapça'da "toplayan, bir araya getiren" anlamına gelmektedir. Asrı Saadette ve onu takip eden dört halife döneminde bu mekândan yararlanmak için yaş, cinsiyet, tahsil, ekonomik durum vb. gibi ayrıcalıklar hiçbir zaman engel olmamıştır. Zira Resulullah (sav), kendisinin topluma muallim (öğretmen) olarak gönderildiğini belirtmiş (İbn Mace, Mukaddime,17) ve bu bilgi ve eğitimin verilebilmesi için cinsiyet ayırımı yapılmadan herkesin mescitteki her türlü sosyal faaliyetlerden azami ölçüde yararlanmalarını istemiştir. Bu bağlamda kadınlar, beş vakit namaz dâhil cuma ve bayram namazlarına iştirak edebilmişlerdir. Bu nedenle kadınların mescide daha rahat gelebilmeleri için özel bir kapı ve özel bir yer bile tahsis edilmiştir (Ebu Davut, Salat,17). Bunun yanında gelen talep üzerine haftanın belli günlerinde Resulullah (sav) tarafından kadınlara özel dersler verilmiştir (Buhari, İlim,35,36). Böylece kadınlar, kendilerine has özel halleri ile ilgili soruları sorma imkânı bulmuşlardır (Buhari, Vudu,63). Çünkü kadınlar, toplumun yarısını oluşturmasının yanı sıra geriye kalan diğer yarısının da ilk öğretmeni konumundadırlar. Dolayısıyla toplumun tüm fertlerinin annelerinin birer eseri olduğunu söylemek mümkündür. Bu nedenle Resulullah (sav), toplumun tüm kesimlerinin mescitlerden azami ölçüde yararlanmalarını temin etmek için büyük çaba göstermiş ve kadınların her türlü dini faaliyetlere katılmalarını teşvik etmiştir. Öyle ki, bayram namazlarını musalla denilen açık alanlarda kıldırılmış, adet halinde olan kadınların bile gelmelerini istemiş, onların namaz kılmadan da olsa bir kenarda durarak bayramın neşe, sevinç ve coşkusunu yaşamalarını arzu etmiştir (Buhari, İdeyn, 15, 20, 21).

<sup>1</sup> Dr. Öğr.Üyesi, Fırat Üniversitesi İlahiyat Fakültesi, Din Sosyolojisi Anabilim Dalı, abdurrahmangunes@firat.edu.tr



İşte bu bildiriye, Asr-ı Saadet'te kadınların mescitle ilişkilerinin nasıl olduğu, Resulullah (sav)'in sözlü ve fiili uygulamalarının neler olduğu konusu işlenmeye çalışılmaktadır. Kadınların çeşitli sebeplerle cami/mescitlere kabul edilmemesinin getirdiği toplumsal sorunlar ele alınarak tartışılmaktadır.

**Anahtar Kavramlar:** Cinsiyet-Ayrımcılık-Cami/Mescit-İbadet-Kadınlar

## REFLECTION OF GENDER APARTHEID ON MOSQUES/ PRAYER ROOMS

**Abstract:** There has always been a distinction of holy and unholy for all religions. The idea of holiness is generally seen in 4 areas; sacred spaces, sacred time, sacred objects and sacred beings.

Mosques / prayer rooms have been important centers in Muslims' social life as sacred places since acceptance of Islam. In addition to learning and praying, many other social activities have been carried out in these places. For example, the mosque is not only a place for prayer with the congregation, but also an area of all kinds of activities required within the social life.

The mosque means "gathering and bringing together" in Arabic. Such differences as age, gender, education, economic situation etc. have never been barriers against using these places either during the period of Era of Bliss or in the period the following four caliphs. That is because the Messenger of Allah (sav) stated that he was sent to society as a teacher (master) (Ibn Mace, Muqaddima,17), and he wanted everyone to make maximum use of all kinds of social activities in the mosque without gender discrimination in order to provide this information and education. In this sense, women were able to participate in Friday prayers and Salat al eid, including five-time prayer. For this reason, a special door and a special place have even been allocated for women to enter the mosque easily (Abu Davut, Salat, 17). On the other hand, upon demand, women were given private lessons by the Prophet (sav) on certain days of the week, (Buhari, İlim, 35,36). Thus, women had the opportunity to ask questions related to their private conditions (Buhari, Vudu, 63). Because women constitute half of the society as well as the first teacher of the remaining half. Therefore, it is possible to say that all members of the society are born thanks to mothers. Therefore, the Messenger of Allah (sav) made a great effort to ensure that all sections of the society benefit from the mosques to the maximum extent and encouraged women to participate in all kinds of religious activities. In fact, he ensured that salat al eids were performed in the open areas called musalla, he also asked women who had their period to join them, even sitting there without praying and celebrate the joy, happiness and enthusiasm of bairam (Buhari, Ideyn, 15, 20, 21).

In this paper, it is tried to discuss how women's relations with prayer rooms are in the Era of Bliss and the verbal and actual practices of the Messenger of Allah (sav). The social problems regarding not allowing women into mosques / prayer rooms for various reasons are handled and discussed.

**Keywords:** Gender-Discrimination-Mosque/Prayer Room-Worship-Women





## A. Sosyolojik Olarak Cinsiyet Ayrımcılığı

Cinsiyet ve ona dayalı olarak oluşan ayrımcılık, aşağı yukarı bütün toplumlarda görülen ciddi sosyal problemlerden birisidir. Her devirde ve toplumda bir sorun olarak karşımıza çıkmış olması, ona küresel bir boyut kazandırmaktadır.

Esasında konuya geçmeden önce biyolojik cinsiyet (sex) ile toplumsal cinsiyetin (gender) aynı şeyler olmadığını belirtmek gerekmektedir. “Toplumsal Cinsiyet” kavramını ilk defa Ann Oakley, 1972 yılında “Sex, Gender and Society” adında bir eser yayımlayarak sosyolojinin konuları arasına dâhil etmiştir. Ona göre kadın ve erkek arasında farklılıkların oluşmasında biyolojik unsurlar yanında toplumsal ve kültürel özellikler de etkili olmaktadır. Her ne kadar geleneksel anlayışta cinsiyet ile toplumsal cinsiyetin birbiriyle örtüştüğü kabul edilse de günümüzde bu iki kavram artık farklı anlamlar içermektedir. Bu yüzden toplumsal cinsiyet, gün geçtikçe daha da önem kazanarak sosyolojinin önemli araştırma alanları içerisinde yer almıştır.<sup>2</sup>

Cinsiyet, kadın ve erkek arasındaki biyolojik, genetik ve fizyolojik farklılıkları ifade etmektedir. Hâlbuki toplumsal cinsiyet, her bireyin toplum tarafından kendinden beklenen tavır, davranış, rol, görev ve sorumlulukları yerine getirmesini gerekli kılan toplumsal statü ve duruma işaret etmektedir. Aslında bu anlayış toplumsal tabakalaşmanın da temel dinamiği olarak ortaya çıkmaktadır. Birey, biyolojik cinsiyetini yaratılıştan ve iradesi dışında elde ederken toplumsal cinsiyetini, içinde yaşadığı kültür ortamı belirlemektedir. Demek ki toplumsal cinsiyet anlayışı, her toplumda farklı olabildiği gibi, bir yandan da toplumsal değişmeye paralel olarak farklılaşabilmektedir.

Toplumsal cinsiyet, bireylerin toplumsal iş bölümü, meslek seçimi, aile yapısı gibi birçok alan üzerinde etkisini göstermektedir. Aynı zamanda çocuğun sosyalleşmesinde etkili olan anne, baba, eğitimciler, kitle iletişim araçları vb. toplumsal cinsiyet anlayışında rol alan temel faktörlerdir.<sup>3</sup>

Cinsiyet rolleri bireyin cinsiyetine göre içinde yaşadığı toplum tarafından belirlenen rolleri ifade etmektedir. Dolayısıyla bireyin cinsiyeti, onun toplumsal rolleri üzerinde etki eden bir faktör olarak karşımıza çıkmaktadır. Eski toplumlarda bu rol ve görevler daha belirgin bir şekilde tezahür etmekteydi. Örneğin avcı-toplayıcı

<sup>2</sup> Mehmet Ali Kirman, *Din Sosyolojisi Terimleri Sözlüğü*, Rağbet Yayınları, 2. Baskı, 2011, İstanbul, s.328; Celaleddin Vatandaş, “Toplumsal Cinsiyet ve Cinsiyet Rollerinin Algılanışı”, *Sosyoloji Konferansları Dergisi*, Sayı:35, 2007, s.31.

<sup>3</sup> Burcu Öngen ve Serpil Aytaç, “Üniversite Öğrencilerinin Toplumsal Cinsiyet Rollerine İlişkin Tutumları ve Yaşam Değerleri İlişkisi”, *Sosyoloji Konferansları Dergisi*, Sayı:48, 2013, s.2-3; Erdal Yıldırım, “Kur’an Sosyolojisi Açısından Toplumsal Cinsiyet Meselesi”, *Abant İzzet Baysal Üniversitesi Sosyal Bilimler Dergisi*, Yıl:2014, Sayı:30, s.439.



## 1. OTURUM

### Cinsiyet Ayrımcılığının Cami/ Mescitteki İzdüşümü

Abdurrahman GÜNEŞ

toplum tipinde avcılık erkek işi olarak görülürken toplayıcılık ve avı pişirmek kadın işleri arasında yer almaktadır. Bu tarz iş bölümünde bireyin biyolojik cinsiyetinin doğrudan etkili olduğu görüşü, sosyal bilimciler tarafından pek kabul görmemiştir. Daha açık bir ifadeyle, bireyin görev ve rollerinin belirlenmesinde biyolojik cinsiyet değil, kültürel unsurların etkili olduğu anlaşılmaktadır. Bilhassa bilim ve teknolojideki gelişmeler toplumsal cinsiyet rollerini etkileyerek birtakım değişimlere neden olmaktadır. Mesela çamaşır ve bulaşık makinaları, elektrikli ev aletleri gibi teknik cihazların evlerde kullanılması, kadınların iş yükünü hafifletmiştir. Bu durum, özellikle kadınların farklı iş alanlarına yönelmelerine sebebiyet vermiştir.<sup>4</sup> Şüphesiz toplumsal bir sorun olarak ayrımcılığı sadece cinsiyete indirgemek de doğru değildir. Bununla birlikte yaş, ırk, din, etnik köken, sınıf, meslek gibi kriterler etrafında oluşan bir takım ayrımcılıklardan söz etmek mümkündür. Fakat burada konumuzla bağlantılı olması hasebiyle daha çok cinsiyet ayrımcılığı üzerinde durmak gerekmektedir.

Cinsiyet ayrımcılığı, esasen daha çok kadınların aleyhine olmak üzere ortaya çıkan olumsuz bir anlayış ve yaklaşımı ifade etmektedir. Çok yönlü toplumsal bir sorun olan ayrımcılık; tarihsel, dini, ekonomik, sosyolojik gibi birçok yönden ele alınarak incelenmektedir.<sup>5</sup> Özellikle sosyologlar, cinsiyet ayrımcılığı konusunda çok farklı görüşler taşımaktadırlar:

Bunlardan fonksiyonalistler, erkek egemenliği ile ilgili genelde iki teori ileri sürmüşlerdir. Bu teorilerden bir tanesi antropolog Marvin Harris'e aittir. Ona göre erkek egemenliği anlayışı bütün toplumlarda bulunan evrensel bir olaydır. Bu evrensellik ise iki önemli koşula dayanmaktadır. Bu koşullardan biri insanlar için zorunlu ve gerekli olan toplumdur. Diğeri ise kadın ve erkeklerin fiziksel farklılıklarından kaynaklanan biyolojik özelliklerdir.

İkinci teori ise erkek egemenliğini, insanların çoğalmasıyla açıklamaktadır. Onlara göre eski toplumlarda kadınlar daha fazla çocuk sahibi oldukları için gerek hamilelik döneminde gerekse onu takip eden çocuğun büyütülmesi sürecinde kadınlar, ev içinde önemli rolleri üstlenmişlerdir. Bu durum, kadınların toplumsal hayatın diğer alanlarında görev almasına engel teşkil etmiştir. Kadınların bu özel rol ve sorumlulukları, erkek egemenliğinin ortaya çıkmasında önemli bir faktör olarak ele alınmaktadır.

Öte yandan çatışmacı yaklaşım, cinsiyet ayrımcılığını, kadın ve erkek arasındaki güç farkına bağlamaktadır. Bu bağlamda Frederi-

<sup>4</sup> Sezgin Kızılçelik ve Yaşar Erjem, *Açıklamalı Sosyoloji Terimleri Sözlüğü*, Emre Grafik, Konya, 1992, s.74-75.

<sup>5</sup> Sevda Demirbilek, "Cinsiyet Ayrımcılığının Sosyolojik Açidan İncelenmesi", *Finans Politik-Ekonomik Yorumlar*, Cilt:44, Sayı: 511, 2007, s.13-14.



ck Engels, erkek egemenliğinin temelinde, ailede erkeğin ekonomik kaynaklar üzerindeki kontrol gücünün bulunduğunu ileri sürmektedir. Ona göre kapitalizm, mülkiyet sahibi olma yoluyla erkekleri daha güçlü kılmıştır. Dolayısıyla bu ekonomik düzen, bireyleri ve özellikle de kadınları tüketici olarak değerlendirmiştir. Yine Engels'e göre kapitalizmde erkeklere düşük ücret ödenirken kadınlara ise hiç ücret ödenmemektedir.

Diğer yandan kadın ve erkek arasında cinsiyet rolleri bakımından sürekli bir egemenlik ve menfaat çatışmasının olduğu ileri sürülmektedir. Zamanla kadınlar kendilerine biçilen görevleri kabul ederek içselleştirmektedirler.

Çatışma yaklaşımı, cinsiyeti eşitsizlik olarak değerlendirmekte ve dolayısıyla onu çatışmanın bir nedeni saymaktadır.

Konu ile alakalı bir diğer yaklaşım tarzı, etkileşimcilerin ileri sürdüğü görüşlerdir. Bunlara göre biyolojik cinsiyet doğuştan kazanılır ve değişmesi mümkün değildir. Oysaki toplumsal cinsiyet sonradan yani kültürel çevreden öğrenilen sosyal bir olgudur. Etkileşimci yaklaşımı savunanlar, cinsiyet rollerinin sosyalleşme süreciyle nasıl oluştuğuna bakmaktadırlar. Toplumun beklediği cinsiyet rollerini yerine getirmeyen kadın veya erkek toplum nezdinde ayıplanmaktadır. Bunlara göre cinsiyet rolleri, çocukluğun ilk yıllarında anne-baba, akran grubu, öğretmenler, medya ve diğer iletişim araçlarıyla kazanılmaktadır. Bu tür etkileme yolları ile kadının toplumda daha pasif ve bağımlı olması sağlanırken erkeklerin ise daha bağımsız ve girişken olmaları yönünde gerekli şartlandırmalar yapılmaktadır.

Etkileşimciler, cinsiyet rollerinin değişmesi için sosyalleşme sürecinin değişmesi gerektiğine inanmaktadırlar. Onlara göre, bu amaçla kızların toplumsal hayatta daha aktif olmaları ve erkeklerin daha sakin olmaları yönünde gerekli destek ve teşvik verilmelidir.<sup>6</sup>

## ☞ B. Din ve Cinsiyet Ayrımcılığı

Din, insan hayatının doğumundan ölümüne kadar her aşamasında etkisini gösterdiği gibi, toplumsal cinsiyet ve ayrımcılığının oluşmasında da önemli bir faktör olarak kendini göstermektedir. Çünkü din, bireyin kognitif, ideolojik ve zihinsel bakışına yön vererek onun dünyaya karşı takındığı tavır ve davranışları üzerinde etkide bulunmaktadır. Bu durum, toplumsal cinsiyet anlayışının da dinle ilişkili olduğu sonucunu ortaya çıkarmaktadır. Zira tarihsel süreci içerisinde bütün dinler her zaman toplumsal cinsiyetin şekillenmesinde önemli bir etki oluşturmuştur. Farklı bir ifadeyle, toplumsal cinsiyet ve onun etrafında oluşan cinsiyet ayrımcılığının, ilgili top-

<sup>6</sup> Sevda Demirbilek, "Cinsiyet Ayrımcılığının Sosyolojik Açıdan İncelenmesi", *Finans Politik-Ekonomik Yorumlar*, Cilt:44, Sayı: 511, 2007, s.15-20.



lumun din anlayışından bağımsız olduğunu söylemek mümkün değildir. Bu bağlamda din, cinsiyet ayrımcılığında temel bir referans ve bir meşrulaştırma kurumu olarak işlev görmektedir. Zira dinin en önemli sosyal fonksiyonlarından biri de toplumda meşrulaştırma gücü sağlamasıdır. Bu durumun tarihsel sürecine baktığımızda, genelde bireyler ve hatta devletler tarafından suistimal edilen bir husus olduğu gözlenmektedir. Böylece yapılan uygulamalar haklı ve meşru bir zemine oturtularak bireysel ve toplumsal bir rahatlama elde edilmektedir.<sup>7</sup>

Aynı dini metinlerin, çeşitli toplumsal ve kültürel şartlara göre algılanması ve uygulanması birbirinden son derece farklı olabilmektedir. Bu durum, sosyal, kültürel, ekonomik ve çevresel faktörlerin din üzerinde ne kadar etkili olduğunu göstermektedir.

### 1. İslam Öncesi Dönemde Cinsiyet Ayrımcılığı

Eski Yunan'da kadının mirasta hakkı bulunmamaktadır. Miras doğrudan erkek çocuğa intikal ettirilmektedir. Kadının siyasi anlamda hiçbir hak ve yetkisi olmadığı gibi, boşanmada da herhangi bir söz hakkına sahip değildir. Erkek istediği zaman, hiçbir gerekçe göstermeden kadını boşayabilirdi. Ayrıca kadına şeytanla ilişkili, düşük karakterli ve uğursuz bir varlık olarak bakılırdı. Koca, karısını dövebilme hakkına sahip olduğu gibi, onu başkasına armağan olarak da verebilirdi.<sup>8</sup>

Roma'da devlet kurumlarında kadınların çalışma hakları yoktur. Kadın evlenince babasının hâkimiyetinden çıkarak kocasının emri altına girmiş olurdu. Diğer yandan kız çocukları, ailenin din anlayışını devam ettiremeyeceği endişesiyle aşağılanıp hor görülürdü. Bu yüzden Roma'da kadın ticari bir eşya gibi değerlendirildiği için kocası her zaman onu satma yetkisine sahipti.<sup>9</sup>

Eski Hintliler'de kadının kısır olması ya da hep kız çocuğu doğurması halinde kocası onu boşayabilirdi. Ayrıca kadının evlenirken kocasını seçme hakkı olmadığı gibi, ona ilah gibi hizmet etme mecburiyeti de vardı.<sup>10</sup>

Yahudilikte, kadının statüsü, ataerkil aile yapısına göre şekillenmiştir. Tevrat'ta geçen kıssaya göre kadın, erkeğin kaburga kemi-

<sup>7</sup> Ejder Okumuş, *Toplumsal Değişme ve Din*, İnsan Yayınları, İstanbul, 2003, s.80; İhsan Toket, "Toplumsal Cinsiyet ve Din", *Din Sosyolojisi El Kitabı*, Grafiker Yayınları, 3.Baskı, Ankara, 2015, s.607.

<sup>8</sup> Ömer Faruk Harman, "Kadın", *Türkiye Diyanet Vakfı İslam Ansiklopedisi*, Cilt:24, İstanbul, 2001, s.83; Yunus Vehbi Yavuz, *Kur'an'da Kadın Hak ve Özgürlüğü*, Bayrak Yayınları, İstanbul, 1993, s.33; Salih Akdemir, "Tarih Boyunca ve Kur'an-ı Kerim'de Kadın", *İslami Araştırmalar Dergisi*, Cilt:5, Sayı:4, Ekim, 1991, s.262.

<sup>9</sup> Ömer Faruk Harman, "Kadın", *Türkiye Diyanet Vakfı İslam Ansiklopedisi*, Cilt:24, İstanbul, 2001, s.83; Yunus Vehbi Yavuz, *Kur'an'da Kadın Hak ve Özgürlüğü*, Bayrak Yayınları, İstanbul, 1993, s.35.

<sup>10</sup> Yunus Vehbi Yavuz, *Kur'an'da Kadın Hak ve Özgürlüğü*, Bayrak Yayınları, İstanbul, 1993, s.38.



ğinden yaratılmış ve amacı erkeğin yalnızlığını gidermektir. Kadının doğurgan olmayıp kısır olması, onun toplumda kınanıp aşağılanmasına bir neden olarak görülmüştür. İbadet açısından da kadın ikinci derecede görülmüş ve cemaat olarak kabul edilmedikleri için ibadetlere katılma hakları bulunmamaktadır. Bu yüzden ancak uzaktan ibadetleri seyredebilirlerdi. Kadın, babasının veya kocasının izni olmadan adak adayamazdı. Diğer yandan kadın kocasından herhangi bir miras hakkına sahip olmadığı gibi, erkek kardeşinin olması durumunda babasından da herhangi bir miras alma imkânına sahip değildir.<sup>11</sup>

Yahudilere göre Hz. Âdem'in cennetten çıkarılmasına Hz. Havva sebep olmuştur. Dolayısıyla bütün kadınlar suçlu ve günahkâr varlıklardır. Adet halinde yemek pişiremediği gibi, kocası ile aynı yatakta yatamaz. Erkeklerin kadınlar üzerinde sınırsız yetkileri vardır ve kadınlar dinsel bütün konulardan uzak tutulmuşlardır. Bu nedenle Yahudiler, her sabah yaptıkları dualarda "Ezeli İlahımız, Kâinatın Kralı, beni kadın olarak yaratmadığın için sana hamdolsun" cümlesini tekrar ederlerdi.<sup>12</sup>

Hristiyanlıkta Yeni Ahid'de kadınların bekâret durumları tavsiye edilirken evlenmeleri iyi karşılanmamaktadır. Mesih nasıl kilisenin başı olarak telakki ediliyorsa erkek de kadının başı gibi değerlendirilmektedir. Özellikle kilise babalarının kadınlara bakışı, son derece olumsuzdur. Çünkü bu din anlayışına göre, Hz. Âdem'e yasaklanmış meyveyi yedirip cennetten kovulmasına kadın neden olmuştur. Bu olaydan dolayı bütün insanların soyu, hep günahkâr duruma düşmüştür. Aziz Augustin kadınları kötülük dolu, kıskanç, kararsız, tutarsız, kavga ve tartışmaların nedeni olarak değerlendirmektedir. Ayrıca evliliklerdeki ilişkiyi de günah olarak telakki etmektedir. Nitekim Katolik kiliselerinde nikâh töreninde "Günahla düşmüşüm annemin karnına, günah işlemiş annem bana gebe kalırken" şeklinde okunan dua, bu anlayışı gözler önüne sermektedir. Ayrıca Hristiyan ilahiyatçılardan İskenderiyeli Clement, daha da ileri giderek "kadın, kadın olmaktan ötürü utanmalıdır." demektedir.<sup>13</sup>

Eski İran'da Zerdüşter de aynı Eski Yunan ve Romalılar gibi kadını toplumda aşağılar ve bütün kötülüklerin nedeni olarak görürlerdi.<sup>14</sup>

<sup>11</sup> Ömer Faruk Harman, "Kadın", *Türkiye Diyanet Vakfı İslam Ansiklopedisi*, Cilt:24, İstanbul, 2001, s.84.

<sup>12</sup> İhsan Tokat, "Toplumsal Cinsiyet ve Din", *Din Sosyolojisi El Kitabı*, Grafiker Yayınları, 3. Baskı, Ankara, 2015, s.610; Tayyip Okiç, *İslamiyet'te Kadın Öğretimi*, Diyanet İşleri Başkanlığı Yayınları, Ankara, 1981, s.7.

<sup>13</sup> Ömer Faruk Harman, "Kadın", *Türkiye Diyanet Vakfı İslam Ansiklopedisi*, Cilt:24, İstanbul, 2001, s.85

<sup>14</sup> Yunus Vehbi Yavuz, *Kur'an'da Kadın Hak ve Özgürlüğü*, Bayrak Yayınları, İstanbul, 1993, s.36.



Eski Çinlilerde de kadın, bir nevi köle gibi değerlendirildiğinden kocası onunla birlikte aynı sofraya oturamazdı.<sup>15</sup>

Arabistan'da cahiliye döneminde de kadının hiçbir sosyal hakkı mevcut değildi. Daha da ötesi hiçbir hakkı olmadığı gibi, bazı kabilelerde kız çocukları ailenin şerefine zarar vermesin diye diri diri toprağa gömülürdü. Nitekim bu durum, Kur'an-ı Kerim'de şöyle anlatılmaktadır: *"Onlardan birine bir kız müjdelendiğinde, öfkelenerek yüzü mosmor kesilir. Verilen müjdenin (kendisine göre) kötülüğünden dolayı halktan gizlenir. Böyle bir alçaltıcı duruma rağmen onu yanında mı tutsun yoksa toprağa mı gömsün! Görün işte, ne kötü yarığda bulunuyorlar!"*<sup>16</sup>

## 2. İslam'ın Kadına Bakışı

İslam inancında Hristiyanlıkta olduğu gibi, ilk günah işleme esasına dayanan kadını suçlu ve günahkâr gören bir anlayış söz konusu değildir. Aksine insan günahsız, suçsuz ve temiz olarak dünyaya gelir; sonradan yaptıklarından sorumlu tutulur.

İslam toplumunda kadının statüsü, dinin koyduğu kurallara göre belirlenmiş olmasının yanında, geçmişten gelen kültürel miras da bu hususta bayağı etkisini göstermiştir. Bu realite kadını, toplumsal hayatta, yerine ve dönemine göre farklı konum ve statülere getirmiştir. Bazen de aynı zaman ve mekânda değişik anlayış ve uygulamalar ortaya çıkmıştır.<sup>17</sup>

İslam dininin kadınlara getirdiği hak ve özgürlükleri, yenilik ve değişiklikleri anlamak için öncelikle İslam öncesi dönemde nasıl bir konumda olduklarına bakmak gerekir. Zira Hz. Ömer (ra), "Cahiliyeyi bilmeyen İslam'ı bilmez."<sup>18</sup> diyerek bu hususa dikkat çekmektedir.

Cahiliye döneminde kadın, devamlı olarak ikinci sınıf muamelesine tabi tutulmuştur. Bu anlayışın oluşmasında Arap toplumunun göçebe bir hayat tarzı yaşamasının da büyük bir rolü olduğu anlaşılmaktadır. Zira çölün hayat şartları içerisinde, insanların sık sık yer değiştirmeleri, kabileler arasında meydana gelen baskınlar, ganimet elde etmenin adeta zorunlu sayıldığı toplumsal bir yaşam tarzı içerisinde kadınlar, daha ziyade üretip kazanan değil, tüketen bir pozisyonda olmuşlardır. Bu durum, haliyle kadınların, toplumsal hayatta ikinci derecede bir statüde yer almalarına neden olmuştur. Bu bakış tarzı, kabile baskınlarında ele geçirilerek namusları-

<sup>15</sup> Salih Akdemir, "Tarih Boyunca ve Kur'an-ı Kerim'de Kadın", İslami Araştırmalar Dergisi, Cilt:5, Sayı:4, Ekim, 1991, s.262.

<sup>16</sup> Nahl, 16/58-59.

<sup>17</sup> M. Akif Aydın, "İslam'da Kadın", *Türkiye Diyanet Vakfı İslam Ansiklopedisi*, Cilt:24, İstanbul, 2001, s. 86.

<sup>18</sup> Sabri Hizmetli, *İslam Tarihi- İlk Dönem*, Ankara Okulu Yayınları, Ankara, 2011, s.128.



na zarar verilebileceği endişe ve korkusu ile daha da ileri giderek nadiren de olsa kız çocuklarını öldürmeye kadar götürmüştür. Bu katı pedersahi aile anlayışı, İslam'ın gelişiyle birlikte epeyi değişmiş olmakla birlikte, bunun tamamen ortadan kaldırıldığını söylemek mümkün değildir. Tarihten sürüp gelen bu katı ve kökleşmiş pedersahi aile anlayışında, kadınların bazı hak ve sorumlulukları sınırlandırılmaya çalışılmış ve buna referans olarak da daha çok zayıf hadisler gösterilmiştir.<sup>19</sup> Oysaki güvenilir kaynaklarda yer alan hadislerde, kadınları aşağılayıcı herhangi bir anlayış olmadığı gibi, bilakis ilim öğrenme ve ibadet etme açısından erkeklerle eşit haklara sahip kılınmıştır. Mesela bir hadiste, "Kadınlar, erkeklerin şâkikidirler."<sup>20</sup> buyurulmaktadır. "Şakik", bir bütünü oluşturan iki eşit parçadan her biri demektir.<sup>21</sup> Bu hadisten kadın ve erkeğin eğitim ve öğretimde, insanları irşad etmede vb. hususlarda eşit derecede sorumluluk taşıdıkları ortaya çıkmaktadır. Tebliğ görev ve sorumluluğunu layığıyla yerine getirebilmesi için erkeklerde olduğu gibi, kadınların da gerekli eğitim ve öğretimi alması, bir mecburiyet olarak kendini göstermektedir. Çünkü İslam fıkında, " Kişinin yapmakta olduğu şeyle ilgili hükümleri bilmesi onun için farz-ı ayndır." ve "Vacib olan bir iş için gerekli olan şeyler de vaciptir." şeklinde iki önemli kaide vardır. Buradan hareketle kadınların evlerinde öğrenme imkânlarının olmaması durumunda kendilerine farz olan ilimleri öğrenmek üzere dışarı çıkmaları, onların tabii bir hakkıdır, bu yüzden kocasının buna engel olma gibi bir yetkisi de bulunmamaktadır.<sup>22</sup> Hatta namaz, oruç, zekât, anne ve babaya itaat etmek, onlara bakmak gibi ibadetleri ifa ederken kocasından izin alma gibi bir mecburiyeti de söz konusu değildir.<sup>23</sup>

İslam, kadını suçlu ve günahkâr olarak kabul eden Hristiyanlıktaki anlayışın yanlış ve çarpık olduğunu her vesile ile vurgulamıştır. Mesela "Derken şeytan, kapalı olan avret yerlerini birbirine göstermek için onlara fısıldayıp kafalarını karıştırdı ve "Rabbiniz size bu ağacı sırf melek olursunuz veya ebedî yaşayanlardan olursunuz diye yasakladı" dedi. Onlara, "Ben gerçekten sizin iyiliğinizi isteyenlerdenim" diye de yemin etti. Böylece ikisini de ayartmış oldu. Ağacın meyvesini tattıklarında ayıp yerleri kendilerine göründü. Ve cennet yapraklarından üzerlerini örtmeye başladılar. Rableri onlara, "Ben size o ağacı yasaklamadım mı ve şeytanın size apaçık bir düşman olduğunu söylemedim mi?" diye seslendi."<sup>24</sup> ayetleri şeytanın hile

<sup>19</sup> M. Akif Aydın, " İslam'da Kadın", *Türkiye Diyanet Vakfı İslam Ansiklopedisi*, Cilt:24, İstanbul, 2001, s. 86-87.

<sup>20</sup> Ebu Davut, Taharet, 94; Tirmizi, Taharet, 82; Darimi, Vudu, 76; Müsned, VI/256,377.

<sup>21</sup> Faruk Beşer, *Kadının Çalışması, Sosyal Güvenliği ve İslam*, Seha Neşriyat, İstanbul,1991,s.12.

<sup>22</sup> Faruk Beşer, *Kadının Çalışması, Sosyal Güvenliği ve İslam*, Seha Neşriyat, İstanbul, 1991, s.14,80.

<sup>23</sup> Yunus Vehbi Yavuz, *Kur'an'da Kadın Hak ve Özgürlüğü*, Bayrak Yayınları, İstanbul, 1993, s.85.

<sup>24</sup> Araf, 7/20-22.



ve desiselerine dikkat çekmektedir. Öte yandan Kur'an-ı Kerim'de erkek ile kadının bir tek nefisten yaratıldığı,<sup>25</sup> kadınla erkeğin eşit derecede sorumluluk taşıdıkları,<sup>26</sup> birbirlerini tamamladıkları<sup>27</sup> en değerlilerin takva sahibi olanlar olduğu<sup>28</sup> ve herkesin yaptığından sorumlu olacağı<sup>29</sup> belirtilmektedir.

Diğer yandan kadınların mal-mülk edinmelerinde<sup>30</sup> bir engel olmadığı gibi, mesken dokunulmazlığı, inanç özgürlüğü, evlenme, ev kurma hakkı, özel hayatın gizliliği ve siyasi haklarını kullanmaları hususunda da herhangi bir kısıtlayıcı durum söz konusu değildir.<sup>31</sup>

## 2.1. Hz. Peygamber Döneminde Mescit ve Kadın İlişkisi

Tarihsel süreci içerisinde hemen hemen bütün dinlerde kutsal bir mekân olarak mabed ve ona bağlı olarak bir ibadet anlayışı var olmuştur. Bu yüzden ibadetler, dinlerin ayrılmaz bir fenomeni olarak ele alınmaktadır.

Şüphesiz mabed, dinlerdeki kutsallık anlayışı ile yakından ilişkili bir kavramdır. Kutsal ise kendisini devamlı bir surette doğal gerçeklerden tamamen farklı olarak konumlandırmaktadır.<sup>32</sup> Dinlerde kutsallık, genelde kutsal zaman, kutsal mekân, kutsal varlıklar ve kutsal nesnelere olmak üzere dört kategoride ele alınarak incelenmektedir.<sup>33</sup> Bu kutsallar arasında şüphesiz konumuzu yakından ilgilendiren kısım, kutsal mekân olarak cami veya diğer adıyla mescitlerdir.

İslam dininde camiler kutsal mekân olarak değerlendirilmektedir. "Toplayan, bir araya getiren" anlamını taşıyan camiler, daha çok Cuma namazının kılınabildiği ve içinde minber bulunan yerler için kullanılmıştır. Hutbe okumak için içinde minberi bulunmayan sadece vakit namazlarına tahsis edilmiş yerler için ise mescit denilmiştir. Ancak Mekke'de Mescid-i Haram, Medine'de Mescid-i Nebevi ve Kudüs'te bulunan Mescid-i Aksa için de mescit denilmektedir. Mescit sözcüğü, "secde edilen yer" manasında mekân bildiren bir isimdir. Ayrıca kulun Allah'a en yakın olduğu anın secde hali oldu-

<sup>25</sup> Nisa, 4/1.

<sup>26</sup> Hac, 22/5; Secde, 32/9.

<sup>27</sup> Bakara, 2/178.

<sup>28</sup> Hucurât, 49/13.

<sup>29</sup> Âl-i İmrân, 3/195.

<sup>30</sup> Nisa, 4/32.

<sup>31</sup> Nazife Gürhan, "Toplumsal Cinsiyet ve Din", *e-Şarkiyat İlmî Araştırmalar Dergisi*, www.e-sarkiyat.com, ISSN:1308-9633, Sayı: IV, Kasım, 2010, s.71.

<sup>32</sup> Ahmet Güç, *Dinlerde Mabed ve İbadet*, Düşünce Kitabevi Yayınları, I. Basım, İstanbul, 2011, s.6.

<sup>33</sup> Kürşat Demirci, "Kutsiyet", *Türkiye Diyanet Vakfı İslam Ansiklopedisi*, Cilt:26, İstanbul, 2002, s.495.





ğu<sup>34</sup> hadisi göz önüne alındığında, bu yerler için mescit denilmesinin önemi bir kez daha ortaya çıkmaktadır.<sup>35</sup>

Yeryüzünün her tarafı mescit olarak değerlendirilmiş olsa da İslam, cemaatle namaz kılmaya büyük bir önem vermiştir. Cemaatle kılınan namazın bireysel kılınana göre yirmi beş veya yirmi yedi derece daha sevaplı olduğu belirtilmiş<sup>36</sup> ve cemaati terk etmenin sünnete aykırı olduğu vurgulanmıştır.<sup>37</sup> Bu nedenle Asr-ı Saadet'te ashab, herhangi önemli bir mazeret olmadan cemaatle namaz kılmayı ihmal etmemişlerdir. Zira başka bir hadiste "Üç kişi bir köyde veya sahrada bulunur ve cemaatle namaz kılmazsa şeytan onlara *hâkim olur. Öyleyse cemaatten ayrılma, çünkü kurt, ancak sürüden ayrılan koyunu yer.*"<sup>38</sup> buyrulurken cemaatle namaz kılmanın önemine dikkat çekilmektedir. Şüphesiz cemaatle namaz kılmanın fazileti bakımından, erkeklerle kadınlar arasında herhangi bir fark gözetilmemiştir. Peygamberimiz(sav)'in bu husustaki tavsiye ve uygulamalarını göz önüne alan müctehit imamlar, cemaatle namaz kılmanın hükmü konusunda farklı görüşler ileri sürmüşlerdir. Mesela Hanefi ve Maliki mezhebinde cemaatle namaz kılmak, sünnet-i müekkeke, Şafii-iler'de farz-ı kifaye ve Hanbeliler'de ise farz-ı ayın derecesinde ele alınmıştır.<sup>39</sup>

Öte yandan Cuma ve bayram namazlarının cemaatle kılınma mecburiyetinin olması da camilerin önemini daha da arttırmıştır. Ayrıca Hz. Muhammed (sav), bir hadisinde Allah'ın adının anıldığı ve ona ubudiyet görevinin ifa edildiği yerlerin Allah için en sevimli mekânlar olduğunu<sup>40</sup> bildirmektedir. Bu nedenle bu kutsal mekânlara sağ ayak ile girilmesi ve ilk girişte Tahiyetü'l-Mescid adıyla iki rekât nafilâ namaz kılınması tavsiye edilmiştir.<sup>41</sup>

Mescitler, ibadet edilen mekânlar olması yanında birer eğitim ve öğretim merkezi olma fonksiyonunu da icra etmişlerdir. İslam'da eğitim ve öğretim çalışmaları Mekke'de ilk defa Dar'ul Erkam'da başlamıştır. Medine'de ise hicretten sonra inşa edilen Mescid-i Nebi'de bu faaliyetler daha kapsamlı bir şekilde gerçekleştirilmiştir. Meclisü'l-İlm denilen bu ilmi çalışmalar, Mescid-i Nebi'de bizzat Resulullah (sav) tarafından yapılmıştır. Resulullah (sav)'in etrafında iç içe daireler şeklinde oturan bu talebe grubuna "halka" denil-

<sup>34</sup> Nesai, Tatbik, 78.

<sup>35</sup> Ahmet Önkal ve Nebi Bozkurt, "Cami", *Türkiye Diyanet Vakfı İslam Ansiklopedisi*, Cilt:7, İstanbul, 1993, s.46.

<sup>36</sup> Buhari, Ezan, 30; Müslim, Mesacid, 247,249.

<sup>37</sup> Nesai, İmamet, 50.

<sup>38</sup> Ebu Davud, Salat,47.

<sup>39</sup> Mustafa Uzunpostalci, "Cemaat", *Türkiye Diyanet Vakfı İslam Ansiklopedisi*, Cilt:7, İstanbul, 1993, s. 288.

<sup>40</sup> Müslim, Mesacid, 288.

<sup>41</sup> İbn Mace, Mesacid, 13; Buhari, Salat, 60.



## 1. OTURUM

### Cinsiyet Ayrımcılığının Cami/ Mescitteki İzdüşümü

Abdurrahman GÜNEŞ

mektedir.<sup>42</sup> Bu eğitim faaliyetlerinde Ubade b. Sabit gibi bir kısım sahabeler de peygamberimize ders vermede yardımcı olmuşlardır.

Peygamber (sav), bir gün mescide girdiğinde ashabının bir kısmının dua ve zikirle geriye kalan bir kısmının ise ilimle uğraştığını görünce, ilmi çalışma yapanların yanına gitmeyi tercih etmiş ve onların yanına oturarak *"Ben muallim olarak gönderildim."*<sup>43</sup> buyurmuştur. Hz. Muhammed (sav)'in bu hareketi İslam'da ilme, eğitim ve öğretime ne kadar büyük bir değer verildiğini göstermektedir. Mescidin bir bölümünde adına Ashab-ı Suffe denilen yaklaşık 400 civarında sahabe, yatılı olarak barındırılmış ve bunlar devamlı olarak kendilerini tamamen bilime adanmışlardır. Mescitte yapılan bu eğitim ve öğretim faaliyetlerine sadece erkekler değil, haftanın belirli günleri tahsis edilerek kadınların da bu ilmi çalışmalardan istifade etmeleri sağlanmıştır.

Öte yandan Kur'an'da *"Allah'ın mescitlerini ancak Allah'a ve ahiret gününe inanan, namazı dosdoğru kılan, zekâtı veren ve Allah'tan başkasından korkmayan kimseler imar eder. İşte onların doğru yolu bulanlardan olmaları umulur."*<sup>44</sup> ayetinde geçen imar kelimesi, müfessirlerin büyük bir çoğunluğuna göre camilerin inşa, bakım, onarım, aydınlatma ve temiz tutulması vb. maddi çalışmaları kapsadığı gibi, orada ibadet etmek, ilim tahsil etmek vb. manevi bir çalışmayı da içermektedir. Bu yüzden birer kutsal mekân olarak camilerin, amacı dışında kullanılması, yıktırılması ve satılması uygun görülmemiştir. Mescitlerin bu kutsallığı nedeniyle gayr-i müslimlerin Mescid-i Haram'a girmeleri hususunda mezhepler arasında birçok tartışmalar yapılmış ve farklı görüşler ileri sürülmüştür. Örnek olarak Hanefiler, hac ve umre amacı taşımadan gayr-i müslimlerin Mescid-i Haram'a girebileceklerini söylemektedirler. Buna karşılık geriye kalan Maliki, Şafii ve Hanbeli mezhebi mensupları ise gayr-i müslimlerin Mescid-i Haram'a girmelerine cevaz vermemişlerdir.<sup>45</sup>

İslam dini, doğumdan ölüme kadar ilim öğrenmeyi teşvik etmiş ve bunu belirli bir yaş dönemiyle kısıtlamadığı gibi, cinsiyete dayalı bir ayrımcılığı da tasvip etmemiştir. Değişik bir ifadeyle söylesek, toplumun aşağı-yukarı yarısını oluşturan ve özellikle de çocukların eğitiminden birinci derecede sorumluluk taşımaları açısından erkeklere nazaran daha aktif ve müessir bir durumda bulunan kadınlar da en az erkekler kadar dinini öğrenme ve mescide devam etme hakkına sahiptirler. Çünkü gerek Resulullah (sav) zamanında ve gerekse dört halife döneminde kadınlar, mescitlerde yapılan tüm eğitsel etkinliklere ve orada gerçekleştirilen ibadetlere iştirak etme

<sup>42</sup> Buhari, İlim, 8.

<sup>43</sup> İbn Mace, Mukaddime, 17.

<sup>44</sup> Tevbe, 9/18.

<sup>45</sup> Mehmet Şener, "Cami-Dini Hükümler", *Türkiye Diyanet Vakfı İslam Ansiklopedisi*, Cilt:7, İstanbul, 1993, s.91.



konusunda tamamen bir serbestlik içerisinde olmuşlardır. Öyleki, o dönemlerde erkeklerle birlikte kadın ve çocuklar da cuma, bayram ve vakit namazlarına düzenli olarak katılmışlardır.<sup>46</sup> Yani bu konuda yaş veya cinsiyete bağlı olarak herhangi bir ayırım söz konusu olmamış, toplumun tüm katmanları mescitte bu güzelliği ve coşku-yu birlikte yaşama hakkına sahip olmuşlardır. Kadınların aşağılandığı, kız çocuğu babası olmanın yadırgandığı ve cinsiyet ayrımcılığının had safhada olduğu o günkü cahiliye toplumunda böyle bir uygulama, son derece önemli olup üzerinde durulması gereken bir husustur. Bunların yanında kadınların mescide geldiklerinde, daha rahat ve huzurlu bir şekilde ibadet etmelerini sağlamak üzere, bir nevi pozitif bir ayrımcılık yapılarak onlar için mescitte bir bölüm tahsis edilmiş<sup>47</sup> ve ayrıca özel bir kapı açılmıştır.<sup>48</sup> Diğer taraftan kadınlar peygamberimiz (sav)'e gelerek “*Ey Allah'ın Resulü, erkeklerden bize zaman kalmıyor, bize özel bir gün ayırır mısınız?*” talebinde bulunmaları üzerine peygamberimiz (sav), onlar için mescitte ayrı bir günde özel dersler yapmıştır.<sup>49</sup> Bu derslerde kadınlar, kendilerine has mahrem konuları bile çekinmeden peygamberimize yöneltebilmişler<sup>50</sup> ve o nedenle bu durumu, Hz. Aişe validemiz, “Şu Ensar kadınları ne iyi kadınlar, utanma duyguları, onların dinlerini öğrenmelerine engel olmuyor.”<sup>51</sup> diyerek takdir etmiştir.

Yukarıda ifade edildiği gibi, Resulullah (sav) zamanında kadınlar, erkeklerle birlikte mescitte yapılan eğitim-öğretim faaliyetlerine, vakit, Cuma ve bayram gibi bütün namazlara herhangi bir ayırımı tabi tutulmadan katılabilmişlerdir. Bu hususu, Hz. Aişe'nin “*Kadınlar, Resulullah (sav) ile beraber sabah namazlarını tesettüre bürünmüş olarak kıralardı da namazdan dönünce karanlıkta kimse onları tanımazdı*”<sup>52</sup> sözü teyit etmektedir. Diğer yandan Amre bint Abdurrahman'ın kız kardeşinden naklettiği “*Ben, Kaf Suresi'ni Resullullah'ın (sav) ağzından Cuma günü ezberledim. O, her Cuma Minber'de bu sureyi okurdu.*”<sup>53</sup> şeklindeki ifadesinden, kadınların farz olmamasına ve bir mecburiyet bulunmamasına rağmen diğer vakit namazları gibi, Cuma namazlarına da katıldıkları anlaşılmaktadır.

Bunların yanı sıra o dönemde kadınlar, vakit ve Cuma namazlarına ilave olarak bayram namazlarına da çok rahatlıkla katılmışlardır. Bu hususta daha da ilginç olan ve vurgulanması gereken husus,

<sup>46</sup> M. Akif Aydın, “İslam'da Kadın”, *Türkiye Diyanet Vakfı İslam Ansiklopedisi*, Cilt:24, İstanbul, 2001, s.87; İrfan Aycan, “İslam Geleneğinde Cami ve Kadın”, *Cami, Kadın ve Aile*, Diyanet İşleri Başkanlığı Yayınları, Ankara, 2013, s.16.

<sup>47</sup> Ahmet b. Hanbel, VII, 523.

<sup>48</sup> Ebu Davud, Salat, 17.

<sup>49</sup> Buhari, İlim, 36,35.

<sup>50</sup> Buhari, Vudu, 63; Buhari, Hayız, 24.

<sup>51</sup> Müslim, Hayız, 61.

<sup>52</sup> Nesai, Mevakit, 25.

<sup>53</sup> Müslim, Cuma, 50.



## 1. OTURUM

### Cinsiyet Ayrımcılığının Cami/ Mescitteki İzdüşümü

Abdurrahman GÜNEŞ

adet halinde bulunan kadınların bile musallada yani açık alanda kılınan bayram namazlarına katılarak bayramın sevinç ve coşkusunu yaşamaları için Peygamberimiz (sav)'in bizzat onları çağırmasıdır. Bu durum, Ümm-ü Atiyye'nin rivayetinden anlaşılmaktadır: *"Allah Resulü, bize bayramlarda yeni yetişmiş genç kızları, hayızlı kadınları ve evinin bir köşesine çekilerek perdesi altında gizlenen hanımları, namazgâha (musallaya) çağırmamızı emretti. Hayızlı kadınlar için, "Onlar namazgâhtan biraz uzak durur, Müslümanların dualarında hazır bulunurlar" buyurdu. Bunun üzerine ben "Ya Resulullah! Bazen içimizde örtüsü olmayanlar oluyor, onlar ne yapacak?" dedim; "Giyecek dış elbisesi olmayanlara din kardeşi kendi elbisesinden birini giydirdin" buyurdu"*<sup>54</sup>

Resulullah (sav), toplumun yarısını oluşturan kadınların da erkeklerle birlikte bilgi sahibi olmalarını ve mescitte yapılan bütün ibadetlere katılmalarını istemiştir. Bu nedenle *"Allah'ın hanım kullarını, Allah'ın mescitlerinden men etmeyiniz"*<sup>55</sup> buyurmuştur. Bu tavsiyeye rağmen sabah, akşam ve yatsı gibi geceye denk gelen namazlara eşlerini göndermek istemeyenler için *"Hanımlarınız geceleyin mescide gitmek için sizden izin istediklerinde onlara izin veriniz"*<sup>56</sup> diyerek onları ayrıca uyarmıştır. Bu tavsiyeler ışığında hareket eden kadınlar, mescit ile ilişkilerini düzenli devam ettirmişler ve bu yüzden ilimde ileri derecelere yükselmişlerdir. Öyle ki, din konusunda öne çıkmış bu kadınlardan erkekler bile danışarak gerekli bilgileri alma ihtiyacı duymuşlardır. Mesela Hz. Aişe, Resulullah(-sav)'tan birçok hadis rivayet ettiği için bu sahada önemli bir kişilik olarak kabul edilmektedir. Öte taraftan Hz. Fatma, Ebu Bekir'in kızı Esmâ, Ümmüd-Derda vb. fıkhîta fetva verecek seviyeye yükselmiş kadınlar arasında yer almaktadırlar.<sup>57</sup> Hadis rivayet eden kadınların sayısının ise daha çok olduğu göze çarpmaktadır. Bunlar arasında Ümm-ü Habibe bint Ebi Süfyan, Ümm-ü Abd, Esmâ bint Ebi Bekir, Sevde bint Zem'a, Fatıma bint Kays, Dürre bint Ebi Leheb, Safiyye bint Abdilmuttalib, Zeynep bint Cahş, Meymune bint Haris, Ümm-ü Haram bint Milhan vb. saymak mümkündür.<sup>58</sup> Kadınlar, sadece dini alanla ilgili olarak değil, bunlar yanında tarih, tıp, şiir, hitabet, astronomi gibi bilim dallarında da önemli mesafeler elde etmişlerdir. Mescitlerde verilen bu eğitimlerde peygamberimiz Hz. Muhammed (sav), bizzat ders verdiği gibi, bazen de başta eşleri olmak üzere kadın öğretmenler de görev almışlardır.<sup>59</sup>

<sup>54</sup> Buhari, İdeyn, 15-20-21; Tirmizi, Cuma, 36; Nesai, Salatü'l İdeyn, 2,3.

<sup>55</sup> Ahmet b. Hanbel, Müsned, II,76.

<sup>56</sup> Buhari, Ezan, 172.

<sup>57</sup> Bekir Topaloğlu, İslam'da Kadın, Ensar Neşriyat, İstanbul, 1988, s.250.

<sup>58</sup> Tayyip Okıç, İslamiyet'te Kadın Öğretimi, Diyanet İşleri Başkanlığı Yayınları, Ankara, 1981, s.24.

<sup>59</sup> Hüseyin Yılmaz, "Hz. Peygamber Döneminden Günümüze Kadınlar ve Camii Eğitimi", *Değerler Eğitimi Dergisi*, 5 (14), 2007, s.121-122.



Hız. Peygamber (sav) zamanında kadınların beş vakit namaz dâhil Cuma, bayram, cenaze ve hatta küsuf namazına (güneş tutulduğu zaman kılınan namaz) erkeklerle birlikte katılmış olmalarının, İslam dininin özellikle kadınlar arasında hızlı bir şekilde yayılmasında önemli bir rolü olmuştur. Aynı zamanda cinsiyet ayrımcılığının son derece yaygın olduğu bir dönemde İslam'ın kendilerine tanıdığı bir hak ile mescitlerdeki her türlü faaliyete katılmaları, kadınları son derece memnun etmiştir.

Asr-ı Saadette Cuma namazlarına kadınların sürekli katılmaları göz önüne alınarak Cuma namazının kadınlar için de farz olduğunu ileri süren görüşlere de rastlanmaktadır. Özellikle İmam Davud Ez-Zahiri, Cuma namazının kadınlara da farz olduğu kanaatini taşımakta ve ayetler nasıl ki, namaz, oruç, hac gibi farz olan ibadetler için cinsiyet ayrımı yapmamışsa, Cuma namazı için de böyle bir istisnanın söz konusu olamayacağını ileri sürmektedir. Yine ona göre, ayetle belirlenen bir emir, ancak yine bir başka ayetle nesh edilebilir; sadece hadislerle amel edilmesi, doğru bir yaklaşım tarzı değildir.<sup>60</sup> Esasında Resulullah (sav)'ın bu yönlü tavsiye ve uygulamaları, kadınlara mescitlere gitme mecburiyeti getirmemiş sadece bir ruhsat tanımıştır. Böyle olmasına rağmen o dönemde kadınlar, mescitte gerçekleştirilen faaliyetlerde hep yer almışlardır. Şüphesiz bu durum sadece Mescid-i Nebevi ile sınırlı tutulmamış diğer mahalle mescitlerine de kadınlar gidebilmişlerdir.<sup>61</sup>

Kadınların mescitlerle olan bu yakın alakası, dört halife döneminde de aynen devam etmiştir. Bu bağlamda Hz. Ömer (r.a) ile bir kadın arasında yaşanan ve kaynaklarımızda yer alan bir olay, bu hususu teyit etmektedir. Hz. Ömer (r.a), bir gün hutbede evlenecek erkeklerin kadınlara vermesi gereken mehirin miktarına bir sınırlama getirilmesi konusunu işlerken bir kadın, oturduğu yerden itirazda bulunarak Nisa Suresi'nin 20. ayetini okumuştur. Bunun üzerine Hz. Ömer (r.a), kadını haklı bularak kendi görüşünden vazgeçmiştir.<sup>62</sup>

### 3. Kadınların Mescitlerde İbadet Etmelerini Olumsuz Karşılamanın Görüşleri

Kadınlar, gerek Hz. Peygamber (sav) ve gerekse dört halife döneminde mescitte yapılan sosyal faaliyetlere ve orada gerçekleştirilen ibadetlere hep katılmış olmalarına rağmen ilerleyen süreçte kadınların mescitlere ibadet etmek üzere gitmelerinin doğru olup olmadığı hususunda birçok tartışmalar ortaya çıkmıştır.

<sup>60</sup> Yunus Vehbi Yavuz, *Kur'an'da Kadın Hak ve Özgürlüğü*, Bayrak Yayınları, İstanbul, 1993, s.67-74.

<sup>61</sup> İrfan Aycan, "İslam Geleneğinde Cami ve Kadın", *Cami, Kadın ve Aile*, Diyanet İşleri Başkanlığı Yayınları, Ankara, 2013, s.18.

<sup>62</sup> Abdurrezzak, *Musanef*, 6/180, 10420.



## 1. OTURUM

Cinsiyet  
Ayrımcılığının  
Cami/  
Mescitteki  
İzdüşümü

Abdurrahman GÜNEŞ

Kadınların mescitlerde ibadet etmelerini sakıncalı bulanlar, görüşlerini genelde iki mesnede dayandırmaktadırlar. Bunlardan bir tanesi Resulullah(sav)'den nakledilen bir hadistir ve diğeri ise Hz. Aişe'den rivayet edilen bir sözdür.

1. Bahsi geçen hadiste Resulullah (sav), *“Kadınların özel odalarında kıldıkları namaz, evlerinde kıldıklarından daha faziletlidir. Evlerinde kıldıkları namaz da mescitte kıldıklarından daha faziletlidir.”*<sup>63</sup> buyurmuştur.

Bu hadisle ilgili bir takım farklı yorumlar yapılmış fakat genelde herhangi bir fitneye sebebiyet verilmesi durumunda ancak uygulanabileceği kanaati ağır basmıştır. Ayrıca bu haberin Esbab-ı Vuru du göz önüne alındığında, olayın daha çok özel bir nitelik taşıdığı da anlaşılmaktadır. Rivayete göre Ümmü Hümejd adında bir kadın sahabinin Resulullah (sav)'a *“Ey Allah'ın Resulü, kocalarımız sizinle beraber namaz kılmamıza engel oluyorlar. Oysa biz sizinle namaz kılmayı çok istiyoruz.”* diye serzenişte bulunması üzerine, yukarıda metnini verdiğimiz ifadeleri kullanarak yani ona namazlarını evinde kılmasını tavsiye etmiştir. Hâlbuki Hz. Peygamber (sav) zamanında, kadınların vakit, Cuma ve bayram namazlarına serbestçe ve düzenli bir şekilde katıldıkları bütün kaynaklarda yer almaktadır. Zira kadınların mescitlere gitmelerini bizzat Resulullah(sav) istemiştir. Öyle ise burada bir çelişki mi söz konusudur? Burada Hz. Peygamberin kişiye özel bir öğütte bulunduğu, bunun genele teşmil edilemeyeceği anlaşılmaktadır. Soruyu yöneltten kadının ailede huzursuzluk yaşamaması için böyle bir tavsiyede bulunmuş olabileceği görüşü, genelde kabul edilmektedir.<sup>64</sup> Çünkü Hz. Peygamber (sav)'in bu tavsiyesi sahabiler tarafından kesin bir yasaklama olarak değerlendirilmemiş ve bu nedenle kadınlar, mescitlere gitmeye devam etmişlerdir. Bu tavsiyenin, mescitlere giderken kadınların koku sürünmemeleri ve adaba uymayan elbiseler giymemeleri gibi kurallara uymayan kimseler için söz konusu olduğu da ayrıca iddia edilmiştir.<sup>65</sup> Öte yandan Resulullah (sav)'e isnad edilen sözlerin gerçekten hadis olup olmadıklarını anlamanın yolu, onları fiili sünnetle karşılaştırmaktır. Hz. Peygamberin bu konudaki uygulamaları ile tezat teşkil eden hadisler, genelde kabul görmemektedir.<sup>66</sup>

<sup>63</sup> İbn Ebi Şeybe, II, 159; Ebu Davud, Salat, 53.

<sup>64</sup> Hüseyin Yılmaz, “Kadınların Eğitiminde Camilerin Rolü”, *Cami, Kadın ve Aile*, Diyanet İşleri Başkanlığı Yayınları, Ankara, 2013, s.87; Salih Karacabey, “Hadislerin Metin Tenkidinde Fiili Sünnete Müracaatın Önemi Bağlamında Kadınların ve Çocukların Camiye Gitmeleri İle İlgili Hadislerin Değerlendirilmesi”, *Uludağ Üniversitesi İlahiyat Fakültesi Dergisi*, Sayı: 9, Cilt: 9, Bursa, 2000, s.261; Hüseyin Yılmaz, “Kadınların Cami Eğitimi ve Diyanet İşleri Başkanlığı'nın Buna Yönelik Hizmetleri”, *I. Din Hizmetleri Sempozyumu*, Cilt:1, Diyanet İşleri Başkanlığı Yayınları, Ankara, 2008, s.286.

<sup>65</sup> Mahmut Yeşil, “Rivayetler Işığında Cami ve Kadın”, *Cami, Kadın ve Aile*, Diyanet İşleri Başkanlığı Yayınları, Ankara, 2013, s.79-81.

<sup>66</sup> Salih Karacabey, “Hadislerin Metin Tenkidinde Fiili Sünnete Müracaatın Önemi Bağlamında Kadınların ve Çocukların Camiye Gitmeleri İle İlgili Hadislerin Değerlendirilmesi”, *Uludağ Üniversitesi İlahiyat Fakültesi Dergisi*, Sayı: 9, Cilt: 9, Bursa, 2000, s.254.



2. Kadınların mescitlere gelmelerini olumsuz karşılayanların ileri sürdükleri bir diğer delil ise Hz. Aişe (r.a)'nin, "Eğer peygamber, kadınların bugün yaptığı şeyleri görseydi, İsrailoğulları kadınlarının yasaklandığı gibi, onlara da mescit yasağı koyardı." <sup>67</sup> rivayetidir.

Bu sözün, o dönemde bazı kadınların kutsal bir mekân olarak mescidin mahremiyetine aykırı birtakım davranışlarının ortaya çıkması üzerine söylendiği açıktır.<sup>68</sup> Dolayısıyla Hz. Aişe'nin bu serzenişi ile kadınların mescitlere gitmesini engelleme gibi bir durum söz konusu değildir. Nitekim Nevevi, bu konuda "Bu ve benzeri hadislerle kadınlar, mescide gitmekten men edilemez." demektedir. O halde Hz. Aişe'nin bu sözü herhangi bir konuda hüküm koymakta, sadece bir probleme işaret etmektedir. Başka bir ifadeyle, kadınların mescitlere gidişini engellemek için Hz. Aişe'nin bu temennisinin, bir delil olarak değerlendirilmesi pek mümkün görünmemektedir. Çünkü bir takım yanlış davranışlar bahane edilerek verilen hakların geri alınması gibi bir durum, doğru olarak kabul edilmemektedir.<sup>69</sup>

Hz. Peygamber(sav) döneminde kadınlar, mescitle ilişkilerini özgürce devam ettirirken Emevilerden itibaren bir nevi cahiliye dönemindeki kadına bakış tarzı yeniden kendini göstermiş ve çeşitli bahanelerle kadınlar Allah'ın evi olan mescitlerden uzak tutulmuştur. Bu vahim anlayışın olumsuz etkileri şüphesiz ki sadece toplumun yarısını oluşturan kadınlarla sınırlı kalmamıştır. Çocukların terbiye edilip yetiştirilmesinde en önemli rolü üstlenmeleri nedeniyle toplumun geriye kalan yarısını da aynı oranda menfi yönde etkilemiş, kısaca toplumun tüm katmanlarının din eğitimi ve öğretiminden uzak kalmasına bid'at ve hurafelerin yaygınlaşmasına sebebiyet vermiştir. Böylece kadınlar daha çok türbe, tekke ve zaviyelere yönelmişlerdir.<sup>70</sup> Nitekim Diyanet İşleri Başkanlığı tarafından gerçekleştirilen Dini Hayat Araştırması'nda deneklere "Dilek ağacına çaput bağlamak ve suya para atmak dileğinin gerçekleşmesinde etkilidir." cümlesi yöneltilmiştir. Erkeklerde, bu görüşe tamamen katılanlar ile kısmen katılanların toplam oranı %3,5 iken kadınlarda bu oran % 6' ya çıkmaktadır. Yine nazardan kurtulmak için kurşun

<sup>67</sup> Buhari, Ezan, 162; Müslim, Salat, 144.

<sup>68</sup> M. Akif Aydın, "İslam'da Kadın", *Türkiye Diyanet Vakfı İslam Ansiklopedisi*, Cilt:24, İstanbul, 2001, s. 87; Mahmut Yeşil, "Rivayetler Işığında Cami ve Kadın", *Cami, Kadın ve Aile*, Diyanet İşleri Başkanlığı Yayınları, Ankara, 2013, s.81.

<sup>69</sup> Mahmut Yeşil, "Rivayetler Işığında Cami ve Kadın", *Cami, Kadın ve Aile*, Diyanet İşleri Başkanlığı Yayınları, Ankara, 2013, s.82. ; Salih Karacabey, "Hadislerin Metin Tenkidinde Fiili Sünnete Müracaatın Önemi Bağlamında Kadınların ve Çocukların Camiye Gitmeleri İle İlgili Hadislerin Değerlendirilmesi", *Uludağ Üniversitesi İlahiyat Fakültesi Dergisi*, Sayı: 9, Cilt: 9, Bursa,2000, s.261.

<sup>70</sup> M. Akif Aydın, "İslam'da Kadın", *Türkiye Diyanet Vakfı İslam Ansiklopedisi*, Cilt:24, İstanbul, 2001, s.87.



döktürmeyi doğru bulanların oranı erkeklerde %9,6 olarak bulunmasına karşılık kadınlarda bu oran % 13,7'ye yükselmiştir.<sup>71</sup>

O halde kadınların mescitlerde gerekli kurallara uymaları halinde, Allah'ın evi olan mescitlerine devam etmelerinde herhangi bir sakıncanın olduğunu ileri sürmek mümkün görünmemektedir. Dolayısıyla Hz. Aişe ve bazı müctehid imamların konu ile ilgili çekincelerinin o günün sosyal ve kültürel koşulları ile izah etmek gerekmektedir.<sup>72</sup> Günümüzde İslam dünyasında kadınlar aleyhine olan bakış ve uygulamaların da dinden kaynaklanmadığı, tamamen ilgili toplumun kültürel özellikleri ile alakalı olduğu anlaşılmaktadır.<sup>73</sup> O halde bu mevzuyu, “*Gelişen sosyal hayat çerçevesinde toplumun çeşitli kesimlerinde, birçok iş yerinde ve alışveriş mahallinde bulunabilen Müslüman kadının, bilhassa kendileri için özel yerler ayrılması durumunda, cami ibadetlerine katılmasının fitneye sebebiyet verebileceğini ileri sürmek makul olmasa gerektir.*”<sup>74</sup> şeklinde özetlemek mümkündür.

#### 4. Sonuç

Dereceleri farklı olsa da aşağı-yukarı bütün toplumlarda bir cinsiyet ayrımcılığı söz konusu olmuştur. Bu sosyal gerçeklik, bu soruna evrensel bir nitelik kazandırmaktadır. Esasında cinsiyete dayalı olarak ortaya çıkan bu ayrımcılık, daha çok kadınların aleyhinde gerçekleşmiştir. Çoğunlukla da ilgili toplumun din anlayışı, bu işte önemli bir rol oynamıştır.

İslam dini, çeşitli toplumlarda kadınla ilgili görülen bu olumsuz bakış ve tavırları değiştirmeyi amaç edinmiştir. Bu bağlamda Hz. Peygamber (sav) ve onu takip eden dört halife döneminde kadınlar da erkeklerle birlikte mescitte yapılan bütün ilmi çalışmalara ve eda edilen ibadetlere katılma hakkına sahip olmuşlardır. Çünkü İslam, eğitim ve öğretime büyük önem vermiş, bu konuda yaş veya cinsiyete dayalı herhangi bir ayırım yapmamıştır. Fakat verilen bu haklara rağmen İslam öncesi kültürel anlayıştan kaynaklanan bazı problemler, daha o dönemde iken bile zuhur etmiştir. Mesela Hz. Ömer (r.a)'in bile eşinin mescide gitmesine gönlü razı olmamasına rağmen Hz. Peygamberin bu sözü üzerine müsaade ettiği<sup>75</sup> rivayet edilmektedir.

Vakit namazlarına düzenli katılan sahabe kadınlar, aynı zamanda Cuma ve bayram namazlarına da katılmışlardır. Zira Resulullah

<sup>71</sup> Türkiye’de Dini Hayat Araştırması, Diyanet İşleri Başkanlığı Yayınları, Ankara, 2014, s.37.

<sup>72</sup> <http://www.hayrettinkaraman.net/yazi/hayat2/0048.htm>

<sup>73</sup> Raşit Küçük, “Mescidü’-n Nebi ve Sahabe Hanımlar”, *Cami, Kadın ve Aile*, Diyanet İşleri Başkanlığı Yayınları, Ankara, 2013, s.44.

<sup>74</sup> Mustafa Uzunpostalıcı , “Cemaat”, *Türkiye Diyanet Vakfı İslam Ansiklopedisi*, Cilt:7, İstanbul, 1993, s.288.

<sup>75</sup> Buhari, Cuma, 13.





(sav), özel mazereti bulunan kadınların dahi musalla denilen açık alanda kılınan bayram namazlarına iştirak ederek namaz kılmaları bile bayram sevincine ortak olmalarını bizzat istemiştir.<sup>76</sup> Resulullah (sav)'in kadınlarla ilgili fiili sünneti böyle olmasına rağmen özellikle Emevilerden itibaren bu uygulamalarla ilgili tartışmalar başlamış ve gün geçtikçe kadınlar, Allah'ın evi olan mescitlerden uzak tutulmaya çalışılmıştır. Zira İslam öncesi kadın algısı yeniden zuhur etmeye başlamış ve kadınların mescitlerde de olsa fitneye sebebiyet verdiği düşüncesi gün geçtikçe ağırlık kazanmıştır. Kadınların mescitlere gelmelerini sakıncalı bulanlar genelde Hz. Aişe'nin yukarıda bahsi geçen bir sözünü<sup>77</sup> dayanak olarak göstermeye çalışmaktadırlar. Oysaki Hz. Aişe'nin bu sözü sadece o andaki durumu ifade eden bir temenni olup bunun bağlayıcı bir yönü bulunmamaktadır. Diğer bir dayanak ise Ümmü Hümejd'in eşinin mescide gitmesine müsaade etmediğini belirtmesi üzerine, Resulullah (sav)'in muhtemelen herhangi bir aile içi huzursuzluğuna neden olmamak düşüncesiyle kadınlar için evlerinde kılmalarının daha faziletli olduğunu belirten<sup>78</sup> hadisidir. Ancak bu hadisin kişiye özel olduğu çünkü o dönemde bu tavsiyeye rağmen kadınlar mescitlerde ibadet etmelerine devam etmekteydiler. Dolayısıyla başta hadisçiler olmak üzere birçok ilim adamı, bu hadisin bireysel bir özellik taşıdığını ve muhatabın özel durumuna göre verilen bir cevaptan ibaret olduğunu ileri sürmektedirler.<sup>79</sup>

Bu düşüncelerle kadınların mescitlerden uzak tutulması, sadece kadınların dini konularda bilgisiz kalmaları ile sınırlı bir durum değildir. Zira çocuğun ilk öğretmeni konumunda olan annenin eğitim ve öğretimden uzak kalması, toplumun geriye kalan yarısının da eğitimsiz bırakılmasına bir neden teşkil etmiştir. Her ne kadar günümüzde Malezya, Suudi Arabistan, Filistin, Türkmenistan, Tunus, Cezayir gibi ülkelerde kadınlar vakit, Cuma ve bayram namazlarında mescitlere gidebiliyorlarsa da Türkiye'nin içinde bulunduğu diğer İslam ülkelerinde böyle bir uygulamanın düzenli yürütüldüğünü söylemek mümkün görünmemektedir.<sup>80</sup> Bu durumu göz önüne alan Diyanet İşleri Başkanlığı, son yıllarda kadınların da camilerden yeteri kadar yararlanabilmeleri için birtakım adımlar atmıştır. Ancak şu anda görünen mevcut haliyle bunun yeterli olmadığı ve

<sup>76</sup> Buhari, İdeyn, 15; Müslim, Salatü'l-İdeyn, 11.

<sup>77</sup> Buhari, Ezan, 162; Müslim, Salat, 144.

<sup>78</sup> İbn Ebi Şeybe, II, 159; Ebu Davud, Salat, 53.

<sup>79</sup> Hüseyin Yılmaz, "Kadınların Eğitiminde Camilerin Rolü", *Cami, Kadın ve Aile*, Diyanet İşleri Başkanlığı Yayınları, Ankara, 2013, s.87 ; Salih Karacabey, "Hadislerin Metin Tenkidinde Fiili Sünnete Müracaatın Önemi Bağlamında Kadınların ve Çocukların Camiye Gitmeleri İle İlgili Hadislerin Değerlendirilmesi", *Uludağ Üniversitesi İlahiyat Fakültesi Dergisi*, Sayı: 9, Cilt: 9, Bursa, 2000, s.261.

<sup>80</sup> Hüseyin Yılmaz "Kadınların Cami Eğitimi ve Diyanet İşleri Başkanlığı'nın Buna Yönelik Hizmetleri", *I. Din Hizmetleri Sempozyumu*, Cilt:1, Diyanet İşleri Başkanlığı Yayınları, Ankara, 2008, s. 284.



## 1. OTURUM

### Cinsiyet Ayrımcılığının Cami/ Mescitteki İzdüşümü

Abdurrahman GÜNEŞ

kadınların istedikleri her zaman mabetlere gidemedikleri anlaşıl-  
maktadır. Bu durumu yukarıda adı geçen Dini Hayat Araştırması  
sonuçlarında da görmek mümkündür. Mesela Cuma, bayram ve te-  
ravih namazlarının kılma sıklığını tespit etmek için yöneltilen so-  
rulara kadınlar; “hiçbir zaman” seçeneğini Cuma namazı için %92,3  
ve bayram namazı için yine ona yakın bir oranda (%93,1) cevaplan-  
dırmışlardır. Zira kadınlar, adı geçen bu namazları kılmak isteseler  
bile ülkemizin cami ve mescitlerinde genelde bayanlara tahsis edil-  
miş yerler bulunmamaktadır. Oysaki aynı deneklere teravih nama-  
zının kılma sıklığı sorulduğunda “her zaman” %20,7, “çoğunlukla”  
%16,1, “ara sıra” %21,2 ve “nadiren” %10,7 oranları ortaya çıkmış-  
tır. İster sık isterse seyrek olsun teravih namazına katılan kadınla-  
rın toplamı %68,7 gibi büyük bir rakama tekabül etmektedir.<sup>81</sup> Bu  
sonuç, yer ayrılması durumunda kadınların cami ve mescitlere de-  
vam edebilecekleri ve bu konuda istekli olduklarını göstermek-  
tedir. Çünkü kadınlara ancak sınırlı sayıdaki camilerde namaz kılma  
imkânı tanınabilmektedir. Bunun kökleşip yerine oturabilmesi için  
başta cami görevlilerinin verilecek eğitimlerle bu işin ehemmiyeti-  
ne inandırılması gerekmektedir. Çünkü bir takım din görevlilerinin  
de kadınların mescitlere gelmelerinin sakıncalı olabileceği kanaati-  
ni taşıdıkları gözlemlerimiz arasındadır.

### Öneri

Ülkemizdeki camilerde beş vakit namaz ve teravih namazları  
için kadınlara yer tahsis edilmesinde herhangi bir fiziki engel bu-  
lunmamaktadır. Ancak Cuma ve bayram namazlarında şu andaki  
mevcut camilerde bütün kadınlara hitap edebilecek bir mekânın  
oluşturulması ciddi bir sorun olarak karşımıza çıkmaktadır. Zira  
Cuma ve bayram namazlarında camilerin fiziki kapasiteleri, erkek  
cemaati bile kabul etmekte çoğunlukla zorlanmaktadır. Buna alter-  
natif bir çözüm olarak Resulullah (sav) zamanındaki musalla (na-  
mazgâh) uygulaması yeniden gündeme alınmalıdır. Çünkü Resulul-  
lah (sav), Mescid-i Nebevî’de kılınan namazların diğerlerine göre  
daha faziletli olmasını belirtmesine rağmen daha fazla cemaate hi-  
tap edebilsin diye bayram, cenaze ve yağmur dualarında çoğunlukla  
musalla denilen açık alanı tercih etmiş ve buraya özel halleri bulu-  
nan kadınların da gelerek namaz kılmasalar bile bayram coşkusuna  
ve sevincine katılmalarını bizzat istemiştir.<sup>82</sup>

Resulullah (sav), bayramlarda sabah namazını Mescid-i Nebe-  
vî’de kıldıktan sonra tekbirler eşliğinde musalla yerine gelir ve ora-  
da büyük bir kalabalıkla bayram namazlarını kıldırırdı.<sup>83</sup> Bu sebep-

<sup>81</sup> Türkiye’de Dini Hayat Araştırması, Diyanet İşleri Başkanlığı Yayınları, Ankara, 2014, s.55,61,63.

<sup>82</sup> Buhari, İdeyn, 15; Müslim, Salatü’l İdeyn, 11.

<sup>83</sup> Bugün bu alanda, o günün hatırasına Mescid-i Gamame adıyla bir mescit inşa edilmiştir.



le bayram namazlarının musallada kılınmasının hükmü konusunda mezhepler arasında farklı görüşler ortaya çıkmıştır. Herhangi bir engelin bulunmaması halinde bayram namazlarının musallada kılınmasını Hanefi ve Hanbeli mezhepleri sünnet olarak ele almışlardır. Buna karşılık Malikiler bu uygulamayı mendub görürken Şafiiler ise mescidin dar olması durumunda ancak musallada bu namazları kılmanın sünnet olduğunu söylemişlerdir.<sup>84</sup>

Sonuç olarak kadın, çoluk-çocuk gibi toplumun tüm katmanlarının iştirak edebilmesine imkân veren Hz. Peygamber (sav)'in musallada namaz kıldırma sünnetinin yeniden ihya edilmesinin faydalı olabileceği anlaşılmaktadır. Böyle bir uygulama ile ülkemizde Cuma, bayram ve teravih namazlarında camilerde oluşan cemaat yoğunluğu karşılanmış ve aynı zamanda özellikle kadınların da ibadet etmelerine fırsat verilerek toplumsal bir sevinç, coşku, kaynaşma ve dayanışma sağlanmış olacaktır.<sup>85</sup>

### ☞ KAYNAKLAR

- Akdemir, Salih (1991), "Tarih Boyunca ve Kur'an-ı Kerim'de Kadın", İslami Araştırmalar Dergisi, Cilt:5, Sayı:4, Ekim.
- Aydın, M. Akif (2001), "İslam'da Kadın", *Türkiye Diyanet Vakfı İslam Ansiklopedisi*, Cilt:24, İstanbul.
- Aycan, İrfan (2013), "İslam Geleneğinde Cami ve Kadın", *Cami, Kadın ve Aile*, Diyanet İşleri Başkanlığı Yayınları, Ankara.
- Beşer, Faruk (1991), *Kadının Çalışması, Sosyal Güvenliği ve İslam*, Seha Neşriyat, İstanbul.
- Bozkurt, Nebi (2006), "Namazgâh", *Türkiye Diyanet Vakfı İslam Ansiklopedisi*, Cilt:32, İstanbul.
- Demirbilek, Sevda (2007), "Cinsiyet Ayrımcılığının Sosyolojik Açından İncelenmesi", *Finans Politik- Ekonomik Yorumlar*, Cilt:44, Sayı: 511.
- Demirci, Kürşat (2002), "Kutsiyet", *Türkiye Diyanet Vakfı İslam Ansiklopedisi*, Cilt:26, İstanbul.
- Diyanet İşleri Başkanlığı (2004), *Kur'an-ı Kerim Meali*, 6. Baskı, Ankara.
- Güç, Ahmet (2011), *Dinlerde Mabed ve İbadet*, Düşünce Kitabevi Yayınları, I. Basım, İstanbul.
- Güneş, Abdurrahman (2009), "İslam Tarihinde Namazgâhlar", *Harput'tan Esinti, Türkiye Diyanet Vakfı Yayın Matbaacılık*, Yıl:5, Sayı:55, Ankara.
- Gürhan, Nazife (2010), "Toplumsal Cinsiyet ve Din", *e-Şarkiyat İlmî Araştırmalar Dergisi*, www.e-sarkiyat.com, ISSN:1308-9633, Sayı: IV, Kasım.
- Harman, Ömer Faruk (2001), "Kadın", *Türkiye Diyanet Vakfı İslam Ansiklopedisi*, Cilt:24, İstanbul.

<http://www.hayrettinkaraman.net/yazi/hayat2/0048.htm>

<sup>84</sup> Nebi Bozkurt, "Namazgâh", *Türkiye Diyanet Vakfı İslam Ansiklopedisi*, Cilt:32, İstanbul, 2006, s.358.

<sup>85</sup> Abdurrahman Güneş, "İslam Tarihinde Namazgâhlar", *Harput'tan Esinti, Türkiye Diyanet Vakfı Yayın Matbaacılık*, Yıl:5, Sayı:55, Ankara, 2009, s.26-27.



## 1. OTURUM

### Cinsiyet Ayrımcılığının Cami/ Mescitteki İzdüşümü

Abdurrahman GÜNEŞ

- Hizmetli, Sabri (2011), *İslam Tarihi- İlk Dönem*, Ankara Okulu Yayınları, Ankara.
- Karacabey, Salih (2000), " Hadislerin Metin Tenkidinde Fiili Sünnete Mü-racaatın Önemi Bağlamında Kadınların ve Çocukların Camiye Git-meleri İle İlgili Hadislerin Değerlendirilmesi", *Uludağ Üniversitesi İlahiyat Fakültesi Dergisi*, Sayı: 9, Cilt: 9, Bursa.
- Kızılçelik, Sezgin ve Erjem, Yaşar (1992), *Açıklamalı Sosyoloji Terimleri Sö-z-lüğü*, Emre Grafik, Konya.
- Kirman, Mehmet Ali (2011), *Din Sosyolojisi Terimleri Sözlüğü*, Rağbet Yayın-ları, 2. Baskı, İstanbul.
- Küçük, Raşit (2013), "Mescidü'-n Nebi ve Sahabe Hanımlar", *Cami, Kadın ve Aile*, Diyanet İşleri Başkanlığı Yayınları, Ankara.
- Okiç, Tayyip (1981), *İslamiyet'te Kadın Öğretimi*, Diyanet İşleri Başkanlığı Yayınları, Ankara.
- Okumuş, Ejder (2003), *Toplumsal Değişme ve Din*, İnsan Yayınları, İstanbul.
- Öngen, Burcu ve Aytaç, Serpil (2013), "Üniversite Öğrencilerinin Toplumsal Cinsiyet Rollerine İlişkin Tutumları ve Yaşam Değerleri İlişkisi", *Sos-yoloji Konferansları Dergisi*, Sayı.48.
- Önkal, Ahmet ve Bozkurt, Nebi (1993), "Cami", *Türkiye Diyanet Vakfı İslam Ansiklopedisi*, Cilt:7, İstanbul.
- Şener, Mehmet (1993), "Cami-Dini Hükümler", *Türkiye Diyanet Vakfı İslam Ansiklopedisi*, Cilt:7, İstanbul.
- (2015), "Toplumsal Cinsiyet ve Din", *Din Sosyolojisi El Kitabı*, Grafiker Yayınları, 3.Baskı, Ankara.
- Topaloğlu, Bekir (1988), *İslam'da Kadın*, Ensar Neşriyat, İstanbul.
- Türkiye'de Dini Hayat Araştırması (2014), *Diyanet İşleri Başkanlığı Yayın-ları*, Ankara.
- Uzunpostalcı, Mustafa (1993), "Cemaat", *Türkiye Diyanet Vakfı İslam Ansik-lopedisi*, Cilt:7, İstanbul.
- Vatandaş, Celaleddin (2007), "Toplumsal Cinsiyet ve Cinsiyet Rollerinin Al-gılanışı", *Sosyoloji Konferansları Dergisi*, Sayı:35.
- Yavuz, Yunus Vehbi ( 1999), *Kur'an'da Kadın Hak ve Özgürlüğü*, Bayrak Ya-yınları, İstanbul.
- Yeşil, Mahmut (2013), "Rivayetler Işığında Cami ve Kadın", *Cami, Kadın ve Aile*, Diyanet İşleri Başkanlığı Yayınları, Ankara.
- Yıldırım, Erdal (2014), "Kur'an Sosyolojisi Açısından Toplumsal Cinsiyet Meselesi", *Abant İzzet Baysal Üniversitesi Sosyal Bilimler Enstitüsü Dergisi*, Sayı:30.
- Yılmaz, Hüseyin (2013), "Kadınların Eğitiminde Camilerin Rolü", *Cami, Ka-dın ve Aile*, Diyanet İşleri Başkanlığı Yayınları, Ankara.
- (2008), "Kadınların Cami Eğitimi ve Diyanet İşleri Baş-kanlığı'nın Buna Yönelik Hizmetleri", *1. Din Hizmetleri Sempozyumu*, Cilt:1, Diyanet İşleri Başkanlığı Yayınları, Ankara.
- (2007), " Hz. Peygamber Döneminden Günümüze Kadın-lar ve Camii Eğitimi", *Değerler Eğitimi Dergisi*, 5 (14).



## KADIN DİN GÖREVLİLERİNİN GÖZÜNDEN CAMİ MERKEZLİ KUR'AN ÖĞRETİMİ (TOKAT ÖRNEĞİ)

Kubatalı TOPCHUBAEV

**Özet:** Kur'ân-ı Kerîm Müslümanların yaşam ilkelerini belirleyen ilahi bir kitaptır. Bu bağlamda Kur'ân-ı Kerîm öğretimi Hz. Peygamber'e ilk vahiy-le gündeme gelmiştir. Bizzat "oku" emri ile peygambere yönelik Kur'ân öğretimi, sünnetle yoğrulmuş, dönemin şartları ve imkânları ile birikimli bir geleneğe dönüşmüştür. Nitekim başlangıçta ev merkezli Kur'ân-ı Kerîm öğretimi, daha sonra cami merkezli şeklinde gerçekleşmiştir.

Camiler, Müslümanların sadece ibadet ettikleri veya bulunulması ya da gezilmesi gerektiği yapılardan ibaret değildir. En önemli işlevlerinden biri öğrenme ortamları olmasıdır. Özellikle "Kur'an'ı öğrenen ve öğreten hayırlı bireylerin" bulunduğu öğretim merkezleridir. Ayrıca peygamberimizin de önemseydiği kadınlara yönelik cami merkezli Kur'an öğretiminin gerçekleştiği yerlerdir. Bu yönüyle kadınların yaşam boyu öğrenme ihtiyaçlarının karşılanmasında önemli bir eğitim kurumu olarak karşımıza çıkmaktadır. Kur'ân öğrenimi Müslümanların yaşam boyu öğrenme ihtiyacı hissettiği temel kaynaklardan biridir. Dolayısıyla Kur'ân-ı Kerîm okumayı öğrenme, güzel okuma becerisini geliştirme, bireysel ibadetlerini sağlıklı bir şekilde gerçekleştirme, dini bilgilerini tazeleme, güncel konularda Müslüman bilincini geliştirme gibi ihtiyaçlar gelişi güzel tesadüfi bir yaklaşımla karşılanamaz. Bu bağlamda cami merkezli Kur'ân-ı Kerîm öğretimi gelişen ve değişen koşullar altında yeniden düzenlenmesi, bireyin ve toplumun gereksinimlerine yanıt verecek şekilde sürekli geliştirilmesi gerekir.

Buna göre özellikle Kur'ân öğretimi mutfağındaki kadın din görevlilerinin görüşünü alarak, uygulamadaki sorunları belirlemek, aynı zamanda muhtemel çözüm önerilerini üretmek cami merkezli Kur'an öğretiminin niteliğine olumlu yönde katkı sağlayacaktır. Bu amaçla nitel araştırma deseni çerçevesinde kadın din görevlileri ile odak grup çalışması gerçekleştirilmiştir. Araştırmamız bizi aşağıdaki sonuçlara götürmüştür:

1. Öğrenci Temini Konusunda Çözüm Üretemeyen Kur'ân-ı Kerîm Öğretimi
2. Öğretim Ortamlarını Düzenleme Konusunda Zorlanan Kur'ân-ı Kerîm Öğretimi
3. Engelli Vatandaşların Kur'ân-ı Kerîm Öğrenme İhtiyaçlarını Karşılamakta Yetersiz Kur'ân-ı Kerîm Öğretimi



## 1. OTURUM

Kadın Din  
Görevlilerinin  
Gözünden  
Cami Merkezli  
Kur'an  
Öğretimi  
(Tokat Örneği)

Kubatalı  
TOPCHUBAEV

- Öğrenci Profilinden Kaynaklanan Problemlerden Dolayı Yeterli Verim Alınamayan Kur'an-ı Kerim Öğretimi
- Nicelik Açısından Çoğalan Kur'an Kurslarından Olumsuz Etkilenen Kur'an-ı Kerim Öğretimi
- Öğretici Yeterliklerinden Olumsuz Etkilenen Kur'an-ı Kerim Öğretimi
- Yeterli Öğretim Materyallerine, Ölçme ve Değerlendirme Sürecine Başvurulmayan Kur'an-ı Kerim Öğretimi

## ☞ MOSQUE CENTERED QURANIC TEACHING IN THE EYE OF WOMEN RELIGIOUS STAFF

**Abstract:** The Qur'an is a divine book that determines the principles of life of Muslims. In this context, the Quran is taught by the Prophet. The Prophet came to the agenda with his first revelation. The Qur'an instruction for the prophet with the order of "read" himself has been transformed into a cumulative tradition with the conditions and facilities of the period. As a matter of fact, it was initially centered on the teaching of the Qur'an, then centered on the mosque.

Mosques do not consist of structures where Muslims are only worshiped or should be visited or visited. One of the most important functions is that they have learning environments. In particular, they are teaching centers where in good people who learn and teach the Qur'an ve meet. In addition, it is the places where the Quran education, which is based on the mosque, is dedicated to women who are cared for by our Prophet. In this respect, it is an important educational institution in meeting the lifelong learning needs of women. The Qur'anic learning is one of the main sources that Muslims feel the need for lifelong learning. Therefore, the need to learn to read the Koran, to develop beautiful reading skills, to perform individual worship in a healthy way, to refresh religious knowledge, to develop Muslim consciousness on current issues can not be met with a nice coincidental approach. In this context, the mosque-based Qur'an teaching needs to be constantly improved in order to respond to the needs of the individual and the society.

According to this, especially by determining the opinions of female religious officials in the teaching of the Qur'an, determining the problems in practice and producing possible solutions will contribute positively to the quality of the mosque-based Quran teaching. For this purpose, a focus group study was conducted with female religious officials within the framework of qualitative research design. Our research has led us to the following conclusions:

- Quran Teaching which cannot solve the problem of reaching students
- Making the Qur'an difficult to organize the teaching environment
- Quran teaching is insufficient to meet the needs of disabled citizens.
- Inefficient Koran Teaching for Student Profile
- The numerical increase in Quran courses has a negative impact on Quran teaching.
- Teaching the Qur'an Affected by Teaching Competence



7. Evaluation and teaching materials in Quran teaching cannot be applied sufficiently.

### ❧ Giriş

“Cami” kelimesinin kullanımı, ihtiyatla yaklaşılması gereken rivayetler bağlamında peygamberimize dayandıranlar da vardır. Özellikle tabiin döneminde ağırlıklı bir şekilde kullanılan kavram olarak dikkat çeker. Ancak “cami” kelimesi başlangıçta “el-mescidü'l cami” tabiri ile yaygın olarak kullanılmıştır. X. Yüzyıla doğru el-cami/cami kullanımı tercih edilir hale gelmiştir.<sup>1</sup> Hatta “cami” ve “mescit” kelimeleri ibadet mekânlarının işlevlerini belirleyici unsur olarak yaygınlaşmıştır. Her ne kadar Cuma namazı kılınan yerler “cami”, Cuma namazı kılınmayan yerler “mescit” şeklinde anılır olmuşsa da, önemli şahsiyetlerin kabirlerinin bulunduğu ibadet yerlerinde Cuma namazı okunmasına rağmen mescit kelimesi kullanılmıştır.

Mescit kelimesi sözlük itibarı ile “secde edilen yer” olarak anlamlandırılmıştır. Kelimenin kökeni milattan önceye dayandırılarak ibadet edilen yer şeklinde kullanıldığı ifade edilmektedir. Hatta tüm ilahi dinlerin ibadet yerlerini belirtmek için kullanılmıştır. Mescit sözcüğü hicri 4. asırdan sonra “Parçaları bir araya toplayan, bir şeyin bir kısmını diğer kısmına katan, uzlaştıran, barıştıran, manasına gelen “cami, kelimesi ile eşanlamlı olarak kullanılmıştır.<sup>2</sup> Ancak secdenin namazın en önemli rükünlerinden ve Allah’a en yakın olunan an olması, özellikle Kur’an’da belirtildiği üzere insanın daha ilk yaratılışında şahit olduğu bir hürmet ifadesi şeklinde ele alınması, mescit kelimesine ayrı bir önemi beraberinde getirmiştir. Bununla beraber “secde yerleri Allah’ındır” anlamındaki ayetler de mescit kelimesinin önemini destekler nitelikte yorumlanmıştır. Bu bağlamda pek çok Müslüman ülke mescit kelimesini tercih ederken arka planda yukarıda zikredilen anlamlar ön plana çıkmaktadır.

Hz. Peygamberin emriyle hicretten sonra yaygınlaşan mescitler bir anlamı ile Peygambere biati de simgelemiştir. Zira Hz. Peygamber, gönderdiği askeri birliklere, gittikleri yerlerde mescidi bulunan bölgelerin halkına dokunmamalarını emredilmiştir. Ayrıca mescit inşası yeni bir hayat anlayışının tercihinde de işaret eden süreci de beraberinde getirmiştir.<sup>3</sup> Bunun yanında kimi mescitlerin inşası bizzat Hz. Peygamber girişimi ile eski mabetleri mescide dönüştürme şeklinde gerçekleşmiştir.

<sup>1</sup> Tokat Gaziosmanpaşa Üniversitesi İlahiyat Fakültesi Dr. Öğr. Üyesi, kubatalı.topchubaev@gop.edu.tr Ahmet Önkal, Nebi Bozkurt, “Cami” md., *İslam Ansiklopedisi*, TDV yay., Ankara: 1993, c. 7, s. 46

<sup>2</sup> İlhan Yıldız, “Ahmet Hamdi Akseki’ye Göre Cami Ortamında Din Eğitimi”, *Din Eğitimi Araştırmaları Dergisi*, 1998, sayı:5, s. 159

<sup>3</sup> Şükrü Keyifli, “Camilerde Din Eğitimi”, *Din Eğitimi*, ed. Mustafa Köylü, Nurullah Altaş, Gündüz Eğitim Yay., Ankara: 2012, s. 328



## 1. OTURUM

Kadın Din  
Görevlilerinin  
Gözünden  
Cami Merkezli  
Kur'an  
Öğretimi  
(Tokat Örneği)

Kubatalı  
TOPCHUBAEV

Hulefâ-yi Râşidîn dönemine gelince mescitler açısından “Allah’ın mescitlerini ancak Allah’a ve ahiret gününe inanan, namazı dosdoğru kılan, zekatı veren ve Allah’tan başkasından korkmayan kimseler imar eder”<sup>4</sup> mealindeki ayetle Hz. Peygamber’in “Kim Allah rızası için bir mescit yaptırırsa Allah da bunun karşılığında ona cennette bir köşk ihsan eder”<sup>5</sup> hadisi ilham kaynağı olmuştur. İslam topraklarının genişlemesi mescitlerin çoğalmasını da beraberinde getirmiştir. Mescitlerin inşasında toprakların fethediliş şekli belirleyici rol oynamıştır. Savaşla fethedilen topraklarda eski mabetler ya kısmen ya da tamamen mescide dönüştürülürken, barış yoluyla fethedilen topraklardaki ibadet yerlerinin korunmasına özen gösterilerek mescit inşa edilmiştir. Fetihlerle bir taraftan farklı kültürler, diğer taraftan daru’l harp ile birlikte yaşama mücadelesi sürdürülmüştür. Müslümanların bu birikimi mescitlerin gerek yönetim gerek sosyal yaşam gerekse askeri yönden stratejik noktalarda inşa edilmesi gerektiği yönünde şekillenmiştir.<sup>6</sup>

Dört halife döneminden sonraki camiler genel hatları ile mimari ve iletişim boyutuyla ön plana çıkmıştır. Bu süreçte camiler, devlet adamlarının güçlerinin simgesi olarak da dikkat çekmiştir. Ayrıca cami kavramının bugünkü anlamı ile kullanımına yönelik birikim oluşmuştur. Zira Cuma namazı münasebeti ile Müslümanların belli camilerde toplanması, bayram havasının oluşması, devlet-tebaa iletişiminin gelişmesi, insanların sosyalleşme ortamının hazırlanması gibi amaçlar güdülmüştür. Ancak tarihi kaynaklar kimi devlet adamlarının bu amaçları suiistimal ettiklerini de kaydetmiştir.

Osmanlı döneminin tecrübeleri cami geleneğinin sentezi niteliğinde gelişmiştir. İslam tarihindeki ilk mescidin amaçlarından olan ibadetle yoğrulmuş eğitim-öğretim merkezi, fetihler döneminde ön plana çıkan stratejik mekânlarda cami inşa etme, kültür ve sosyalleşme olanağı sağlama, mimari bağlamda estetik düşünmeyi simgeleme gibi özellikleri harmanlayarak Müslüman aleminde kendilerine özgü, özgün bir yapıya ulaşmıştır. Böylece herhangi bir Müslüman ülkedeki mescite/camiye bakarak o yapının Türklere ait olup olmadığını hemen anlamak mümkün hale gelmiştir.

Türkiye cami kelimesini tercih etmekle kendine özgün bir anlamlandırmayı da beraberinde getirmiştir. Hatta ibadet yerlerin isimlendirmeleri o mekânın özellikleri ile de bilgi verdiğini söylemek mümkündür. Örneğin Osmanlılar döneminde padişahlar tarafından inşa ettirilen büyük camilere “selatin camileri” şeklinde isimlendirilmiştir. Genellikle külliye şeklinde inşa edilerek ibadetlerin dışında önemli bir eğitsel ve sosyal faaliyetler merkezi

<sup>4</sup> et-Tevbe 9/18

<sup>5</sup> Buhari, “Salat”, 65; Müslim, “Mesacid”, 24, 25

<sup>6</sup> Önkal, Bozkurt, “Cami” md., s. 49





işlevini üstlenmiştir. Vezirler ve diğer devlet ricali tarafından yaptırılan orta büyüklükteki camilere sadece “cami”, küçük olanlara da “mescit” denilmiştir.<sup>7</sup> Cumhuriyet dönemi ile beraber yalnız “cami” ve “mescit” kavramlarının kullanıldığını görmek mümkündür. Hatta “mescit” kelimesine ek olarak kimi cemaatlerin çabası ile inşa edilmiş ibadet yeri anlamı da yüklenmiştir.

Mescit/camilerin eğitim-öğretim yerleri olarak değerlendirme tecrübesi İslam’ın ilk dönemlerine kadar gider. Bu durum bizzat peygamberimizin “meclisü’l ilim” faaliyetlerinde, kendisinin muallim olarak gönderildiğini ifade ettiği ve mescitte ilim ile meşgul olanların yanında olduğunu gösteren davranışlarında görmek mümkündür. Ayrıca mescitler İslam’ın ilk döneminden itibaren Kur’ân-ı Kerîm öğreniminin beşiği haline gelmiştir. Buna göre camiler, ortaya çıkışından günümüze kadar toplayıcılık özelliği ile dini ve dünyevi birçok işlevleri yerine getirmiştir.<sup>8</sup> Bunları gerçekleştirirken faaliyetlerini sadece erkeklerle sınırlandırmamıştır. Kadın eğitimi din eğitiminin temel bölümlerinden biri olarak değerlendirilmiştir. Nitelikli insan yetiştirme ve hayata kalite katma sürecinde kadın eğitime önem verilmiştir.<sup>9</sup>

Yukarıdaki bilgiler değerlendirildiğinde Müslümanların yaşam ilkelerini belirleyen ilahi bir kitabı Kur’ân-ı Kerîm öğretimi Hz. Peygamber’e ilk vahiyle gündeme gelmiştir. Bizzat “oku” emri ile peygambere yönelik Kur’ân öğretimi, sünnetle yoğrulmuş, dönemin şartları ve imkânları ile birikimli bir geleneğe dönüşmüştür. Nitekim başlangıçta ev merkezli Kur’ân-ı Kerîm öğretimi, daha sonra cami merkezli şeklinde gerçekleşmiştir. Böylece cami merkezli Kur’ân öğretimi, Müslümanlığın günümüze kadar devam eden en eski eğitim kurumu haline gelmiştir.<sup>10</sup> Hatta söz konusu Kur’ân öğretimi süreçleri İslam ilimlerinin ortaya çıkmasına zemin hazırlamıştır. Bu bağlamda Kur’ân öğretiminin yapıldığı yerleri, İslam medeniyetinin tohumlarının atıldığı mekânlar olarak değerlendirmek mümkündür.

“Cami” kelimesinin etimolojik detayı “toplayan, bir araya getiren” mekân anlamlarını ifade eder. Bu boyutuyla camiler belli bir amaçta toplanan yerler olarak karşımıza çıkar. Dolayısıyla sadece bulunulması gereken mekânlardan ötede bir işlevleri mevcuttur. Sadece Müslümanların ibadet ettikleri veya bulunulması ya da gezilmesi gerektiği yapılardan ibaret değildir. Belli amaçların gerçekleştirilmesine, eğitim yönüyle davranışların değişmesine ve olgunlaşmasına vesile olunan ortamlardır. Başka bir ifade ile en önemli

<sup>7</sup> Önkal, Bozkurt, “Cami” md., s. 47

<sup>8</sup> Yıldız, “Ahmet Hamdi Akseki’ye Göre Cami Ortamında Din Eğitimi”, s. 160

<sup>9</sup> Geniş bilgi için bkz. Hüseyin Yılmaz, “Hz. Peygamber Döneminden Günümüze Kadınlar ve Cami Eğitimi”, *Değerler Eğitimi Dergisi*, 5 (14), 2007, s. 107-130

<sup>10</sup> Keyifli, “Camilerde Din Eğitimi”, s. 327-330



## 1. OTURUM

### Kadın Din Görevlilerinin Gözünden Cami Merkezli Kur'an Öğretimi (Tokat Örneği)

Kubatalı  
TOPCHUBAEV

işlevlerinden biri öğrenme ortamları olmasıdır. Özellikle “Kur’an’ı öğrenen ve öğreten hayırlı bireylerin” bulunduğu öğretim merkezleridir. Ayrıca peygamberimizin de önemseydiği kadınlara yönelik cami merkezli Kur’an öğretiminin gerçekleştiği yerlerdir. Bunun yanında kadınların dini değerlerle donanımlı ve nitelikli birey olmasına katkı sağlayan mekânlardır. Bu yönüyle kadınların yaşam boyu öğrenme ihtiyaçlarının karşılanmasında önemli bir eğitim kurumu olarak karşımıza çıkmaktadır.

Kur’ân öğrenimi Müslümanların yaşam boyu öğrenme ihtiyacı hissettiği temel kaynaklardan biridir. Dolayısıyla ilahi kitabı okumayı öğrenme, güzel okuma becerisini geliştirme, bireysel ibadetlerini sağlıklı bir şekilde gerçekleştirme, dini bilgilerini tazeleme, güncel konularda Müslüman bilincini geliştirme gibi ihtiyaçlar geliştiği güzel tesadüfi bir yaklaşımla karşılanamaz. Bununla birlikte günümüzde bilgi çağı ile hızlanan değişimler pek çok ihtiyacı ve sorunları da beraberinde getirmektedir. Bunlardan bazılarını; ailede çöküntü, yabancılaşma, kuşaklararası kopukluk, kuşak çatışması, sosyal ilişkilerin zayıflaması, geleneklere karşı gelme şeklinde sıralamak mümkündür. Dolayısıyla sadece örgün eğitim kurumları ile tüm ihtiyaçların karşılanması zor gözükmemektedir. Bu boşluğun doldurulmasında yaygın eğitim çalışmaları önem arz etmektedir. Bu bağlamda yukarıda zikredilen sorunların çözümünde yaygın din eğitiminin merkezinde yer alan genelde cami merkezli eğitime, özelde ise kadınlara yönelik cami merkezli Kur’an öğretimine de sorumluluklar düşmektedir.

Zira Yılmaz’ın da belirttiği gibi: “kadınların cami eğitimi ile ilgili ihmal, Müslüman toplumların geri kalmalarına sebep olan etkenlerden biri olarak da görülebilir. Çünkü yaklaşık nüfusun yarısını oluşturan bir kesimin ve en önemlisi bir toplumun maddî ve manevî mimarları olan annelerin eğitimsiz kalması durumunda yeni yetişen bireylerin kişilikli, bilinçli, donanımlı, cesaretli ve girişimci olarak yetişmeleri şansa bırakılmış demektir. Çünkü bireyin hayatına yön veren kişiliğinin gelişmesinde ailenin ve özellikle de annenin rolü büyüktür”.<sup>11</sup> Ancak araştırmalar kadınların yaygın din eğitiminden önemli ölçüde mahrum kaldığına işaret etmektedir. Nitekim söz konusu din eğitimi faaliyetlerinden kadınların az bir kısmı gönüllü bir şekilde yararlanmaktadır. Büyük çoğunluğu ise yaygın din eğitimi faaliyetlerinden habersiz ve yapılanlara karşı ilgisiz kalmaktadır.<sup>12</sup> Buna göre, cami merkezli din eğitiminin niteliği ve kalitesi konusunda bilimsel araştırmalara ihtiyaç vardır. Bu bağlamda cami merkezli Kur’ân-ı Kerim öğretimi gelişen ve değişen koşullar altında

<sup>11</sup> Yılmaz, “Hz. Peygamber Döneminden Günümüze Kadınlar ve Cami Eğitimi”, s. 125

<sup>12</sup> Davut Işıkdöğen, Müberra Aktürk, “Kur’an Kurslarının Kadınların Din Eğitimine Katkısı (Diyarbakır Örneği)”, *Dicle Üniversitesi İlahiyat Fakültesi Dergisi*, 14 (1), 2012, s. 81



yeniden düzenlenmesi, bireyin ve toplumun gereksinimlerine yanıt verecek şekilde sürekli geliştirilmesi gerekir.

Bu konuda özellikle Kur'ân öğretimi mutfağında görev alan kadın din görevlilerinin görüşünü alarak, uygulamadaki sorunları belirlemek, aynı zamanda muhtemel çözüm önerilerini üretmek cami merkezli Kur'an öğretiminin niteliğine olumlu yönde katkı sağlayacaktır. Bu amaçla nitel araştırma deseni çerçevesinde kadın din görevlileri ile odak grup çalışması gerçekleştirilmiştir. İki oturum şeklinde gerçekleşen odak grup görüşmesinin ilk oturumunda sorunlar tespit edilmiş, ikinci oturumda ise çözüm önerileri geliştirilmiştir. Bu süreçte bildirimizin temel konusunu teşkil eden aşağıdaki sorulara odaklanmaya çalışılmıştır:

Kadın din görevlilerinin;

- Cami merkezli Kur'an öğretim programları ile ilgili düşünceleri nelerdir?
- Cami merkezli Kur'ân öğretimini planlama sürecinde karşılaşılan sorunlar nelerdir?
- Cami merkezli Kur'ân öğretimi sürecinde karşılan sorunlar nelerdir?
- Cami merkezli Kur'ân öğretimini ölçme ve değerlendirme ile ilgili sorunlar
- Tespit edilen sorunların muhtemel çözümleri nelerdir?

## ☞ Yöntem

### Araştırmanın Modeli

Araştırma kadın din görevlilerinin cami merkezli Kur'ân-ı Kerîm öğretimi ile ilgili görüşlerini belirlemek amacıyla yapılmıştır. Araştırmada nitel araştırma yöntemlerinden olgubilim deseni kullanılmıştır. İki oturum şeklinde gerçekleşen odak grup görüşmesinin ilk oturumunda sorunlar tespit edilmiş, ikinci oturumda ise çözüm önerileri geliştirilmiştir. Bu süreçte farkında olunan fakat derinlemesine ve ayrıntılı araştırılmasına ihtiyaç duyulan konulara odaklanılmaya çalışılmıştır. Böylece katılımcıların cami merkezli Kur'ân-ı Kerîm Öğretimi ile ilgili düşüncelerini anlayabilmek için sözel olarak dile getirdikleri saklı anlamları ortaya çıkarmaya gayret edilmiştir. Sözel veriler ve yaşantılar içerik analizine tabi tutularak temalar oluşturulmuştur. Daha sonra oluşturulan temalar yorumlanmış, alıntılara yer verilerek sonuca gidilmiştir.

## ☞ Çalışma Grubu



## 1. OTURUM

Kadın Din  
Görevlilerinin  
Gözünden  
Cami Merkezli  
Kur'an  
Öğretimi  
(Tokat Örneği)

Kubatalı  
TOPCHUBAEV

Araştırmada Gaziosmanpaşa Üniversitesi öğretim elemanlarının ve öğrencilerinin, Tokat ilinde görev yapan kadın din görevlilerinin görüşlerinden yararlanılmıştır. 5 ayrı grup çalışması şeklinde gerçekleşen “Yaygın Din Eğitimi Çalıştayı”nda Tokat İl Müftülüğü işbirliği ile 26 kişilik çalışma grupları belirlenmiştir. Araştırmamızın konusu bağlamında çalışma grubunun kadın din görevlileri örneklemine yansıtmasına dikkat edilmiştir. Odak görüşme sürecindeki sözel veriler katılımcıların izni ile grup sekreteri tarafından kayda alınmıştır. Grup çalışması iki oturum şeklinde 4 saat sürmüştür.

### Veri toplama aracı

Çalışma konusu hakkında derinlemesine bilgi edinme ve bilinçli sorular üretme bağlamında ayrıntılı literatür taraması yapılmıştır. Cami merkezli Kur'an öğretimine ilişkin önemli sorunlar tespit edilerek açık uçlu sorular üretilmiş ve uzman görüşüne başvurulmuştur. Bu işlemler sonucunda toplam 3 temel soru çerçevesinde odak görüşmesi yapılacağı kararlaştırılmıştır. Bu sorular, katılımcılarla birlikte belirlenen bir usul ile sorulmuştur. Soru sorma ve cevaplandırma esnasında yönlendirmelerden kaçınılmıştır. Söz hakkı verilen bütün katılımcıların sözü kesilmeden ayrıca notlar alınmış, her soru sonunda ekleyecek sözü olanlara yeniden söz hakkı verilmiştir. Raporların aynı gün sunulacağı dikkate alınarak veri toplama süreci ile verilerin analizi eş zamanlı yürütülmüştür. Bununla birlikte ortaya çıkan anlamları ve temaları gözden geçirme bağlamında destekçi sorular sorulmuştur. Odak grup görüşmesi süresince ılımlı ve tehditkâr olmayan bir iklimi oluşumuna özen gösterilmiştir. Bu bağlamda sohbet havası oluşturulmuş, üzerinde yoğunlaşmış konu ile ilgili katılımcıların da birbirlerine ve araştırmacıya soru yöneltilme fırsatı verilmiştir. Böylece katılımcıların birbirlerinden duydukları üzerine kendi düşüncelerini yeniden düzenleme, netleştirme, derinleştirme, yorumlama imkanı hazırlanmıştır.

### Veri analizi

Verilerin analizinde betimsel ve içerik analizi yöntemi kullanılmıştır. Buna göre yazıya aktarılan veriler düzenlenerek kodlanmış, kodlanan verilerden temalar oluşturulması yoluna gidilmiş ve bu doğrultuda bulgular tanımlanmış ve yorumlanmıştır. Oturumların sonunda oluşturulan tanımlamalar rapor şeklinde sunularak tekrar katılımcıların görüşüne sunulmuştur. Sunumun sonundaki geri bildirimler dikkate alınarak temalar tekrar gözden geçirilmiştir.

### Geçerlik ve Güvenilirlik



Nitel araştırma geleneği geçerlik ve güvenilirlik kavramının yerine daha çok inandırıcılık ve aktarılabirlik gibi kavramları tercih etmektedir. Bu doğrultuda araştırmanın inandırıcılığını arttırabilmek ve benzer ortamlar için aktarılabir özelliklerini ortaya koyabilmek için görüşme verileri sekreter tarafından kaydedilmiştir. Sonuçlara nasıl ulaşıldığı ayrıntılı olarak açıklanmış ve doğrudan alıntılara yer verilmiştir.<sup>13</sup> Uzman görüşü ile karşılaştırılan sorular katılımcılara yansız olarak yöneltilmeye çalışılmıştır. Elde edilen veriler katılımcıların teyidinde sunulmuştur.

## ☞ Bulgular

İki oturum şeklinde gerçekleşen grup çalışmamızın ilk oturumunda sorunlar tespit edilmiş, ikinci oturumda ise çözüm önerileri geliştirilmiştir. Grup çalışmamızın sonucu bizi, Kur'an-ı Kerim öğretiminin sorunlarını şu şekilde tanımlamaya götürmüştür:

1. *Öğrenci Temini Konusunda Çözüm Üretemeyen Kur'an-ı Kerim Öğretimi*
2. *Öğretim Ortamlarını Düzenleme Konusunda Zorlanan Kur'an-ı Kerim Öğretimi*
3. *Engelli Vatandaşların Kur'an-ı Kerim Öğrenme İhtiyaçlarını Karşılama Noktasında Yetersiz Kur'an-ı Kerim öğretimi*
4. *Öğrenci Profilinden Kaynaklanan Problemlerden Dolayı Yeterli Verim Alınamayan Kur'an-ı Kerim Öğretimi*
5. *Nicelik Açısından Çoğalan Kur'an Kurslarından Olumsuz Etkilenen Kur'an-ı Kerim Öğretimi*
6. *Öğretici Yeterliklerinden Olumsuz Etkilenen Kur'an-ı Kerim Öğretimi*
7. *Yeterli Öğretim Materyallerine, Ölçme ve Değerlendirme Sürecine Başvurulmayan Kur'an-ı Kerim Öğretimi*

Bu şekilde sorun tespitinden sonra tanımlamalar ile ilgili açıklamalara yer vermek yerinde olacaktır.

### ☞ 1. Öğrenci Temini Konusunda Çözüm Üretemeyen Kur'an-ı Kerim Öğretimi

Öğretim süreçlerinin temel unsurlarından biri öğrencilerdir. Yaygın eğitim kurumlarında öğrenci temini gönüllülük esasına göre gerçekleşmektedir. Ayrıca Kur'an Kursu yönetmenliğinde belirtildiği üzere sınıf mevcudunun; yüzünden okuyanlar için 12, hafızlığa çalışanlar için ise 8 öğrenci olması esastır. Buna göre belli sayıda öğrencinin talebine göre sınıf açılmakta ve öğretime izin verilmektedir. Diyanet İşleri Başkanlığına bağlı Kur'an Kursları,

<sup>13</sup> Hüseyin Bal, *Nitel Araştırma Yöntem ve Teknikleri*, Sentez yay., İstanbul: 2016, s. 139-140



## 1. OTURUM

Kadın Din  
Görevlilerinin  
Gözünden  
Cami Merkezli  
Kur'an  
Öğretimi  
(Tokat Örneği)

Kubatalı  
TOPCHUBAEV

Hafızlık Kursları gibi Kur'ân-ı Kerîm öğretimi yapan mekânlar söz konusu esaslara göre eğitim-öğretim sürecini düzenlemektedir. Dolayısıyla öğrenci temini merkez bölgelerde kenar mahallelere göre daha kolay iken, şehir merkezinden uzaklaşınca öğrenci sayısı sınırlı kalabilmektedir.

Bunun yanında Kur'ân-ı Kerîm öğretimi sivil toplum kuruluşları tarafından da yapılmaktadır. Hatta sivil toplum kuruluşları Kur'an öğretimi kurslarını farklı etkinliklerle zenginleştirilmesi, Diyanet İşlerine bağlı Kur'ân-ı Kerîm öğretimi yapan kurslara öğrenci teminini zorlaştırabilmektedir. Ayrıca öğrenci temini konusu ile ilgili Kur'ân öğreticilerinin sorumluluğu öğretim sürecini, öğreticinin derse olan ilgi ve motivasyonunu olumsuz yönde etkileyebilmektedir. Zira kurs açabilmek için öğreticinin öğrenci arayışında bulunması bir taraftan katılımcıların öğreticinin gönlü için kursa katılma gibi hususları beraberinde getirerek ilerleyen süreçlerde öğrenci devamsızlığı gibi sorunların ortaya çıkmasına zemin hazırlamaktadır. Diğer taraftan bu arayış öğreticini "müşteri temsilcisi" konumuna sokarak eğitim sürecindeki yerini zedeleyebilmektedir.

### 2. Öğretim Ortamlarını Düzenleme Konusunda Zorlanan Kur'ân-ı Kerîm Öğretimi

Kur'ân-ı Kerîm öğretim sürecinin diğer bir temel unsurlarından biri sınıf ortamlarıdır. Camilerin ibadet mekanları olması nedeniyle genellikle eğitsel özelliklere sahip sınıf ortamları mevcut değildir. Ancak Kur'ân öğrenme talebinde bulunulduğunda cami merkezli bir Kur'ân-ı Kerîm öğretimi mekanları kaçınılmaz hale gelmektedir. Ayrıca yaz Kur'an Kursları dikkate alındığında sınıf ortamlarının geliştirilmesi zorunluluk arz edebilmektedir. Bu bağlamda sınıf ortamlarını öğretime hazır hale getirme konusu da öğrencilerden talep edilebilmektedir. Özellikle bu husus bayan Kur'an öğreticilerinden de istenildiği takdirde büyük zorluklar ortaya çıkabilmektedir. Zira sınıf tahtası, sıralar gibi araç gereçlerin temini ve sınıf tasarımı bayan öğreticileri zorlayan bir sorun olarak kendini göstermektedir.

### 3. Engelli Vatandaşların Kur'ân-ı Kerîm Öğrenme İhtiyaçlarını Karşılama Noktasında Yetersiz Kur'ân-ı Kerîm öğretimi

Diyanet İşleri Başkanlığı, yaygın din eğitimi faaliyetlerini tüm vatandaşları kapsayacak şekilde düzenlemeye çalışmaktadır. Bunların arasında görme, işitme, bedensel ve zihinsel engelli vatandaşlara yönelik Kur'ân öğretimi de söz konusudur. Ancak bu alan fiziki şartları yeterli Kur'ân kursu ve uzman eğitimci ihtiyaçlarını da beraberinde getirmektedir. Tokat ili bağlamında değerlendirildiğinde,



engellilere yönelik tek bir kursun bulunması, Kur'an öğrenmek isteyen engelli vatandaşların ihtiyaçlarını karşılama konusunda zorlanmaktadır. Ayrıca engellilere uygun sınıf ortamlarının ve uzman eğitimcilerin sayısının çoğaltılması çözülmesi gereken sorunlar arasında yer almaktadır.

#### 4. Öğrenci Profilinden Kaynaklanan Problemlerden Dolayı Yeterli Verim Alınamayan Kur'an-ı Kerim Öğretimi

Kur'an kursları ile ilgili araştırmalar bu alanın temel sorunlarından birinin öğrenci profilinden kaynaklandığını ifade etmektedir. Nitekim Kur'an öğrenmek için kurslara gelen yetişkinler gerek amaçları gerekse Kur'an öğrenme seviyeleri bakımından farklılık arz etmektedir. Hatta okuma yazma bilmeyen ancak Kuran öğrenmek için başvuranlar bile olabilmektedir. Bu durum eğitim-öğretim sürecini düzenleyen öğreticilere programın amaçlarını gerçekleştirme konusunda sıkıntıya sokabilmektedir. Buna kursiyerlerin devamsızlık durumu ve psikolojik olarak öğrenmeye hazır gelmemesi gibi hususlar eklenince söz konusu sorun daha da çetrefilleşebilmektedir. Dolayısıyla öğrenci çeşitliliği geliştirilen Kur'an kursu öğretim programlarının amaçlarının gerçekleşme düzeyini olumsuz yönde etkilemektedir.

#### 5. Nicelik Açısından Çoğalan Kur'an Kurslarından Olumsuz Etkilenen Kur'an-ı Kerim Öğretimi

Diyanet İşleri Başkanlığının yaygın din eğitimi faaliyetlerini tüm vatandaşlara ulaştırma çabası Kur'an kurslarının sayısının artmasını beraberinde getirmektedir. Ancak bu amacı gerçekleştirmek için öğreticilerin aileleri kapı kapı dolaşması istenebilmektedir. Bu durum bir taraftan Kur'an öğreticisine yönelik bakış açısını olumsuz yönde etkilerken, diğer taraftan öğreticinin verimini düşüren sorun olarak karşımıza çıkabilmektedir.

#### 6. Öğretici Yeterliklerinden Olumsuz Etkilenen Kur'an-ı Kerim Öğretimi

Eğitcinin yeterliği öğretim sürecinde belirleyici bir rol oynamaktadır. Kur'an-ı Kerim öğretimi bağlamında öğretici yeterlikleri Arapça, kıraat ve eğitim formasyonu alanlarında geliştirilmesi gerektiği vurgulanmıştır. Özellikle eğitim formasyonu açısından öğreticilerin aynı düzeyde olmamaları öğretim sürecinde ciddi sorunları beraberinde getirdiği ifade edilmiştir. Hatta öğreticilerin mezun olduğu eğitim kurumları da gerek Arapça gerek kıraat gerekse formasyon açısından belirleyici olduğu dile getirilmiştir. Ayrıca yeni Kur'an öğreticilerinin uyumuna yönelik herhangi bir



## 1. OTURUM

Kadın Din  
Görevlilerinin  
Gözünden  
Cami Merkezli  
Kur'an  
Öğretimi  
(Tokat Örneği)

Kubatalı  
TOPCHUBAEV

ortamın bulunmaması özellikle kadın Kur'an öğreticiler açısından sorun teşkil etmektedir. Bu bağlamda müftülük bünyesinde kadın muhatap bulamama sorunları ile de karşılaşmaktadır. Yine aylık olarak düzenlenen toplantıların telkinlerle sınırlı kalması, Kur'ân-ı Kerîm öğreticilerinin eğitsel niteliklerini geliştirme konusunda yetersiz kalmaktadır.

### 7. Yeterli Öğretim Materyallerine, Ölçme ve Değerlendirme Sürecine Başvurulmayan Kur'ân-ı Kerîm Öğretimi

Öğretim sürecini kolaylaştırmak, kalıcılığını arttırmak ve davranış değişikliği gerçekleşip gerçekleşmediğini tespit ederek öğretimin niteliğine katkı sağlamak açısından öğretim materyallerinin, ölçme ve değerlendirme süreçlerinin önemi büyüktür. Kur'ân-ı Kerîm öğretimi bağlamında özellikle yetişkinlere yönelik öğretim materyallerinin yetersiz olduğu dile getirilmiştir. Ayrıca Diyanet İşleri Başkanlığınca geliştirilen interaktif materyalleri uygulamaya müsait donanımlı sınıf ortamlarının sınırlı olması da vurgulanan sorunlar arasında yer almıştır.

Kur'an kursu yönetmenliklerinde de belirtildiği üzere; hafızlık eğitimi dışındaki kurslarda değerlendirme sınavı isteğe bağlı olarak yapılır, sınav sonuçlarına göre başarı belgesi verilir. Sınava katılmayanlara kurs katılım belgesi verilir. Buna göre Kur'ân-ı Kerîm öğretimi yapılan kurslarda genellikle ölçme değerlendirme süreçlerinden yararlanılmamaktadır. Böylece Kur'ân-ı Kerîm öğretimi ile ilgili amaçların gerçekleşme düzeyini, eğitim niteliğini artırma alanlarını ve yaklaşımlarını belirlemek zorlaşmaktadır.

### Çözüm Önerileri ve Değerlendirme

Bu başlıkta yukarıda genel hatları ile tanımlanan sorunlara yönelik geliştirilen çözümlere ve değerlendirmelere yer verilmiştir.

Camilerin anlamını ve önemini işlevleri ortaya koyar. En eski ve temel işlevlerinden biri Kur'ân merkezli eğitim faaliyetidir. Camiler bu işlevini nitelikli bir şekilde yerine getirdiği sürece anlam kazanır. Zira ibadetlerin de eğitsel yönü tartışılmaz. Tüm ihtiyaçların örgün eğitim tarafından karşılanamadığı günümüz şartlarında cami merkezli din eğitimi ön plana çıkmaktadır. Günümüz sorunlarını donanımlı bir şekilde çözmek bağlamında camiler, yaşam boyu öğrenme sürecine katkı sağlayan merkezlerdir. Ancak camilerin kadınlara yönelik din eğitiminde etkili olduğunu söylemek pek mümkün gözükmemektedir. Hatta cami merkezli Kur'ân-ı Kerîm öğretiminde öğrenci temini temel sorun olarak karşımıza çıkabilmektedir. Bu sorunun temelini dört halife döneminden sonraki kadınları ikinci plana iten kültürel anlayışlara da dayandırmak mümkündür. Bunun





#### 1. OTURUM

### Kadın Din Görevlilerinin Gözünden Cami Merkezli Kur'an Öğretimi (Tokat Örneği)

Kubatalı  
TOPCHUBAEV

yanında cami merkezli din eğitiminin yeterli niteliğe sahip olması, güncel ihtiyaçları karşılama konusunda yetersiz olması gibi konulara da bağlanabilir. Bu bağlamda Kur'an-ı Kerim öğretimini bir sistem gibi değerlendirmekte yarar vardır. Zira sistem teori ve uygulama gibi temel bileşenlerden oluşmaktadır. Söz konusu bileşenlerin birisinin aksaması tüm süreci olumsuz yönde etkileyebilmektedir. Buna göre başta üniversite – müftülük işbirliği olmak üzere diğer kurumlarla da işbirliğinin kaçınılmaz olduğunu söylemek mümkündür. Bu açıdan aşağıdaki çözüm önerileri tanımlanan sorunların ortadan kalkmasına yardımcı olabilir:

- Cami merkezli Kur'an-ı Kerim öğretimi programlarını incelemek, uygulamada karşılaşılan güçlükleri görüşmek, çözüm yollarını aramak, bilgi paylaşımında bulunmak üzere Öğreticiler Kurulu oluşturularak üniversite ile işbirliği artırılabilir.
- Özel eğitim merkezleriyle işbirliği çerçevesinde Kur'an-ı Kerim öğreticilerin engellilere yönelik yeterlikler geliştirilebilir.
- Okuma yazma bilmeyen bireyler diğer kurumlarla koordineli bir şekilde ön hazırlığa tabi tutulabilir.
- Cami merkezli Kur'an-ı Kerim Öğretimi uygulamalarına staj süreçleri geliştirilebilir.
- Yeni yapılacak camilerin projelerinde kadınların ibadet ve eğitim ortamlarına yönelik düzenlemeler yapılabilir.
- Camilerdeki sınıf ortamının fiziki şartları ile ilgili özel bir birim oluşturulabilir.
- Öğreticiler arasında yöntem, birikim ve tecrübe paylaşımı ortamları geliştirilebilir.
- Kur'an öğretimi dini, kültürel, eğitsel, sosyal ve sportif etkinlikler ile zenginleştirilebilir.
- Atölye çalışmaları çerçevesinde görsel-işitsel, dokunsal-işitsel ve multimedya materyalleri geliştirilebilir.
- Yerleşim merkezlerine göre kurs açımı için gerekli alt sınır esnetilebilir.
- Öğrenci temini bağlamında Kur'an öğreticilerin kapı kapı dolaşmasını önleyen kısa filmler, tanıtıcı reklamlar, Kur'an öğrenmenin önemine yönelik kamu spotları çekilebilir.
- Öğrenciler yaş aralıklarına göre farklı sınıflar oluşturma fırsatı tanınabilir.
- İnteraktif materyallerin kullanımına uygun sınıflar oluşturulabilir.



## 1. OTURUM

Kadın Din  
Görevlilerinin  
Gözünden  
Cami Merkezli  
Kur'an  
Öğretimi  
(Tokat Örneği)

Kubatalı  
TOPCHUBAEV

- Öğrenci sayısı bağlamında üst sınır belirlenerek fazla öğrenci diğer kurslara yönlendirilebilir.
- Öğretim sürecinin niteliğini arttırmak için alternatif ölçme ve değerlendirme araçları geliştirilebilir.
- Cami merkezli Kur'ân-ı Kerîm öğretimi sürecini geliştirilmeye yönelik aylık seminerler düzenlenebilir.

## ☞ KAYNAKLAR

- BAL Hüseyin, *Nitel Araştırma Yöntem ve Teknikleri*, Sentez yay., İstanbul: 2016
- IŞIKDOĞAN Davut, AKTÜRK Müberra, "Kur'an Kurslarının Kadınların Din Eğitimine Katkısı (Diyarbakır Örneği)", *Dicle Üniversitesi İlahiyat Fakültesi Dergisi*, 14 (1), 2012
- KEYİFLİ, Şükrü "Camilerde Din Eğitimi", *Din Eğitimi*, ed. Mustafa Köylü, Nurullah Altaş, Gündüz Eğitim Yay., Ankara: 2012
- ÖNKAL Ahmet, BOZKURT Nebi, "Cami" md., *İslam Ansiklopedisi*, TDV yay., Ankara: 1993, c. 7
- YILDIZ, İlhan "Ahmet Hamdi Akseki'ye Göre Cami Ortamında Din Eğitimi", *Din Eğitimi Araştırmaları Dergisi*, 1998, sayı:5
- YILMAZ, Hüseyin "Hz. Peygamber Döneminden Günümüze Kadınlar ve Cami Eğitimi", *Değerler Eğitimi Dergisi*, 5 (14), 2007.



## 2. OTURUM MAVİ SALON

**Oturum Başkanı:**  
**Osman TIRAŞCI**

**Prof. Dr. Fikret KARAMAN**  
İslam'ın Tebliğinde Mescid-i Nebevî'nin  
Konumu ve Önemi

**Prof. Dr. Abdulkadir DÜNDAR**  
Fonksiyonu ve Mimari Unsurlarıyla  
Mescid-i Nebevî'nin İslam Sanatı ve  
Kültüründeki Yeri ve Önemi

**Prof. Dr. Mehmet AKBAŞ**  
Sahabenin Fetihlerden Sonra Mescidlerde  
Gerçekleştirdiği Faaliyetler

**Dr. Öğr. Üyesi Selahattin YILDIRIM**  
Hz. Peygamber'in (s.a.v) Namaz Kıldığı  
Yerlerin Mescitleştirilmesi





## İSLAM'IN TEBLİĞİNDE MESCİD-İ NEBEVÎ'NİN KONUMU VE ÖNEMİ

Fikret KARAMAN<sup>1</sup>

**Özet:** İslam dininin özünü oluşturan vahiy, Hz. Muhammed'e ilk kez Mekke'de Cebrail aracılığı ile nazil olmuştur. Hz. Peygamber (sav) yaklaşık 13 yıl Mekke'de bu görevi en zor şartlarda yerine getirmiştir. Bu zorluklardan sonra Medine'ye yapılan hicretle yeni bir dönem başlamıştır.

Medine'de Kur'an'ı Kerimin en çok okunduğu, açıklandığı, ibadetlerin yapıldığı ve ilim halkalarının oluşturulduğu mekân "Mescidi Nebevî"dir. Bu nedenle Medine'ye hicret edildiğinde İslam'ı tebliğ etmek, birlikte ibadet yapmak, eğitim ve öğretim imkânını elde etmek amacıyla ilk olarak burada bir mescid inşa edilmesine karar verilmiştir. Medine'de ilk olarak Mescidi-Nebevî'nin yapımına başlanmıştır.

Bu mescidin tamamlanması için bir yardımlaşma örneği sergilendiğini görüyoruz. Rasullullah da bizzat bu sosyal hizmette görev almış ve bedenen çalışmıştır. Mescidin yapımı tamamlanınca ibadetler burada yapılmaya başlandı. Daha sonra burası, eğitimin ve önemli toplantıların yapıldığı, yabancı misafirlerin kabul edildiği, çeşitli soru ve problemlerin çözümlendiği, kültürel, sosyal ve eğitsel faaliyetlerin yoğunlaştığı bir merkez olmuştur.

Bir anlamda Medine'de Müslümanların eğitim öğretim hayatı bu mescidin bünyesinde yer alan ve Suffa denilen sınıflarda başlamıştır. İslam tarihi açısından Mescidi Nebevî'nin çevresinde başlayan bu eğitim çalışmaları bir milat olarak kabul edilmelidir. Bu gelenek daha sonra Emevîler, Abbasiler, Fatimiler ve Selçuklular döneminde gelişmiş, Osmanlı yönetiminde ise zirveye ulaşmıştır. Aynı zamanda cami İslam âleminde önemli bir toplanma merkezidir. Dinimizin temel kaynakları olan Kur'an ve Sünnet camilerde okunup günümüze kadar gelmiştir.

Müslümanların ibadet ve eğitimine büyük katkısı olan camilerin önemini Muhammed İkbâl şu sözleriyle ifade etmektedir: "Camiler, Müslümanların tek kıbleye yönedikleri mekânlardır. Burada birlik ve cemaat şuuru vardır. Renk, ırk, sınıf üstünlüğünün yanı sıra nifak ve başka ayrıcalık yoktur. Onlar insanlar arasında sosyal adaleti, kültürü, eğitimi ve eşitliği temin etmek için müstesna yerlerdir."

Batılı düşünür Sir Villiam Mayor da Mescid-i Nebevî'nin İslam'ın yayılmasındaki önemini şöyle açıklamıştır: "Mescid-i Nebevî bir ibadethane, bir dersane, bir karargâh aynı zamanda bir devlet başkanının sarayı gibi bir

<sup>1</sup> Prof. Dr., İnönü Üniversitesi İlahiyat Fakültesi Kelam Ana Bilim Dalı Öğretim Üyesi.



yerdi. Burada verilen hükümler dünyanın birçok ülkelerine ulaşır ve gerektiğinde bütün Arabistan'ı harekete geçirirdi.”

## ☞ THE IMPORTANCE AND IMPORTANCE OF THE MESCID-I NEBEVIN IN THE COMMUNICATION OF ISLAM

**Abstract:** The revelation that constitutes the essence of the Islamic religion, Hz. Muhammad was first time downloaded in Mecca to Hz. Muhammed through Cebrail. Hz. The Prophet has fulfilled this duty in the most difficult conditions in Mecca for about 13 years. After these difficulties, a new era began to emigrate to Medina.

The place where the Holy Quran was most read, explained, and worshiped and the scientific circles were formed in Medina was the Masjid Nebawi. For this reason, when he was moved to Medina, he decided to establish a mosque for the purpose of communicating Islam, worshiping together and obtaining education and training. The first work in Medina was the construction of the Masjid al-Nabawi.

We see that a sample of cooperation has been shown to complete this mosque. The Prophet himself served in this social work and worked physically. When the construction of the mosque was completed, worship was started here. Later on, this was a center where education and important meetings were held, foreign guests were accepted, various questions and problems were solved, cultural, social and educational activities were concentrated.

In a sense, the education of Muslims in Medina began in the classes called Suffa which are part of this mosque. In terms of Islamic history, these educational activities that started around the Masjid Nebawi should be accepted as a milestone. This tradition developed later in the Umayyads, Abbasiids, Fatimids and Seljuks, and reached its peak during the Ottoman rule. At the same time, the mosque is an important gathering center in the Islamic world. The Qur'an and Sunnah which are the main sources of our religion have been read in the mosques and have survived until today.

Muhammad Iqbal refers to the importance of mosques that have made a great contribution to the worship and education of Muslims. Mosques are places where Muslims are directed to one qibla. There is unity and congregation consciousness here. In addition to color, race, class superiority, there is no nifak and no other privilege. They are exceptional places to ensure social justice, culture, education and equality among people.

Sir Villiam Mayor, the Western philosopher, explains the importance of the Masjid al-Nabawi in the spread of Islam as follows: “Masjid al-Nabawi was a place of worship, a classroom, a headquarters and a palace of a president. The provisions here reached many countries of the world and mobilized the whole of Arabia if necessary.”



*Resim 1: Mescid-i Nebevî'nin Mevcut Durumuna İlişkin Bir Görüntü*

## ❧ GİRİŞ

İbadet düşüncesi ve mekânı insanlık tarihi kadar eskidir. Havra Yahudilik, kilise Hristiyanlık, mescit ve cami kavramları ise, İslam diniyle birlikte gündeme gelmiştir. Bu çalışmada genellikle cami, tarihçesi, özellikle Hz. Peygamber (sav) ile başlayan Mescid-i Nebevinin İslam'ın tanınmasına ve yayılmasına olan katkısı üzerinde durulacaktır. Vahyin nazil olduğu Mekke döneminde Kâbe'nin etrafında tavaf ve namaz için boş bir alan vardı. Fakat çevrede cehalet, şirk, küfür ve puta tapma hali yaygın olduğundan ilk Müslümanlar için ibadet edilebilecek rahat bir mekân yoktu. Hz. Peygamber (sav), iman edenlerle birlikte Mekke'nin kenar semtlerinde ve evlerinin köşelerinde ibadetlerini yapmaya çalışıyorlardı.<sup>2</sup> Çünkü İslam'da ibadet etmek için mutlak anlamda cami şartı yoktur. Nitekim Müslümanlar için, Bütün yeryüzü mescid hükmündedir. Fakat zamanla Müslümanların rahat bir ortama kavuşmalarıyla camiye, cami yapımına ve camide cemaat ile namaz kılınmaya önem verilmiştir. Ancak namaz dâhil İslamî tebliğ faaliyetlerinin aktif olarak yapıldığı yer, Medine ve "Mescid-i Nebevî"dir. Hz. Muhammed (sav)'in kendi adı ile anılan bu mescidin konumuna geçmeden önce Medine hakkında birkaç hususa işaret etmekte yarar vardır:

## ❧ 1- MEDİNE

İslam dininin özünü oluşturan vahiy, ilk kez Mekke'de nazil olmuştur. Nübüvvetle müjdelenen Hz. Peygamber (sav) bu görevi, 13 yıl boyunca zor şartlarda Mekke'de yerine getirmiştir. Sabır ve tevhid inancını tebliğ ederek zorlukları aşmaya çalışan Allah elçisi, müşriklerin baskı ve zulmüne karşı yeni bir strateji geliştirmek zorunda kalmıştır. Sonuçta Allah'ın izni ve karşılaşılan tablo gereğince Medine'ye hicret edilmesi gündeme gelmiştir. Hz. Peygamber

<sup>2</sup> Köksal, M. Asım, *İslam Tarihi*; Şamil Yayinevi, İstanbul, 1981, s. 1/20 vd.



(sav) bu konuyu Hz. Ebubekir başta olmak üzere yakın arkadaşlarıyla istişare etmiş, hicret için gerekli hazırlıkları tamamlayarak güvenlik önlemlerini almıştır.

Hz. Peygamber (sav) Medine'ye hicret ettiklerinde İslam'ı tebliğ etmek, birlikte ibadet yapmak, eğitim ve öğretim imkânını elde etmek amacıyla öncelik ve önem sırasına göre bir mescit inşa edilmesine karar vermiştir. Yaklaşık bir ay devam eden bu hicret yolculuğunun sonunda Medine'ye gelindiğinde ilk iş olarak "Mescid-i Nebevî"nin yerini hazırlamak ve temelini atmak olmuştur. Resulullah bu faaliyetle artık Kur'an'ı Kerimin en çok okunacağı, hadislerin rivayet edileceği, ibadetlerin yapılacağı ve ilim halkalarının tesis edileceği bir mekân olan "Mescidi Nebevî"nin tamamlanmasına çalışacaktır. Tarihi kayıtlara göre hicretin birinci yılında Kuba ve Cuma Mescitlerinin temelleri de atılmıştır. Buna göre Resulullah bir yılda Medine'de üç mescidin temelini atmışlardır.<sup>3</sup>

### a) Medine'nin Konumu ve Bereketi:

Medine; coğrafi olarak Arap yarımadasının batısında Hicaz bölgesinde ve Kızıl denize 130 km uzaklıkta bulunan bir şehirdir. Suudi Arabistan iklim şartlarına göre nispeten serin bir yerleşim merkezidir. Mekke'ye 425, Cidde'ye ise 400 km uzaklıktadır. Çok eskiden beri hurma bahçeleri ve yeşilliği ile şöhret bulan Medine, zamanla tarım ve ziraata yönelik çalışmaları artarak devam etmiştir. Bugün hurma, üzüm, nane başta olmak üzere meyve ve sebzelerin her türlü yetiştirilmekte, ev sahibi ülkenin ve her yıl hac- umre için gelen milyonlarca insanın ihtiyacını karşılamaktadır. Asırlar boyunca hacca-umreye gidenler, memleketlerine; beraberlerinde hediye olarak Mekke'de zezem suyunu, Medine'de ise hurma götürmektedirler. Aynı teamül halen devam etmektedir. Böylece Medine halkı için hurma, ekonomik değer bakımından da bereketli ve önemli bir meyvedir. Bu nedenle Medine'de ziyaretçilerin en çok uğradıkları alışveriş merkezlerinden biri de hurma pazarıdır.

### b) Medine ve Harem Bölgesi:

Hz. Peygamber (sav)'in hicretinden sonra Medine, Mekke gibi bir "Harem" şehri olmuştur. Zira Resulullah, bu konuda Allah'a yalvarmış ve duası kabul olmuştur. Buna dair bir hadiste şöyle buyurmuşlardır: "Medine'nin şuradan şuraya kadar olan kısmı harem'dir. (mübarektir) Buranın ağacı kesilmez. Burada dine aykırı bid'at ihdas edilmez. Kim dine aykırı bir bid'at ihdas ederse, Allah'ın meleklerin ve insanların laneti ona olsun".<sup>4</sup> Böylece harem bölgesi olarak kabul edilen Medine; doğuda Harretü'l-Vakim, batıda

<sup>3</sup> İbn-i Hişam, Muhammed Abdü'l Malik bin Hişam el- Maarifi, *Es-Siyretü'n-Nebeviyye*, Darü'l Hadis, Kahire,1998, 1/355.

<sup>4</sup> Müslim; Hac, 85.





Harretü'l-Vebre, Güneyde Air ve kuzeyde Küçük Sevr dağları bulunmaktadır. Şehrin harem sınırları, taş dikilerek belirlenmiştir<sup>5</sup>.

### c) Medine'nin Diğer İsimleri:

Hz. Peygamber (sav) Mekke fethinden sonra, Medine halkına karşı bir vefa duygusuyla hareket etmiş, sağlığında Medine'yi bırakmamış, vefatında kendi adıyla anılan Mescidin içindeki hücre-i saadete defnedilmiştir. Artık iki harem bölgesinden biri olan bu müstesna şehir, Hz. Peygamber tarafından "*Medine*" olarak anılmıştır. Çünkü bu yerleşim yerinin en eski isimlerinden biri "*Yesrib*"dir. Kur'an'da da bu isim, geçmektedir.<sup>6</sup> Ancak Yesrib; "*fesat*" anlamını çağrıştıran bir kelime kökünden geldiği için, hicretten sonra bu şekilde anılması hoş karşılanmamış bizzat Hz. Peygamber tarafından Medine olarak değiştirilmesi uygun görülmüştür. Bu husus bir hadisi şerifte şöyle ifade edilmiştir: "*Ben bir beldeye (hicret edip konaklamakla) emr olundum ki o belde, diğer beldeleri yer (yani onun ahalisi diğer beldelerin halkına galip gelir.) O beldeye Yesrib diyorlar. Hâlbuki o el- Medine'dir. (tam ve kâmil bir medeniyet merkezidir.) O, şerli ve kötü insanları, demirci körüğünün demirin kirini giderdiği gibi, sürüp dışarıya atar*"<sup>7</sup>

Burada işaret edilmek istenen husus Medine ahalesinin, diğer beldelerin halkına galip geleceği şeklinde yorumlanmıştır. Nitekim buraya hicret edip yerleşen Müslümanlar çok kısa sürede organize olmuş ve büyük fetihler başarmışlardır. Medine, aynı zamanda Müslümanların başşehri olmuştur. İlk Müslüman Site devleti de burada kurulmuştur. Dolayısıyla diğer kabile, toplum ve beldeleri bu merkezden hidayete davet edilmiştir. Müminler bu davete karşı direnenlere galip gelmiştir. Böylece Hz. Muhammed (sav) buraya yerleşmesiyle parlayan İslam nuru, dünyanın büyük bir bölümünü aydınlatmıştır.

Hz. Peygamber (sas) Medine'ye yerleştikten sonra bazı özelliklerinden dolayı burası; "*Tabe, Tayyibe, Mahabbe, Mahcube*" veya Kur'an'da Medine için kullanılan "*Dar*" kelimesinden hareketle "*Darü'l hicre, Darü'l İman ve Darü's Sünn*" gibi isimlerle de anılmıştır. Ayrıca Allah'ın Sevgili Rasulüne nisbetle Medinetü'r Resul veya Medinetü'l Münevvere de denmiştir. Bugün Medine halkı söz konusu isimleri canlı tutmak için; bazı semt, yol, bina, otel gibi yerlere bu adları vermektedirler.

<sup>5</sup> Nebi Bozkurt, *DİA "Medine" Maddesi*, Türkiye Diyanet Vakfı Yayınları, Ankara, 2003,28/305-311, 17/461.

<sup>6</sup> Ahzab; 33/13.

<sup>7</sup> Buhari; Fadailü'l Medine, 2.



## 2- MEDİNE VE FAZİLETİ

Yüce Allah'ın, Mekke'den sonra Müslümanlar için kutsal kıldığı ikinci önemli şehir Medine'dir. Çünkü Hz. Peygamber (sav), nübüvvet hayatının önemli bir bölümünü burada geçirmiştir. Kur'an-ı Kerimin bazı sure ve ayetleri burada nazil olmuştur. Oruç, zekât, cuma namazı, hac ve kurban gibi ibadetler burada farz kılınmıştır. İlk ezan burada okunmuştur. Müslümanlar tam anlamıyla din ve vicdan özgürlüğüne burada kavuşmuştur. İlk İslam devleti burada kurulmuştur. İslam kardeşliği burada tesis edilmiştir. İslam burada tebliğ edilmeye başlanmış ve geniş bir coğrafyaya yayılmıştır. Özellikle İslam tarihinde hayati önem arz eden Bedir ve Uhud savaşları başta olmak üzere diğer gazve, seriyye, diplomatik görüşmeler, devlet başkanlarına yazılan mektuplar gibi önemli olaylar burada cereyan etmiştir.<sup>8</sup> İstişareler burada yapılmış ve tarihi kararlar burada alınmıştır. Genellikle Resulullah'ın hadisleri burada telif edilmiş, bu yönüyle de Medene'ye ehl-i hadis diyarı denmiştir.

Bütün bu ifade edilenlere ilave olarak Medine'nin asıl fazileti ve üstünlüğü; Hz. Muhammed (sav)'in buraya teşrifinden kaynaklanmaktadır. Onunla birlikte gelen ilahi nur, burayı aydınlatmıştır. Hicri takvime göre; hicretin birinci yılı 8 Rebiulevvel pazartesi gününden itibaren (Miladi 20 Eylül 622) Medine; kutlu şehir olmaya başlamış ve İslam'ın bereketiyle zirve yapmıştır.<sup>9</sup> Kuba ve Cuma mescitleriyle Mescidi Nebevî'nin temelleri de aynı yıl atılmıştır. Artık Hz. Peygamberin hicret haberini alan Medine halkı onu karşılamak için günler öncesinden hazırlık yapıyordu. Ona güzel ve büyük bir törenle hoş geldin demek istiyordu. Özellikle gençler; kızlar def çalarak şiir ve kasideler okuyarak karşılamaya hazırlanıyorlardı. Nitekim ona olan sevgilerini ifade etmek maksadıyla koru halinde söyledikleri şu şiir (ilahi) derin bir anlam ifade etmektedir. Genelde Arapça metni ilahi şeklinde büyük bir coşku ile okunan bu sözlerin Türkçe anlamını buraya almayı uygun gördük:<sup>10</sup>

### a) Ay Doğdu Üzerimize:

Ay doğdu üzerimize,  
Veda tepesinden,  
Şükür gerekti bizlere,  
Allah'a davetinden,

<sup>8</sup> Sarıçam İbrahim, *Hz. Muhammed Ve Evrensel Mesajı*, Diyanet İşleri Başkanlığı Yayınları Ankara, 2003, s. 120, vd.

<sup>9</sup> Muhammed Hamidullah, *İslam Peygamberi*, (Tercüme, M. Sait Mutlu) İrfan Yayınevi, İstanbul, 1981. S6.

<sup>10</sup> Fuad Abdül Hamid Ankavî; *Hac ve Tavaf*; Mekke, 1994, s. 263.



Sen güneşsin sen aysın,  
Sen nur üstüne nursun,  
Sen Süreyya ışığıydın,  
Ey sevgili Ey Resul,

Ey bizden seçilen elçi,  
Yüce bir davetle geldin,  
Sen bu şehre şeref verdin,  
Ey sevgili hoş geldin,

Ey Resul sana söz verdik,  
Doğruluktan ayrılmayız,  
Sen ey esenlik yıldızı,  
Senin sevginle doluyuz.

### c) Medine'nin Harem Bölgesi Olması:

Daha önce de ifade edildiği gibi Hz. Peygamber (sav), hicret eder etmez, Medine'nin de, Mekke gibi bir harem bölgesi olması için Allah'a dua etmiştir. Duasının kabul olması üzerine bu sevinci ve müjdeyi şöyle açıklamışlardır: *"Medine, şuradan şuraya kadar haredir. Bu harem içerisinde olan ağaçlar kesilmez ve bu sahada Kitap ve Sünnete muhalif amel işlenemez. Her kim burada Kitap ve Sünnete aykırı bir amel icad ederse Allah'ın, meleklerin ve bütün insanların lâneti onun üzerindedir."*<sup>11</sup>

Medine'nin fazileti ve bereketi, Hz. Peygamber (sav)'in buraya ulaşım ikamet etmesinden itibaren başlamıştır. Bundan daha büyük bir nimet ve şeref olamazdı. İşte bu diyarda ve bu manevi iklimin ışığında; Yüce Allah'ın bizim için beğenip seçtiği İslam dinini kemalle erdirmiştir.<sup>12</sup> Buna bağlı olarak kıyamete kadar diğer nimetler ve güzellikler bereketlenerek artmaya devam edecektir. Nitekim başka bir hadiste de, müminlerin Medine'de toplanacakları ve iman duygusunun da burada hüküm süreceği ifade edilerek şöyle buyrulmuştur: *"Yılan kendi yuvasına toplandığı gibi, iman (ehli de muhakkak) Medine'ye toplanacaktır."*<sup>13</sup> Çünkü Medine İslam'ın tebliğ ve davet merkezidir. Hz. Muhammed (sav)'ın hayatının önemli bir bölümü burada geçmiştir. Binlerce ashabıyla iç içe bir hayat sürmüştür. Bütün müminler onu örnek alıyordu. Dolayısıyla vefatından sonra bir bakıma Medine'nin fazileti ve bereketi daha da artmıştır.

<sup>11</sup> Buharî, Fedailu'l-Medine, 1.

<sup>12</sup> Maide; 5/3.

<sup>13</sup> Buhari; Fadailu'l Medine, 6.



## 2. OTURUM

### İslam'ın Tebliğinde Mescid-i Nebevî'nin Konumu ve Önemi

Fikret KARAMAN

Zira onun defni ve kabrinin burada olması nedeniyle bütün müminlerin gönlünde oraya karşı bir sevgi ve saygı söz konusudur. Müslümanlardaki bu büyük aşk ve sevgi, asrısadetten günümüze kadar devam etmektedir. Bu bağlamda hadisi şerifte imanın Medine'ye toplanması demek, Müslümanların Medine'de ikamet etmeyi arzu etmeleri, burayı çok sevmeleri, sıkça ziyaret etmeleri ve kalben buraya bağlı olmaları şeklinde yorumlanır. Böylece bir bakıma imanın kaynağı ve ebedi durağı Medine şehri olduğu ve imanın orada her türlü saldırıdan korunduğu vurgulanmaktadır. Yılan yuvasından çıkıp da maişet talebi için yayılması durumunda bir saldırıya uğrayınca başkaları için girilmesi mümkün olmayan yuvasına çekilmesi hali bir örnek olarak gösterilmiştir. Bu husus; gayri Müslimlerin kolayca Medine'ye giremeyeceklerine de işaret etmektedir.

Zira bir başka hadisi şerifte de haricen Medine'ye herhangi bir baskı ve saldırının olamayacağını bu eyleme teşebbüs edenlerin Kâbe'yi yıkmaya gelen Ebrehe ordusu gibi mutlaka başarısız olacaklarını haber vermektedir: *"Medine ahalisine kötülük planlayacak olanların, muhakkak tuzun su içinde erimesi gibi eriyecektir."*<sup>14</sup> Aynı hadis Müslim'de biraz daha farklı şekilde rivayet edilmiştir: *"Herhangi bir kimse, Medine ahalisine, kötülük yapmak isterse, Muhakkak Allah o kimseyi ateş içinde kalayın, su içinde tuzun erimesi gibi eritir."*

15

Zaten mümin olmayan, burada ikamet etmekten zevk alamaz. Medine, bunlar için sıkıcı olacağından aynı psikolojide olanlar bir an önce uzaklaşmak isteyeceklerdir. Cabir (r.a.)'in naklettiği şu olay son derece önemlidir: Bir defasında Hz. Peygamber (sav)'e bir adam geldi de, İslam üzere onunla bey'atlaştı. O adam ertesi günü kızmış kararmış olarak tekrar geldi ve: *"benim bey'atımı çöz"* dedi. Peygamber (sav) bu teklifi kabul etmekten üç defa imtina etti. Fakat bu adam teklifinde ısrar edince sonunda; *"Medine şehri demirci körüğü gibidir. Kirlisini, kötüsünü dışarı atar da halis ve temiz olan kalır"*<sup>16</sup> buyurdu.

Hz. Peygamber (sav) herhangi bir nedenle uzak bir yere gittiğinde Medine'yi ve insanlarını hemen özlerdi. Tekrar döndüğünde, buraya bir an önce ulaşmak için bineğini hızlandırır, <sup>17</sup> Enes bin Malik'in rivayet ettiği şu hadis de bunun canlı bir örneğidir: *"Ey Allah'ım! Mekke'ye bahşettiğin bereket ve hayrın iki mislini Medine şehrine müyesser kıl."*<sup>18</sup> Hz. Ömer (r.a)'ın şu dua ve temennisi de

<sup>14</sup> Buhari; Fadailu'l Medine, 7.

<sup>15</sup> Müslim; Hac, 89.

<sup>16</sup> Buhari; Fadailu'l Medine, 10.

<sup>17</sup> Buhari, Fedailu'l-Medine, 10.

<sup>18</sup> Buhari; Fadailu'l Medine, 10.



Medine'ye olan sevgi ve bağlılığı açısından kayda değer bir olaydır: *"Allah'ım! Beni senin yolunda şehit olmakla rızıklandır ve benim Ölümümü Resulünün şehri olan Medine' de nasip kıl."*<sup>19</sup>

Yeri gelmişken okuyucularımıza bir kez daha hatırlatmak istiyorum: Lütfen herhangi bir vesile ile Medine ziyareti nasip olduğunda; bu kutsal şehre uyanık halde ve abdestli girmek isabetli olur. Yoğun bir şekilde salat'ü selam ve tekbir gerekir. Medine'nin evleri ve bahçeleri görüldüğünde, azami sükûnet ve huşu içinde dua edilmelidir. Evet, Medine'nin faziletini kısaca özetledikten sonra Rasulullah'ın şu anlamlı müjdesiyle tamamlayalım: *"Nefsim yedinde olan Allah'a yeminle söylüyorum, Medine'den hiçbir kapı ve hiçbir geçit yok ki sizler oraya varıncaya kadar önünde bekleyip onu muhafaza eden iki melek mevcut olmasın"*<sup>20</sup>

### 3- MEDİNE VEYA MESCİD-İ NEBEVÎ'NİN ZİYARETİ

Anadolu insanımızın gönlünde Medine ve kalbindeki mescid'in özel bir yeri vardır. Çünkü Medine denince akla, Hz. Peygamber (sav) gelmektedir. Bunun için hem Medine hem Allah'ın sevgili elçisine karşı büyük bir sevgi, saygı, coşku ve heyecan duyulmaktadır. Medine ve onun bağrında kabri bulunan Hz. Peygamber (sav)'in huzuruna kadar gelip onu ziyaret etmek ve ona komşu olmak Allah'ın kullarına en büyük bir lütfudur. Hemen şunu da hatırlatalım ki burada kalınacak günler, geceler, saatler ve dakikalar sınırlıdır. Bu nedenle Medine'de geçirilecek süreyi daha iyi değerlendirmek için aşağıdaki hususlara dikkat edilmesinde yarar vardır:

- a) Herkes daha önceden, Hz. Peygamber (sav)'in hayatını ve Medine dönemini konu edinen siyer ve tarih kitaplarını yeterince okumalıdır.
- b) Medine'de ikamet edilecek otel ve binaya yerleştikten hemen sonra Hz. Peygamber (sav)'in Mescidi ve oraya gidiş, dönüş yolu öğrenilmelidir. Artık burada ikamet etmenin sevinç ve heyecanı ile bedenimiz, kalbimiz ve ruhumuz bu kutsal mekânla sıcak bir ilişki içinde olmalıdır.
- c) Günün beş vakit namazını cemaatle kılmak amacıyla önceden hazırlık yapılmalı, vakit girmeden camiye giderek uygun bir yer bulup ezan ve namaz anı beklenmelidir. Ezan okununcaya kadar, salat'ü selam getirmek veya Kur'an okumak suretiyle değerlendirilmelidir. Lüzumsuz konuşmak, gafletten, tembellikten ve rehavetten sakınmalıdır.
- d) Medine'de ikamet edildiği sürece; Hz. Peygamber (sav)'in mescidini tanımaya çalışmalı, mümkünse ön tarafta yer bul-

<sup>19</sup> Buharî, Fediulu'l-Medine, 11.

<sup>20</sup> Müslim; Hac,86.



malı, Resulullah'a, ashabına, tabiine, bütün müminlere dua edilmelidir. Böylece Hz. Peygamberin; içinde ibadet etmek üzere yolculuk edilebileceğini müjdelediği Mescidü'l Haram, Mescid-i Aksa ve şu anda içinde bulunduğu Mescidi Nebevî'de ibadet etme fırsatını elde ettiği için Allah'a hamd ve şükürde bulunmalıdır.

- e) Medine'de abdestli gezmeye, yüksek sesle konuşmamaya, başkasıyla tartışmamaya ve kimseyi incitmeye özen gösterilmelidir. Çünkü Medine ziyareti, kişinin iç dünyasını ve geçmişini gözden geçirmesi için önemli bir fırsattır. Bu manevi atmosferi başka yerde yakalamak mümkün değildir.

#### 4- MESCİD-İ NEBEVİ'NİN ÖNEMİ VE FAZİLETİ

Bilindiği üzere Resulullah'ın hicret yolculuğunun son noktası Medine'i Münevveredir. Yol arkadaşlarıyla birlikte buraya ulaşır ulaşmaz henüz vücutlarındaki terleri kurumadan Medine'de yapılacak mescitle ilgili istişarelerde bulunmuşlardır. Görüşmeler ve hazırlıklar tamamlandıktan sonra Mescidi Nebevî'nin temeli atılmıştır. Hz. Peygamber (sav), Muhacir ve Ensar ile birlikte bu hayırlı hizmetin başlangıcında bizzat görev alarak taş, kerpiç ve ağaç taşımak suretiyle fiilen çalışmışlardır. Bir defasında kerpiç taşıırken sahabeden birisi "Ya Rasulallah! Onu bana ver ben taşıyayım" demişti. Peygamberimiz ona: "Git sen de, başkasını al taşı. Sen Allah'a benden daha muhtaç değilsin" demişti. İşte bu irade, aşk, heyecan ile inşa edilen mescid, kısa sürede tamamlanmış ve namaz kılınacak duruma getirilmiştir. Bu uygulama, İslam tarihi boyunca müminlerce fiili bir sünnet olarak algılanmıştır. Böylece müminler gittikleri her yerde yardımlaşarak kendi camilerini yapmayı teamül haline getirmişlerdir.<sup>21</sup>

Mescidin doğu tarafı ve bugün kabrinin bulunduğu bölüm ise Resulullah'ın hane-i saadetleri olarak ayrılmıştır. Bu haliyle Mescidi Nebevî; Mescid-i Haramdan sonra yeryüzünün en faziletli mescidi olmuştur. Nitekim bir hadisi şerifte; kendi mescidinin de aralarında bulunduğu üç mescit için, ibadet etmek amacıyla yolculuğa çıkılabileceğini şöyle açıklamışlardır. "İbadet amacıyla şu üç mescidden başkasına yolculuk yapılmaz. Bunlar Mescidi-i Haram, Mescidi-i Nebevî ve Mescid-i Aksa'dır"<sup>22</sup> Yalnız başına bu tavsiye bile Mescidi-i Nebevî'yi ziyaret ve orada ibadet etmenin fazileti açısından önemli bir müjdedir. Başka bir hadiste ise burada kılınan bir vakit namazın diğer mescitlerde kılınan bin namazdan faziletli olduğu bildirilmiş-

<sup>21</sup> Süleyman Ateş, *Kur'an Ansiklopedisi*; KUBA, İstanbul, 1997, 13/257.

<sup>22</sup> Buhari; Kitabü's-Salati Fi Mescidi Mekke ve Medine, 1.



tir: *"Benim şu mescidimde kılınan bir vakit namaz, Mescid-i Haram dışındaki diğer mescitlerde kılınacak bin vakit namaza eşittir"*<sup>23</sup>

Bu nedenle Medine'yi ziyaret eden müminler; ülkelerine dönmeyen önce Hz. Peygamber (sav) in bu mescidini ve mübarek kabrini ziyaret etmeyi önemli bir nimet ve fırsat olarak değerlendirmişlerdir. Çünkü Hz. Peygamber (sav) vefatından sonra da olsa ziyaretine gelenleri, hayatta iken kendisini ziyaret etmiş gibi kabul ettiğini ve kendilerine şefaate edeceğini müjdelemiştir: *"Kim beni öldükten sonra ziyaret ederse, hayatımda ziyaret etmiş gibidir"*<sup>24</sup> *«Kabrimi ziyaret edene şefaati vacip olur"*<sup>25</sup>

Buna göre; müminlerin Medine'deki adresleri, Mescid-i Nebevi olmalıdır. Çünkü burası, bütün manevi zenginliklerin merkezidir. Nefis muhasebesi yapılarak tövbe ve İstiğfar edilecek yerdir. Tefekkür hüznü ve gözyaşlarının birleştiği mekândır. Özellikle burada göz, kulak, gönül ve ruh uyanık olmalıdır. Fırsat olursa minber ile kabri arasında iki rekât namaz kılınmalıdır. Çünkü mescidin bu kısmının cennet bahçelerinden bir bölüm olduğu müjdelendir: *"Evimle minberimin arası, cennet bahçelerinden bir bahçedir. Minberim de (Kevser) Havuzumun üzerindedir."*<sup>26</sup> Yeri gelmişken hatırlatmakta yarar vardır. Mescidi nebevi ziyaret edilirken bu lütuf ve nimete kavuşmanın bir şükrü olarak tahiyat'ül mescid namazı da kılınması ihmal edilmemelidir. Böylesine sade ve mütevazı planı bizzat Hz. Peygamber tarafından belirlenen Mescidi Nebevî'nin inşası, hizmeti ve fonksiyonu ilerleyen zaman içinde daha da önemli hale gelmiştir. Özellikle İslam'ın yayılması ve tanınmasına ilişkin çalışmalar bu kutsal mekân üzerinden yürütülmüştür. Allah'ın Sevgili elçisiyle görüşmek isteyen yerli ve yabancı heyetler burada kabul edilmiştir. Her türlü ilmi çalışmalar ve eğitim halkaları burada tesis edilmiştir. Beş vakit namaz, cuma ve bayram namazları burada kılınmıştır. Hutbeler burada okunmuştur. Vaazlar ve sohbetler burada yapılmıştır.

Nitekim Avrupalı bir tarihçi olan Sir William Mayor bu hususu şöyle değerlendirmiştir: *"Kuruluşu ve malzemesi bakımından gayet basit ve sade olarak yapılan bu mescit, sadece İslam tarihinde değil, dünya tarihinde de çok önemli bir yeri vardır. Hz. Muhammed (sav) ve ashâbı zamanlarının çoğunu bu mescitte geçirmişlerdir. İlim, ibadet, iş, toplantı ve istişarelerini burada yapmışlardır. Bu mescit ilk başta ağırlıklı olarak ibadet için kullanılmış olabilir. Müslümanlar Allah'tan gelen yeni vahiyleri duymak, vakit ve Cuma namazlarını kılmak üzere büyük bir aşk ve vecd içinde burada toplanıyorlardı."*

<sup>23</sup> Buhari; Kitabü's-Salati Fi Mescidi Mekke ve Medine, 1.

<sup>24</sup> Beyhaki; V, 403.

<sup>25</sup> Beyhaki; V.402.

<sup>26</sup> Buhari; Mescidü Mekke, Fadl's-Salati Fi mescid-i Mekke, 11,57.



## 2. OTURUM

### İslam'ın Tebliğinde Mescid-i Nebevî'nin Konumu ve Önemi

Fikret KARAMAN

*Hz. Peygamber (sav) fetih ve savaş planlarını da burada hazırlardı. Yabancı heyetleri burada kabul edilirdi. Öyleki burası; bir ibadethane, bir ilim, irfan meclisi, bir karargâh ve aynı zamanda bir devlet başkanın kabul ve temsil yeri idi. Burada alınan kararlar verilen emirler dünyanın birçok uzak ülkesine ulaşır ve gerektiğinde bütün Arabistan'ı harekete geçirirdi"<sup>27</sup>*

Diğer taraftan bu mescidin inşa biçimi beraberinde güzel bir yardımlaşma örneğini de getirmiştir. Çünkü Allah'ın elçisi bizzat bu mescidin temelini atılmasından bitimine kadar ashabıyla birlikte bedenen çalışarak ümmetine örnek olmuştur. Mescidin tamamlanmasıyla vakit, cuma, bayram namazları ile İslam'ın tanıtılmasına dair, sosyal faaliyetler burada yerine getirilmeye başlanmıştır. Özellikle ilk Müslümanların eğitimi amacıyla cami etrafında çeşitli dersliklerin yapıldığı, buralarda ve camide okuma yazmanın başlatıldığı, önemli istişari toplantıların yapıldığı, yabancı misafirlerin kabul edildiği, çeşitli soru ve problemlerin çözümlendiği, vaaz, tebliğ, irşad ve hutbe okunması gibi kültürel, sosyal ve eğitsel faaliyetlerin yoğunlaşmasıyla kutsal bir mekân ve merkez oluşmaya başlamıştır.

Medine'de okul hayatı eğitim ve öğretim dönemi, bu mescidin etrafında hazırlanan, adına Suffa denilen sınıflar ve gölgeliklerle başlamıştır. İslam tarihi açısından Mescidi Nebevî'nin çevresinde başlayan bu eğitim çalışmaları bir milat olarak kabul edilmelidir. Bu gelenek daha sonra Emevîler, Abbasiler, Fatimiler ve Selçuklular döneminde gelişmiş, Osmanlı yönetiminde ise camilerin müstemilatında yapılan medreselerle zirveye ulaşmıştır. Bu itibarla İslam âleminde cami önemli bir toplanma merkezidir. Dinimizin temel kaynakları olan Kur'an ve Sünnetin öğretildiği merkezler olarak günümüze kadar gelmiştir.

Hz. Peygamberin (sav)'in hicret yolculuğu sona ermek üzere iken kendisini karşılayan Medine halkıyla birlikte şehre girdiğinde ilk yaptığı iş, bir mescid yerini tespit etmek oldu. Bu maksatla konakladığı boş arsanın sahiplerini araştırdı. Bu arsanın Ensar'dan iki yetim kardeşe ait olduğu anlaşıldı. Bu iki genç, söz konusu arsayı başışlamak istemişlerse de, Resulullah (s.a.v.) bunu kabul etmeyecek bedelini ödedikten sonra satın almıştır.

Hz. Peygamber (sav)'in teşviki ve ashabının yardımlarıyla inşa edilen bu ilk mescid ibadet yeri olduğu kadar siyasi, sosyal ve kültürel bir mekân olarak işlevsel olmuştur. Çağın şartlarına göre hazırlanan bu sade mekân, burada beş vakit namaz kılmanın yanında bir tebliğ, irşad ve toplantı merkezi olarak da değerlendirilmiştir. Medine şehrinin merkezinde ilk kez kurulan, sevk ve idaresi tama-





men Hz. Peygamber (sav)'e ait olan bu merkezin başlıca özellikleri şunlardır:

- a) Bu mescid hem ibadet yeri, hem eğitim ve öğretim işlerinin değerlendirildiği bir merkez olmuştur.
- b) Burada bir taraftan İslam tanıtılmış bir taraftan da nazil olan vahiy ve önemli haberler etrafa ulaştırılıyordu.
- c) Uzaktan ve çevre kabilelerden Medine'ye gelen misafirler için bir barınma, ağırılanma ve ihtiyaçlarını karşılama yeriydi.
- d) Şüphesiz ki burası bir dinî müessesesi olması yanında bazen de suçlulara cezaların çektirildiği bir ıslahevi durumunda idi.
- e) Aynı mekân bazı günlerde ise, meclis binası şeklinde kullanılırdı. Sahabeler toplanarak, devlet işleri hakkında istişareler yaparlardı. Yabancı devlet ve kabile başkanları, elçi ve heyetler geldiklerinde burada kabul edilirdi. Resmi yazılar ve emirler burada hazırlanıp gönderilirdi.
- f) Yine bazen aynı yerde vaaz, nasihat ve konferans verilir, bazen de ilmî halkalar düzenlenirdi.

Yapılan bu açıklamalardan da anlaşıldığı gibi bu mescidin inşasındaki asıl hedef, sadece bir ibadet mekânı elde etmek değildi. Çünkü bütün yeryüzü Peygamberimiz (sav)'e mescid olarak tahsis edilmişti. O halde asıl amaç bir tebliğ merkezinin kurularak bizzat Resulullah (sav)'ın sorumluluğunda İslam'ın yayılmasını ve gelişmesini güvence altına almaktı.

## 5- MESCİDİ NEBEVİNİN BAZI FİZİKİ ÖZELLİKLERİ

Hz. Peygamber (sav) Medine'de, ilk icraatına bu caminin yapımıyla başlamıştır. O Medine'ye varır varmaz, kendisini taşıyan devenin çöktüğü Ebu Eyyübe'l Ensari'nin evinin karşısındaki arsa üzerinde bir mescit inşa edilmesini arzu etmişti. Bu arsa Medineli ilk Müslümanlardan olan Es'ad bin Zürrare'nin himayesinde yaşayan iki yetim çocuğa aitti. Bu çocuklar olaydan haberdar olur olmaz tereddüt etmeden arsalarını bağışlamak istemişlerdi. Fakat Resulullah buna izin vermedi ve arsa bedelinin Hz. Ebu Bekir tarafından ödenmesini uygun görmüştür. Böylece satın alınan arsanın üzerinde bulunan bazı artıklar ve müşriklere ait birkaç kabrin kemikleri başka bir yere nakledildi. Daha sonra arsa tesviye edilerek temizlendi ve temel atma durumuna getirildi.

Hz. Peygamber (sav)'in emriyle ve sahabenin katılımıyla inşa edilen bu mescit İslam tarihi boyunca bütün Müslümanların dikkatini çekmiştir. Ayrıca cami mimarisi ve sanatında kullanılan birçok



bölüm ve ünite; sembolik de olsa bu mescidin yapımında küçük bir çekirdek olarak şekillenmiştir. Bunlar her cami ve mescit için hayati önem arz eden; Yüz ölçümü, kible yönü, minber, mihrap, direk, tavan, pencere, havalandırma, kapı, çevre düzeni ve minare gibi hususlardır. Biz yeri gelmişken Mescid-i Nebevî'nin bu ilk dönemdeki özellikleri başta olmak üzere bugüne kadar devam eden bazı özelliklerini özet halinde hatırlatmak istiyoruz:<sup>28</sup>

**a) Mescidin İlk Hacmi:** Bu mescidin eni ve boyu temeli atılmadan önce bizzat Hz. Peygamber tarafından tespit edilmiştir. Buna göre; uzunluğu 70 zira' (35 m.) genişliği 60 zira' (30 m.) olmak üzere toplam 1050 metre kare olarak belirlenmiştir. O günün Müslüman nüfusu hatırlanacak olursa Mescidin alanı, gelecekteki nüfus artışı dikkate alınarak planlandığı anlaşılmaktadır. Mescidin dış duvarlarının etrafında geniş bir meydan alanı bırakılmıştı. Temeller yerden yarım metre yükselinceye kadar taş ile örülmüştür. Daha sonra üstüne topraktan üretilmiş kerpiçlerle devam edilmiştir. Tavani, uzun boylu bir adamın elini yukarı uzattığında dokunabilecek bir seviyede tutulmuştur. Mescidin ön kısmı ve etrafının büyük bir bölümü hurma ağacı ve dallarıyla örtülmüş arka tarafta ise üstü açık bir bölüm bırakılmıştır. Muhtemelen bugün Mescid-i Nebevîyi ziyaret edenlerin hatırlayacakları gibi caminin arka orta bölümünde bırakılan boşluğun da bu ilk yapıdan kaynaklanmaktadır. Daha sonraları kapalı mekânlardaki havanın tahliye ve temizliğini sağlayan bu model Selçuklu ve Osmanlı mimarisine de yansıtılmıştır. Bu dönemlerde inşa edilen camilerin, yapıldığı bölgelerin iklimleri de dikkate alınarak ihtiyaca göre, arka bölümlerin veya avluların üstü açık bırakılmıştır.<sup>29</sup>

**b) Aydınlatma:** Mescidin gündüz aydınlatılması pencereler ve üstü açık olan tavadan sağlanmıştır. Sahabeden Temim bin Dari bir kandil temin ederek zeytinyağı ile aydınlatmayı denemiş ve olumlu sonuç almıştır. Bu hizmeti yürütmek üzere Berrad adındaki kölesini görevlendirmiştir. Bu durumu gören Hz. Peygamber (sav) çok memnun olmuş ve Berrad'ın ismini de yaptığı hizmetine uygun olarak Sirac (kandil) olarak değiştirmiştir.

**c) Mihrab:** Takdir edileceği üzere Mescid-i Nebevinin ilk kiblesi Kudüs istikametinde idi. Buna göre bir süre namaz, kuzey- doğuya doğru kıldırılmıştır. Fakat hicretten 15-17 ay sonra gelen bir vahiy ile kible, Hz. Peygamber (sav)'ın çok arzu ettiği Kâbe cihetine döndürülmüştür. Bunun üzerine mihrab mescidin güney kısmına kaydırılmıştır. Günümüzde Mescidi Nebevîyi ziyaret edenlerin dikkatlerini çektiği gibi mescidin asli mekânında birden fazla mihrab

<sup>28</sup> Bkz; İsmail Küçüköy, *Peygamber Şehri Medine-i Münevvere*, Türkiye Diyanet Vakfı Yayınları, Ankara, 1997, 65.

<sup>29</sup> Fikret Karaman, *Hac ve Umre İbadeti*, Çelik Yayınevi, İstanbul, 2013, s.175.



bulunmaktadır. Halen selam kapısından içeri girip Ravzaya doğru yaklaşınca sol taraftaki bölmenin ön kısmında görülen üç mihrab vardır. Bunların adları sırasıyla Resulullah'ın kabrinden Selam kapısına doğru; Mihrab-ı Nebevi, Mihrab-ı Osman ve Mihrab-ı Kanuni Sultan Süleyman'dır. Yine aynı koridordan Ravzaya doğru giderken sağımızda kalan ve halen imamın namaz kıldırıldığı mihrab ise bu kısım ile birlikte daha sonra yapılmıştır. Bugün görülmeyen veya iptal edilmiş olan üç mihrabtan daha söz edilmektedir. Bunlar; Teheccüd, Nisa ve Hz. Fatıma mihraplarıdır.

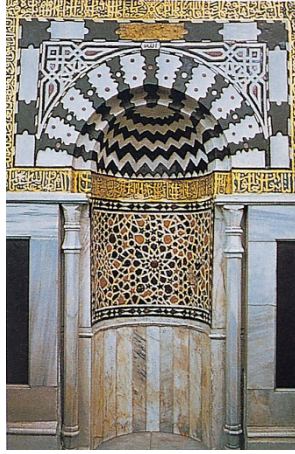

*Resim 2. Bugün Mescid-i Nebevî'de imamın durduğu Minber,*

**d) Mescidin İlk Görevlileri:** Mescidi Nebevi hizmete açıldıktan itibaren Medine'nin en merkezi yeri olmuştur. Çünkü Hz. Peygamber (sav) doğu tarafında mescide bitişik inşa edilen hücre-i saadette ikamet etmiş ve namazları da bizzat kendisi kıldırmıştır. Böylece zamanının büyük bir kısmında gelen cemaat ve ziyaretçilerle meşgul oluyordu. Özellikle Ashab-ı Suffa'nın eğitimi bir nevi mescidin müstemilatında devam ediyordu. Bunların eğitim, iase ve ibatelerini takip ediyordu.

**e) Ezan ve Müezzin;** Öteden beri namaz vakitlerini insanlara duyurmak için bir çözüm aranıyordu. Bu konuda yapılan istişareler sonucunda ezanın lafızları benimsenmiş ve namaz vaktinin girdiğini ilan için okunması meşru kılınmıştır. Bunun üzerine sesi çok güzel olan Bilal-i Habeşi Müezzin olarak tayin edilmiştir. Bir müddet sonra Abdullah bin Mektum ikinci Müezzin olarak görevlendirilmiştir. Yine Hz. Peygamber (sav) döneminde Abdullah bin İslam adında bir sahabinin daha müezzinlik yaptığı rivayet edilmektedir. Resulullah Medine'de olmadığı dönemlerde, Hz. Osman, Hz. Ali ve bazen de Abdullah bin Mektum namazı kıldırılmışlardır. Vefatına yakın hastalandığı günlerde ise Hz. Ebu Bekir namaz kıldırma görevlendirilmiş ve yaklaşık 17 vakit namaz kıldırıldığı rivayet edilmektedir.



**f) Mescidin Temizliği;** Bu görevi bütün ashap isteyerek ve severek yapıyordu. Ancak bu konuda Medineli bir kadın özellikle mesaisini caminin temizliğine vermiştir. Bu kadın bir süre mescitte görünmeyince Resullah'ın dikkatini çekmiş ve nerede olduğunu sormuştu. Vefat ettiği haberini alınca kabristana giderek cenaze namazını kıldı ve kendisine dua etmiştir.

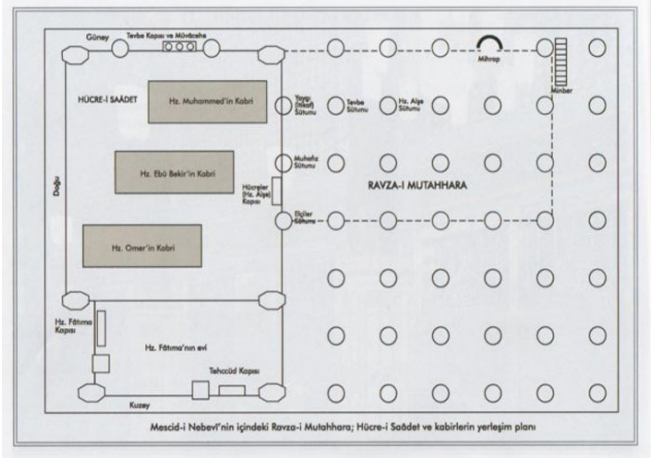

**Resim 3.** Mescid-i Nebevî'de Hücre-i Saâdet ve kabirlerin yerleşim planı

**g- Hücre-i Saadet:** Hz. Peygamber (sav)'in hayatta iken kendisinin ve eşlerinin ikamet ettikleri odalardır. Vefatından sonra defnedildiği ve halen kabrinin bulunduğu bu yere Hücre-i Saadet veya Ravza denilmektedir. Hücre-i Saadetin batı tarafından mescidin mihrabına doğru olan bölümü, "Cennet Bahçesi" olarak tanımlanmıştır: Bu husus hadis-i şerifte şöyle tanımlanmıştır: "Evim ile minberim Arası cennet bahçelerinden bir bahçedir".<sup>30</sup>



**Resim 4.** Hücre-i Saâdet'in Ön Kısmı (Kible tarafı)

<sup>30</sup> Buhari Fedail-i Medine, 12.



**h- Minberler:** Başlangıçta Mescid-i Nebevî'de minber yoktu. Hz. Peygamber (sav) bir süre, hutbe okurken veya konuşma esnasında, mescidin kible duvarının dibine konulan bir hurma kütüğünden istifade etmiştir. Bazen ona destek için dayanıyor, bazen de üzerinde oturarak konuşuyordu. Çünkü Resulullah genel olarak insanlara hitap ederken yüksek bir yere çıkarak konuşmayı tercih ediyordu.

Bu konuda da yine sahabeden Temim-i Dari Resulullah'a iyi bir sanatkâr ve marangoz olan bir kölesinin olduğunu arz etmiş ve izin verirlerse özel bir minber yapmak istediklerini teklif etmişlerdi. Konu olumlu karşılandı. Kısa bir süre sonra üç veya yedi basamaklı olduğu söylenen minber yerine konuldu. Resulullah hurma kütüğünün kaldırılmasını veya toprağa gömülmesini tavsiye etmiştir.

Fakat ertesi hafta minbere çıkılınca hurma kütüğü Hz. Peygamber (sav)'in mübarek bedeninden mahrum ve uzak kalmasına tahammül edememiş derinden gelen bir inilti sesiyle adeta ağlamaya başlamıştır. Daha sonra Hz. Ebubekir ve Hz. Ömer de bu minber üzerinde hutbe okumuşlar fakat Resulullah'a olan saygılarından dolayı daha alt basamaklarda durmayı tercih etmişlerdir. İlerleyen sürede bazı hükümdarlar da yaptırdıkları minberleri mescid-i Nebeviye hediye etmişlerdir. Bu bağlamda Sultan Üçüncü Murat da İstanbul'da çok zarif ve sanat değeri oldukça yüksek bir minber hazırlamış ve Mescid-i Nebeviye hediye etmiştir.



**Resim 5.** Mescid-i Nebevî'de bir Minberin Görüntüsü

1- Minareler: Daha önceleri Bilal'i Habeşi Mescid-i Nebevinin etrafında bulunan yüksek bir yere veya evlerin damına çıkarak ezan okumuştur. Bu yükseklik bazen bir taş bazen de topraktan oluşan bir tümsek zemin oluyordu. Daha sonra ezan minarelerde okunmaya başlanmıştır. Bugün Mescid-i Nebevî'nin değişik yönlerinde inşa edilen on minare bulunmaktadır. Bunlardan dört tanesi tarih itibarıyla oldukça eskidir. Geriye kalan altı adedi ise yenidir. Yeni mina-



## 2. OTURUM

### İslam'ın Tebliğinde Mescid-i Nebevî'nin Konumu ve Önemi

Fikret KARAMAN

relerin yüksekliği 104 metredir. Beş şerefeli ve 334 basamaklıdır. Minarelerin külah kısmındaki âlemlik ve üzerindeki hilaller altın kaplamadır. Bunlar genelde Türkiye'de imal edilmiştir. Özellikle Selam kapısındaki minarenin âlemi, 1990 yılında Türkiye'de, 14 ayar altından imal edilmiş ve Turgut Özal tarafından hediye edilmiştir.

**i- Kapılar:** Mescid-i Nebevi; tarih içindeki onarımı ve genişletilmesine paralel olarak kapıların sayısı, genişliği artmış ve değişmiştir. Mescidin tarihine göre bilinen ve genel olarak bugüne kadar ismi değişmeyen bu meşhur kapılardan birkaç tanesinin ismi şöyledir:

1- Selam Kapısı	9- Maksure kapısı
2- Rahmet kapısı	10- Babün'n-Nebi
3- Cibril kapısı	11- Babü Esma
4- Nisa kapısı	12- Halid bin Velid Kapısı
5- Hz. Ebu Bekir Kapısı	13- Bakiyye kapısı
6- Hz. Ömer Kapısı	14- Kanadil kapısı
7- Hz. Ali Kapısı	15- Halise kapısı
8- Mefrvan Kapısı	16- Savafi Kapısı

Mesid-i Nebevinin en son genişletilmiş haliyle kapı sayısı, seksen bire ulaşmıştır. Ayrıca Mescidin üst katı veya sütuh denilen bölümlere çıkmak için altı tanesi yürüyen (elektrikli), on sekizi de normal olmak üzere toplam yirmi iki merdiven bulunmaktadır.

**j) Kubbeler:** Mescid-i Nebeviyi yağıştan ve güneşin sıcaklığından korumak için ilk yapıldığı andan itibaren tavanın bir bölümü örtülmüştür. İlk yıllarda düz bir dam şeklinde örtünen tavan için hurma ağaçları ve dalları kullanılmıştır. Ancak zamanla yapılan genişletmelerde tederici olarak kubbe sistemine geçilmiştir. Dışarıdan bakıldığında en yüksek ve yeşil renge boyanmış ana kubbe, Resulullah'ın mübarek kabrinin bulunduğu bölümde bulunmaktadır. Diğer kubbelerin şekli ve büyüklüğü farklıdır. Bir kısmı tam yuvarlak iken bazıları da yarım yuvarlak veya oval biçimdedir. Mescidin toplam kubbe sayısı 242 dir. Kral Fahd döneminde yapılan en son genişletme bölümünde 27 kubbe hareketli bir şekilde yapılmıştır. Bunlar günün değişik anlarında ihtiyaca göre raylar üzerinden otomatik olarak açılıp kapanmaktadır.

**k) Sütunlar:** Hz. Peygamber(sav) in döneminde, ilk mescidin yapımından itibaren tavana destek için kullanılan direkler vardı. Bunlar genel olarak Resulullah'ın döneminde ve müteakip yıllarda ahşap ve hurma kütüklerinden yapılmıştır. Ancak tarihi süreç için-



de Mescidin genişletilmesiyle dönemin teknik imkânlarına göre bu direklerin biçimi ve dayanaklığı da değişmiştir. Özellikle Hz. Peygamber (sas) döneminden itibaren Ravza-i Mutahharada yer alan ve bugün beyaz sütunlar olarak bilinen her birinin ayrı bir ismi, hatırası ve değeri vardır. Mescidin onarım ve genişletilmesinde yerleri korunmaya çalışılan bu direklere "Üstüvane" denir. Her biri İslam tarihinde ve mescitte icra edilen faaliyete göre ayrı bir isimle anılmaktadır:

**k1) Üstüvane-i Aişe;** Hz, Aişe burada teheccüd namazı kıldığı için bu ismi aldığı rivayet edilmektedir. Ayrıca Resulullah da bazen bu sütuna dayanarak istirahat etmişlerdir.

**k2) Üstüvane-i Lübabe;** Müslümanları temsilen Kureyzaoğulları Yahudileriyle görüşmeye giden Ebu Lübabe bazı yahudilerle olan menfaat ilişkisinden dolayı Müslümanlara haksızlık yapmıştı. Daha sonra bu davranışını hiyanet olarak kabul eden Ebu Lübabe pişman olmuş ve tövbe ederek kendisini bu direğe bağlamıştır. Dokuz gün boyunca aç ve susuz bağlı kaldığı rivayet edilmektedir. Daha sonra vahiy nazil olması üzerine <sup>31</sup>Resulullah onun bağışlandığını müjdelemiş ve eliyle çözmüştür. O da kefarete olsun diye bütün malını sadaka olarak dağıtmak istemiştir. Daha sonra Hz. Peygamber (sav) in tavsiyesi üzerine bu miktarı üçte birine indirmiştir.

**k3) Üstüvane-i Hannane;** Hz. Peygamber (sav)'ın Cuma günleri veya mescitteki konuşmalarında bazen yaslandığı bazen de üzerine çıktığı hurma kütüğünün bulunduğu yerdir. Daha sonra minber yapılması üzerine bu hurma kütüğü boşta kalınca üzüntülü bir inilti ve ağlama sesi çıkarmıştır. Bu üzüntülü durum, etrafta da duyulmuştur. Resulullah minberden inerek mübarek eliyle ona dokunup mesh ettikten sonra ses kesilmiştir.

**k4) Üstüvane-i Vüfud;** Hz. Peygamber (s.a.s.); ziyaretine gelen yabancı heyetleri ve elçileri kabul ettiği yerdir. Burası hücre-i sadete yakındır. Özellikle hicretin dokuzuncu yılında Arabistan'nın çeşitli kabilelerinden gelen heyetler topluca Müslüman olduklarını burada açıklamışlardır. Kur'an-ı Kerimin son nazil olan sureler arasında yer alan ve 109. sure olan Nasr suresinin de bu olaya işaret ettiği söylenmektedir.

**1) Cemaat Kapasitesi:** Mescid-i Nebevinin günümüzde en son şekliyle temin edilen kapalı alanı, 100.000 metre kare, sütuh kısmı (üst katı) 67. 000 metre kare, Mescidin dışında ve üstü şemsiye çadırlarla kapalı olan alan 235.000 metre kare olmak üzere toplam 435.000 metre karedir. Bu durumda mescidin iç ve dışında aynı anda yaklaşık bir milyon civarında insan aynı anda namaz kılabilir.

<sup>31</sup> Enfal; 8/27.



## 6- HZ. PEYGAMBER (SAV)' İN KABRİNİ GÖZ MESAFE-SİNDE ZİYARET ETMEK<sup>32</sup>

İslam dünyası; huzur ve sükûnet içinde yeni bir hac mevsimini (2009 yılını)daha tamamlamış bulunmaktadır. Böylece Mekke'nin dağ ve tepeleri arasındaki kutsal vadiler bir kez daha insan seliyle dolup taşmıştır. Bu yoğunluğa rağmen önemli bir sıkıntı ile karşılaşmamıştır. Takdir edileceği üzere, aynı zaman dilimi içinde ve aynı mekânlarda milyonlarca insanın ibadet, iskân, intikal, iâşe ve diğer ihtiyaçlarını karşılamak olağan üstü bir olaydır. Bu anlamda hac; bir bakıma müminlere -organize olmaları halinde-zoru başarmının ipuçlarını ve müjdesini vermektedir.

Hac görevini ifa eden milyonlarca insan; hac öncesi veya sonrasında Medine'ye uğrayarak Hz. Peygamber (sav)'ın Mescidini ve kabrini de ziyaret etmektedir. Böylece hacca gelen her mümin, bu büyük fırsatı elde etmekle gönlünü ve ruhunu peygamber sevgisiyle tazelemektedir. Diğer bir ifade ile bu samimi aşk ve heyecan müminleri bir mıknaş gibi "Ravza-i Mutahhara"ya doğru çekip sürüklemektedir. Kişiler, gruplar ve kabileler denize akan nehirler gibi dünyanın dört bir yanından buraya akıp gelmektedirler. Hepsinin ortak amacı; Hz. Peygamber (sav)'e bağlılığını, saygısını, sevgisini, salât ve selamını arz etmektir. Dua ederek Allah'a olan inancını, kulluğunu, bağlılığını bir kez daha bildirmek ve Allah'ın izniyle onun şefaatinin istemektir. Bu tabloyu yazıya dökmek ve kelimelerle ifade etmek gerçekten zordur. Karşılaşılan manzarayı ancak gönül gözüyle görenler ve yaşayanlar takdir edebilir. Bu hedefe kilitlenen müminler tam bir huşu, huzur ve sükûnet içinde nefesini kesip düşünce âlemine dalıp gitmektedir.

Yeri gelmişken konuyla ilgisinden dolayı bir arkadaşımızın naklettiği şu olayı anlatmak istiyorum. Mescid-i Nebevî'nin güney kısmında ikamet eden bir hacımızın kaldığı odanın penceresi, Hz. Peygamber (sav)'ın kabri şerifinin bulunduğu yöne bakmaktadır. Bu hacı, heyecan ve sevincinden dolayı geceleri uyuyamaz, sabaha kadar oturup pencereden Rasullah'ın ışıklarla aydınlatılmış kabrini ve yeşil kubbeyi müşahade etmektedir. Sebebi sorulduğunda hıçkırıklar içinde şöyle demiştir: "Allah bu dünyada bana bir hafta boyunca Rasullullah'a komşu olma imkânını nasip etmiştir. Onun kabrinin bulunduğu yer, gözümün önünde iken nasıl uyuyabilirim? Gözlerimi nasıl kapatabilirim? Bu fırsatı değerlendirmek için Hz. Peygamber (sav)'e çokça salatü selam getiriyorum. Yüce Allah'a da şükür ve dua ediyorum". Eminim hac döneminde, bağır yanık bu insanların arası-

<sup>32</sup> Bu yazıyı 2009 yılında hac mevsiminden sonra Medine'yi ziyaret ettiğim sırada yazdım. Namaz vakitlerinde mescide gelip giderken dünyanın değişik yerlerinden gelen insanların samimi yakarış ve hıçkırıklarını müşahade edince aşağıdaki yazıyı kaleme aldım. Bu yazı daha sonra Diyanet Aylık Dergisinde de yayımlanmıştır. Doğrusu okuyuculardan olumlu tepkiler aldım. Yazının içeriği konumuzla ilgili olduğu için hiç dokunmadan okuyucularımızın dikkatine sunmayı uygun gördüm.





na girilip bir inceleme yapılsa veya sohbet edilip düşünceleri alınsa benzer birçok duygu yüklü anılarla karşılaşılacaktır. Bu hacı kardeşimizin yaşadığı duygu ve sevgiyi, asırlar öncesinde şairimiz. Nabi şöyle dile getirmiştir:

Sakın terk-i edepten kuy-ı mahub-i hudadır bu,

Nazargah-ı ilahidir makamı Mustafa'dır bu”

Şüphesiz ki bu müstesna ziyareti yaparken; Hz. Peygamber (sav)'ın Mekke'de geçirdiği zor anları, hicret ve sonrası insanın aklına gelmektedir. Vahyin gelmesi ve nübüvvetin açıklanması anında; müşriklerin tutumları, cahillerin inatlıkları ve taşkınlıkları ibret vericiydi. Taif yolculuğunda karşılaşılan zorluklar ile tevhit inancının tebliği uğruna maruz kalınan katı ve yakışıksız hareketleri unutmak mümkün değildir. Aynı safta yer alan çoğu garip ve kimsesiz müminlerin çektiği acı ve ıstıraplar nasıl telafi edilebilir? Onları dışlamak, yalnız bırakmak ve Mekke'nin sosyal imkânlarından mahrum etmek için uygulanan müeyyideler nasıl izah edilebilir? Bütün bunları gölgede bırakacak kadar ağır iftira ve haksızlıklar unutulabilir mi? Daha da önemlisi onu ruhen üzme, usandırmak ve yıldırma için zihinlerinde sıraladıkları hile ve tuzakları her fırsatta sahneye koyuyorlardı. Üzücü ve ibret alınacak iftiralarından biri şöyleydi: Hz. Peygamber (sav) in erkek çocukları küçük yaşta iken vefat etmişlerdi. Bunu istismar eden cahillerin geleneklerine göre; Hz. Muhammed (sav) vefat ettikten sonra unutulup gidecektir. O bir daha anılmayacaktır. Çünkü onların ilkel anlayışına göre erkek çocuğu olmayanın veya olup da erken vefat edenin geleceği olmazdı. Nesli kesik olur. Bu yüzden Hz. Peygamber için “ebter” (soyu kesik) deniyordu. Benzer haksızlıklar ve iftiralar birbirini izliyordu.<sup>33</sup>

Yüce Allah; sevgili peygamberimizin maruz kaldığı bu çirkin iftirayı izale etmek üzere şöyle buyurmuştu: “*Ey Muhammed! Doğrusu sana pek çok nimet vermişizdir. Öyleyse Rabbin için namaz kıl, kurban kes. Doğrusu adı sanı ortadan kalkacak olan, sana kin tutan kimsedir*”<sup>34</sup> Şu ayetlerde ise; yaşanan bu tür sıkıntıların mutlaka bir gün giderileceğini dolayısıyla Rabbinden ümidini kesmemesi gerektiği hatırlatılmıştır: “*Ey Muhammed! Senin gönlünü açmadık mı? Belini büken yükü üzerinden almadık mı? Senin şanını yükseltmedik mi? Elbette güçle beraber şüphesiz bir kolaylık vardır. Öyleyse bir işi bitirince diğerine giriş. Ve ümid edeceğini yalnız Rabbinden iste*”<sup>35</sup> Gerçekten bu ayetler; geleceğe yönelik yağmur yüklü bulutlar gibi

<sup>33</sup> Seyyid Kutup, *Fizilal-il- Kur'an*; ( Tercüme: Bekir Karlığa, İsmail Şengül) Hikmet Yayınevi, İstanbul, 1972, 15/423.

<sup>34</sup> Kevser; 108/1-3.

<sup>35</sup> İnşirah; 94 / 1-8.



## 2. OTURUM

### İslam'ın Tebliğinde Mescid-i Nebevî'nin Konumu ve Önemi

Fikret KARAMAN

umut, müjde ve rahmet taşımaktadır. Darlık ve zorluklarla beraber mutlaka bir kolaylığın olacağı müjdelenmektedir.<sup>36</sup>

Akliselim ışığında düşündüğümüzde Yüce Allah'ın Hz. Peygamber (sav)'ın şahsında verdiği nimetleri saymak mümkün değildir. Zaman içinde zahmetler; berekete, hayra ve rahmete dönüşmüştür. Bugün yerde, gökte ins ve cin onu anmaktadır. Doğuda, batıda kuzeyde ve güneyde milyonlarca insan sel gibi onun kabrini ziyarete koşmaktadır. Herkes ona salât, selam ve dualarını göndermektedir. Günde beş kez yüz binlerce insan burada aynı ezan ve tekbirle namaz kılmaktadır. Daha önce sadece sabah ve yatsı arası yapılan ziyaret şimdi 24 saat boyunca devam etmektedir. Yeri gelmişken bu imkânı ve fırsatı hazırlayanlara teşekkür ediyoruz. Çünkü ziyaret yerinin sürekli açık olması hacılara; daha sakin ve geniş zaman ortamında ziyaret kolaylığı sağlamaktadır. Böylece müşriklerin iddia ve iftiralarının aksine, asırlar boyunca yer, gök ve insan her gün artarak ona salat, selam gönderiyor ve bağlılığını tazeliyor.

İslam tarihi boyunca gelip geçmiş din bilginlerinin tamamı bu ziyaretin fazileti üzerinde görüş birliğine varmıştır. Bunlardan bir kısmı ziyareti en az mendup olarak değerlendirmiştir. Hanefi mezhebine mensup âlimler, ziyaretin özünde saygı, itaat, Allah'a ve onun resulüne yakınlık söz konusu olduğundan mali durumu iyi olanlar için vacibe yakın bir dini emir olarak kabul etmişlerdir. Diğer bir ifade ile hac ibadetinde olduğu gibi ferdi, sosyal, zenginlik, güven ve emniyet yönünden bir engel bulunmadıkça Hz. Peygamber (sav)'ın kabrini ziyaretinin mazeretsiz olarak ihmal edilmesi, büyük bir gaflet ve katı yüreklilik olarak değerlendirilmiştir. Merhum Kamil Miras Sahih-i Buhari ve Tecrid-i Sarih Tercümesinde, konu ile ilgili bir bölüm açmış ve şu hadislerle işaret ederek kapsamlı bir biçimde yer vermiştir:

*"Kim ki kabrimi ziyaret ederse, onun için şefaetim sabit bir hak olur."*

*"Kim ki sevap kast ederek Medine'de beni ziyaret ederse, o benim komşum olur. Kıyamet gününde ona şefaet ederim."*

*"Kim ki vefatımdan sonra beni ziyaret ederse, hayatımda beni ziyaret etmiş gibidir."*

*"Kim ki beyt-i şerifi kast ve ziyaret edip de beni ziyaret etmezse bana cefa etmiş olur. (incitmiş olur.)"*<sup>37</sup>

Görüldüğü gibi bu hadislerdeki ortak düşünce söz konusu ziyaretin önemini daha da arttırmaktadır. Diğer taraftan Medine'nin ve Mescidi nebevinin faziletine işaret eden çeşitli yorumlar ve birbi-

<sup>36</sup> Bkz, Zemahşeri, Mahmud b. Ömer, el-Keşşaf, *An Hakaiki Gavamidi't-Tenzil*, Matbatü'l İstikame, Kahire, 1953, 4/645.

<sup>37</sup> Ahmed Naim, *Sahih-i Buhari Muhtasarı Tecrid-i Sarih*, (Tercüme) Diyanet İşleri Başkanlığı Yayınları, Ankara, 1970, 6/198.



rini destekleyen görüşler bulunmaktadır. İbn-i Rahıye bu konuda şunları söylemektedir. "Sadır-ı İslam'dan beri Beytullah'ı ziyaret ve hacceden her müminin ya hacdan evvel veya sonra Medine-i Münevver'e'ye gelerek Mescid-i Saadet'te namaz kılması ve Ravza-i Mutahharey'i, Minber-i Şerif'i, Kabr-i Saadet'i görüp karını'l-ayn olması Müslümanlar arasında cari olagelen bir sünnettir. Rasulü Erkem'in Mescid-i Saadet'te oturduğu yeri, yanında namaz kıldığı üstüvaneleri (sütunları) mübarek elinin dokunduğu, Kadem-i Saadetinin çiğnediği şerefli mevazı, istinad buyurdıkları ve hal-i istinadda Hz. Cibril'in kendilerine vahy tebliğ ettiği direği görmekte teberrük edile gelmiştir"<sup>38</sup> Hal böyle olunca Medine, hacılar için çok anlamlıdır. Buraya gelen her mümin, büyük bir haz ve şevk duymaktadır. Hem caminin içinde ibadet ederken huzurlu hem dışında gezerken huzurludur. Esasen bu sıcak ve samimi iklimi; Medine'nin dağında, taşında kumunda, toprağında ve havasında hissetmek mümkündür.

Kadı İyaz ise; Hz. Peygamber (s.a.s.) 'ın kabrinin bulunduğu yerin fazileti hakkında şunları ifade etmektedir: "Resulu Erkem (sav)'ın Merkad-i Mübarek-i olmakla şerefyab olan mukaddes yer, hiç şüphesiz yeryüzünün en faziletli ve en şerefli bir noktasıdır. Bu hususta bütün Müslümanların icmaı vardır". Nitekim Sevgili Peygamberimiz (sav) bir hadislerinde şöyle buyurmaktadır: "*Evimle minberim arasındaki saha, Cennet bahçelerinden bir bahçedir...*"<sup>39</sup> Bir bakıma Hz. Peygamber (sav)'e hayatta iken nasıl hürmet ve ta'zim edilmişse ona vefatından sonra da aynı derecede hürmet ve saygı gösterilmelidir. Bir diğer hadiste ise buradaki ibadetin faziletine işaret edilmiştir: "*Benim şu (Medine'deki) mescidimde kılınan bir namaz. (Mekke'deki) Mescid-i Haram müstesna olmak üzere, başka mescitlerde bin namazdan hayırlıdır*"<sup>40</sup>.

Nitekim Kur'an-ı Kerim de müminleri; Hz. Peygamber (sav)'ın huzurunda yüksek sesle konuşmamaları ve aralarında tartışmalarını hususunda uyarmıştır: "*Ey inananlar! Allah'tan ve Peygamberinden öne geçmeyin. Allah'tan sakının; doğrusu Allah iştirir ve bilir. Ey inananlar! Seslerinizi, Peygamberin sesini bastırarak şekilde yükseltmeyin. Farkına varmadan, işlediklerinizin boşa gitmemesi için, Peygambere birbirinize bağırdığınız gibi yüksek sesle bağırmayın*"<sup>41</sup> Günümüzde de ziyaret esnasında bu adaba büyük ölçüde riayet edilmektedir. Mescidin diğer yerlerinde bazen ulu orta konuşanlara rastlanmakla beraber, yüzlerce insanın aynı anda bulunduğu ziyaret yerinde büyük bir sessizlik ve sükûnet

<sup>38</sup> Sahihî Buhari Tecrid-i Sarih Tercümesi, 1 /177.

<sup>39</sup> Sahihî Buhari Tecrid-i Sarih Tercümesi, 6/213.

<sup>40</sup> Sahihî Buhari Tecrid-i Sarih Tercümesi, 6/198.

<sup>41</sup> Hucurat; 49/ 1-2.



hâkimdir.<sup>42</sup> Müminler iç ve ruh dünyalarında Allah'a dua ediyor, Hz. Peygamber (sav)'a da salât ve selam okuyor. Hemen yanı başında bulunan en yakın arkadaşları Hz. Ebu Bekir ile Hz. Ömer'e de selam ve dua ediyor. Yeri gelmişken burada okunması teamül haline gelen şu duanın mealini de hatırlatmakta yarar vardır: "Şehadet ederim ki sen Peygamberlik görevini yaptın, emaneti yerine getirdin. Ümmetine samimi davrandın. Rabbinin yoluna hikmetle ve güzel öğütle çağırdın. Ölüm sana gelinceye kadar Allah yolunda gayret gösterip çalıştın. Ümmetinin elçisi olarak Allah seni en üstün şekilde mükâfatlandırsın"<sup>43</sup>

Evet, bir hac mevsiminin tamamlandığı şu günlerde Mekke ve Medine bir kez daha Allah'ın misafirleriyle doldu ve taşı. İnsanlar ülkelerine dönmüş olsalar bile gönülleri ve ruhları halen oradadır. Bu ziyaret bazıları için bir veda olabilir. Bazıları için de tekrar oraya gitmek için bir aşk ve kıvılcımın başlangıcı sayılabilir. Fakat her şeye rağmen bu hac ve ziyaret; insan hayatının bir "**miladı**" (dönüm noktası) olmalıdır. Hataların bağışlanmasına ve manevi kazançların artmasına vesile olmalıdır. Nefsimize, ailemize, çocuklarımıza, komşularımıza, arkadaşlarımıza, çevremize, milletimize ve vatanımıza karşı daha duyarlı olmamızı sağlamalıdır. Hiç kimse hac sonrasını; hayatının bir emekliliği olarak düşünmemelidir. Bir kenara çekilerek sorumluluktan kaçınmamalıdır. Tersine daha çalışkan, heyecanlı, bilinçli, azimli ve gayretli olmalıdır. Hayırda ve iyilikte yardımlaşmalıdır. Onun getirdiği ahlaki değerlerde derinleşerek yaşamaya gayret etmelidir.

### 7- MESCİDİ NEBİ' DE KIRK VAKİT NAMAZ MESELESİ

Medine'yi ziyaret edenlerin burada de kırk vakit namaz kılmaları önemsenen ve öteden beri tartışılan bir konudur. Bu yüzden hac mevsiminin öncesi ve sonrası başta olmak üzere, Medine'yi ziyaret eden vatandaşlar genellikle sekiz gün kalmakta ısrar etmektedirler. Böylece Medine'de otel ve evler çoğunlukla sekiz günlük paketler halinde kiralanmaktadır. Bu uygulama hac organizasyonu açısından da önem arz etmektedir. Çünkü kiralanmış otellere, evlere giriş ve çıkışların gün hatta saate göre planlanması gerekmektedir. Buna bağlı olarak uçak programları ve Mekke'den karayolu ile yapılan intikallere çok dikkat edilmelidir. Günümüzde hac veya umre yapanların Medine'de sekiz gün ikamet etmeleri pratik olarak mümkün değildir. Resmi heyetler, Otel veya özel grup gibi kısa sürelerle hacca gelenler 15-20 gün içinde memleketlerine dönmeyi arzu etmektedirler. Bu kategorilerle gelen hacıların Medine'de kırk vakit namaz

<sup>42</sup> Hayrettin Karaman, vd. *Kur'an Yolu Türkçe Meal ve Tefsir*, Telif, Diyanet İşleri Başkanlığı Yayınları, Ankara, 2003, 4/37.

<sup>43</sup> Fikret Karaman, *Diyanet Aylık Dergi*, Diyanet İşleri Başkanlığı, Ankara, Aralık 2009, Sayı: 195, s.15.



kılmaları mümkün olamamaktadır. Fakat diğer hacıların zaman bakımından problemleri olmadığı için Medine'de sekiz gün ikamet etmeyi arzu etmektedirler. Ülkemiz hacıları için bir değerlendirme yapmak gerekirse bunların organizasyon içindeki oranı %80-85 civarındadır. O halde Medine'de kırk vakit namaz kılmanın hükmü nedir? Bu namazların cemaatle kılınması şart mıdır? Cemaatle kılınacaksa görevli imam olması şart mıdır, yoksa başka bir imamlarla birlikte kılınca aynı sevabı alır mı? Vatandaşlar arasında yaygın olan bu tür ortak soru ve düşüncenin temeli nereye dayanmaktadır? Bu konudaki dini hükümler nelerdir?

Hz. Peygamber (sav)'in hayatının önemli bir bölümü Medine'de adını taşıyan bu mescitte namazı bizzat kendisi kıldırmıştır. Hastalığı nedeniyle kıldıramadığı birkaç vaktin dışında bunun istisnası yoktur. Bu nedenle söz konusu mescidin İslam tarihinde müstesna bir yeri vardır. Burada kılınan bir vakit namaz, mescidi haram hariç herhangi bir mescitte kılınacak bin vakit namazdan daha hayırlı olduğu müjdelenmiştir. O halde imkânların müsait olanlar, bu mescitte daha fazla namaz kılmaya gayret etmelidir. Zira bu fırsat, Allah'ın kullarına büyük bir Lütfü ve ihsanıdır.

Kırk vakit namazın burada kılınmasını teşvik eden bir hadisi şerif rivayet edilmiştir. Şimdi bu hadisi birlikte okuyalım: *"Kim bir tek namaz kaçırmaksızın benim mescidimde kırk vakit namaz kılsa o cehennem azabından uzak olur. Azaptan kurtulduğu yazılır ve nifaktan da uzak olur"*<sup>44</sup> Bu hadis Buhari ve Müslim başta olmak üzere birçok kaynakta yer almamıştır. Fakat Ahmed b. Hanbel bu hadisi eserlerine almışlardır. Daha sonraki dönemde aynı hadis, "et-Terğib ve't-Terhib isimli eserde de yer almıştır. Ayrıca Tirmizi'de, Medine adı geçmemekle beraber kırk vakit namazı başından itibaren cemaatle kılmanın mükâfatını bildiren şöyle bir hadis de rivayet edilmiştir: *"Kim ilk tekbire yetişmek kaydıyla kırk gün cemaatle namaz kılsa o kimse için iki şeyden beraat gerçekleşir. Bunlar Cehennem ateşinden ve nifaktan kurtulmaktır"*<sup>45</sup> Biz burada hadislerin sıhhat derecesi üzerinde duramayacağız. Bu husus başka bir çalışmayı gerektirir

Ancak yeri gelmişken hatırlatmakta yarar görüyorum. Bu konuda geniş bilgi almak isteyen okuyucularımızın; Diyanet İşleri Başkanlığınca 2006 yılında düzenlenen Hac Sempozyumu sonucunda yayınlanan "Türkiye'de Hac Organizasyonu Sempozyumu" isimli kitabı okumalarını tavsiye ediyoruz. Zira bu toplantıda; Din İşleri Yüksek Kurulu üyesi Doç. Dr. Halil Altuntaş'ın sunduğu "Medine Mescidinde Kırk Vakit Namaz Meselesi"<sup>46</sup> isimli bilimsel tebliği

<sup>44</sup> Müsned, 1, 155.

<sup>45</sup> Tirmizi; Salat, 178.

<sup>46</sup> Halil Altuntaş, "Medine Mescidinde Kırk Vakit Namaz Meselesi", Türkiye'de Hac Organizasyonu Sempozyumu", Diyanet İşleri Başkanlığı Yayınları, Ankara 2006, s.436-451.



## 2. OTURUM

### İslam'ın Tebliğinde Mescid-i Nebevî'nin Konumu ve Önemi

Fikret KARAMAN

tartışılmış, yapılan katkı ve müzakerelerle çok verimli hale gelmiş yayınlanan sempozyum kitabında yer almıştır.<sup>47</sup> Medine Mescidi'nde kırk vakit namaz kılmanın fazileti ile ilgili rivayet, bazı İslam bilgilerin sahih görülmesi ve bu teamüle uymanın müstehap olduğunu söylemişlerdir. Bir kısmı da bu rivayetin zayıf olduğunu ve böyle bir haberin dini uygulamada esas alınamayacağını ifade etmişlerdir. Elbette kişi Medine'de kaldığı süre içinde farz namazlarını Hz. Peygamber (sav)'ın Mescidinde cemaatle kılması gerekir. Zaten ziyaretçi bu maksatla Medine'de ikamet etmektedir. Ne kadar itina gösterir ve erkenden camiye gider, huşu ve huzur içinde namaz kılsa hayrı ve sevabı da o derecede fazla olacaktır. Ancak bu mescitte kılınacak namaz vakitlerini bir sayı ile sınırlandırmak ibadetin sürekliliği ile çok uyumlu görünmemektedir. Özellikle günümüzde ulaşım şartları dikkate alındığında bazen irademizin dışında olaylarla karşılaşmaktadır. Örneğin uçak saati ve gümrük işlemleri nedeniyle ezandan birkaç dakika önce Medine havaalanına hareket etme zarureti bile ortaya çıkmaktadır. Dolayısıyla çoğu kez, Medine'de sekiz gün ikamet ön görüldüğü halde kılınan namaz vakti sayısı daha az veya bazen de fazla olabilir.

Fakat ortak payda olarak şu hususta ısrar edilmelidir. Her şeye rağmen hayatlarında ilk defa Medine'yi ziyaret etme fırsatını bulan müminlerin samimi duygularını ve beklentilerini anlamak gerekir. Şayet zaman ve ikamet açısından bir problem yoksa hacıların kırk vakit namaz kılmalarına yardımcı olunmalıdır. Diğer taraftan kafilenin başkanı ve din görevlileri konu ile ilgili hadisi ve diğer hususları hacılara izah etmelerinde yarar vardır. Herhangi bir nedenle Medine'de, kırk vakit tamamlanmadan ayrılmasının da bir sakınca teşkil etmediği anlatılmalıdır. Fakat buna rağmen Diyanet İşleri Başkanlığı ve acenteler bugüne kadar olduğu gibi bundan böyle de isteyen hacılarımızın; Medine mescidinde namaz kılma faziletinden yeterince istifade etmeleri için her türlü idari tedbiri almalıdır. Diğer taraftan Medine'de ikamet edilen süre ne olursa olsun çok iyi değerlendirilmesi gerekir. Çünkü zaman çok hızlı geçiyor. Görevli arkadaşlarımız tecrübelerini daha önceden hacılarıyla paylaşmalıdır.

## SONUÇ

Cami İslam toplumunun ortak paydasıdır. İman, ibadet, birlik, beraberlik ve sosyal konuların birlikte istişare edildiği mekânlardır. Bu nedenle Hz. Muhammed (sav) namazın farz kılındığı Mekkeden itibaren bir cami arayışına girmiştir. İlk yıllarda bu ihtiyaç, Kâbe ve çevresindeki boş alanla karşılanmaya çalışılmıştır. Ancak İslam'ın tebliğinden sonra müşrikler Hz. Peygamber (sav)



ve arkadaşlarının Kâbe'ye gelmelerini de engellediler. Resulullah buna karşılık ilk Müslümanları Darü'l Erkam'da toplamaya başladı. Hz. Ebu Bekir (ra) de, evinin bir bölümünü mescit haline getirdi. Böylece Müslümanlar Mekke döneminden itibaren bir cami arayışına girdikleri bilinmektedir.

Hz. Peygamber (sav) hicretle birlikte mescit inşasını ön plana almıştır Medine'ye ulaşılınca aynı yıl, Kuba, Cuma camii ve Mescidi Nebevî olmak üzere üç mescidin temelini atmış ve bunların inşaat sürecini bizzat takip etmiştir. Resulullah ikinci merhalede ise, bu camilerde yapılacak ibadet ve diğer hizmetlere önem vermiştir. Öncelikle namazın cemaatle kılınmasının önemine vurgu yapmış ve cemaatle namazın, bireysel kılınan namazdan 27 derece üstün olduğunu açıklamıştır. Daha sonra camiye diğer bilim, sosyal, kültürel ve günlük meseleler için değerlendirmişlerdir. En hayati meseleler camilerde görüşülmüş ve istişare edilemeye başlanmıştır.

Resulullah'ın cami yapımı ile ilgili bu fiili sünnetinden dolayı İslam tarihi boyunca Müslümanlar gittikleri her yerde kendi meskenlerinden önce camii inşasını öncelemişlerdir. Şüphesiz ki inanç, ibadet ve Müslümanlar arasındaki cemaat ruhunun güçlü olması bakımından caminin önemi tartışılmaz. Ancak bugün itibarıyla İslam dünyasının, cami anlayışını, hikmetini ve içindeki manevi ruhu yaşattıklarının söylemek mümkün değildir. Belki camiler, fiziki yapıları itibarıyla artmış olabilir. Ancak birlikte ibadet etmek, camilerde ilim, kültür ve sosyal etkinlikleri arttırmak konusunda başarılar sağlandığı söylenemez. Kanaatimce bugün Müslümanların en önemli görev ve sorumluluklarından biri de camilerin bu manevi boyutudur.

### ☞ KAYNAKÇA

Altuntaş Halil, *Türkiye'de Hac Organizasyonu Sempozyumu*, Diyanet İşleri Başkanlığı Yayınları, Ankara 2006.

Ateş Süleyman, *Kur'an Ansiklopedisi*; KUBA, İstanbul, 1997.

Bozkurt Nebi, DİA "Medine" Maddesi, Türkiye Diyanet Vakfı Yayınları, Ankara, 2003. Buhari, Ebu Abdillâh Muhammed b. İsmail, *Sahih-i Buhari*, Darü İhyâü't-Türâsî'l- Arabî. Kahire, 1987.

Mevlana Muhammed, *İslâm Yayılış Tarihi*, (Çev: Ali Genceli) Toker Yayınları İstanbul, 1979.

Ebu İsa Muhammed b. İsa b. Sevre, Sünen-i Tirmizi, Çağrı Yayınları, İstanbul, 1981.

Bağavi, Muhammed el- Hüseyin b. Mes'ud, *Şerhu's-Sünne*; Darü'l İlmiyye, Beyrut, 1992.

Beyhaki, Ahmed b. Hüseyin, *Es-Sünenü'l Kübra*; Darü'l Kütübü İlmiye, Beyrut, 1994.



## 2. OTURUM

### İslam'ın Tebliğinde Mescid-i Nebevî'nin Konumu ve Önemi

Fikret KARAMAN

- Buhari, Muhammed bin İsmail, *Sahih-i Buhari*, (Çev. M. Sofuoğlu) Ötüken, İstanbul, 1987.
- Er-Razi, Fahrud-din, *et- Tefsiru'l Kebir*; Darü'l Kütübü'l İlmiyye, Beyrut, 1990
- Fuad Abdü'l Hamid Ankavi; *Hac ve Tavaf*; Mekke, 1994.
- Hafız Ebu Abdurrahman Ahmed bin.Şayb bin.Ali. bin.Bahr bin. Sinan b. Dinar, *en-Nesei*; (Çev. Heyet), İstanbul, 1981.
- Hamidullah Muhammed, *İslam Peygamberi*; (Terc. M. Said Mutlu) İrfan yayınevi, İstanbul 1972.
- İbn-i Hişam, Muhammed Abdü'l Malik bin Hişam el- Maarifi, *Es-Siyretü'n-Nebeviyye*, Darü'l Hadis, Kahire, 1998.
- İbn Kesir, İsmail el-Kureşi ed-Dımişki; *Tefsiru'l Kur'an'il- Azim*; Darü'l Beyan Li't-Turas, Kahire, 1988.
- İmam Celaled-din Abdurrahman es Suyuti; *Muvatta-ı Malik*; Şerh, Darü'l Kütübü'l İlmiyye, Beyrut ty.
- Komisyon, *İslam Ansiklopedisi*, Türkiye Diyanet Vakfı, İstanbul, 1992.
- Karaman Fikret, *Hac ve Umre İbadeti*, Çelik Yayınevi, İstanbul, 2012.
- Karaman Hayreddin, vd. *Kur'an Yolu Türkçe Meal ve Tefsir*, Diyanet İşleri Başkanlığı Yayınları, Ankara, 2003.
- Köksal, M. Asım, *İslam Tarihi*; Şamil Yayınevi, İstanbul, 1981.
- Kutup Seyyid, (Çev.Bekir Karlığa, İsmail Şengül) *Fizilal-il- Kur'an*; Hikmet Yayınevi, İstanbul, 1972.
- Küçükköy İsmail, *Peygamber Şehri Medine-i Münevvere*, Türkiye Diyanet Vakfı Yayınları, Ankara, 1997.
- Müslim, Ebi'l Hüseyin Müslim b. Huccac el- Kuşayri en-Nisaburi, *Sahih-i Müslim*; Darü İhyâü Kütübü'l Arabiyye, Beyrut 1955.
- Müslim, Ebi'l Hüseyin Müslim b. Huccac el- Kuşayri en-Nisaburi, *Sahih-i Müslim ve Tercemesi*, (Çev. Ahmed Davudoğlu), İrfan Yayınevi, İst. 1969.
- Öztürk Necati, *Hicaz Albümü (Fotoğraflarla Kutsal Topraklar)*, Diyanet İşleri başkanlığı Yayınları, Ankara, 2006.
- Naim Ahmed, (Tercüme), *Sahih-i Buhari Muhtasarı Tecrid-i Sarih*, Diyanet İşleri Başkanlığı Yayınları, Ankara, 1970.
- Sarıçam İbrahim, *Hz. Muhammed Ve Evrensel Mesajı*, Diyanet İşleri Başkanlığı Yayınları Ankara, 2003.
- Süyuti, Hafız Celaled-din, *Sünen-i Nesei*; Matbuatı İslami'yye, Beyrut, 1986.
- Ebu İsa Muhammed bin İsa bin Sevre, et-Tirmizi; *Sünen-i Tirmizi*; (Çev. O. Zeki Molla ahmetoğlu), Yunus Yayınevi, İstanbul, 1971.
- Zemahşeri, Mahmud b. Ömer, el-Keşşaf, *An Hakaiki Gavamidi't-Tenzil*, Matbatü'l İstikame, Kahire, 1953.





## FONKSİYONU VE MİMARİ UNSURLARIYLA MESCİD-İ NEBEVÎ'NİN İSLAM SANATI VE KÜLTÜRÜNDEKİ YERİ VE ÖNEMİ

Abdulkadir DÜNDAR<sup>1</sup>

**Özet:** İslam'daki ilk mescitler, Mekke'de, Hz. Ebu Bekir ve Ammar b. Yasir'in kendi evlerinde inşa ettikleri mescitlerdir. Bunların dışında, II. Akabe binasında Müslüman olanların Medine'de yaptıkları mahalle mescitleri ve hicret esnasında bizzat Hz. Peygamber tarafından inşa ettirilen Kuba Mescidi de vardır. Ancak, bu mescitlerin plan ve mimarileri hakkında tarihi kaynaklarda fazla bir bilgiye rastlanılmamaktadır. Dolayısıyla İslam mimarisinde planı ve mimarisıyla bilinen ilk mescit, planı bizzat Hz. Peygamber(s.a.v) tarafından çizilen ve inşası esnasında kendisinin de bir işçi gibi çalıştığı 622 yılında yapılan Mescid-i Nebevi'dir.

Genel kabule göre Mescid-i Nebevi 100x100 arşın ebatlarında dört taraftan 7 arşın yüksekliğinde ihata duvarlarıyla çevrili, doğu, batı ve kuzeyde olmak üzere üç kapısı olan bir mimari kuruluşa sahipti. Geniş avlunun ortasında bir kuyu bulunmaktaydı. Namaz kılınan bölüm olan harim, 624 yılında kible değişmeden önce avlunun kuzeyindeyken, kible değiştikten sonra güneye alınmıştır. Avlunun güney doğu köşesine Hz. Peygamber(s.a.v) ve ailesi için iki oda yapılmıştır. Bu odaların sayısı ilerleyen zaman içerisinde ihtiyaca göre 9'a kadar çıkmıştır. Avlunun kuzey batı tarafı ise *suffe* olarak düzenlenmiştir.

Mescid-i Nebevi'nin bu ilk inşasında, minare, minber ve mihrap gibi mescidi oluşturan unsurlar bulunmamaktaydı. Ancak, daha sonra üç basamaktan oluşan bir minber yapılmıştır. Bildirimizde Mescid-i Nebevi'nin, Hz. Peygamber döneminde ilk kuruluşu detaylı bir şekilde ele alınmış, ilk klasik cami tipinin nasıl ortaya çıktığı ve hangi unsurlardan oluştuğu ortaya konulmuş, bunun daha sonraki yüzyıllar ve dönemler içerisinde nasıl uygulandığı, cami mimarisindeki gelişmeler göz önünde bulundurularak tespit edilmeye çalışılmıştır. Ayrıca bildirimizde, üzerinde durulan diğer önemli bir husus ise Mescid-i Nebevi'nin Hz. Peygamber(s.a.v.) döneminde mescit olmasının dışında farklı fonksiyonlar için kullanılmış olmasıdır. Dolayısıyla Mescid-i Nebevi'nin bu mimari kuruluşunun bilinmesinin, İslam Tarihi, İslam Sanatı ve Mimarisi, Hadis, Tefsir, Meal ve Kur'an'ın kıraatı gibi İslamî ilimlere ne gibi katkıları sunduğu değerlendirilmiş ve bütün bunların İslam

<sup>1</sup> Prof. Dr., Ankara Üniversitesi İlahiyat Fakültesi Türk İslam Sanatları Tarihi Anabilim Dalı, abdulkadirdundar@yahoo.com



Kültür ve Medeniyeti'ne nasıl bir etkisinin olduğu ortaya konulmaya çalışılmıştır.

**Anahtar kelimeler:** Hz. Peygamber(s.a.v), Mescid-i Nebevî, Suffe, Kabe, Hz. Ebu Bekir, Ammar b. Yasir, Hz. Peygamber(s.a.v)'in Evi, Avlu.

## FUNCTION AND THE ELEMENTS OF ARCHITECTURE AND THE PLACE AND IMPORTANCE OF MASJID AL- NABAWI IN ISLAMIC ART AND CULTURE

**Abstract:** Hz. Abu Bakr and Ammar b. Yasir built the first masjids in Islam in Makkah, in their own houses. Apart from these, The second Aqaba is the masjids built by Muslims in Medina and the Prophet himself during the period of emigration. There is also the Masjid of Kuba built by the Hz. Prophet. However, there is not much information about the plan and architecture of these masjids in historical sources. Therefore, the first Masjid, known for its plan and architecture in Islamic architecture, was the first Masjid to be known for its plan. The Prophet(s.a.v) it is the Masjid-i Nabawi, drawn by and constructed in 622, when he was working as a worker.

According to the general agreement, the masjid-ı Nabawi had an architectural organization with three gates, namely, the east, the west and the north, surrounded by 7 archin walls, measuring 100x100 archin on four sides. There was a well in the middle of the spacious courtyard. The prayer section, Harim 624, was to the north of the courtyard before the Qiblah changed. It was taken south after the Qibla changed. Two rooms were built to the south eastern corner of the courtyard for the Prophet(s.a.v) and his family. The number of these rooms has increased up to 9 according to the need in the future. The north-west side of the courtyard is arranged as suffe.

The first construction of Masjid-i Nabawi had no elements such as minaret, minbar and mihrab. However, a pulpit has been constructed, which is then made up of three steps. In our statement, during the Prophet's period, the first foundation of Masjid-i Nabawi was discussed in detail, how the first classical mosque type emerged and what elements it formed, how it was applied in the later centuries and periods, and how it was tried to be determined by taking into consideration the developments in mosque architecture. Another important issue to focus on in our statement is this: The Masjid-ı Nabawi was used for different functions as well as being a masjid during the Prophet's time. Therefore, the recognition of this architectural establishment of Masjid Al-Nabawi has been evaluated and the contribution it has made to Islamic sciences such as Islamic History, Islamic art and architecture, Hadith, Fiqh, Meal and Commentary, and it has been tried to show how all this has an impact on Islamic culture and civilization.

**Keywords:** The Prophet(s.a.v) Masjid Al-Nabawi, Suffe, Kaaba, Hz. Abu Bakr, Ammar b. Yasir, The Prophet(s.a.v)'s house, Courtyard.

### 1. Giriş

#### 1.1. Mescit ve Cami

"Mescid" Arapça'da "dik durmak, eğilmek, baş eğmek, alını yere koymak" gibi manalara gelen "scd" kökünden türeyen ism-i mekân-



## 2. OTURUM

### Fonksiyonu ve Mimari Unsurlarıyla Mescid-i Nebevî'nin İslam Sanatı ve Kültüründeki Yeri ve Önemi

Abdulkadir  
DÜNDAR

dır.<sup>2</sup> Çoğulu “mesâcid”dir. “Secde edilen yer”<sup>3</sup>, “mabed-i müslimîn ve ibâdetgâh-ı mü'minîn”<sup>4</sup> anlamlarına gelmektedir. Zeccâci'nin ifadesine göre ibâdet edilen her yer mescittir.<sup>5</sup> Mescid Kur'an-ı Kerîm'de tekil<sup>6</sup>, çoğul<sup>7</sup> ve isim tamlaması<sup>8</sup> olarak yirmi altı yerde geçmektedir. Bunların on beşinde “Mescid-i Harâm”dan bahsedilmiştir.<sup>9</sup> Mescid-i Harâm dışında, Kur'an-ı Kerîm'de, İslam öncesinde inşa edilen iki mescitten daha bahsedilmektedir ki; bunlardan biri “Mescid-i Aksâ”<sup>10</sup> yani, Beytü'l-Makdis<sup>11</sup>; diğeri ise Ashab-ı Kehf için yapılan türbe mescittir.<sup>12</sup> Buna göre Kur'an-ı Kerîm'den<sup>13</sup> “mescid” kelimesinin İslâmiyetten evvel değişik dinlerde de kullanıldığını öğrenmekteyiz.<sup>14</sup> Kehf Sûresi'nin 21. âyetinde, “*Böylece (insanları) onlardan haberdar ettik ki, Allah'ın vâdinin hak olduğunu, kıyametin şüphe götürmez olduğunu bilsinler. Hani onlar aralarında Ashâb-ı Kehf'in durumunu tartışıyorlardı. Dediler ki: “Üzerine bir bina yapın, Rableri onları daha iyi bilir.” Onların durumuna vâkıf olanlar ise: “Bizler, kesinlikle onların yanı başlarına bir mescit yapacağız” dediler.*” Ashab-ı Kehf'den bahsedilirken “mescit” kelimesi zikredilmiştir. Yine Kur'an-ı Kerîm'de “*Allah bazı insanları bazısı ile defetmeseydi, içlerinde Allah'ın adı çok anılan manastırlar, kiliseler, havralar ve mescidler yıkılıp giderdi*”<sup>15</sup> âyetinde ise mescitler, genel anlamda kullanılmıştır.<sup>16</sup> Ayrıca M. Hamidullah, Hıristiyan mübeşşiri veya bir Yahudi mezhebi oldukları tahmin edilen “*Essenian*”lar da da mescit kelimesinin kullanıldığını belirtmektedir.<sup>17</sup>

Secde edilen yer anlamına gelen “mescid” “câmi”nin de ismidir.<sup>18</sup> Câmi Arapça'da “parçaları bir araya toplamak, bir şeyin bir kısmını diğer kısmına katmak, uzlaştırmak, barıştırmak bir işe azmetmek ve

<sup>2</sup> Jons Pedersen, “Mescid”, İslâm Ansiklopedisi, Cilt: 8, İstanbul 1971, s. 1.

<sup>3</sup> Firûzâbâdî, *Tertibü'l Kâmûs el-Muhîit*, Cilt: 2, Mısır 1970, s. 521.

<sup>4</sup> Şemseddin Sâmî, *Kâmûs-ı Türkî*, İstanbul 1989, s. 1341.

<sup>5</sup> İbn Manzûr, *Lisanü'l-Arab*, Cilt: 3, Beyrut, Tarihsiz, s. 204.

<sup>6</sup> Tekil olarak altı yerde: Arâf: 29, 31; Tevbe: 107, 108; İsrâ: 7; Kehf: 21.

<sup>7</sup> Çoğul olarak dört yerde: Bakara: 114, 187; Hac: 40; Cin: 18.

<sup>8</sup> İsim tamlaması olarak on altı yerde: Tevbe: 7, 17, 18, 19; Bakara: 144, 149, 150, 191, 196, 217; Mâide: 2; Enfâl: 34; İsrâ: 1; Hâc: 25; Fetih: 25, 27.

<sup>9</sup> Bakara, 2/125, 127, 158; Âl-i İmrân, 3/96, 97; Enfâl, 8/35; Hüd, 11/73; Hacc, 22/26; Kureys, 106/3.

<sup>10</sup> İsrâ, 17/1.

<sup>11</sup> Taberî, Ebû Cafer Muhammed b. Cerir, *Camîu'l-Beyan an Te'vîli'l-Kur'an*, C. 15, Mısır 1388/1968, s. 5.

<sup>12</sup> Ahmed Güner, “Asr-ı Saadet'te Mescitler/Camiler ve Fonksiyonları”, *Bütün Yönleriyle Asr-ı Saadet'te İslâm*, Editör: Doç. Dr. Vecdi Akyüz, C. 4, Beyan Yayınları, İstanbul, Mart 1994, s. 157.

<sup>13</sup> Kehf: 21.

<sup>14</sup> Muhammed Hamidullah, *İslâm Müesseselerine Giriş*, (Ter: İhsan Süreyye Sırma), Beyan Yayınları, İstanbul 2007, s. 37.

<sup>15</sup> Hacc, 22/40.

<sup>16</sup> Jons Pedersen, “Mescid”, İslâm Ansiklopedisi, C. 7, s. 1-86.Güner; a.g.b, s. 157-158.

<sup>17</sup> Hamidullah, a.g.e, s. 37.

<sup>18</sup> İbn Manzûr, a.g.e., s. 205.



## 2. OTURUM

Fonksiyonu  
ve Mimari  
UNSURLARILYA  
MESCİD-İ  
NEBEVÎ'NİN  
İSLAM SANATI VE  
KÜLTÜRÜNDEKİ  
YERİ VE ÖNEMİ

Abdulkadir  
DÜNDAR

elbise giymek” manalarına gelen “cma” kökünden ismi fâildir.<sup>19</sup> Çoğulu “cevâmi” şeklinde gelir ve “toplayan bir araya getiren mânasını da ifade eder.<sup>20</sup> İslâm’ın ilk dönemlerinde namaz kılmak amacıyla yapılmış minberli, minbersiz, büyük, küçük bütün mâbetler mescit ismiyle anılırken, bayram ve cenaze namazları gibi belirli ibadetler için ayrıca inşa edilen veya geçici ibadet yeri olarak düzenlenen mekânlara ise *Musallâ* deniliyordu.<sup>21</sup> Yine ilk zamanlarda şehirlerde sadece bir mescitte Cuma namazı kılınıyor ve bu mescit, şehirdeki diğer mescitlerden *el-Mescidü'l-Câmi* şeklinde ayrı bir isimle anılıyordu. Şehir merkezlerindeki bu büyük ana mescitlere değişik zaman ve coğrafyalara göre *Mescid-i Cuma*, *Ulu Câmi*, *Câmiü'l-Kebir*, *Büyük Câmi*, *Orta Câmi* ve *Merkez Câmi* gibi isimler verilmiştir.<sup>22</sup>

İslâm dininde en önemli ibadetlerin başında namaz ibadeti gelir. Namaz günde beş vakit kılınması farz olan bir ibadettir<sup>23</sup> ve cemaatle kılınan namazın sevabı yirmi yedi derece daha fazladır.<sup>24</sup> Böylece İslâm’da namaz ibadetinin topluca kılınmasının teşvik edilmesi, cuma<sup>25</sup> ve bayram namazlarının<sup>26</sup> ise cemaatle edâ edilmesinin zarûreti câmi mimarîsinin ortaya çıkmasına sebep olmuştur.<sup>27</sup>

### 1.2. Kâbe

Kâbe sözcüğü yapının biçimiyle ilgili olup, “küb” şeklindeki yapı ve cisimlere verilen genel bir isim olması nedeniyle Kâbe bu isimle anılmıştır.<sup>28</sup> Kâbe’nin, bazıları Kur’an-ı Kerîm’de zikredilen Beyt, Beytullah, el-Beytü’l-atîk, el-Beytü’l-harâm, el-Beytü’l-muharrem, el-Mescidü’l-harâm, el-Mâide, el-Beytü’l-ma’mûr, el-Meş’arü’l-harâm, Beniyye, Devvâre, Kâdis, Kible, Hamsâ, Müzheb gibi diğer

<sup>19</sup> Bkz. Câhid Baltacı, “İslâm Medeniyetinde Câmi”, *M.Ü.İlâhiyat Fakültesi Dergisi*, Sayı: 3, İstanbul 1985, s. 225.

<sup>20</sup> Hüseyin Kâzım Kadri, *Türk Lügati*, Cilt: 2, İstanbul 1928, s. 321.

<sup>21</sup> Yılmaz Can ve Recep Gün, *Ana Hatlarıyla Türk İslam Sanatları ve Estetiği*, Samsun 2005, s. 48; Güner, a.g.b, s. 159.

<sup>22</sup> Bkz. Can ve Gün, a.g.e., s. 48.

<sup>23</sup> Buhari, *Mevakûs-Salat*, Bab:1, C.1, İstanbul Tarihsiz, s. 132; Mehmed Mevkufati, *Mülteka Tercümesi Mevkufat*, (Sadeleştiren: Ahmed Davudoğlu, Yayına hazırlayanlar: Şevket Gürel-Zülkarneyn Tathlı), C.1, İstanbul 1980, s.101; Molla Hüsrev, *Gurer v Dürer Tercümesi*, (Çev: Arif Erkan), C. 1, İstanbul 1979, s. 95-96.

<sup>24</sup> Buhari, *Ezan*, Bab: 30, C.1, İstanbul Tarihsiz, s.158.

<sup>25</sup> Cuma Suresi Ayet: 9; Buhari, *Cumua*, Bab:1, 2, C.1, İstanbul Tarihsiz, s. 211; Molla Hüsrev, a.g.e, s. 242; Mehmed Mevkufati, a.g.e, s. 254-256.

<sup>26</sup> Buhari, İdeyn, Bab: 6, 7, 8, C. 2, İstanbul Tarihsiz, s. 4-5; Mehmed Mevkufati, a.g.e., s. 264-272; Molla Hüsrev, a.g.e., s. 249-252.

<sup>27</sup> Bkz. Nusret Çam, *İslamda Sanat Sanatta İslam*, 2. Baskı, Ankara 1997, s. 82-83.

<sup>28</sup> İbn Manzur, *Lisanü'l-Arab*, C. III, Beyrut 1970, s. 266; Ezraki, Ebu'l-Velid Muhammed, *Kabe ve Mekke Tarihi* (İlâve ve düzeltmelerle çev. Y.V. Yavuz), İstanbul 1980, s. 21; Yılmaz Can, *İslâmın Kutsal Mabetleri Kâbe, Mescidü'l-Haram ve Mescidü'n-Nebi*, Samsun 1995, s. 7; Saadetin Ünal, “Kâbe”, *DİA*, İstanbul 2001, C. 24, s. 14.



başka isimleri<sup>29</sup> de olmakla birlikte, bunlardan hiçbirisi Kur'an-ı Kerîm'de iki defa geçen Kâbe ismi kadar meşhur olmamıştır.

Kabe'nin ilk defa ne zaman ve kimin tarafından yapıldığına dair kesin bir bilgi yoktur. Dolayısıyla Kâbe'nin ilk inşasıyla ilgili olarak, yeryüzü yaratılmadan önce mevcut olduğu, hatta yeryüzünün yaratılmasının Kâbe'den başlayarak gerçekleştirildiği, meleklerin inşasından sonra, Hz. Adem tarafından yapıldığı ve ondan sonra da oğlu Şît tarafından yenilediği şeklinde biri birinden oldukça farklı, birçoğu İsrailiyat kaynaklı, mübalağa ve efsane unsurlarıyla süslü, bir kısmı da sembolik anlamlar taşıyan rivayetler bulunmaktadır.<sup>30</sup>

Kur'an-ı Kerim'de ise Kâbe ile ilgili şu ayetler yer almaktadır:<sup>31</sup> *"Şüphesiz âlemlere bereket ve hidâyet kaynağı olarak insanlar için kurulan ilk ev-mâbed-Mekke'deki-Kabe'dir."* (Al-i İmran 3/96); *"Biz beyti insanlara toplanma mahalli ve güvenli bir yer kıldık. Siz de İbrahim'in makamını namaz yeri edinin. Biz İbrahim ve İsmail'e, «Tavaf eden. İbadete kapanan, rükü ve secde edenler için evimi temiz tutun» diye emretmiştik. İbrahim, 'Rabbim, burayı emin bir şehir yap! Halkından Allah'a ve ahiret gününe iman edenleri çeşitli meyvelerle rızıklandır' dediğinde -Allah-, 'Kim inkâr ederse onu kısa bir süre -dünyada- faydalandırır. Sonra da cehennem azabına sürüklerim. O ne kötü bir akıbetdir!' demişti. Bir zamanlar İbrahim İsmail ile beraber evin temellerini yükseltirken, 'Ey rabbimiz, bizden kabul buyur! Şüphesiz sen işitensin, bilensin, demişlerdi."* (el-Bakara 2/125-127); *"Bir zamanlar İbrahim'e beytin yerini göstermiş-ve şöyle demiştik:- Bana hiçbir şeyi ortak koşma; tavaf eden, kıyamda bulunan, rükü ve secde edenlere evimi temiz tut."* (el-Hac 22/26); *"İnsanlar arasında haccı ilan et ki gerek yaya olarak gerekse nice uzak yol ve diyarlardan yorgun argın gelen zayıf develer üzerinde, kendilerine ait birtakım yararları müşahede etmeleri, Allah'ın kendilerine rızık olarak verdiği kurbanlık hayvanlar üzerine belli günlerde Allah'ın ismini anmaları -kurban kesmeleri-için sana -Kabe'ye-gelsinler. Artık ondan hem kendiniz yiyin hem de fakir ve yoksullara yedin. Sonra kirlerini gidirin, adaklarınızı yerine getirsinler ve eski evi tavaf etsinler. Kim Allah'ın yasaklarına saygı gösterirse bu Rabbinin katında kendisi için daha hayırlıdır."* (el-Hac 22/27-29). Bu ayetlerden, Kabe'nin yeryüzünde inşa edilen ilk mâbed olduğu öğrenilirken, Hz. İbrahim'den önce de bulunduğu, ancak yıkılıp uzun zaman içerisinde yerinin kaybolduğu, Allah'ın Kâbe'nin kaybolan bu yerini İbrahim'e göster-

<sup>29</sup> Bkz. Ünal, a.g.m, s. 14-15; Ezraki, a.g.e, s. 21-24.

<sup>30</sup> Bkz. Ezraki, a.g.e, s. 27, 30, 32-41; İbn İshak, *Siyer*, (Çev. S.Özel), İstanbul 1988, 147-148; Can, a.g.e, s. 7; Ünal, a.g.m, s. 16; Hamidullah, a.g.e, s. 23-41.

<sup>31</sup> Ünal, a.g.m., s. 15-16; Ezraki, a.g.e, s. 25-27.



## 2. OTURUM

Fonksiyonu  
ve Mimari  
Uysurlarlarıyla  
Mescid-i  
Nebevî'nin  
İslam Sanatı ve  
Kültüründeki  
Yeri ve Önemi

Abdulkadir  
DÜNDAR

mesiyle, Hz. İbrahim'in bularak oğlu İsmail ile birlikte Kâbe'yi yeniden yaptığı anlaşılmaktadır. Fakat Kâbe'nin, Hz. İbrahim'den önce kimin tarafından inşa edildiğı konusunda Kur'an-ı Kerîm'de de herhangi bir bilgi yoktur. Kâbe, etrafında tavaf alanı ve zaman içerisinde Mescid-i Haram'ın oluşmasıyla ve hemen hemen her dönemde geçirmiş olduğı tamir ve tadilatlarla, Hz. İbrahim'den günümüze kadar ulaşmıştır.<sup>32</sup>

### 1.3. İslâm'ın İlk Mescitleri

İslam tarihinde ilk mescit, hicretten önce Mekke'de Ammar bin Yasir tarafından evinin yanında yapılmıştır. Ammar b. Yasir Mekke'li olmayıp, oraya yerleşen bir yabancı idi. İslâm'ı kabul ettiğı için müşriklerin çok şiddetli azap ve işkencelerine maruz kalmıştır. Her türlü kötü sözü kendisine söyleyerek tekrar ettirmişler, uçan bir sineğı gösterip *"Bu Allah'ımdır"* demesini dahi istemişlerdir. Ammar'a yapılan işkenceler, bir taraftan tahammül edilemez bir hal alırken diğer taraftan da Kâbe'nin önünde ibadet etmesi yasaklanmıştır. Ammar b. Yasir de Kâbe'nin dışında ibadetini yapabilmesi için evinde İslâm'ın ilk mescidi kabul edilen mescidi yapmıştır.<sup>33</sup> Hicretten önce Mekke'deki ikinci mescit ise Hz. Ebu Bekir'in kendi evinde inşa ettirdiğı mescittir.<sup>34</sup> Hz. Ebu Bekir'in bu mescidi yaptırarak evine çekilip ibadet etmesi konusunda fazla bilgi olmamakla birlikte şu görüşler ileri sürülmüştür:<sup>35</sup>

1. *Hz. Ebu Bekir'in mensup olduğı Teym kabilesinin diğer kabilelere nazaran zayıf olması nedeniyle Mekke'nin yönetiminde görüşünün alınmaması ve buna bağılı olarak da Hz. Ebu Bekir'in Müslümanlığını büyük bir ihtişamla açıklayamaması.*<sup>36</sup>
2. *Bî'setin beşinci yılında, müşriklerin işkencelerinden kurtulmak amacıyla Habeşistan'a hicret eden Müslümanlar arasında Hz. Ebu Bekir de bulunuyordu. Kinâne kabilesinden İbn Duğunna Hz. Ebu Bekir'in bu durumunu öğrenince, kabile Habeşistan yolundayken, onu himayesi altına aldığıını bildirerek Mekke'ye geri dönmesini sağlar. Ancak, o dönemde Arabistan'da herhangi birisinin memleketini terk etmesi milîyetini de reddettiğı anlamına geliyordu. Dolayısıyla Hz. Ebu Bekir'in Mekke'ye geri dönmesi İbn Duğunna'nın himayesiyle*

<sup>32</sup> Geniş bilgi için bkz.Ezraki, a.g.e, s. 29-217; Can, a.g.e, s. 9-50.

<sup>33</sup> Muhammed Hamidullah, a.g.e, s. 47-48; Baltacı, a.g.m., s. 227; Pedersen, a.g.m., s. 5; Güner, a.g.b, s. 164-165.

<sup>34</sup> Güner, a.g.b, s. 165.

<sup>35</sup> Muhammed Hamidullah, a.g.e, s. 48-51.

<sup>36</sup> Muhammed Hamidullah, a.g.e, s. 48-49.



## 2. OTURUM

Fonksiyonu  
ve Mimari  
Unsurlarıyla  
Mescid-i  
Nebevî'nin  
İslam Sanatı ve  
Kültüründeki  
Yeri ve Önemi

Abdulkadir  
DÜNDAR

gerçekleşir. Ancak Mekkeliler bu himayeyi, Hz. Ebu Bekir'in Müslümanlığını açıkça belirtmemesi ve ibâdetini de gizlice yapması şartıyla kabul etmişlerdi. Hz. Ebu Bekir'i evinin avlusunda bir mescit yapmaya sevk eden nedenin bu olduğu belirtilmektedir.<sup>37</sup>

3. Hz. Ebu Bekir, çok güzel ve tatlı bir sese sahipti. Namazı yüksek sesle kılıyor, Kur'an-ı Kerîm'i de yüksek sesle okuyordu. Dolayısıyla bunları rahatlıkla yapabilmesi amacıyla evinin avlusunda bir mescit yapmıştı. Mescidinde gece ve gündüz yüksek sesle Kur'an okuduğunda Mekkeliler onu dinlemeye geliyorlardı. Sayıları gittikçe artan gelenlerin arasında kadın, erkek, çocuk ve yaşlılar da vardı. Bunlar, Hz. Ebu Bekir'in Kur'an-ı Kerîm'den okuduğu, putlar ve putperestlik aleyhindeki âyetleri de dinliyorlardı. Bunu öğrenen Mekkeliler, Hz. Ebu Bekir'in bu faaliyetleriyle İslâm'ı yaymasına, İbn Duğuna aracılığıyla engel olmak isterler. Hz. Ebu Bekir İbn Duğuna'ya "Benin senin himayene ihtiyacım yoktur, bana yalnız Allah yeter" diye cevap verir.<sup>38</sup>

Hicretten önce Mekke'de bu iki özel mescit yapılırken, Mekkeliler ile ilişkiler bir hayli gerilince, ilk Müslümanlar'dan Erkâm b. Ebi'l-Erkâm, Safa tepesindeki evini, Hz. Peygamber(s.a.v.)'in ikamesine tahsis etmiştir. Hz. Peygamber(s.a.v.) bu evde kaldığı sürece, ashabına namazları burada kıldırılmış, insanları İslam'a burada davet etmiş, görüşmelerini burada icra etmiş, İslâm'ın esas ve prensiplerini ise yine burada öğretmiştir. Dolayısıyla Erkâm'ın Evi Müslümanlar'ın topluca ibadet ettikleri bir *Ev-Mescid* ve bir toplantı merkezi, kaynaklarda belirtilmeyen ismiyle de "Dâru'l-İslâm" olmuştur.<sup>39</sup>

Medine'deki ilk mescit ise II. Akabe biatında Müslümanlar olan Medineliler tarafından inşa edilmiştir. Bir rivayete göre, Medineliler, Medine'ye döndükten sonra Hz. Peygamber (s.a.v) onlara bir mektup yazıp, namaz hakkında bilgiler vermiş, diğer bir rivayete göre ise Medineliler önce, nasıl ibâdet edeceklerine dair sorular sormuşlar, Hz. Peygamber (s.a.v) de onlara, bu hususlara dair bir mektup yazmış, Cuma günü iki rekat namaz kılmalarını söylemiştir. Böylece Medine'de Cuma namazının kılındığı bu mescit İslâm'ın üçüncü mescidi olmuştur.<sup>40</sup> Hicretten önce, Medine'de, Benî Mâlik

<sup>37</sup> Muhammed Hamidullah, a.g.e, s. 49-50; Güner, a.g.b, s. 165-166.

<sup>38</sup> Muhammed Hamidullah, a.g.e, s. 50-51.

<sup>39</sup> Güner, a.g.b, s. 167; K.A.C Creswell, *Early Muslim Architecture, Umayyads, Early Abbasids & Tulunds*, I, Oxford 1932, p. 2.

<sup>40</sup> Muhammed Hamidullah, a.g.e, s. 52-55; ayrıca bkz. Baltacı, a.g.m, s. 227; Köksal, a.g.e., Cilt: 1, s. 117; İbrahim Numan, "Dini İctimâî Müesseselerimizin Doğuşunda ve Mimarı Tekâmülüne Mescid-i Nebevî'nin Tesirleri", *Kubbealtı Akademi Mecmuası*, Yıl: 11, Sayı: 3, Temmuz 1982, s. 38.



## 2. OTURUM

Fonksiyonu  
ve Mimari  
Unsurlarıyla  
Mescid-i  
Nebevî'nin  
İslam Sanatı ve  
Kültüründeki  
Yeri ve Önemi

Abdulkadir  
DÜNDAR

b. Neccâr'a mensup, Ebu Umâme Es'ad b. Zurâre'nin de bir mescit yaptırarak, Müslümanlar'a Cuma ve vakit namazlarını kıldırıldığı, hicretten sonra ise muhtemelen Mescid-i Nebevî inşa edilinceye kadar, Hz. Peygamber(s.a.v)'in Müslümanlar'la birlikte burada namaz kıldığı ve Mescid-i Nebevî'nin yapıldığı arsaya ilhak edildiği belirtilmektedir.<sup>41</sup>

İslâm'ın ilk mescitleri arasında yer alan dördüncü mescit ise Kuba Mescidi'dir. Hz. Peygamber (s.a.v) Mekke'den hicret edince ilk önce Kuba'ya varır ve burada kiblesini bizzat belirleyip temelini attığı bir mescit yaptırır.<sup>42</sup> Kaynaklarda Hz. Peygamber(s.a.v)'in namaz kıldığı umuma şamil ilk mescid olarak kaydedilen Kuba Mescidi'nin Hz. Peygamber(s.a.v) dönemindeki boyutları hakkında herhangi bir bilgiye sahip değiliz.<sup>43</sup> Kur'an-ı Kerim'de, Kuba Mescidi'nden "*Takvâ üzerine bina edilen mescid*"<sup>44</sup> olarak bahsedilmiştir. Hz. Peygamber'den rivayet edilen birçok hadiste ise "*Kuba Mescidi'nde namaz kılmanın, Umre yapmağa bedel olduğu*" belirtilmiştir.<sup>45</sup>

Buraya kadar bahsettiğimiz İslâm'ın ilk mescitlerinden Ammar b. Yasir Mescidi'nin, Hz. Ebu Bekir Mescidi'nin, Medine'de Cuma namazı kılınan mescidin, Kuba Mescidi'nin ve bazı kaynakların belirttiği Ranûna Vadisi'nde Cuma namazı kılınan câminin<sup>46</sup> isimlerinden başka, plân ve mimarîlerine dair herhangi bir bilgiye sahip değiliz. Ancak zarûretten dolayı, Mekke'de ortaya çıkan İslâm mâbedinin ilk çekirdeği, Kuba'da inşa edilen Kuba Mescidi ile daha da belirginlik kazanarak, Medine'de inşa edilen ve aşağıda detaylı bilgi verilecek olan Mescid-i Nebevî ile "İslâmın İlk Câmi Modeli" ortaya çıkmıştır.

## 2. Mescid-i Nebevî

### 2.1. Plan ve Mimarisi

Hz. Peygamber(s.a.v), 24 Eylül 622'de Kuba'dan Medine'ye geldiğinde devesinin dizgini serbest bırakmış, deve bilahare Mescid-i Nebevî'nin yapılacağı yere çökmüştür. Hz. Peygamber(s.a.v) devesinden inerek, evi buraya en yakın olan Ebu Eyyub Hâlid b. Zeyd'e

<sup>41</sup> Güner, a.g.b., s. 169-170.

<sup>42</sup> Muhammed Hamidullah, a.g.e, s. 54-55; Kuba Mescidi için ayrıca bkz. Bkz. el-Belâzurî, *Fütûhu'l-Büldân*, (Çev: Mustafa Fayda), Ankara 1987, s. 1-5; İbn Hişâm, *es-Sîretü'n-Nebeviyye*, I-II, Mısır 1955, s. 494, 498; Semhûdî, *Vefâ el-Vefâ bi Ahbâr-ı Dâr-ı Mustafa*, Mısır, 1326, s. 178-181; İbn Seyyidü'n-Nâs, *Uyânü'l-Eser*, Kahire 1356, s. 193; M. Asım Köksal, *İslâm Tarihi*, Cilt: 8-9, İstanbul 1987, s. 9-10; Pedersen, a.g.m., s. 4; Güner, a.g.b., s.171-174; Can, a.g.e, s. 52.

<sup>43</sup> Güner, a.g.b, s. 172.

<sup>44</sup> Tevbe, 9/108.

<sup>45</sup> Güner, a.g.b., s. 173.

<sup>46</sup> Bkz. El-Mesûdî, a.g.e., s. 286; İbn Seyyidü'n-Nâs, a.g.e., s. 194; el-Belâzurî, a. g.e., s. 5; el-Halebî, *İnsân el-Uyân*, Kahire 1292, s. 78.





## 2. OTURUM

### Fonksiyonu ve Mimari Unsurlarıyla Mescid-i Nebevî'nin İslam Sanatı ve Kültüründeki Yeri ve Önemi

Abdulkadir  
DÜNDAR

misafir olmuştur.<sup>47</sup> Devenin çöktüğü yer, Benî Neccâr'dan Sehl ve Suheyl adlarında iki yetim çocuğa ait hurma kurutmaya mahsus bir alan idi. Ayrıca, burada, hurma ağaçları, oyuk ve tümsek yerler, müşrik kabirleri de vardı. Bu alanın bir köşesini ise Es'ad b. Zurâre duvarla çevirerek Mescid hâline getirmişti.<sup>48</sup> Hz. Peygamber(s.a.v) bu alanda bir mescit inşa etmeye karar verir. On dinar karşılığında satın alınan arsanın tesviyesi yapılarak inşaata hazır hâle getirilir.<sup>49</sup> Mescid-i Nebevî'nin inşaat mühendisliğini ve kible tayinini bizzat Hz. Peygamber(s.a.v) yapmış, yedi ay süren inşaat işinde arkadaşlarıyla birlikte taş ve kerpiç taşıyarak sade bir vatandaş gibi çalışmıştır.<sup>50</sup> “*Ev Mescidi*” olarak da isimlendirilen<sup>51</sup> Mescid-i Nebevî, 60x60, 70x70 veya 100x100 zira(arşın) ebatlarında dört taraftan ihâta duvarlarıyla çevrili bir alanı kapsamaktaydı. Bu ebatlar arasında en kabul göreni 100x100 arşın değerinde olanıdır.<sup>52</sup> 7 zira' yüksekliğindeki ihâta duvarlarının, alttan 3 zira'lık kısmı taştan, üstten 4 zira'lık kısmı ise kerpiçten yapıldı. Bu ihâta duvarlarıyla çevrili kare plânlı bir avluya, doğudaki Bâb-ı Cebrâil, batıdaki Bâb-ı Atîk ve güneydeki Bâbü's-Selâm adlı kapılardan girilmekteydi. Kible duvarı önünde, hurma kütükleri üzerine oturan ve iki sıradan oluşan bir gölgelik mescidin namaz kılınan bölümü yani harim kısmıydı. Avlunun güney doğu köşesine Hz. Peygamber(s.a.v)'in zevceleri için ilk etapta iki tane hücre yapılmıştı. Daha sonraları bu hücrelerin sayısı ihtiyaca binâen dokuzaya kadar çıkarılmıştır. Ayrıca, avlunun güney tarafına, Mekke'den hicret eden kimsesiz ve fakir muhacirler için de, daha sonraları bir ilim ve irfan yuvasına dönüşecek olan, üzeri hurma dalları ve yaprakları ile örtülmüş bir gölgelik (zulla) şeklinde suffe yapılmıştır. Zeminine ince kumların döşendiği mescidin mihrap ve minaresi yoktu. Ancak câminin kiblesini işaret etmek için kible duvarına bir işaret konulmuş, ezan da mescidin damında okunmaktaydı. 2 Ocak 624'de kiblenin Kudüs'ten Kâbe'ye çevrilmesiyle birlikte, “Suffe” kısmı güneyden kuzeye, harim de kuzeyden güneye alınmış ve güneydeki kapı kapatılarak kuzey duvarına yeni bir kapı açılmıştı. Avlunun ortasında Müslümanların abdest almaları ve orada ikâmet edenlerin su ihtiyacını karşılamak amacıyla bir de kuyu bulunmaktaydı.<sup>53</sup>

<sup>47</sup> Güner, a.g.b., s. 176.

<sup>48</sup> Güner, a.g.e., s. 176.

<sup>49</sup> Güner, a.g.e., s. 176-177.

<sup>50</sup> Can, a.g.e., s. 52-53; Güner, a.g.b., s. 178; Çam, a.g.e., s. 165.

<sup>51</sup> Bkz. Numan, a.g.m., s. 39.

<sup>52</sup> Çam, a.g.e., s. 165.

<sup>53</sup> Mescid-i Nebevî ile ilgili geniş bilgi için şu eserlere bkz. Creswell, a.g.e., p. 2,3, 5, 6, 7, 8; H.H. Kemâlî Söylemezoğlu, İslâm Dini İlk Câmiler ve Osmanlı Câmileri, İstanbul 1955, s. 19, 22, 24, 26-27; Çam, a.g.e., s. 164-173.Köksal, a.g.e., s. 136-140.



## 2. OTURUM

Fonksiyonu  
ve Mimari  
Uysurlarılı  
Mescid-i  
Nebevî'nin  
İslam Sanatı ve  
Kültüründeki  
Yeri ve Önemi

Abdulkadir  
DÜNDAR

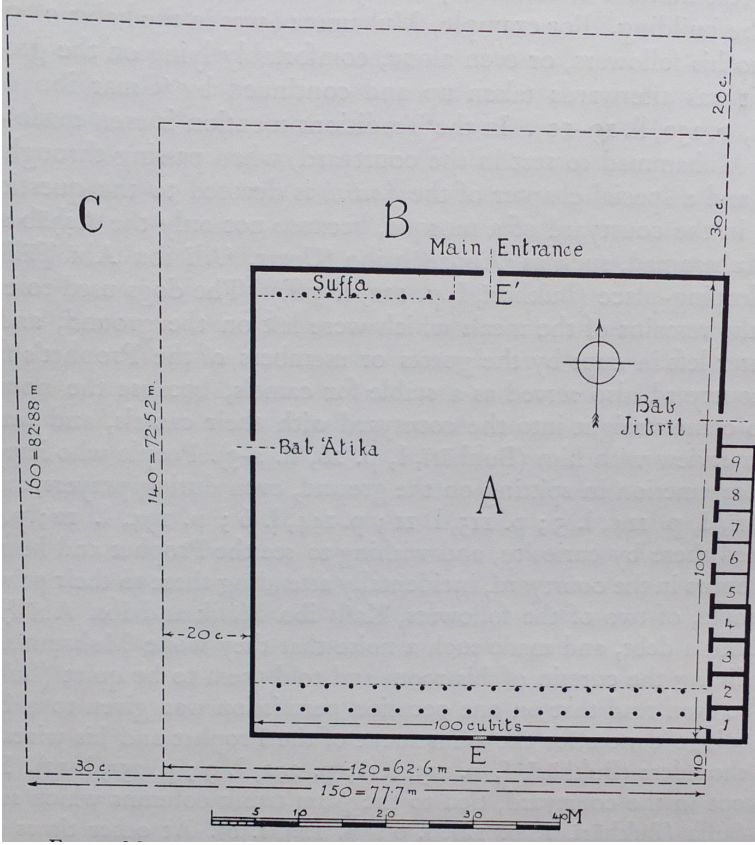

Kıblenin değışiminden sonra Mescid-i Nebevî (A) ve Hz. Ömer (B) ile Hz. Osman'ın ilaveleri (Creswell, Ealy Muslim Architecture, I, s. 5)

### 2.2. Uysurları

Mescid-i Nebevî'nin yukarıda da belirtildiđi gibi doğu, batı ve kuzeyde olmak üzere üç kapısı, ortada büyük bir avlusu, avlunun ortasında bir kuyusu vardı. Avlunun güneydoğusuna ilk etapta Hz. Peygamber'e ait iki oda yapılmıştı. Daha sonraları bu odaların sayısı dokuza kadar çıkmıştı. Avlunun kuzeybatı kanadında suffa, güneyinde ise doğu-batı istikâmetine doğru iki sahn hâlinde yatay olarak uzanan harim vardı. Mescidin mihrabı ve minaresi yoktu. Ancak üç basamaklı minberi vardı. Mescid-i Nebevî'yi oluşturan bu uysurları şimdi sırasıyla inceleyelim.

### 2.1. Avlusu

Mescidin, üstü kapalı olmayan en büyük bölümünü oluşturan avluya, yukarıda da belirtildiđi gibi doğu, batı ve kible değışmeden önce güneyde, daha sonra ise kuzeyde olmak üzere üç kapıdan giril-



## 2. OTURUM

**Fonksiyonu  
ve Mimari  
Unsurlarıyla  
Mescid-i  
Nebevî'nin  
İslam Sanatı ve  
Kültüründeki  
Yeri ve Önemi**

Abdulkadir  
DÜNDAR

mekteydi. Kiblenin karşısındaki kapı Babü Müleyka/Babü's-Selâm, batı duvarındaki Babü Atika daha sonraları Babü'r-Rahme, doğu duvarındaki üçüncü kapı ise Hz. Muhammed ve eşlerinin kullanımına ait olup sırasıyla Babü Cibril, Babü'n-Nebi ve Babü Aişe isimleriyle anılmıştır.<sup>54</sup> Doğu duvarındaki kapının, bu duvar boyunca sıralanan Hz. Peygamber(s.a.v)'in eşlerine ait odaları ikiye ayırdığı belirtilmektedir.<sup>55</sup> Kiblenin değişmesiyle birlikte, doğu ve batıdaki kapılar aynen yerlerinde kalmış, güneydeki ise aynı eksen üzerinde kuzeye taşınmıştır. Duvarlara açılan boşluktan ibaret olan kapıların söveleri taşandı.<sup>56</sup> Muhammed Hamidullah, ana kapının batıda olduğunu ve Babü's-Selâm adıyla anıldığını zikretmektedir.<sup>57</sup> Ortasında su ihtiyacının karşılandığı bir kuyu bulunan avlunun zeminine çamur olmaması için kum veya ince çakıl serilmişti.

Avlu, mescit için suffe için ve Hz. Peygamber(s.a.v)'in evleri için ortak kullanılan açık, büyük bir alandı. Hz. Peygamber(s.a.v) zamanında burası, sadece namaz vaktini bekleme yeri olarak kullanılmayıp, Müslümanların bütün sorunlarının görüşülüp, çözüldüğü ve karara bağlandığı bir yerdi. Hz. Peygamber(s.a.v)'i ziyarete gelen heyetler, ziyaretleri süresince develerini buraya bağlarlardı. Hz. Peygamber(s.a.v) evinden çıkar, heyetlerle görüşmelerini, Hz. Aişe'nin odasının önünde Üstüvanetü'l-Vüfûd denilen sütunun yanında yapardı.<sup>58</sup> İslam'a davet edilen kişilerle burada konuşuluyor ve onlar için çadırlar kuruluyordu.<sup>59</sup> Hz. Peygamber (s.a.v) de "*Kubbetün Türkiyyetün*"<sup>60</sup> adı verilen bir çadır kurdurarak yine burada itikâfa çekilmiştir. Hastalar burada tedavi ediliyor, davalıların mahkemeleri yine burada görülüyordu. Esirler burada tutuluyor, kaçmamaları için gölgeyi tutan direklere bağlanıyorlardı. Hatta bazen Sudanlı dansçılar eğlencelerini burada düzenliyorlardı.<sup>61</sup> Habeşistan'dan gelen savaşçılar savaş oyunlarını yine burada oynamış, Hz. Peygamber(s.a.v) ve hanımı Hz.Âişe, onları buraya açılan evlerinin kapısından seyretmiştir.<sup>62</sup>

<sup>54</sup> Can, a.g.e, s. 54-55.

<sup>55</sup> Can, a.g.e, s. 55.

<sup>56</sup> Can, a.g.e, s. 55.

<sup>57</sup> Muhammed Hamidullah, İslam Peygamberi, C. 2, Beşinci baskı, İstanbul 1991, s. 1058.

<sup>58</sup> Muhammed Hamidullah, a.g.e, s. 61, Can, a.g.e, s. 55.

<sup>59</sup> Can, a.g.e, s. 55.

<sup>60</sup> İbn Mâce, el-Kazvîni, *Sünen*, Tahkik: Muhammed Fuad Abdülbâki, Dâru İhyâi't-Turâsi'l-Arabî, Haleb, Tarihsiz, Siyam, Bab: 62, Hadis no: 1775, C. 1, s. 564; Müslim, b. Haccac el-Kuşeyrî, *el-Camiu's-Sahih*, Tahkik: Muhammed Fuad Abdülbâki, Dâru İhyâi Tûrâsi'l-Arabî, Beyrut Tarihsiz, Siyâm,, Bab: 39, Hadis no: 215(1167), C. 2, s. 825.

<sup>61</sup> Can, a.g.e, s 55; Creswell, a.g.e, s. 6.

<sup>62</sup> Çam, a.g.e, s. 169.



## 2. 2. Harimi

Harim, cami ve mescitlerin aslî ve en temel unsurudur. Zira burası ibadetin yapıldığı üzeri kapalı yerdir. Mescid-i Nebevî'de harim, kible değişmeden önce kuzeyde iken kıblenin değişmesiyle<sup>63</sup> birlikte güneye alınmıştır. Burası, kible duvarı önünde çift sıralı, hurma tomrukları üzerine oturtulan bir gölgelik(zulla, revak) olarak düzenlenmiştir. Gölgelik, hurma tomrukları üzerine yine hurma ağacından kirişlerin yapılması ve bunların üzerine hurma dallarının dizilmesiyle oluşturulmuştur.<sup>64</sup> Bu iskeletin üzerine hurma liflerinden örülmüş hasırlar yerleştirilmiş, daha sonra ise gölgeliğin üstüne killi bir çamur tabakası serilmiştir.<sup>65</sup> Hz. Peygamber(s.a.v) zamanında Mescid-i Nebevî'de mihrabın, kible duvarına sokulan bir kazıkla belirlendiği ve bu âdetin, niş biçiminde mihrabın yapılışına kadar devam ettiği zikredilmektedir.<sup>66</sup> Hz. Peygamber(s.a.v) bir hadisinde "*Evimle minberim arasında cennet bahçelerinden bir bahçe vardır*"<sup>67</sup> buyurarak, evi ile minberi arasındaki yerin önemini belirtmiştir. Peygamber(s.a.v), namaz kılmak için evinden çıkıyor ve mihraba gidiyordu. İşte bu aradaki mesafeye "Cennet bahçelerinden bir bahçe" deniliyordu.<sup>68</sup> Hz. Peygamber(s.a.v)'in bu hatırlatması sebebiyledir ki, Mescid-i Nebevî'yi ziyaret edenler, burada mutlaka en azından iki rekat namaz kılarlar. Bu uygulama nedeniyeldir ki, Mescid-i Nebevî içerisinde günün her saatinde, cemaatin en yoğun olduğu bölüm burasıdır.

## 2. 3. Minberi

Hz. Peygamber(s.a.v)'in ilk yıllarda hutbeyi, yere çakılı bir hurma kütüğüne yaslanarak, ya da bir kütüğün üzerine çıkararak veya böyle özel bir kütük kullanmayıp mescidin tavanını tutan direklerden birine yaslanmak suretiyle okuduğu belirtilmektedir.<sup>69</sup> Cemaatin artması, Hz. Peygamber(s.a.v)'in uzun müddet ayakta hitap etmesinin zorluğu ile herkesin Hz. Peygamber'i rahatça görebilmesi göz önünde bulundurularak bir minberin yapılmasına karar verilmiştir.<sup>70</sup> Taberî'ye göre 8/629 yılında yapılan bu minberin ustası hakkında kaynaklarda, Temim ed-Dârî, Abbas'ın kölesi Kilâb, Hz.

<sup>63</sup> Bakara, 2/149-150.

<sup>64</sup> Çam, a.g.e, s 166

<sup>65</sup> Can, a.g.e, s. 53-54.

<sup>66</sup> Can, a.g.e, s. 61.

<sup>67</sup> Buhârî, *el-Câmiu's-Sahîh*, (Dâru Tavkı'n-necâh) , Fadlu's-s-salah, Bab: 5, Hadis no: 1195, C. 2, s. 61; Müslim, b. Haccac el-Kuşeyrî, *el-Câmiu's-Sahîh*, Kitâbu'l-Hâc, Bab: 92, Hadis no: 500(1390), C. 2, s. 1010; Tirmizî, Muhammed b. İsrâ, *Sünen*, Tahkik: Beşşâr Avvâd Ma'rûf, Dâru'l-Garbi'l-İslâmî, Beyrut 1998, Menâkıb, Bab: 68, Hadis no: 3915, C. 6, s. 201; Nesâî, Ahmed b. Şuayb, *Sünen*, Tahkik: Abdulfettah Ebû Gudde, Mektebü'l-Matbuâtü'l-İslâmiyye, Halep 1406-1986, Mesâcid, Bab: 7, Hadis no: 695, C. 2, s. 35.

<sup>68</sup> Muhammed Hamidullah, a.g.e, s. 60.

<sup>69</sup> Can, a.g.e, s. 61.

<sup>70</sup> Güner, a.g.e, s. 183.



## 2. OTURUM

**Fonksiyonu  
ve Mimari  
Unsurlarıyla  
Mescid-i  
Nebevî'nin  
İslam Sanatı ve  
Kültüründeki  
Yeri ve Önemi**

Abdulkadir  
DÜNDAR

Peygamber(s.a.v)'in azadlı kölesi Ebu Râfî, Mina, Medine'nin tek marangozu Meymun ve İbrahim ile Ensar'dan bir kadının kölesi olan Bakûm'un ismi zikredilmektedir.<sup>71</sup> Ancak bu isimlerden, daha önce Kureyş tarafından Kâbe'nin yenilenmesi faaliyetinde rol alan Nabatlı marangoz Bakûmu'r-Rumî adlı zimmî öne çıkmaktadır.<sup>72</sup> Yaklaşık 2 zira yüksekliğinde ve üç basamaklı olarak yapılan minber, mihrabın sağına, kible duvarının ortasına denk gelecek şekilde yerleştirilmiştir. Kible duvarı ile minber arasında ise bir koyun geçecek kadar boşluk bırakılmıştır. Daha sonraki dönemlerde mescide yapılan ilavelere rağmen minberin bu ilk konumunu koruduğu kabul edilmektedir.<sup>73</sup> İlk halifeler Hz. Peygamber(s.a.v)'e saygılarından dolayı minberin üçüncü basamağını kullanmamışlar ve bu basamak bir tahta ile kapatılmıştır. Hz. Osman zamanında ise minberin üzerine bir kubbe yapılarak kumaşla örtülmüş ve basamakları abanoz ağacıyla kaplanmışır.<sup>74</sup> Muaviye Mescid-i Nebevî'nin minberini 6 basamağa çıkarmıştır. Böylece minberin yüksekliği 3.5-4 ziraya, oturak kısmının genişliği 2 ziraya ulaşmış, basamakların uzunluğu 6 zira yapılmıştır. Velid zamanında ise basamak sayısı 9'a çıkarılmıştır.<sup>75</sup> H. 50/670 yılında Muaviye Medine Valisi Mervan'dan, Mescid-i Nebevî minberinin yerinden sökülüp Şam'a gönderilmesini ister. Ancak, tam o esnada güneş tutulması olur. Bu durumdan korkan Mervan ve beraberlerindeki minberi yerinden sökemezler ve durumdan şüphelenenlere, minberin bir çürüğü var mı diye kontrol ettiklerini söylerler.<sup>76</sup>

Minber saltanatlık alâmetidir. Yönetime geçen kişiler adlarına camilerde hutbe okutmak ve halkın biatını almak durumundaydılar. Dolayısıyla Muavi'ye Mescid-i Nebevî'deki Hz. Peygamber(s.a.v)'in minberini Şam'a getirterek, halkın nazarında halifeliğini daha da perçinleştirmek istemiş olabilir.

### 2.4. Hz. Peygamber(s.a.v)'in Evi

Mescid-i Nebevî'nin güneydoğusundan başlayarak yan yana sıralanan odalardan oluşan Hz. Peygamber(s.a.v)'in Evi, mescidin en önemli unsurlarından birini teşkil etmekteydi. İlk etapta iki oda yapılmış, daha sonra odaların sayıları dokuza kadar çıkmıştır. Bu odalar dışında Hz. Ömer zamanında yapılan *Meşrube*, *Gurfe*, *Hizâne* ve *Meşrebe Âliye* adlarıyla anılan ve içinde gıda maddeleri, silahlar vs. eşyanın saklandığı "*devlet hazinesi(Beytü'l-Mal*" olarak kullanılan iki katlı küçük başka bir odadan daha bahsedilmektedir. Bu-

<sup>71</sup> Güner, a.g.b, s. 183.

<sup>72</sup> Can, a.g.e, s. 62.

<sup>73</sup> Can, a.g.e, s. 62.

<sup>74</sup> Nebi Bozkurt-Mustafa Sabri Küçükbaşçı, "Mescid-i Nebevî", *DİA*, C. 29, İstanbul 2004, s. 285.

<sup>75</sup> Can, a.g.e, s. 62.

<sup>76</sup> Can, a.g.e, s. 62.



## 2. OTURUM

Fonksiyonu  
ve Mimari  
Unsurlarıyla  
Mescid-i  
Nebevî'nin  
İslam Sanatı ve  
Kültüründeki  
Yeri ve Önemi

Abdulkadir  
DÜNDAR

ranın muhafazası ve yönetilmesiyle Hz. Bilal görevlendirilmiştir.<sup>77</sup> Güneydoğu köşedeki ilk oda Hz. Aişe(r.a.), hemen yanındaki ise Hz. Sevda(r.a.) için yapılmıştır. Ancak bu arada Hz. Peygamber(s.a.v)'in kızı Fatıma için de bir oda yapıldığı belirtilmektedir.<sup>78</sup> Hz. Peygamber(s.a.v)'in evi olarak bu odalar, mescidin ilk planlanmasında yapılmıştır. Kiblenin 624 yılında Kudüs'ten Kâbe'ye çevrilmesiyle<sup>79</sup>, yukarıda da belirtildiği gibi mescidin harim ve suffe bölümlerinin yeri değiştiği halde bu evlerin yerleri ve durumlarında herhangi bir değişiklik yapılmamıştır. Ancak, suffe ilk önce güneybatı köşede yani Hz. Peygamber(s.a.v)'in evlerinin güneydoğusunda evlere yakın bir konumda iken, kiblenin değişmesiyle evlerden uzak bir konuma mescidin kuzeybatı tarafına alınmıştır. Kiblenin değişmesiyle suffe bölümü için ayrılan alan ile Hz. Peygamber(s.a.v)'in evlerini oluşturan ilk iki hücrenin ön tarafları da harim olarak düzenlenmiştir. Böylece güneydoğu köşedeki ilk iki hücre mescidin içinde kalmıştır. Büyük bir ihtimalle Perde Hadisi'nde<sup>80</sup> bahsedilen "Perde olayı" kiblenin değişmesinden sonra vuku bulmuştur. Çünkü figürlü kumaşın Hz. Aişe'ye ait odanın kapısına asılması, mescide gelen cemaatin hemen dikkatlerini çekmesi ve yanlış anlaşılmalara sebebiyet vermesi mümkündür. Hz. Peygamber(s.a.v)'in talebi üzerine Hz. Aişe bu figürlü kumaşı kaldırarak ondan yastık yapmıştır.<sup>81</sup>

Zamanla sayıları dokuza kadar çıkan odalardan dört tanesinin duvarlarının kerpiçten, damlarının ise hurma dallarından yapılan iskelet üzerine serilen hurma liflerinin çamurla örtülmesinden ibaret olduğu, diğer beş odanın ise hurma dallarından yapıldığı ve çamurla sıvanmış oldukları belirtilmektedir.<sup>82</sup> Odalar 3 veya 3.5 zira genişliğinde ve 5 zira uzunluğunda olup, bir adam boyu yüksekliğindeydi.<sup>83</sup> Odaların kapıları doğrudan mescide açılmaktaydı.<sup>84</sup> Odaların kapı açıklıkları, siyah kıldan örülmüş<sup>85</sup>, yaklaşık 3x1 zira ebatlarında dokuma perdeler veya deriden mamul perdelerle kapatılmıştır.<sup>86</sup> Dolayısıyla kapılar ahşap veya demir gibi sağlam malzemelerden yapılmış değildi.

Hz. Peygamber(s.a.v)'e ait bu odaların, tek bir mekândan ibaret ve kapılarının ise perde ile kapatılmış olmaları nazarı dikkate alın-

<sup>77</sup> Güner, a.g., s. 180; Can, a.g.e, s. 64-65.

<sup>78</sup> Güner, a.g.b., s. 179.

<sup>79</sup> Bakara, 2/144.

<sup>80</sup> Müslim, Libas, hadis no: (2107) 91-94, C. 3, s. 1667-1668.

<sup>81</sup> Müslim, Libas, hadis no: (2107) 91-94, C. 3, s. 1667-1668; Çam,a.g.e, s. 173.

<sup>82</sup> Geniş bilgi için bkz. Can, a.g.e, s. 64-65; Güner, a.g.b, 181.

<sup>83</sup> Can , a.g.e, s. 64

<sup>84</sup> Detaylı bilgi için bkz. Can, a.g.e, s. 64, dipnot: 122.

<sup>85</sup> Güner, a.g.b., s. 181.

<sup>86</sup> Can, a.g.e, s. 64.



diğında Ahzab, 33/53. âyetinde<sup>87</sup> “Ey iman edenler! Peygamber’in evine izin verilmediği vakit asla girmeyin. Yemeğe çağırıldığınızda ise erkenden gidip de yemeğin hazırlanmasını beklemeyin. Yemeğinizi yiyince de hemen dağılın, söze dalıp oturmayın. Bu davranışınız Peygamber’i rahatsız ediyor, size söylemeye utanıyor, oysa Allah hak olanı açıklamaktan çekinmez. Peygamber hanımlarından bir şey istediğinizde, onlar perde arkasında iken isteyin; bu sizin kalplerinizin de onların kalplerinin de temiz kalması için en uygundur. Resûlullah’ı üzme hakkınız yoktur, kendisinden sonra ebedî olarak eşlerini de nikâhlayamazsınız. Sizin bunu yapmanız Allah katında büyük bir günahdır” bahsedilen hususlardan bazılarının, oda ve kapıların bu durumlarıyla ilgili olduğunu düşündürmektedir.<sup>88</sup>

Hiz. Peygamber(s.a.v) 632 yılında vefat ettiğinde yukarıda da değinilen güneydoğu köşedeki ilk oda olan Hiz. Aişe'nin odasına defnedilmiştir. Emevî Halifesi Velid Mescid-i Nebevî'yi genişlettiğinde, diğer odaları yıktırarak mescide ilave etmiştir.<sup>89</sup> Ravza-i Mutahhara ve Kubbe-i Hadra olarak da anılan Hiz. Peygamber(s.a.v)'in kabrinin üzerine ahşap kubbe ilk defa Memlûk Sultanı Kalavun döneminde(1279-1290) inşa edilmiştir.<sup>90</sup>

Hiz. Peygamber(s.a.v)'in evinin mescidin avlusunda onunla iç içe olması daha sonraki dönemlerde İslam medeniyetinde saray ve cami birlikteliğine ilham kaynağı olmuştur. Selçuklu sultanlarından Tuğrul Bey “Kendime bir köşk yaptırıp da yanında bir cami inşa ettirmezsem Allah'tan utanırım” diyerek<sup>91</sup> bu durumu teyid etmiştir.

## 2. 5. Suffe

Suffe, Mescid-i Nebevî'nin ilk planlanmasında, avlunun güney batı kanadında üstü kapalı bir bölüm olarak yapılmıştır. Bunun karşısında güneydoğu tarafın köşesinden itibaren ise Hiz. Peygamber(s.a.v)'in evi yer almaktaydı. Dolayısıyla mahremiyet göz önünde bulundurularak, suffe güney duvarının tamamını kapsayacak şekilde değil de yarısına kadarki bölümünde yapılmıştır. Ancak kiblenin değişimiyle birlikte suffenin, kuzey cephenin boyunca yapılmış olabileceği belirtilmektedir.<sup>92</sup> Suffe Mekke'den gelen evsiz, barksız fakir Müslümanlar için gölgeliği olan bir barınak olarak yapılmıştır.<sup>93</sup>

<sup>87</sup> Bu âyetin meal ve tefsiri için bkz. Elmalılı M. Hamdi Yazır, *Hak Dini Kur'an Dili*, 6, (Sad. İsmail Karaçam ve diğerleri), Azim Dağıtım, İstanbul, s. 330-335; Hayreddin Karaman, Mustafa Çağrıncı, İbrahim Kâfi Dönmez, Sadrettin Gümüş, *Kur'an Yolu Türkçe Meâl ve Tefsir*, IV, Diyanet İşleri Başkanlığı Yayınları, Ankara 2007, s. 396-397.

<sup>88</sup> Bkz. Çam, a.g.e, s.172-173.

<sup>89</sup> Can, a.g.e, s. 64.

<sup>90</sup> Bozkurt-Küçükaşçı, a.g.m, s. 283.

<sup>91</sup> Osman Turan, *Selçuklular Tarihi ve Türk İslam Medeniyeti*, İstanbul 1980, s. 327; Çam, a.g.e, s. 172, dipnot: 190.

<sup>92</sup> Can, a.g.e, s. 54b

<sup>93</sup> Güner, a.g.b., s. 182; Can, a.g.e, s. 54.



## 2. OTURUM

Fonksiyonu  
ve Mimari  
Unsurlarıyla  
Mescid-i  
Nebevî'nin  
İslam Sanatı ve  
Kültüründeki  
Yeri ve Önemi

Abdulkadir  
DÜNDAR

Burada barınanlara bu mekânın ismine izâfeten “*Ashabu's-Suffe*”<sup>94</sup> adı verilmiştir. Bir ilim, irfan ve hikmet yuvası hâline gelen suffede kalan sahabîlerin yani Ashabu's-suffe'nin ileri gelenlerinden bazıları şunlardır:<sup>95</sup> Abdullah b. Mes'ud, Bilâl-i Habeşî, Suheyb-i Rûmî, Habbâb b. Erett, Ammâr b. Yâsir, Middât b. Esved, Selmân-ı Fârisî, Evs b. Huzeyfe es-Sekâfi, Ebu Sa'îd el-Hudrî, Abdullah İbn Ümmi Mektûm.

Medine'de evi olduğu halde, Hz. Peygamber(s.a.v)'den daha fazla yararlanmak için evinde kalmayıp da Suffe'de yatıp kalkan, sayıları az da olsa Abdullah b. Ömer gibi sahabîler de vardı.<sup>96</sup> Ayrıca, Arap kabilelerinden Müslüman olup da Medine'ye göç edenlerden, Medine'de kimsesi olmayanlar da Suffe'ye yerleşiyorlar, İslâm'ı daha güzel bir şekilde öğrenme imkân ve fırsatına sahip oluyorlardı.<sup>97</sup> Yine İslâm'ı öğrenmek ve araştırmak için dışarıdan gelen çeşitli heyetler ve elçiler de, Medine'de tanıdıkları yoksa, genellikle Suffe'de ağırlanıyorlardı.<sup>98</sup> Ashâb-ı Suffe'nin 10, 30, 70, 90, 400 kadar olduğu hakkında farklı görüşler vardır.<sup>99</sup> Kananların sayısının eksilmesi veya artması evlenme, ölüm gibi devamlı kalanların sayılarını değiştirdiği gibi geçici ikâmetin sona ermesiyle de sayının düşmesinin sebebi olmuştur.<sup>100</sup>

Çeşitli zaruretler sonucu Suffa'da oluşan bu insan gücünün eğitim ve öğretimi için Hz. Peygamber(s.a.v) gece gündüz büyük bir gayret sarf etmiştir. Dolayısıyla Ashâb-ı Suffe, gelen âyetleri ezberlemek, duydukları hadisleri hıfzetmek, Kur'an kıraatını öğretmek, her dâim Hz. Peygamber(s.a.v)'in yanında ve hizmetinde bulunmak, bedenlen iâşelerini temin etmek, orduya katılmak, irşâd faaliyetlerini yürütmek, diplomatik etkinliklere katılmak gibi oldukça önemli görevlerde bulunmuşlardır.<sup>101</sup> Ayrıca, Ashâb-ı Suffe'den Ebû Hureyre, Abdullah İbn Ömer, Ebû Sa'îd el-Hudrî gibi çok hadis rivayet edenler ile tefsir ve fıkhıta büyük bir otorite kabul edilen Abdullah İbn Mes'ûd, Huzeyfe İbnu'l-Yemân, Ebû Zerri'l-Gifârî, Ammâr, Selmân, Vâsile İbnu'l-Eskâ, Ukbe b. Âmir ve Bilâl gibi pek çok sahabînin hadis rivayetinde büyük hizmetleri olmuştur.

Hicri üçüncü asrın ortalarında çıkan zühd hareketleriyle, suffe, Ashâb-ı Suffe, tasavvuf ve sûfiler arasında bir benzetme ve ilişki kurulmaya çalışılmış, onların halleriyle hallenmeye gayret edilmiştir.

<sup>94</sup> Ashabu's-suffe hakkında geniş bilgi için bkz. Akif Köten, “Asr-ı Saadet'te Suffa Ashabı”, *Bütün Yönleriyle Asr-ı Saadet'te İslam*, Beyan Yayınları, İstanbul 1994; s. 379-416.

<sup>95</sup> Bkz. Köten, a.g.b., s. 381.

<sup>96</sup> Köten, a.g.b., s. 387-388

<sup>97</sup> Köten, a.g.b., s. 388.

<sup>98</sup> Köten, a.g.b., s. 388.

<sup>99</sup> Köten, a.g.b., s. 389-390.

<sup>100</sup> Köten, a.g.b., s. 390-391.

<sup>101</sup> Bkz. Köten, a.g.b., s.400-408.





Böylece bu hayatın sünnete de uygun olduğu ileri sürülmüştür. Hatta tasavvuf kelimesinin “suffe” den geldiği dahi iddia edilmiştir.<sup>102</sup>

Hız. Ömer devrinde Müslümanların zenginleşip, herkese Bey-tül-mâl'den maaş bağlanınca, Suffe Ashâb-ı normal hayat şartlarına kavuşmuş ve zamanla Suffe'ye duyulan ihtiyaç ortadan kalkmış, böylece Suffe, İslam Tarihi'ndeki müstesna yerini almıştır. Ayrıca, Hz. Ömer ve Hz. Osman dönemlerinde Mescid-i Nebevî'nin, birkaç yönden genişletilmesiyle de Suffe tamamen mescidin içinde kalmış ve müstakil bir yer olmaktan çıkmıştır.<sup>103</sup> Böylece daha sonraki asırlarda Sûfîlerin, ribât, tekke ve zâviyeler kurarak burada kalmalarına sünnetten delil getirildiğine inanılmıştır.<sup>104</sup> Akif Köten, “*Tasavvuf-Suffe ilişkisini kurarken, Suffe ve Ashâb-ı'nın, bir zaruretten neticesi olarak ortaya çıktığını gözden uzak tutmamak lâzımdır. Ashâb-ı Suffe'nin hayatıyla, daha sonra ortaya çıkan tasavvufî hayat arasında direkt bir alâka kurmak yerine, Sûfîlerin kendilerine, Suffe'den bazılarının hayatında güzel örnekler bulduklarını söylemenin daha isabetli olacağı kanatindeyiz.*” diyerek<sup>105</sup> Tasavvuf ile Suffe arasında ilişkisinin kurulmasında önemli bir tespitte bulunmuştur.

Kur'an ve Hadis'le birlikte çeşitli dini meseleleri de bizzat Hz. Peygamber(s.a.v)'den öğrenen Suffe Ashâb-ı, bu bilgilerini daha sonraki nesillere öğretmişler, hicri birinci ve üçüncü asırlarda oluşan dört mezhep imamından her biri, çeşitli hocaları vasıtasıyla bir Sufeli sahâbîye ulaşmışlardır. Dolayısıyla bu okulun, ilk ve ikinci asırlarda hukuk mekteplerinin ortaya çıkmasında önemli bir rol oynadığı, Hanefî, Şâfi'î, Mâliki ve Hanbelî gibi en büyük ve klasik sayılan Hukuk Mekteplerinin bunun bir neticesi olduğu belirtilmektedir.<sup>106</sup> İslâm Hukuku'nun iki ana mektebi olan Medine ve Irak Fıkıh Ekollerinin her ikisinin de teşekkülünde Ashâb-ı Suffe'nin önemli bir payının bulunduğu kabul edilmektedir.<sup>107</sup>

### 3.6. Fonksiyonu

Hicretle birlikte, Medine'de Müslümanlar için ibadet edecek bir mekâna ihtiyaç vardı. Hz. Peygamber(s.a.v) ashabını toplayarak mescidin yapılmasının kararını alır ve kısa sürede Mescid-i Nebevî'nin yukarıda da değinildiği gibi inşası tamamlanır. Ancak, ibadet edecek mekânın yanı sıra Hz. Peygamber (s.a.v) için de barınacağı bir ev gerekirdi. İşte bu iki acil ve zorunlu ihtiyaç göz önünde bulundurularak, Mescid-i Nebevî inşa edilir. Fakat Hz. Peygamber (s.a.v)'in önünde acilen çözmesi gereken kimsesiz, evsiz, barksız ve

<sup>102</sup> Köten, a.g.b, s. 410.

<sup>103</sup> Köten, a.g.b,s. 391.

<sup>104</sup> Köten, a.g.b, s. 410.

<sup>105</sup> Köten, a.g.b, s. 411.

<sup>106</sup> Köten, a.g.b, s. 411.

<sup>107</sup> Köten, a.g., s. 412.



## 2. OTURUM

### Fonksiyonu ve Mimari Unsurlarıyla Mescid-i Nebevî'nin İslam Sanatı ve Kültüründeki Yeri ve Önemi

Abdulkadir  
DÜNDAR

fakir muhacirlerin durumu da vardı. Böylece belki de ilk etapta sadece mescit olarak tasarlanan yapı, acilen çözülmesi gereken diğer iki durum da göz önünde bulundurularak, kapalı bölümden oluşan harim, Hz. Peygamber'in Evi ve Suffe'den oluşan bir plan şemasıyla yapılmıştır.

Mescid-i Nebevî sâde mimarisine rağmen, yukarıda belirttiği-miz, avlusu, harimi, Hz. Peygamber (s.a.v)'in Evi, suffesi, avlunun ortasındaki kuyusu ve daha sonra yapılan üç basamaklı minberi gibi unsurlarıyla Asr-ı Saadet'te önemli ve farklı fonksiyonlar icra etmiştir. Her şeyden önce Mescid-i Nebevî'nin inşası, henüz birbirleriyle yeni tanışan iki Müslüman grup olan muhacir Müslümanlarla Medineli Müslümanların yani Ensar'ın birbiriyle kaynaşması ve dayanışması için iyi bir fırsat olmuştur.<sup>108</sup> Çünkü Muhacirler ve Ensar, Mescid-i Nebevî'yi Hz. Peygamber (s.a.v)'in nezaretinde birlikte inşa etmişlerdir.

Mescid-i Nebevî'nin saf nizamına uygun ve kapalı bölümden oluşan harimi, ibadet mekânı dışında, Hz. Peygamber (s.a.v)'in namaz sonrası ashabıyla oturup konuştuğu sohbet ettiği bir yerdi. Mescide devam eden cemaat hem ibadetini yapıyor hem de dinî konuları birinci ve yetkili ağızdan öğreniyorlardı.<sup>109</sup> Dolayısıyla Mescid-i Nebevî'nin harimi, İslam sanatı ve mimarisinde inşa edilen çok destekli camilere ilham kaynağı olduğu gibi, Hz. Peygamber (s.a.v)'in Mescid-i Nebevî'deki bu uygulamaları, camilerde yüzyıllarca ilim halkaları olarak devam ettirilmiştir. Avlunun kuzeyindeki suffe, namaz vakitlerinde son cemaat yeri işlevi görürken, namazdan sonra eğitim-öğretim faaliyetlerinin yoğun bir şekilde sürdürüldüğü bir mekân olmuştur. Dolayısıyla burası İslam'ın ilk mektebi hatta ilk medresesi olarak da kabul edilmektedir. Ayrıca burası yukarıda da belirtildiği gibi kimsesiz muhacirlerin sığındıkları yatıp kalktıkları bir barınaktı. Burada kalan sahabîlerden bir kısmının arta kalan vakitlerini ibadet ve taatla geçirmeleri, İslam'da ilk züht hareketlerinin başlangıcı sayılması nedeniyle, burası daha sonraki dönemlerde ortaya çıkacak olan tekkelerin habercisi kabul edilmiştir.<sup>110</sup>

Hz. Peygamber (s.a.v)'in evinin mescidin avlusunda, mescit ile iç içe olması daha sonraki dönemlerde saray veya yönetim merkezi ile mescit birlikteliğinin en önemli sebebi olmuştur. Dolayısıyla nerede bir saray varsa orada bir mescit veya cami yapılmıştır. Hz. Peygamber(s.a.v) elinden geldiği kadar namazları bizzat kendisi kıldırırdı. Namazdan sonra da insanlarla sohbet eder, onları dinlerdi. Bu durum, Devlet başkanının günde beş defa halkla temas etme imkânı

<sup>108</sup> Bozkurt-Küçükkaşçı, a.g.m, s. 282

<sup>109</sup> Mustafa Ağırman, "Hz. Peygamber'in Mescidde Yaptığı Sohbetler", *I. Din Hizmetleri Sempozyumu (3-4 Kasım 2007)*, Cilt: 2, Diyanet İşleri Başkanlığı Yayınları: 733, İlmî Eserler: 124, Ankara 2008, s. 373, 379.

<sup>110</sup> Çam, a.g.e, s. 172.



sağlamış oluyordu. Böylece Hz. Peygamber(s.a.v) İslâm'da namaz ve camiye, sadece manevi yönden, kulun, Allah ile temas etmesini sağlamak için değil, aynı zamanda maddî yönden vatandaşın Devlet Başkanı ile temas kurmasını sağlayamaya da yönelikti.<sup>111</sup>

Mescid-i Nebevî avlusunun ortasındaki kuyu daha sonraki camilerin şadırvanlarına ilham kaynağı olmuştur.<sup>112</sup> Çok fonksiyonlu bir yapı olan Mescid-i Nebevî'nin yerine getirdiği hastane, kışla, mi-safirhane, hapishane, medrese gibi görevler için İslam mimarisinin daha sonraki dönemlerinde ayrı ayrı binalar inşa edilmiştir.<sup>113</sup>

## 2. 7. Bazı İslâmi İlimler Açısından Önemi

Mescid-i Nebevî, İslam Tarihi'nde İslam Devleti'nin kuruldu-ğu ve yönetildiği merkezdir. Asr-ı Saadet'te bütün kararlar burada alınmış, elçiler burada karşılanmış, ordu sefere buradan çıkmış yine sefer sonrasında burada toplanılmıştır. Burası, İslam Tarihi'nin Hz. Peygamber (s.a.v) ile ilgili on yıl gibi büyük zaman aralığının yaşandığı ve çok önemli kararların alındığı bir yerdir. Dolayısıyla İslam Tarihi açısından Mescid-i Nebevî önemli bir yere sahiptir. Çünkü, İslam kültür ve medeniyetinin ilk tohumları burada atılmış ve yine buradan yayılmaya başlamıştır.

Mescid-i Nebevî yukarıda bahsedilen bütün unsurlarıyla hadis ilminin de menbaıydı. Hicretten sonra Hz. Peygamber(s.a.v) zamanının büyük bir bölümünü burada geçirmiştir. Sahabîler, O'nun kavli ve fiili sünnetini en çok burada görmüşler, duymuşlar ve şahit olmuşlardır. Bu nedenle Mescid-i Nebevî, hadislerin sâdir olduğu, hıfzedildiği, okunduğu, öğrenildiği, müzakere edildiği ve aynı zamanda mescide gelenlere ulaştırıldığı bir mekândı. Ayrıca, Ashâb-ı Suffe'den Ebû Hureyre, Abdullah İbn Ömer, Ebû Sa'îd el-Hudrî, Abdullah İbn Mes'ûd, Huzeyfe İbnu'l-Yemân, Ebû Zerri'l-Gıfârî, Ammâr, Selmân, Vâsile İbnu'l-Eskâ, Ukbe b. Âmir ve Bilâl gibi pek çok sahâbînin ve Hz. Aişe(r.a)'ın hadis rivayetinde büyük hizmetleri olmuştur.<sup>114</sup> Ayrıca, Hz. Aişe(r.a), üzerinde figür bulunan bir perdeyi, evinin kapısına asmıştı. Hz. Peygamber(s.a.v) bu perdeyi gördüğünde onu çekip yırtmış, Hz. Aişe'de ondan yastıklar yapmış ve bundan dolayı da Hz. Peygamber(s.a.v) Hz. Aişe'yi kınamamıştır.<sup>115</sup> Hz. Aişe'nin odası kiblenin değişmesiyle birlikte mescidin içinde kalmıştı. Odanın kapısı da mescidin içine açılmaktaydı. Dolayısıyla buraya asılan figürlü perde, mescidin içine asılmış sayılabilir ve yanlış anlaşılma ve yorumlara sebebiyet verebilirdi. Muhtemelen

<sup>111</sup> Muhammed Hamidullah, a.g.e, s. 71.

<sup>112</sup> Çam, a.g.e, s. 172.

<sup>113</sup> Çam, a.g.e, s. 172.

<sup>114</sup> Köten, a.g.b, s. 405, 408-409.

<sup>115</sup> Müslim, Libas, hadis no: (2107) 91-94, C. 3, s. 1667-1668.



## 2. OTURUM

Fonksiyonu  
ve Mimari  
Unsurlarıyla  
Mescid-i  
Nebevî'nin  
İslam Sanatı ve  
Kültüründeki  
Yeri ve Önemi

Abdulkadir  
DÜNDAR

bu nedenle, Hz. Peygamber(s.a.v) kapı açıklığına asılan bu perdeyi buradan kaldırtıyor, ancak yastık yapılmasına bir şey demiyor. Çünkü yastık evin içinde kullanılan bir eşyadır. Mescid-i Nebevî'nin plan ve mimarisi ile Hz. Aişe'nin evinin plan ve mimarisinin bilinmesi bu hadiste geçen konunun daha iyi anlaşılması ve yorumlanmasına kanaatimizce önemli bir katkısı vardır.

Mescid-i Nebevî, Medine'de vahyin en fazla nazil olduğu yerdi. Ashâb-ı Suffe, gelen âyetleri ezberliyor ve Kur'an'ın kıraatını öğretiyorlardı.<sup>116</sup> Dolayısıyla Mescid-i Nebevî Asr-ı Saadet'te, tefsir, meal ve kıraat gibi Kur'an ilimlerinin de hem öğrenildiği hem de öğretildiği asıl merkezdi. Ayrıca, Ahzab 33/53 âyetinde *"Peygamber hanımlarından bir şey istediğinizde, onlar perde arkasında iken isteyin"* şeklinde bahsedilen perde, muhtemelen Hz. Peygamber(s.a.v)'in evlerinin kapılarındaki perdedir. Çünkü o dönemde evlerin kapıları tahta veya demirden yapılan kapı kanatlarıyla değil de perdeyle kapatılmıştır.<sup>117</sup> Perde kaldırıldığı anda evin bütün içi görülebilir ve evin mahremiyeti ortadan kalkardı. Cenab-ı Allah bu âyetle Hz. Peygamber(s.a.v)'in evine gelenlere, evin içindekilere nasıl haber vermeleri gerektiğini göstermiştir. Dolayısıyla Mescid-i Nebevî'de Hz. Peygamber(s.a.v)'e ait evlerin plan ve mimarilerinin bilinmesi bu âyette bahsedilen konunun daha iyi anlaşılmasına önemli bir katkı sunmaktadır.

Yukarıda değinilen hususlardan da hareketle, Mescid-i Nebevî'yi oluşturan unsurlar ile plan ve mimarisinin bilinmesi İslam Tarihi, Tefsir, Hadis ve Kur'an-ı Kerim'in kıraatı gibi İslâmî ilimler açısından büyük bir önemi haiz olduğunu söyleyebiliriz.

## ❧ Sonuç

Mescid-i Nebevî, müminler için tatlı bir su kaynağı, bir hidayet rehberi, bir sığınak ve karargâh olmuştur. Günde beş vakit namazı, Hz. Peygamber(s.a.v) bizzat kendisi kıldırarak, namazın tatbikatını burada göstermiş, sahâbesini burada yetiştirmiş, onları rûhî ve aklî bir terbiye ile yine burada terbiye etmiştir.<sup>118</sup> Mescid-i Nebevî, beş vakit namaz ve Cuma Namazı'nın kılındığı bir ibadet mekânı olmasının yanında, müderrisi Hz. Peygamber (s.a.v) olan bir eğitim öğretim kurumu, bir medreseydi.<sup>119</sup> Ayrıca, Mescid-i Nebevî yabancıların sığınağı, misafirlerin konağı, yoksul ve zayıfların da barınağı olmuştur.<sup>120</sup> Medine'ye gelen heyetler burada karşılanmış, ağırlanmış ve kendileriyle yine burada görüşülmüştür. Çünkü Mescid-i

<sup>116</sup> Bkz. Köten, a.g.b., s.400-408.

<sup>117</sup> Çam, a.g.e, s. 172.

<sup>118</sup> Ağırman, a.g.e, s. 375-376.

<sup>119</sup> Ağırman, a.g.e, s. 3756

<sup>120</sup> Ağırman, a.g.e, s. 376.



Nebevî Asr-ı Saadet'te İslam Devleti'nin idare merkeziydi.<sup>121</sup> Devlet başkanı ve ordu komutanı olan Hz. Peygamber (s.a.v)'in yine evi buradaydı.

İslâm âlimlerinin çoğuna göre Mescid-i Nebevî, fazilet bakımından Mescid-i Harâm'dan sonra gelir. İmam Mâlik başta olmak üzere bazı âlimlere göre ise Resûlullah buraya defnedildiğinden, Mescid-i Nebevî daha da faziletli hâle gelmiştir. Mekke'deki Mescid-i Harâm gibi Mescid-i Nebevî ve Kudüs'teki Mescid-i Aksâ için de Harem-i şerif tabiri kullanılmıştır.<sup>122</sup> Vahyin en çok geldiği mekânlardan biri olan Mescid-i Nebevî. Hz. Peygamber(s.a.v)'in ibadet ve ziyaret amacıyla yolculuk yapılmaya değer olduğunu belirttiği üç mescit, Mescid-i Haram, Mescid-i Nebevî ve Mescid-i Aksâ'dır. Resûlullah(s.a.v), Mescid-i Nebevî'de kılınan namazın Mescid-i Haram hariç diğer yerlerde kılınan namazlardan bin kat daha faziletli olduğunu haber vererek bu mescitte namaz kılmanın önemini belirtmiştir.<sup>123</sup>

Mescid-i Nebevî bir mimârî üslup ve kâideler manzumesi getirmemiştir. Ancak, İslâm sanatında asırlarca devam edecek olan çok direkli câmi plânını hediye etmiştir.<sup>124</sup> Ayrıca, Mescid-i Nebevî suffesiyle daha sonraki medreselerin ve tekkelere, hücreleriyle meşrutaların ve sarayların, su kuyusuyla şadırvanların, gerektiğinde yaralıların tedavi edildiği yer olması nedeniyle de dârüşşifâların habercisi ve öncüsü olmuştur.<sup>125</sup> Yine Mescid-i Nebevî İslam sanatı ve mimarisinde, tarihi kaynaklardan özgün plan ve mimarisıyla bilinen ilk mescittir

Hz. Peygamber(s.a.v), Mekke'den Medine'ye 622 yılında yaptığı hicretten sonra vefatı olan 632 yılına kadar olan son on yılını Mescid-i Nebevî'de geçirmiştir. Vefat ettiği anda ise Hz. Aişe(r.a) buradaki hücrelerine defnedilmiştir. Burası Memlûkler tarafından kubbe ile örtülmek suretiyle günümüzde Ravza-i Mutahhara(temiz bahçe) ve Kubbe-i Hadra(yeşil kubbe) isimleriyle anılan türbeye dönüştürülmüştür. Mescid-i Nebevî'den günümüze özgün olarak sadece bu hücrenin yeri ile Hz. Peygamber(s.a.v)'in bir hadisinde "*Evimle minberim arasında cennet bahçelerinden bir bahçe vardır.*"<sup>126</sup> şeklinde belirttiği, mihrap ile türbesi arasındaki mesafe kalmıştır. Mescid-i Nebevî'yi ziyarete gelen Müslümanlar burada mutlaka iki rekât na-

<sup>121</sup> Ağırman, a.g.e, s. 376.

<sup>122</sup> Bozkurt-Küçükaşçı, a.g.m, s. 281.

<sup>123</sup> Bozkurt-Küçükaşçı, a.g.m, s. 281.

<sup>124</sup> Ekrem Hakkı Ayverdi, "Câmilerde İlk Saf ve Geniş Saf Hakkında", *Kubbealtı Akademik Mecmuası*, Yıl: 11, Sayı: 2, Nisan 1982, s. 9.

<sup>125</sup> Çam, a.g.e., s. 172.

<sup>126</sup> Buhârî, Fadlu's-s-salah, Bab: 5, Hadis no: 1195, C. 2, s. 61; Müslim, Kitâbu'l-Hâc, Bab: 92, Hadis no: 500(1390), C. 2, s. 1010; Tirmîzî, Menâkıb, Bab: 68, Hadis no: 3915, C. 6, s. 201; Nesâî, Mesâcid, Bab: 7, Hadis no: 695, C. 2, s. 35.



maz kırlarlar. Bundan dolayıdır ki burası Mescid-i Nebevî'de cemaatin en yoğun olduğu bölümdür.

Mescid-i Nebevî, bir taraftan harim, avlu, suffe ve Hz. Peygamber(s.a.v)'in evi gibi unsurları ve bunların Asr-ı Saadet'teki çok yönlü fonksiyonlarıyla, İslam kültür ve medeniyetinin oluşmasına büyük bir katkı sağlarken, diğer taraftan İslam sanat ve mimarisini de pek çok bakımdan yönlendirmiştir.

### ☞ KAYNAKÇA

- Ağırman, Mustafa, "Hz. Peygamber'in Mescidde Yaptığı Sohbetler", *I. Din Hizmetleri Sempozyumu (3-4 Kasım 2007)*, Cilt: 2, Diyanet İşleri Başkanlığı Yayınları: 733, İlmî Eserler: 124, Ankara 2008, s.372-391.
- Ayverdi, Ekrem Hakkı, "Câmilerde İlk Saf ve Geniş Saf Hakkında", *Kubbealtı Akademi Mecmuası*, Yıl: 11, Sayı: 2, Nisan 1982, s. 8-17.
- Baltacı, Câhid, "İslâm Medeniyetinde Câmi", *M.Ü.İlâhiyat Fakültesi Dergisi*, Sayı: 3, İstanbul 1985, s. 225-241.
- Belâzurî, *Fütûhu'l-Büldân*, (Çev: Mustafa Fayda), Ankara 1987.
- Bozkurt, Nebi-Küçükaşçı, Mustafa Sabri, "Mescid-i Nebevî", *DİA*, C. 29, İstanbul 2004, s. 281-290.
- Buhari, *el-Camiu's-Sahih*, İstanbul Tarihsiz.
- Buhârî, Muhammed b. İsmail, *el-Camiu's-Sahih*, Tahkik: Muhammed Zühayr b. Nâsır, Dâru Tavkî'n-necâh 1422.
- Can, Yılmaz, İslâmın Kutsal Mabetleri Kâbe, Mescidü'l-Haram ve Mescidü'n-Nebi, Samsun 1995.
- Can, Yılmaz-Gün, Recep, *Ana Hatlarıyla Türk İslam Sanatları ve Estetiği*, Samsun 2005.
- Creswell, K.A.C, *Early Muslim Architecture, Umayyads, Early Abbasids & Tulunds, I*, Oxford 1932.
- Çam, Nusret, İslamda Sanat Sanatta İslam, 2. Baskı, Ankara 1997.
- Ezraki, Ebu'l-Velid Muhammed, *Kabe ve Mekke Tarihi* (İlâve ve düzeltmelerle çev. Y.V. Yavuz), İstanbul 1980.
- Firûzâbâdî, *Tertîbü'l Kâmûs el-Muhiit*, Cilt: 2, Mısır 1970.
- Güner, Ahmet, "Asr-ı Saadet'te Mescitler/Camiler ve Fonksiyonları", *Bütün Yönleriyle Asr-ı Saadet'te İslâm*, Editör: Doç. Dr. Vecdi Akyüz, C. 4, Beyan Yayınları, İstanbul, Mart 1994, s. 153-226.
- Hamidullah, Muhammed, İslam Peygamberi, C. 2, Beşinci baskı, İstanbul 1991.
- Hamidullah, Muhammed, İslâm Müesseselerine Giriş, (Ter: İhsan Süreyye Sırma), Beyan Yayınları, İstanbul 2007.
- Hayreddin Karaman, Mustafa Çağrıncı, İbrahim Kâfi Dönmez, Sadrettin Gümüş, *Kur'an Yolu Türkçe Meâl ve Tefsir*, IV, Diyanet İşleri Başkanlığı Yayınları, Ankara 2007.
- Hüsrev, Molla, *Gurer v Dürer Tercümesi*, (Çev: Arif Erkan), C. 1, İstanbul 1979.
- İbn Hişâm, *es-Sîretü'n-Nebeviyye*, I-II, Mısır 1955.
- İbn İshak, *Siyer*, (Çev. S.Özel), İstanbul 1988.



- İbn Mâce, el-Kazvînî, *Sünen*, Tahkik: Muhammed Fuad Abdülbâkî, Dâru İhyâ'it-Turâsî'l-Arabî, Haleb, Tarihsiz
- İbn Manzur, *Lisanü'l-Arab*, C. III, Beyrut 1970.
- İbn Seyyidü'n-Nâs, *Uyûnü'l-Eser*, Kahire 1356.
- Kadri, Hüseyin Kâzım, *Türk Lügati*, Cilt: 2, İstanbul 1928.
- Köksal, M. Asım, *İslâm Tarihi*, Cilt: 8-9, İstanbul 1987.
- Köten, Akif, "Asr-ı Saadet'de Suffa Ashabı", *Bütün Yönleriyle Asr-ı Saadet'te İslam*, Beyan Yayınları, İstanbul 1994, s. 379-416.
- Mevkufati, Mehmed, *Mülteka Tercümesi Mevkufat*, (Sadeleştiren: Ahmed Davudoğlu, Yayına hazırlayanlar: Şevket Gürel-Zülkarneyn Tatlılı), C.1, İstanbul 1980.
- Müslim, b. Haccac el-Kuşeyrî, *el-Camiu's-Sahîh*, Tahkik: Muhammed Fuad Abdülbâkî, Dâru İhyâi Tûrâsî'l-Arabî, Beyrut Tarihsiz.
- Nesâî, Ahmed b. Şuayb, *Sünen*, Tahkik: Abdulfettah Ebû Gudde, Mektebü'l-Matbuâtü'l-İslâmiyye, Haleb 1406-1986.
- Numan, İbrahim, "Dini İctimâî Müesseselerimizin Doğuşunda ve Mimarı Tekâmülüne Mescid-i Nebevî'nin Tesirleri", *Kubbealtı Akademi Mecmuası*, Yıl: 11, Sayı: 3, Temmuz 1982, s. 37-51.
- Pedersen, Jons, "Mescid", *İslâm Ansiklopedesi*, Cilt: 8, İstanbul 1971, s. 1-112.
- Semhûdî, *Vefâ el-Vefâ bi Ahbâr-ı Dâr-ı Mustafa*, Mısır, 1326.
- Söylemezoğlu, H.H. Kemâlî, *İslâm Dini İlk Câmiler ve Osmanlı Câmileri*, İstanbul 1955.
- Şemseddin Sâmî, *Kâmûs-i Türkî*, İstanbul 1989.
- Taberî, Ebû Cafer Muhammed b. Cerir, *Camiu'l-Beyan an Te'vîli'l-Kur'an*, C. 15, Mısır 1388/1968.
- Tirmîzî, Muhammed b. İsrâ, es-*Sünen*, Tahkik: Beşşâr Avvâd Ma'rûf, Dâru'l-Garbi'l-İslâmî, Beyrut 1998.
- Turan, Osman, *Selçuklular Tarihi ve Türk İslam Medeniyeti*, İstanbul 1980.
- Ünal, Saadettin, "Kâbe", *DİA*, İstanbul 2001, C. 24, s. 14-21.
- Yazır, Elmalılı M. Hamdi, *Hak Dini Kur'an Dili*, 6, (Sad. İsmail Karaçam ve diğerleri), Azim Dağıtım, İstanbul.







## SAHABENİN FETİHLERDEN SONRA MESCİDLERDE GERÇEKLEŞTİRDİĞİ FAALİYETLER

Mehmet AKBAŞ<sup>1</sup>

**Özet:** Müslümanların Arap Yarımadası dışında gerçekleştirdikleri fetihlerden sonra çeşitli bölgelerde din eğitimi hizmeti vermek için çok sayıda sahâbî görevlendirilmiştir. Hizmet verdikleri yerler başlıca Irak, Suriye ve Mısır bölgesi olmuştur. Sahâbîler buralara yerleşmiş olan Müslümanları cami ortamında İslâm'ın hayat bahşeden ilkeleriyle tanıştırmak, onlara Kur'ân-ı Kerim ve hadisleri öğretmek için büyük gayret gösterdiler. Onlara Kur'ân ve hadisleri öğretirken, ayrıca insanlardan gelen çeşitli fihhi sorulara cevap vermeye çalıştılar. Bu hizmetlerini mescidler/camiler vasıtasıyla ortaya koydular. Kur'ân ve hadis derslerini verirken muhataplarına çok sıcak yaklaştılar. Ders verdikleri öğrencileriyle daha sonraki zamanlarda karşılaştıklarında Kur'ân'la aralarının nasıl olduğunu sormayı ihmal etmediler.

Bu gayet önemli faaliyette ismi geçen kimseler Hz. Peygamber (s.a.v)'in önde gelen ashabından oluşuyordu. Irak bölgesinde Abdullah b. Mes'ud, Enes b. Malik, Ammar b. Yasir ve Selman-ı Farisi; Suriye bölgesinde Muaz b. Cebel, Ebu'd-Derda ve Ubade b. Samit; Mısır'da ise Ukbe b. Amir el-Cüheni mescidlerde dini öğretme hizmetinde ön plana çıktı. Bu şahsiyetler İslâm'ın öğretilmesi hususunda vefatlarına dek büyük faaliyetler gerçekleştirdiler. Bu bildiride Şam ve Irak'ın fethinden sonra sahabenin mescidler vasıtasıyla gerçekleştirdiği faaliyetler üzerinde durulacaktır.

### ACTIVITIES OF COMPANIOS OF PROPHET MUHAMMAD IN MASJIDS AFTER THE CONQUESTS

**Abstract:** After the conquests that conducted by Muslims in Arap Peninsula, some companios of Muhammad were appointed to provide religious education services. Places where they served were Iraq, Syria and Egypt. The companios of Muhammad made great efforts to teach the Qoran and hadiths, and to introduce life-giving principles of Islam to Muslims settled this area.

When they teach the Qur'an and the hadiths also they tried to answer various fiqh questions from people. They provided these services through masjids. While giving the Qur'an and hadith lessons, they approached their

<sup>1</sup> Prof. Dr., Gaziantep Üniversitesi, İlahiyat Fakültesi, makbas72@hotmail.com.



## 2. OTURUM

Sahabenin  
Fetihlerden  
Sonra  
Mescidlerde  
Gerçekleştirdiği  
Faaliyetler

Mehmet AKBAS

interlocutors very warmly. When they meet with their students at a later time, they did not neglect to ask how the Qur'an was with them. People who are mentioned in this very important activity was a Çeviri hatasıleading companion of the Prophet.

In Iraq region Abdullah b. Masud, Enes b. Malek, Ammar b. Yaser and Salman Faresi, in Syria region Moaz b. Jabal, Abu Darda and Obade b. Samet, in Egypt region Okba b. Amer al-Cohani came to the fore in religious teaching service in masjids.

These persons did great activities until their death on the teaching of Islam. In this paper Çeviri hatasıafter the conquest of Damascus and Iraq, the activities of the Companions through mosques will be discussed.

### 3 Giriş

İslam tarihinde din-i mübini İslam, mescidler vasıtasıyla öğretilmiştir. Müslümanlar arasında namaz ibadetinin eda edildiği, Allah'ın adının zikredildiği mekanların inşa edilmesi en büyük salih amellerden biri olarak kendisini göstermiştir. Resûlullah (s.a.v) müminleri mescidler inşa etmeye teşvik etmiş, bu amilin mümine cenneti kazandıracağını belirtmiştir. Resûlullah hicret sırasında daha Medine'ye varmadan Kubâ'da İslam'ın ilk mescidini inşa etmiştir. İlk Müslümanlar mescidleri sosyal hayatın ihtiyaçlarına cevap veren çok fonksiyonlu bir mekan olarak kullanmışlardır.

Sahabe döneminde mescidlerin büyük fonksiyonlar icra ettiği bilinmektedir. Her şeyden önce namazın topluca edası için inşa edilen mescidler, aynı zamanda dini eğitimin yapıldığı merkezlerdi. Bunun yanında mescidler, yoğun bir sohbet faaliyetinin olduğu ortamlardı. Bu açıdan mescidler zamanla hem dini hem de sosyal açıdan çeşitli faaliyetlerin gerçekleştiği en önemli mekanlar oldu.<sup>2</sup>

İslam'ın ilk fetih orduları Arap Yarımadası'nın dışına fetihler gerçekleştirince yapılan ilk işlerden biri de ibadet mekanı olarak mescidler inşa etmek olmuştur. Bu yönüyle Şam, Irak, Cezire ve Mısır'da mescidler inşa edilmiştir. Bize ulaşan bilgiler, Şam'da ve Irak sınırları içinde inşa edilen mescidlerin çokluğunu ve burada yoğun eğitim faaliyetlerinin gerçekleştirildiğini göstermektedir.

İlk İslami fetihler Hz. Ömer zamanında zirveye ulaştı ve onun döneminde çok sayıda mescid inşa edildi. **Mevlâna Şiblî, Emir Cemaluddin Ataullah b. Mahmud el-Hüseynî eş-Şirâzî'nin (ö.927/1521) "Ravzatu'l-Ahbâb fi Siyeri'n-Nebî ve'l-Â ve'l-As-hâb" adlı eserinde geçen, "Hz. Ömer (r.a) zamanında dört bin mescid yapıldığı" ifadesini abartılı buluyorsa da o günün İslâm**

<sup>2</sup> Abdullah Kâsım el-Veşâlî, **el-Mescid ve neş'etuhu'l-ictimâî ala medâri't-tarih**, Beyrut: Müessesetü'l-Kütübü'sahâbî-Sekafiyye 1990, s. 101; Mustafa Ağırman, **Hz. Muhammed (s.a.v) Devrinde Mescid ve Fonksiyonları**, İstanbul: Ravza Yayınları, 1997, s. 109.



coğrafyasını göz önüne aldığımızda bunun makul bir rakam olduğunu düşünebiliriz.<sup>3</sup>

**Hız. Ömer (r.a.), şehri bizzat teslim almak üzere Kudüs'e geldiğinde Mescid-i Aksâ'nın yerini tespit ettirmiş ve buraya sade bir mescid inşa ettirmişti.**<sup>4</sup> Dımaşk yakınlarında bulunan Bilât'ta bir mescidin inşa edildiğini duyunca oraya giden sahâbî Vâsile b. Aska' mescidi yaptırınlar hakkında "Hz. Peygamber (s.a.v)'den duydum" kaydıyla, "Kim Allâh için bir mescid inşa ederse Allâh da cennette ona daha güzelini inşa eder." hadisini okumuştur.<sup>5</sup> **Sahabi -ev mescid**

Şam bölgesinde ilk mescidlerin Dımaşk ve Hıms'ta yapıldığını görmekteyiz. Bu mescidlerin planının bölgenin genel komutanı olan Ebû Ubeyde b. Cerrâh tarafından çizildiği bilinmektedir.<sup>6</sup> Sûriye bölgesinde sahâbîlerin adını taşıyan mescidlere rastlamaktayız.<sup>7</sup> Dımaşk'ta Ebû Ubeyde'nin adını taşıyan bir mescidin yanı sıra,<sup>8</sup> Hâlid b. Velid Mescidi,<sup>9</sup> Vâsile b. Aska' Mescidi, Eymen b. Hureym b. Fatik el-Esedî Mescidi, Dımaşk'ta kadılık yapan Fedâle b. Ubeyd el-Ensârî Mescidi ve Yezid b. Nübeyşe b. Kureşî Mescidi sahâbî isimleriyle bilinen diğer mescidlerdir.<sup>10</sup> Bu mescidlerin Sûriye'ye yerleşen sahâbîlerin eliyle yapıldığı veya onların burada imam-hatiplik yapmalarından dolayı bu şekilde isimlendirildiği anlaşılmaktadır.

Irak bölgesi fethedildikten sonra Hz. Ömer'in emriyle burada Kûfe ve Basra şehirleri inşa edilmiş, ibadet ve İslam'ın öğretilmesi için de her iki merkezde mescidler inşa edilmiştir.<sup>11</sup> Bölgede üçüncü olarak inşa edilen mescid Enbar mescidi olmuştur.<sup>12</sup>

## ☞ Sahabenin Mescidler Vasıtasıyla Gerçekleştirdiği Faaliyetler

Fethedilen bölgelerde mescidlerin inşası hususunda sahâbîlerin çeşitli faaliyetlerine rastlamaktayız. Şöyle ki; Hz. Peygam-

<sup>3</sup> Mevlânâ Şiblî, **Hız. Ömer ve Devlet İdaresi**, trc. Talip Yaşar Alp, İstanbul: Hikmet Yayınları 1986, II, 193.

<sup>4</sup> Geniş bilgi için bk. Nebi Bozkurt, "Mescid-i Aksâ", **DİA**, XXIX, 270.

<sup>5</sup> İbn Asâkir, **Tarihu medineti Dımaşk**, nşr. Muhibbuddin Ebû Saîd Ömer b. Garame el-Amravî, Beyrut: Daru'l-Fikr 1995-1998, X, 231. Hadis için bk. Buhârî, **Salât**, 65; Müslim, **Mesâcid**, 24, 25; Ebû Dâvud, **Tatavvu**, 1, Tirmizî, **Salât**, 160.

<sup>6</sup> İbn Asâkir, **Tarih**, II, 246.

<sup>7</sup> İbn Asâkir, **Tarih**, II, 291.

<sup>8</sup> İbn Asâkir, **Tarih**, LXII, 135.

<sup>9</sup> Bu mescid, Dımaşk kuşatması esnasında onun namaz kıldığı yere yapılmış olup bölgede namaz kılınan ilk mesciddir. Bk. İbn Asâkir, **Tarih**, II, 311.

<sup>10</sup> İbn Asâkir, **Tarih**, II, 291, 292, 305, 360, 362.

<sup>11</sup> Belâzurî, **Fütûh**, thk. Abdulkadir Muhammed Ali, Daru'l-Kütübî'l-İlmiyye, Beyrut 2000, s. 207; Yâkût, **Mu'cemü'l-büldan**, I-V, nşr. Ferid Abdulaziz el-Cündî, Beyrut thz., I, s. 432, Makdisî, **Ahsenü't-tekâsîm fi me'rifeti'l-ekâlîm**, Londra: Brill Matbaası 1967, s. 121.

<sup>12</sup> Belâzurî, **Fütûh**, s. 176.



## 2. OTURUM

Sahabenin  
Fetihlerden  
Sonra  
Mescidlerde  
Gerçekleştirdiği  
Faaliyetler

Mehmet AKBAŞ

ber'le omuz omuza vererek İslâm'ı Arap Yarımadası'na hakim kılan sahâbe nesli, İslâmî davetlerinin sadece bu bölgeyle sınırlı olmadığına bilincindeydiler. Büyük bir misyon yüklediklerini çok iyi kavramışlardı. Allâh'ın adının o günün iki büyük imparatorluğu olan Sâsânî ve Bizans topraklarında yücelmesi için büyük mücadele verdiler. Onlar, inandıkları değerleri öğretip yaşatma uğruna Medine'den ayrılıp Irak, Sûriye, Cezire ve Mısır bölgelerine yerleştiler. Fetih hareketine katılan sahâbîler, özellikle muhâcir ve ensârdan olanlar, her yönden bu hareketin liderliğini yaptılar. Eğitimlerini bizzat Hz. Peygamber'in yanında Mescid-i Nebevî'de alan bu seçkin insanlar, birer eğitimci olarak fethedilen bölgelere dağıldılar. Onlar buldukları her ortamda insanlara İslâm'ı anlatmaya ve öğretmeye çalıştılar. İslâm'ı öğretme hususunda en çok mescidlerden yararlandılar. Bu konuda Hz. Peygamber'i örnek aldılar. Bundan dolayı göç ettikleri veya fethettikleri merkezlerde yaptıkları ilk iş, mescid inşa etmek oldu.

Tabiîn nesli sahâbe topluluğuyla, daha çok mescid ortamında beraber olmuş, sahâbeden gelen va'z ve nasihatleri bu mekanlarda dinlemişlerdi. Ashâbın ileri gelenleri sayesinde mescidler, diğer bölgelerde olduğu gibi Sûriye bölgesinde de İslâm'ın öğrenilmesinde en önemli merkezler haline geldi. Mescidler halkın iştiyakla gittiği mekanlar oldu. İnsanlar burada Kur'ân okumayı ve dinleriyle ilgili en ince hususları dahi öğreniyor ve Hz. Peygamber (s.a.v)'in hadislerini dinleme imkanını elde ediyorlardı. Onlar bildikleri hakikatleri insanlarla burada paylaşıyor, tabiîn nesliyle daha çok burada kaynaşıyorlardı.

### Şam Bölgesindeki Faaliyetler

Sahâbîler cemaatle namaz kılmanın öneminden dolayı günde beş vakti mescidlerde kılmaya gayret eder ve bu hususta gerektiği zaman uyarılarda bulunurlardı. Muâz b. Cebel, Hıms Mescidi'nde beş vakit namazın mescidde kılınması gerektiğini dile getirmiş, bunun Hz. Peygamber (s.a.v)'in sünneti olduğuna işaret etmiş, mescidde namaz kılmaktan geri kalmanın Hz. Peygamber (s.a.v)'in sünnetini terk etmek olduğunu söylemişti.<sup>13</sup> Tabiînden İmam Zührî, Dımaşk'ta Enes b. Mâlik'i ziyaret ettiği esnada onun mescidde ağladığını görmüş ve bunun sebebini öğrenmek isteyince Enes, namazdan daha önemli bir şey bilmediklerini, fakat insanların bu gün ona gerekli hassasiyeti göstermediklerinden yakındığını dile getirmişti.<sup>14</sup> Yine namazın vaktinde kılınması konusunda zaman zaman insanlara uyarıda bulunduğu bilinmektedir. Onun, tabiîn kuşağından Emevîlerin meşhur halifesi Ömer b. Abdülaziz'e namazı geciktirdiği

<sup>13</sup> Ebû Nuaym, *Hilyetu'l-evliyâ ve tabakâtü'l-esfiyâ*, I-X, Beyrut ts, I, 235.

<sup>14</sup> İbn Asâkir, *Tarih*, IX, 335.



zaman muhalefet ettiği aktarılmıştır.<sup>15</sup> **Vakit namazlarını cemaatle kılmada azami gayret gösteren sahâbi Yezid b. Esved el-Cüreşî'nin, Dimaşk'ta yatsı namazlarını kıldıktan sonra gece karanlığında çıkıp köyü Zibdeyn'e gittiği kaydedilmiştir.**<sup>16</sup>

Sahâbiler yakınlarının namaz kılmaları konusunda ciddi şekilde hassasiyet gösteriyorlardı. Ebû Mâlik el-Eş'arî, mensubu bulunduğu kabilesi Eş'arîleri, kadın, erkek ve çocuklarıyla toplayıp onlara namaz kıldırması ve kendilerine, Hz. Peygamber (s.a.v)'in kıldığı şekilde namaz kıldırmasını belirtmişti.<sup>17</sup>

Tabiînden **Ahnef b. Kays Dimaşk Mescidi'ne** uğradığı bir esnada çok namaz kılan birine rastladı. Onun ne kadar namaz kıldığını farkında olmadığını düşünerek bu davranışını eleştirmek istedi ve ona, **"Selamı tek rek'atta mı yoksa çift rek'atta mı verdin?"** diye sorunca o da, **"Ben bilmesem de, Allâh bilir" dedi.** Sonra Hz. Peygamber (s.a.v)'i kastederek, "Arkadaşım Ebû'l-Kasım'ın, 'secde eden hiçbir kul yoktur ki Allâh onunla o kimseyi bir derece yükseltmesin ve onunla bir hatasını silmemiş olsun' dediğini işittim." hadisiyle Ahnef'e cevap verdi. Ahnef ona ismini sorup da onun **Ebû Zer el-Gıfârî olduğunu öğrenince kendisini sorduklarından dolayı suçlu hissetmiş ve buna üzölmüştü.**<sup>18</sup>

Sahâbiler başkalarının huşu içerisinde mescidlerde ibadetini engelleyecek davranışların yapılmasından rahatsız oldukları ve bu konuda gerekli müdahaleyi yaptıkları aktarılmıştır. **Ebû Ümâme'nin bir defasında, mescidde secdeye kapanıp ağlayan birini gördüğünde bunu evinde yapması gerektiğini söyleyip onu uyardığı bilinmektedir.**<sup>19</sup>

Bu dönemde ibadetin yanı sıra mescidlerde gerçekleştirilen faaliyetlerin başında **eğitim-öğretim** işi geliyordu. Fethedilen bölgelerde ilim öğretimi için ayrı merkezlerin olmadığını ve bu işin mescidlerde gerçekleştirildiğini görmekteyiz.<sup>20</sup> Sahâbiler bu merkezlerde Kur'ân'ı ve Hz. Peygamber (s.a.v)'den görüp duyduklarını, ondan öğrendiklerini insanlara öğretiyorlardı. Onlardan, Sûriye'de yaşayanlar da mescidler vasıtasıyla etraflarında toplanan kimselelere İslâmî bilinç verdiler ve tebliğde bulundular. Hz. Peygamber (s.a.v)'den aktardıkları hadislerle toplumun ibadet, harama düşme vb. hususlarda bilinçlenmesinde önemli rol oynadılar. Böylece mescidler vasıtasıyla bölgede İslâm'ın öğrenilmesini temin ettiler.

<sup>15</sup> Ebû Zur'a, **Tarih**, Beyrut 1996, s. 332. Ömer b. Abdulaziz bu esnada halife değildir. Enes b. Mâlik onun hilafete gelişinden yedi yıl kadar önce vefat etmiştir.

<sup>16</sup> İbn Asâkir, **Tarih**, LXV, 112.

<sup>17</sup> İbn Asâkir, **Tarih**, LXVII, 192.

<sup>18</sup> Ahmed b. Hanbel, **Müsned**, V, 148; İbn Asâkir, LXVI, 175.

<sup>19</sup> Bk. Kemal Sandıkçı, "Ebû Ümâme", **DİA**, X, 251.

<sup>20</sup> Kazıcı, **İslâm Eğitim Tarihi**, İstanbul: Bir Yayıncılık 1983, s. 23.



Mescidlerde yürütülen eğitim-öğretim faaliyetlerinde bazı sahâbîler ön plana çıkmışlardı. Hz. Peygamber (s.a.v)'den öğrendikleri ilmi, bu ortamda insanlara aktarıyorlardı. Bu hususta fıkıh bilgisiyyle meşhur olanlar, **Muâz b. Cebel, Ebu'd-Derdâ ve Ubâde b. Samit'ti**. Onlar Şam diyarına Halife Hz. Ömer (r.a) tarafından öğretmen olarak görevlendirildiklerinden dolayı, buradaki ilmi faaliyetlerde öncü kimseler oldular. Bu bölgede İslâm'ın anlatılması ve yaşanarak öğretilmesi konusunda bize ulaşan bilgiler daha çok bu üç sahâbînin ortaya koyduğu faaliyetlerden oluşmaktadır. Hz. Ömer (r.a), üçünün de Hıms'a gitmesini, derslere başlamalarını, sonra içlerinden birinin Hıms'ta kalarak bu işe devam etmesini, birinin Dımaşk'a ve diğerinin de Filistin'e hareket etmesini söyledi. Hz. Ömer (r.a)'in belirttiği şekilde hareket eden bu üç sahâbî kısa zamanda bu merkezlere dağıldılar. **Hıms'ta faaliyetler bir düzene girince Ubâde** orada kaldı. **Ebu'd-Derdâ Dımaşk'a, Muâz b. Cebel ise Filistin'e** yerleşti.<sup>21</sup>

Bu isimler dışında bölgeye gelmiş olan diğer sahâbîlerin İslâm'ı öğretme noktasında her hangi resmi bir görevlendirilmeye tabi tutulmadıklarını, fakat buldukları her ortamda Kur'ân'ı ve Resûlullah (s.a.v)'in sünnetini insanlara öğretme konusunda seferber olduklarını görmekteyiz. Özellikle Dımaşk, Hıms ve Filistin ordugâhlarında ikamet eden sahâbîler bu hususta daha fazla öne çıkmışlardı.<sup>22</sup>

Sûriye topraklarına gelip yerleşen bu mümtaz sahâbîler, İslâm'ın öğretilmesinde ve bu bölgede hayat bulmasında büyük gayret gösterdiler. Hayatlarını bu işe vakfettiler. Mesela, Ebu'd-Derdâ'nın Sûriye'ye geliş ve vefat tarihini değerlendirdiğimizde yaklaşık **yirmi yıl** boyunca bu hizmeti yaptığını söyleyebiliriz.

Bu dönemde İslâmî ilimler günümüzdeki gibi bölümlere ve fassillara ayrılmamıştı. Sahâbîler mescidlerde sadece Kur'ân ve Hz. Peygamber (s.a.v)'in hadislerini öğretiyorlardı.<sup>23</sup> Mesela bulunduğu her ortamda İslâm'ı öğretmeye gayret eden **Ebu'd-Derdâ**, Dımaşk Mescidi'ndeki Kur'ân-ı Kerim öğretimi işiyle meşhur olmuştu. Bu topraklarda sahâbe arasında İslâm'ı öğretmede emeği en fazla olan kimse oydu. Abdullah İbn Mes'ûd onun için, "**Sûriye'nin âlimi**" demiş ve bu dönemde Sûriye bölgesinin en büyük fıkıh âlimi olarak tanınmıştı.<sup>24</sup> O, fıkıh, "İnsanın geçimini temin ederken helal ve haramı tanıması" şeklinde tanımlıyor, insanların helalı ve haramı tanımlarını gerektğine işaret ediyor ve bu konuda gerekli çabayı da

<sup>21</sup> Zehebî, **Siyeru a'lâmi'n-nübelâ**, nşr: Beşşar Avvâd Ma'ruf, Beyrut: Müessesetü'r-Risâle, 1996, II, 344.

<sup>22</sup> Ahmed Emin, **Fecrü'l-İslâm**, Beyrut: Daru'l-Kitabi'l-Arabî 1969, s. 188.

<sup>23</sup> Muhammed İbrahim Ukle, "el-Hareketü'l-Fikhiyye fi Bilâdi's-Şâm fi Asri'l-Emevî", **Mecelle-tü's-seri'a ve'd-dirâsâti'l-İslâmiyye**, Küveyt 1989, sayı: XIV, s. 232, 235.

<sup>24</sup> Zehebî, **A'lâmü'n-nübelâ**, II, 342.



gösteriyordu.<sup>25</sup> O, sahâbe içinde, Hz. Peygamber (s.a.v)'in sözlerinin öğrenilmesi hususunda en gayretli kimselerdendi.<sup>26</sup> Muâz b. Cebel, Ebu'd-Derdâ'nın ilmine işaret etmiş ve insanlara ondan ilim öğrenmeleri hususunda tavsiyede bulunmuştur.<sup>27</sup>

**Ebu'd-Derdâ**, Dımaşk ve çevresinde on binlerce Müslümana Kur'ân-ı Kerim ve dinin emirlerini öğretmiştir. Onun rahle-i tedrisinde on binlerce talebe yetişmiştir. Onun ders halkaları kalabalık oluyordu. Bir defasında tabîinden **Müslim b. Mişkem'e, dersinde hazır bulunan öğrencileri saymasını söylemiş ve bu şahıs o sırada bin altı yüz küsür öğrenci saymıştı.**<sup>28</sup> Ebu'd-Derdâ kalabalık öğrenci grubunun ortasına oturur, talebelerini **onar kişilik gruplara ayırır ve her birinin başına iyi bilen birini tayin ederdi.** Bazen kalkar talebelerin arasında dolaşır, onları kontrol ederdi. Bir talebe kıraâtını ilerlettiği vakit Ebu'd-Derdâ ona bizzat kendisi ders verirdi. Bu dönemde mescidlerde verilen derslerin sabah namazının ardından başladığı bilinmektedir.<sup>29</sup>

Şam bölgesinde mescidlerde ilmi faaliyetini sürdüren bir sahâbî de **Muâz b. Cebel'dir.** Hıms'ta ikamet ettiği sırada buradaki büyük mescidde ilim öğretmiştir.<sup>30</sup> Tabîinden Ebû Bahriye Yezid b. Kuteyb, Hıms Mescidi'nde Muâz b. Cebel'i gördüğünü, etrafında insanların halkalandığını ve konuşurken ağzından sanki bir nurun aktığını, adeta inci tanelerinin döküldüğünü belirtmiştir.<sup>31</sup> **Yine tabîinden Ebû Müslim el-Havlânî, Hıms Mescidi'ne uğradığını ve orada Hz. Peygamber (s.a.v)'in ashâbından otuz kadarını gördüğünü ve bunlar içinde Muâz b. Cebel'in onlara hocalık yaptığını belirtmektedir.**<sup>32</sup> Ebû Müslim'in Muâz b. Cebel'le Hıms'ta tanıştığı, bu tanışmanın şu şekilde gerçekleştiği aktarılmıştır: Ebû Müslim Hıms'a geldiği sırada mescide uğradı ve orada bir gencin insanlara ders anlattığını gördü. Bu esnada ona karşı içinde daha önce hiç kimse için duymadığı bir sevgi oluşmuştu. Ebû Müslim, gece olunca uyumak amacıyla evine gittiğinde, sabahleyin onu tekrar görme arzusuyla dolmuştu. Ertesi gün mescide gitmiş ve onu namaz kılarken görünce yanına yaklaşmıştı. Önceki gün gördüklerini anlattıktan sonra ona karşı içinde oluşan sevgisini de dile getirmişti. Bunun üzerine Muâz, elini onun omuzuna koymuş ve dizlerini de dizlerine dayayarak üç defa, "Allâh! Beni gerçekten Allâh için sevdiğin

<sup>25</sup> Ukle, **el-Hareketü'l-Fıkhiyye**, sayı: XIV, s. 232, 235.

<sup>26</sup> Muhammed Hamid Halife, **el-Ensâr fi'l-asrî'r-Râşidî**, İmârât: Mektebetü'l-Sahâbe 2003, s. 302.

<sup>27</sup> İbn Asâkir, **Tarih**, XLVII, 121.

<sup>28</sup> Zehebî, **A'lâmü'n-nübelâ**, II, 346.

<sup>29</sup> Zehebî, **Ma'rifetü'l-kurrâi'l-kibar ala't-tabakâti ve'l-a'sar**, Beyrut, Müessesetü Risâle 1984, I, 41-2.

<sup>30</sup> Muhammed İbrahim Ukle, **el-Hereketu'l-fıkhiyye**, s. 240;

<sup>31</sup> İbnü'l-Cevzî, **Sifâtü's-safve**, I-IV, nşr. Mahmud Fahûrî, Beyrut: Daru'l-Maarif 1979, I, 490.

<sup>32</sup> İbn Sa'd, **et-Tabakâtü'l-kübrâ**, nşr. İhsan Abbas, Beyrut: 1968, VII, 393; Ahmed b. Hanbel, **Müsned**, V, 229; Ebû Nuaym, **Hilye**, I, 230.



ha!" deyince **Ebû Müslim, "Evet, vallâhi seni Allâh için sevdim" şeklinde karşılık vermişti.** Ebû Müslim bu karşılaşmada Ubâde b. Sâmit'le de tanışma fırsatını elde etmişti. Çünkü o gün Muâz'ın sohbetini dinleyenler içinde Ubâde de bulunuyordu. Ebû Müslim, onunla da konuşmuş ve sohbet etmişti.<sup>33</sup>

**Ebû Müslim'in anlattığına göre Hıms Mescidi'nde ilim öğrenenler kendilerine zor gelen bir konuyla karşılaştıklarında veya bir konuda ihtilaf ettiklerinde onu Muâz b. Cebel'e götürüyorlar ve onun görüşüne itimad ediyorlardı.**<sup>34</sup>

**Muâz b. Cebel'in** de Dımaşk'ta hutbe verdiği bilinmektedir. Fakat hutbelerinde neler söylediğine dair bir malumata sahip değiliz.<sup>35</sup> Ancak onun Hıms Mescidi'nde yaptığı bir konuşmasında ibadetler konusunda insanları hassas davranmaya çağırdığı bilinmektedir. **Bu konuda beş vakit namazın mescidde kılınması gerektiğini dile getirdiği, bunun Hz. Peygamber (s.a.v)'in sünneti olduğuna işaret ettiği, mescidde namaz kılmaktan geri kalmanın Hz. Peygamber (s.a.v)'in sünnetini terk etmek olduğunu söylediği şeklinde bir rivayete sahip bulunuyoruz.**<sup>36</sup>

Tabiînden Ebû İdris el-Havlânî'nin de **Muâz b. Cebel'in** derslerine katıldığını görmekteyiz. Ebu İdris, elde ettiği ilmiyle "**Dımaşk'ın kadı, vaiz ve alimi**" diye adlandırılmıştır.<sup>37</sup> Muâz b. Cebel'in ders halkalarından istifade edenlerden biri de tabiîn neslinin ileri gelenlerinden biri olan Recâ b. Hayve'dir.<sup>38</sup> O da Muâz'ın derslerine işti-  
rak etmiş, ondan çok şey öğrenmiş ve elde ettiği ilmi çevresinde bulunanlara aktarmıştır.<sup>39</sup> Hıms'ta hem kadı hem de Kur'ân muallimi olarak hizmet veren Muâz b. Cebel,<sup>40</sup> burada bir müddet ders verdikten sonra Hz. Ömer (r.a)'in emriyle bu işi Filistin'de yapmak için görevlendirilmiştir.<sup>41</sup>

**Ubâde b. Sâmit** de bölgede eğitim-öğretim faaliyetlerini yürütmek üzere görevlendirilen sahâbîler arasında yer alıyordu. Ubâde bölgedeki faaliyetleri sırasında toplumda gördüğü olumsuzlukları eleştirir, hatta insanları azarlamaktan çekinmezdi. Onun **İslâm'a muhalif gördüğü konularda insanları Dımaşk Mescidi'nde**

<sup>33</sup> Ahmed b. Hanbel, **Müsned**, V, 229.

<sup>34</sup> Havlânî, **Tarihu Dârayyâ ve men nezele biha mine's-sahâbî ve't-tabiîn**, nşr. Said el-Agânî, Dımaşk: Matbaatu't-Terakkî 1900, s. 68-9; Ahmed b. Hanbel, **Müsned**, V, 236; İbn Asâkir, LVIII, 425-27; İbnü'l-Cevzî, **Sifâtu's-safve**, I, 490

<sup>35</sup> Kandehevî, **Hayâtu's-sahâbe**, I-IV, Dımaşk 1993, III, 488.

<sup>36</sup> Ebû Nuaym, **Hilye**, I, 235.

<sup>37</sup> Zehebî, **A'lamü'n-nübelâ**, IV, 272.

<sup>38</sup> Recâ b. Hayve tabiîn neslinin meşhur alimlerinden olup Filistinlidir. Hicri 112'de vefat etmiştir. İbn Hacer, **Tehzibu't-tehzib**, I-XIII, nşr. Adil Ahmed Abdulmevcud, Ali Muhammed Mukavviz, Beyrut: Daru'l-Kütübü'l-İlmiyye 1995, III, 236-7.

<sup>39</sup> Ebû Nuaym, **Hilye**, I, 236; İbnü'l-Cevzî, **Sifâtu's-safve**, I, 497.

<sup>40</sup> Zehebî, **A'lamü'n-nübelâ**, II, 344.

<sup>41</sup> Zehebî, **A'lamü'n-nübelâ**, II, 344.





**ikaz ettiği rivayet edilmiştir.** Hatta bir defasında yaptığı eleştiri ve ikazlardan dolayı o sırada Şam'da bulunan meşhur sahâbî Ebû Hureyre'ye şikayet edilmiştir.<sup>42</sup>

Sûriye'de Ebu'd-Derdâ, Muâz b. Cebel ve Ubâde b. Sâmî'tin mescidlerde ortaya koyduğu ilmi faaliyetlerinden başka diğer bazı sahâbîlerin de yer yer faaliyetlerine rastlamaktayız. Bu sahâbîlerden biri Ebu'd-Derdâ'nın vefatından sonra Dımaşk kadılığa getirilen Fedâle b. Ubeyd'dir. O da diğer sahâbîler gibi insanları ilim öğrenmeye teşvik ediyordu. O, ders sırasında talebelerine, "Birbirinize öğretin, destek olun ve ilminizi arttırın ki Allâh hayrınızı fazlalaştırsın. Sizi ve sizi sevenleri sevsin. Bize sorularınızı getirin. Konuşmalarınızın arasına istiğfarı da katın!" derdi.<sup>43</sup>

Hadisler daha çok mescidler vasıtasıyla insanlara aktarılıyordu. Ebû Müslim el-Havlânî Hıms Mescidi'ne<sup>44</sup> yatsı namazını kılmak için girdiği bir esnada orada otuza yakın adam gördüğünü ve hepsinin de, "Resûlullah (s.a.v)'den işittim ki" şeklinde konuşmalar yaptıklarını belirtmektedir.<sup>45</sup>

Dımaşk Mescidi'nde bazı sahâbîlerin kendi aralarında Hz. Peygamber (s.a.v)'in hadisleri üzerinde konuştukları bilinmektedir. Aralarında Muâz b. Cebel'in de bulunduğu bazı sahâbîler; sohbetleri esnasında Hz. Peygamber (s.a.v)'den gizli şirk konusunda duydukları hadis üzerinde konuşmuşlardı.<sup>46</sup> **Abdurrahman b. Ganm, Ebu'd-Derdâ, Ubâde b. Sâmî, Şeddâd b. Evs ve Avf b. Mâlik, Câbiye Mescidi'nde sohbetleri esnasında şirk konusunda Resûlullah (s.a.v)'den duydukları hadisleri birbirlerine aktarmışlardı.<sup>47</sup>**

**Amvâs taûnunda şehid olan sahâbîlerden Ebû Mâlik el-Eş'arî'nin Dımaşk Mescidi'nde insanlara hadis okuduğu bilinmektedir.<sup>48</sup>**

Hz. Peygamber (s.a.v)'in hizmetinde bulunan sahâbîlerden Ebû Sülmâ, Dımaşk Mescidi'ne uğradığı bir esnada orada bulunanlar, "Haydin kalkın! Resûlullah (s.a.v)'in hizmetinde bulunan bir kim-seden, başkalarının elde edemediği hadisi soralım" deyip ondan hadis dinlemek istemişlerdi. Ebû Sülmâ'nın o esnada, Hz. Peygamber (s.a.v)'den kelime-i tevhidi söyleyenin cennete gireceği konusunda duyduğu hadisi aktardığı, parmaklarını kulaklarına götürerek bu

<sup>42</sup> Zehebî, **A'lâmü'n-nübelâ**, II, 10.

<sup>43</sup> İbn Asâkir, **Tarih**, XLVIII, 304.

<sup>44</sup> Müsned'de, bu karşılaşmanın Hıms Mescidi'nde olduğunu belirten rivayetin yanında bunun Dımaşk Mescidi'nde olduğunu belirten bir rivayet de vardır. Bk. Ahmed b. Hanbel, **Müsned**, V, 233-39.

<sup>45</sup> Havlânî, **Darayya**, s. 68-9; Ahmed b. Hanbel, **Müsned**, V, 236; İbn Asâkir, **Tarih**, LVIII, 425-27; İbnü'l-Cevzî, **Sifâtu's-safve**, I, 490

<sup>46</sup> İbn Asâkir, **Tarih**, XXXV, 314.

<sup>47</sup> Ebû Nuaym, **Hilye**, I, 269.

<sup>48</sup> İbn Asâkir, **Tarih**, LXVII, 196.



hadisi Resûlullah (s.a.v)'den defalarca duyduğunu belirttiği rivayet edilmiştir.<sup>49</sup>

**Abdullah b. Büsr'ün, Dımaşk Mescidi'nde namaz vaktini beklediği bir esnada çevresinde bulunanlara hadis anlattığı rivayet edilmiştir.**<sup>50</sup>

Ebû Hâşim b. Utbe'nin, Dımaşk Mescidi'nde bir mevzuda ortaya çıkan tartışmaya şahid olduğu ve bunu, bildiği bir hadisle çözüme kavuşturduğu bilinmektedir. Buna göre Müslümanların orta namazın hangi namaz olduğu konusunda tartıştıklarını görünce Hz. Peygamber (s.a.v)'den duyduğu bir hadisle bu namazın ikinci namazı olduğunu belirtmişti. O esnada Ebû Hureyre'nin de mescidde bulunduğu ve bunu onayladığı rivayet edilmiştir.<sup>51</sup>

İnsanlar ibadetler konusunda zihinlerine takılan hususlarda ahabın bilgisine başvuruyor, bu şekilde ilimlerinden istifade ediyorlardı. Tabiîn alimlerinden Mekhûl, Dımaşk Mescidi'nde Enes b. Mâlik'e cenaze namazı için yeni bir abdestin alınıp alınmayacağını sorunca Enes, namazdan daha yeni çıktıklarını ve bunun için yeni bir abdeste gerek bulunmadığını söylemişti.<sup>52</sup>

Ebû Mâlik el-Eş'arî'nin ise Dımaşk Mescidi'nde cemaatten gelen bazı soruları cevaplandığı rivayet edilmiştir.<sup>53</sup>

Sûriye bölgesinde önce valilik yapan ve daha sonra halifeliği ele geçirip yirmi yıl kadar da bu makamda kalan ilk Emevî halifesi Muâviye'nin, insanlara çeşitli yerlerde hitab ettiği bilinmektedir. Dımaşk Mescidi'nde halka hitap ettiğini bildiğimiz Muâviye'nin konuşmaları görevinden dolayı daha çok siyasi nitelikli olmuştur. Bunun yanında onun va'z ve nasihat içerikli bazı konuşmaları da bulunmaktadır. Bir cuma gününde Dımaşk Mescidi'nin minberinde insanlara seslenirken, onlardan, din ve dünya işleri hususunda kendisinden daha bilgili bir kimseyi bulamayacaklarını hatırlatarak söyleyeceklerini iyi düşünmelerini istemiş, namazda kıbleye yönelmelerinin manasını hakkıyla kavramalarını, saflarını düzgün yapmalarını ve sefih kimselere sahip çıkıp ellerinden tutarak onlardan gelebilecek hatalara engel olunmasını, aksi takdirde Allâh'ın, sefih olanları başlarına musallat edeceğini ve kendilerine bu yüzden kötü bir azap dokunacağını belirtmişti. Mallarından infakta bulunmalarını, kişinin, "Malım mülküm azdır" dememesini, fakir kimsenin yaptığı tasaddukun Allâh katında zenginin yaptığı tasadduktan daha değerli olduğunu belirtmiş ve iffetli bir kimseye zina iftirasında bulunmaktan sakınmalarını hatırlatarak asırlar önce yaşayan bir kadına dahi

<sup>49</sup> İbn Asâkir, **Tarih**, LX, 275.

<sup>50</sup> İbn Asâkir, **Tarih**, XII, 243.

<sup>51</sup> İbn Asâkir, **Tarih**, LXVII, 287.

<sup>52</sup> İbn Sa'd, **et-Tabakât**, VII, 453; İbn Asâkir, **Tarih**, IX, 334.

<sup>53</sup> İbn Asâkir, **Tarih**, LXVII, 196.



zina iftirası atmaları durumunda bile bunun kıyamet gününde hesabının sorulacağını belirtmişti. Bu konuşmasında Dımaşk çevresinde bulunan köylerin isimlerini zikrederek sakinlerinin cuma namazına koşmalarını ve uzaklığı bahane ederek onu bırakmalarını da söylemişti.<sup>54</sup> Bir defasında yaptığı konuşmada kendisinin insanların en hayırlısı olmadığını, aralarında kendisinden daha hayırlı kimseler bulunduğunu, bu kimselerin Abdullah b. Ömer ve Abdullah b. Amr b. Âs olduğunu ve daha başka faziletli kimselerin de bulunduğunu ifade etmişti. Onun, vefatı esnasında konuştuğu son söz olarak, “Allâh’tan korkun! Allâh’tan korkmayanlar hakiki ilme ulaşamayacaklardır” dediği rivayet edilmiştir.<sup>55</sup>

Sahâbeden Mikdâm b. Ma’dikerb, Velid b. Abdulmelik’le Hıms’ta yaptırmış olduğu mescid hakkında konuşurken, Hz. Peygamber (s.a.v)’den duyduğu, “Dünyada bir mescid inşa eden hiçbir kul yoktur ki Allâh ona cennette bir mescid inşa etmesin.” hadisini aktarmıştı.<sup>56</sup>

Tabiînden Süleyman b. Habib bir sefer dönüşünde Hıms Mescidi’ne girip iki rek’at namaz kılmış ve orada gördüğü sahâbi Ebû Ümâme el-Bahilî’nin yanına varıp sohbet etmek istemişti. Bunun üzerine Ebû Ümâme, bu karşılaşmanın Allâh’tan kendilerine bir rahmet olarak verildiğini belirttikten sonra cennetten bahsetmiş ve Allâh yolunda infakta bulunma konusunda çeşitli tavsiyelerde bulunmuştu.<sup>57</sup>

O dönemde bazı toplumsal meselelerin mescitlerde dile getirildiği bilinmektedir. Sahâbeden Kûfe’de valilik yapan Nu’mân b. Beşir, ömrünün son yıllarında Hıms’a yerleşmişti. Tabiînden Abdurrahman b. Hâris bir ihtiyacından dolayı onu ziyarete geldi. Ondan kendisine yakınlık göstermeni, aralarındaki iyi ilişkileri devam ettirmesini ve borcunu ödemekte yardımcı olmasını istedi. Bunun üzerine Nu’mân başını öne eğip bir müddet sustuktan sonra başını kaldırıp Allâh’a yemin ederek yanında ona verecek bir şeyi kalmadığını belirtti. Durumunu izah etmekle yetinmeyip Abdurrahman’ı bu zor durumundan kurtarmak için mescide gidip minbere çıktı ve Hıms halkına, “Kur’ân ehli ve şerefli bir insan olan bu kimse sizin yakın akrabanızdır, size gelmiş bulunuyor ve terkinize binmek istiyor, ne dersiniz?” diyerek cemaatten ona yardım etmelerini istedi. Orada bulunanlar, “Allâh emirimize selamet versin, ona iyi davrandı” diyerek Abdurrahman için maaşlarından ikişer dinar ayıracaklarını

<sup>54</sup> İbn Asâkir, **Tarih**, LIX, 163.

<sup>55</sup> İbn Asâkir, **Tarih**, LIX, 211.

<sup>56</sup> Ebû Zur’a, **Tarih**, s. 73. Bu hadis için bk. Müslim, **Mesâcid**, 24-5.

<sup>57</sup> İbn Asâkir, **Tarih**, XXIV, 67-9.



belirttiler. O sırada Hıms divanına yirmi bin kişinin kayıtlı olduğu ve Abdurrahman'a kırk bin dinar tahsis edildiği rivayet edilmiştir.<sup>58</sup>

Emevilerin ilk halifesi Muâviye, sabah namazından sonra görevlilerden ülkenin durumuyla ilgili bilgiler alır, bunu müteakip Kur'ân'dan bir cüz okurdu. Sonra bir müddet odasına çekilir, ihtiyaçlarını giderir, dört rek'at namaz kıldıktan sonra önemli görevlerde bulunan devlet memurlarını toplar, isteklerini kaydeder, meselelerini dinler ve akabinde kendi görüşlerini belirtti. Bu kahvaltı esnasında da devam ederdi. Kahvaltı bitince odasında istirahatata çekilirdi. Sonra mescide giderek kendisi için hazırlanmış olan iskemleye oturur, halktan ihtiyaç içerisinde olanları dinler ve ihtiyaçlarını giderirdi. Onun ihtiyaç sahiplerini dinlemesi günde beş defa tekrar ederdi.<sup>59</sup>

### ✎ Irak Bölgesindeki Faaliyetler

Irak bölgesinin sahabe öncülüğünde fethedilmesinden sonra burada çok sayıda mescid inşa edildi. İlk inşa edilen mescidler Kûfe ve Basra mescidleri oldu.

Muhacirlerden ve Bedir ehlinde olan **Utbe b. Gazvan**,<sup>60</sup> Hz. Ömer tarafından Irak'taki fetihler sırasında komutan olarak tayin edilmiş<sup>61</sup> ve Basra şehrini Hz. Ömer'in emriyle kurmuştur. Basra'da valilik yapmış ve bu valiliği altı ay sürmüştür.<sup>62</sup> Basra'daki ilk mescidi kamıştan inşa etmiş ve orada kendisi için ayrıca bir de ev inşa etmiştir.<sup>63</sup>

Bazı sahâbilerin Kûfe ve Basra mescidlerinde çeşitli faaliyetlerde bulunduğuna dair rivayetler bulunmaktadır. Bu faaliyetler; hutbe verme, namaz kılma ve sohbet etme şeklindedir. Utbe b. Gazvan, Basra mescidinde hutbe vermişti.<sup>64</sup> Enes b. Mâlik, Basra mescidinde Müslümanlara namaz kıldırıştı.<sup>65</sup>

**H. Ali'nin, Basra'daki mescidde verdiği hutbesini** Hz. Peygamber (s.a.v)'in önde gelen ashâbından bazılarının dinlediği bilinmektedir. Bunlar arasında Enes b. Mâlik, Berâ b. Azib ve Cerir b. Abdullah gibi isimler verilmiştir.<sup>66</sup> Yine Basra mescidinde, "Bazı topluluklar beni aşırı sevmelerinden dolayı, bazıları da bana aşırı

<sup>58</sup> İbn Asâkir, **Tarih**, LXII, 132.

<sup>59</sup> Mes'ûdî, **Murûcu'z-zeheb**, III, s. 39-40.

<sup>60</sup> Taberî, **Tarihu'r-rusûl ve'l-mülûk**, Daru'l-Efri'd-Devliyye, Beyrut 2004, s. 623.

<sup>61</sup> Belâzurî, **Fütûh**, s. 204.

<sup>62</sup> Belâzurî, **Ensâbü'l-Eşraf**, thk. Muhammed Hamidullah, Mısır: Daru'l-Maarif, thz., II, 133.

<sup>63</sup> İbn Sa'd, **Tabakât**, III, 90, IX, 7-8.

<sup>64</sup> İbn Sa'd, **Tabakât**, IX, 7-8.

<sup>65</sup> Zehebî, **A'lâm**, I, 1165.

<sup>66</sup> Belâzurî, **Ensâb**, II, 386.



buğzetsmelerinden dolayı cehenneme gireceklerdir” şeklinde sözler söylediği kaydedilmiştir.<sup>67</sup>

**Ebû Mûsâ, Basra’daki mescidi, ilim merkezi haline getirmişti ve vaktinin büyük bir kısmını ilmi oturumlar için ayırmıştı.** Sadece bununla yetinmiyordu ve insanlara fıkıh öğretmediği ya da onları bilgilendirmediği bir anı yok gibiydi. Namaz kıldırıp da selam verdiğinde insanlara dönüp onların Kur’an okumalarını dinliyor ve doğru okumaları konusunda eğitim veriyordu. İbn Şevzeb bu konuda şunları aktarmıştır: **“Ebû Mûsâ sabah namazını kıldıktan sonra insanları saf halinde yanına alır ve Kur’an’larını dinlerdi. O sahâbîler arasında ses ve kıraatinin güzelliğiyle tanınmıştı.** İnsanlar onun Kur’an okuduğunu işittiklerinde yanında toplanırlardı. Allah, onu Müslümanlara ilim öğretmeye muvaffak kıldı. O, bütün gayretini insanlara Kur’an öğretme ve gittiği her bölgede insanlar arasında Kur’an’ı yayma uğruna harcamıştır. Basra Mescidi’nde ilim talebeleri çoğalınca onları halkalara ayırdı. Her halkayı teker teker dolaşıp kıraatlerini dinler ve gerekli yerlerde düzeltmeler yapardı.” Onun en büyük işi Kur’an’la meşgul olmaktı. Zamanının büyük kısmını buna ayırmıştı. Enes b. Mâlik’ten şunlar rivayet edilmiştir: “Ebû Mûsâ beni Hz. Ömer’e gönderdi. Hz. Ömer bana, Eş’arî ne durumda?” diye sorunca, ona “İnsanlara Kur’an öğretmekte” dedim. Hz. Ömer de “O akıllı biridir, ilmi sadece kendisi için öğrenmemiştir, hatta cihada çıktığında dahi insanlara ilim ve fıkıh öğretir” dedi. Tabiînden Hattab b. Abdullah er-Rakkaşî şunu anlatmıştır: Dicle nehri sahilinde bir ordu içinde Ebû Mûsâ ile beraberdik. Öğle namazı vakti girdiğinde bir münadi namaz için çağrıda bulundu. İnsanlar abdest almak için kalktılar. Ebû Mûsâ da abdest alıp insanlara namaz kıldırıldı. Sonra da halkalar halinde oturdular. İkinci vakti girdiğinde münadi, bu sefer ikinci namazı için çağrıda bulundu. İnsanlar tekrar abdest almak istediler. Bunun üzerine münadi, “Ancak abdesti bozulanlar abdest alsınlar!” demiş ve bu konudaki ilmini ortaya koymuştu. Etrafında çok sayıda alim ve Kur’an hafızı gördüğünden sevinmişti. Bunların sayısı Basra’da üçyüze ulaşmıştı. Hz. Ömer kendilerine ikramda bulunmak için Kur’an hafızlarının tesbiti için mektup yazdığında Ebû Mûsâ bu rakamı üçyüz olarak kendisine bildirmişti.<sup>68</sup>

Irak bölgesinde insanları eğitmek ve onlara İslâm’ı öğretmek maksadıyla gönderilen sahâbîlerden İmran b. Husayn da mescidlerde çeşitli faaliyetler gerçekleştirmiştir.<sup>69</sup> Basra’ya yerleşmiş ve vefatına kadar burada yaşamıştır. İlmiyle insanlara faydalı olmuştur. Tabiîn alimlerinden Ebu’l-Esved ed-Düelî ondan ders almıştır.

<sup>67</sup> Belâzurî, **Ensâb**, II, s. 363.

<sup>68</sup> Muhammed Tahmaz, **Ebû Musa el-Eş’arî**, Dımaşk : Dârü’l-Kalem, 1991, 125.

<sup>69</sup> Belâzurî, **Fütûh**, s. 225, Zehebi, **A’lâm**, I, 164, 346; İbn Hacer, **el-İsâbe fi temyizi’s-sahâbe**, Daru’l-Efkari’-Devliyye, Beyrut, 2004, s. 955.



## 2. OTURUM

Sahabenin  
Fetihlerden  
Sonra  
Mescidlerde  
Gerçekleştirdiği  
Faaliyetler

Mehmet AKBAŞ

Hız. Ömer, onu insanlara fıkıh öğretsin diye göndermiştir. Kaynaklarımız ondan, "Basra'da sahâbenin ileri gelenlerinden ve fakihlerindendir" şeklinde söz etmişlerdir.<sup>70</sup> Basra'da zaman zaman kadılık yapmıştır.<sup>71</sup> Basralı tabîinden Ebu Reca el-Utari, İmran b. Husayn'ı kıymetli bir elbise içinde gördüğünü ve onun o sırada Hız. Peygamber'den, Allah'ın kuluna verdiği nimeti kulum üzerinde görmesine sevindiğini bildiren hadisi aktardığını rivayet etmiştir.<sup>72</sup> İmran yaşlı haliyle Basra mescidinde insanlara hadis okumuştur. Tabîinden Hilal b. Yesaf Basra'ya geldiği sırada mescide uğradığını ve orada sırtını mescidin kolonlarından birine dayayıp da etrafındakilere hadis rivayet eden saçlı sakalı ağarmış yaşlı birini gördüğünü, ardından onun kim olduğunu sorduğunda sahâbeden İmran olduğunu öğrenmişti.<sup>73</sup>

Sahâbilerin Kûfe mescidinde gerçekleştirdikleri çeşitli faaliyetlerine rastlamaktayız. Bölgeye yerleşen sahâbiler arasında **Kûfe mescidinde hakkında en çok bilgi sahibi olduğumuz kimse Hız. Ali'dir.** O, Kûfe mescidindeki hutbeleriyle insanları hemen her hususta uyarılmış, faydalarına olan durumları haber vermişti. Kaynaklarımızda Hız. Ali'nin bu şekilde bize ulaşan onlarca hutbesi mevcuttur. Bu hutbelerinde dünya hayatının geçiciliğine, asıl kazanılması gereken yerin ahiret yurdu olduğuna, ölümün hak olduğuna, dünya malının ve evlatların dünya hayatının kazancı olduğuna, salih amelin ise ahiret hayatının kazancı olacağına **işaret etmiş, insanların ahireti tercih etmesi gerektiğini vurgulamıştır.**<sup>74</sup>

Hız. Ali, Kûfe mescidinin minberinde Allah'a hamd ve senada bulunduğundan sonra zühde dair şunları söylemişti: "Ey insanlar! Sizin için korktuğum şey, uzun emel peşinde koşmak, hevaya tabi olmaktır. Uzun emele gelince, bu, ahireti unutturur. Hevaya tabi olmak, hakka giden yolu kapatır. Dikkat edin dünya arkasını dönüp gitmiştir. Ahiret gelivermektedir. Onların her birinin oğulları vardır. Sizler dünyanın değil, ahiretin oğulları olun! Bugün çalışma günüdür hesap verme günü değil, yarın ise hesap verme günüdür, çalışma günü değil."<sup>75</sup> Irak'ta insanlar arasında ondan geride kalan sözler çoktur. Bunlardan biri de, "Şüphesiz ki kalpler de bedenler gibi sıkılırlar. O halde kalpleri hikmetli sözlerle besleyin!"<sup>76</sup>

Hız. Ali, Kûfe mescidinde oturunca insanlar gelip etrafında birikirdi. Burada insanlar arasında vuku bulan sorunlara adaletle hükmeder ve meselelerini çözüme kavuştururdu. İnsanları çeşitli

<sup>70</sup> İbn Hacer, *el-İsâbe*, 954.

<sup>71</sup> İbn Sa'd, *Tabakât*, IX, 11.

<sup>72</sup> İbn Sa'd, *Tabakât*, IX, 11.

<sup>73</sup> İbn Sa'd, *Tabakât*, IX, 11.

<sup>74</sup> İbn Asâkir, *Tarih*, XLII, 499-501.

<sup>75</sup> İbn Asâkir, *Tarih*, XLII, 494.

<sup>76</sup> Belâzurî, *Ensâb*, II, 373.



hususlarda irşad etme yoluna giderdi. İslâm'ın esaslarını öğretirdi. Bu yönüyle Kûfe mescidi İslâm'ın en güzel şekilde öğretildiği merkez haline gelmişti.<sup>77</sup>

Hz. Ali yine bir defasında Kûfe mescidinde hutbe verirken Hz. Fatıma ile evliliğinden bahsetmiş ve bu konuda Resûlullah ile aralarında geçen konuşmaları aktarmıştır.<sup>78</sup> Yine bir hutbesinde, “Bana sormadan öğrenemeyeceğiniz ve benden sonra, benim gibi birine asla sormayacağınız şeyleri sorun bana!” dedi. Bu sırada tabîinden İbnü-l-Kevvâ'nın (v. 80/701) kalkıp Kur'ân'daki bazı ifadelerin anlamlarını sorduğu ve Hz. Ali'nin de bunları izah ettiği bilinmektedir.<sup>79</sup>

**Hz. Ali bir defasında camide bir adamın dünya hayatını kötilediğini ve bunda aşırı gittiğini görünce, adama seslenmiş ve yanına oturmasını söylemiş ve ardında da dünyaya sadık davranan kimseye dünyanın da ona sadık davranacağını, ondan azık elde eden kişi için zenginlik yeri olduğunu, ondan anlayan için sıhhat yurdu olduğunu, Allah'ın sevgili kullarının mescidi, vahyin indiği mekan, Allah dostlarının ticaretgahı olduğunu söylemiş ve dünya hayatı sayesinde cenneti kazanmalarını ve Allah'ın rahmetini elde etmelerini emretmişti.<sup>80</sup>**

**Bir defasında da hutbe verdiğinde, ahiret ve kabir azabına, hesap gününün şiddetli olacağına dair konuşma yapmış ve kendisi ağladığı gibi Müslümanları da ağlatmış ve hatta Müslümanların aşırı ağladıkları rivayet edilmiştir.<sup>81</sup>**

**Bir defasında hutbe verirken bir adam mescide girmiş ve “Ey Mü'minlerin Emiri! Temim kabilesi Hemdan kabilesine saldırdı” demiş, fakat Hz. Ali hutbesine devam etmişti. İkinci bir adamın gelip aynı şeyi söylemesi üzerine hemen hutbeyi terk etmiş ve olay mahalline gitmiş ve müdahale etmişti.<sup>82</sup>**

Kaynaklarımızda Hz. Ali'den bize ulaşan onlarca hutbesi mevcuttur. Bu hutbelerinde dünya hayatının geçiciliğine, asıl kazanılması gereken yerin ahiret yurdu olduğuna, ölümün hak olduğuna, dünya malının ve evlatların dünya hayatının kazancı olduğuna, salih amelin ise ahiret hayatının kazancı olacağına **işaret etmiş, insanların ahireti tercih etmesi gerektiğini vurgulamıştır.<sup>83</sup>**

<sup>77</sup> Muhammed Said Turayhi, **Tarihu Mescidi'l-Kûfe**, Aziziye matbaası, Haydarabad 1982, s. 68.

<sup>78</sup> İbn Asâkir, **Tarih**, XLII, 124.

<sup>79</sup> Muhammed Zahid Belek, **Hz. Ali'nin Kur'ân Tasavvuru ve Ayetleri Tefsiri**, (yayınlanmış yüksek lisans tezi) Süleyman Demirel Ün. Sosyal Bilimler Ens. Isparta 2010, s. 115.

<sup>80</sup> İbn Asâkir, **Tarih**, XLII, 499.

<sup>81</sup> İbn Asâkir, **Tarih**, XLII, 496.

<sup>82</sup> Belâzurî, **Ensâb**, II, 395.

<sup>83</sup> İbn Asâkir, **Tarih**, XLII, 499-501.



Kısa bir süre **Kûfe’de** bulunmuş olan meşhur sahâbî **Ebu Hu-reyre de insanlarla sohbet etmiş ve onlara bir hadis aktarmış-tı. Kûfe mescidine gidince insanlar etrafında** birikmiş ve onunla sohbet etmişlerdi. Yanında bulunanlar ona Hz. Ali hakkında, “Ben kimin mevlasıysam Ali de onun mevlasıdır” şeklindeki hadisi sormuşlardı.<sup>84</sup>

Bir zamanlar Hz. Peygamber’e çobanlık yapmış olan **Ebû Selmâ** da Kûfe’de etkili bir sahâbî olmuştur. Onun hakkında tabîinden İbn Cabir, onu, **Kûfe mescidinde Hz. Peygamber’den hadis aktarır-ken gördüğünü bildirmiştir.**<sup>85</sup> Yine İbn Cabir, Ebû Selmâ hakkın-da, onu Kûfe mescidinde Hz. Peygamber’den, “Beh beh, şu sözler mizanda ne kadar da ağır gelecektir. Bunlar La ilahe illallah vallahu ekber ve’l-hamdulillah ve sübhanallah” sözleridir.” şeklindeki hadi-si aktarırken gördüğünü bildirmiştir.<sup>86</sup>

İlk Müslümanlardan olup **Kûfe’ye yerleşmiş**, fakat daha sonra buradan ayrılmış bulunan **Said b. Zeyd b. Amr b. Nufeyl el-Kureşî**, Irak valisi Muğire b. Şu’be’yi Hz. Ali hakkında kötü konuşulan bir or-tamda sessiz kalmasından dolayı onu Kûfe mescidinde eleştirmiştir. **Kûfe’deki mescidde bulunduğu sırada bir adamın gelip de Hz. Aliye sövmesi üzerine Said, Muğire b. Şu’be’ye adamın kime sövdüğünü sorup da Hz. Ali’ye sövdüğünü öğrenmesi üzerine üç defa, “Ey Muğire b. Şu’be!” diye seslenmiş ve “Senin yanında Resûlullah’ın ashâbına sövülür de işitmezsin, buna karşı çık-mazsın ve üstelik bu gururuna da dokunmaz ha?”** diyerek sert şekilde tepkisini dile getirmiş ardından da, “Ben Resûlullah’tan kulaklarımla duyup da kalbimle hissettiğim o sözlere hâlâ şah-idim. Ben ondan da yalan söz aktaracak değilim” şeklindeki sözlerini söyleyip şu hadisi nakletmişti: “**Ebû Bekir cennet-likdir, Ömer cennetlikdir, Ali cennetlikdir, Talha cennetlikdir, Zübeyr cennetlikdir, Abdrurrahman cennetlikdir, Sa’d b. Mâlik cennetlikdir, müminlerin dokuzuncusu cennetlikdir.**” Daha sonra müminlerin dokuzuncusunun kendisi olduğunu söylemişti. Bu sözler için de yemin içmişti. Sonra da, “Resûllah’la beraber savaşa çıkıp da yüzü gözü toz içinde kalan hiçbir adamın ameli yoktur ki sizden birinizin Nuh kadar yaşamış da olsa işlediği amelinden daha faziletli olmasın” demişti.<sup>87</sup>

Kaynaklarımızda sahâbenin Kûfe mescidiyle ilgisine dair şu bilgilere de rastlamaktayız: İlk Müslümanlardan ve Bedir ehlinde- olan **Said b. Zeyd de Kûfe mescidine uğramıştı.**<sup>88</sup> Kûfe’de Hz. Osman

<sup>84</sup> İbn Asâkir, **Tarih**, XLII, 231.

<sup>85</sup> İbn Sa’d, **Tabakât**, VIII, 181.

<sup>86</sup> İbn Sa’d, **Tabakât**, VIII, 181.

<sup>87</sup> İbn Asâkir, **Tarih**, XXI, 73.

<sup>88</sup> İbn Asâkir, **Tarih**, XXI, 73.





zamanında valilik yapan Velid b. Ukbe,<sup>89</sup> Kûfe mescidinin bitişiğine bir ev inşa etmişti.<sup>90</sup> Kays b. Sa'd, Kûfe'ye yerleşip burada Muaviye zamanında insanlara namaz imamlığı yapmıştır.<sup>91</sup>

**Kûfe, ilim hususunda Basra'ya nazaran daha fazla gelişme göstermiştir. Bu da İbn Mes'ûd'un buraya yerleşmesine bağlanmıştır.<sup>92</sup> Şunu belirtmek gerekir ki Kûfe'ye yerleşen sahâbî sayısı Basra'ya yerleşen sahâbî sayısından çok fazla olmuştur. Ayrıca ilmiyle meşhur olan Hz. Ali'nin bu şehre yerleştiğini belirtmek gerekir.**

### ☞ Sonuç

Sahâbîler bölgede İslâm'ın öğretilmesi hususunda en çok mescidlerden/camilerden yararlandılar. Daha fetihlerin ilk günlerinde inşa edilen mescidlerde oluşturdukları ders halkalarında Kur'ân ve sünnetin öğretilmesi yönünde büyük gayretler gösterdiler. Cami ve namazgahlardaki ders halkalarında on binlerce talebe yetiştirdiler. Bölgede büyük bir iz bırakmış olan Ebu'd-Derdâ'nın ders halkaları çok kalabalık oluyordu. Kur'ân kıraâtini ilerleten talebelere bizzat kendisi ders veriyordu.

Onların İslâm'ı öğretme faaliyetinin bir neticesi olarak bölgede kısa sürede Müslüman bir nesil yetişti. Tabiîn nesli dediğimiz bu neslin içinden büyük alimler çıktı. Mesela Reca b. Hayve, Ebû Müslim el-Havlânî ve İdris el-Havlâni bölgeye yerleşen sahâbenin rahle-i tedrisinde yetişen meşhur alimler olmuşlardır.

Bölgede çok sayıda mescid inşa edilmiş, mescidlerde Kur'ân-ı Kerim ve Hz. Peygamber (s.a.v)'in hadisleri tedris edilmiş, genç nesiller sahabenin dizi dibinde İslâm'ı öğrenme fırsatını elde etmişlerdir.

Tabiîn nesli sahâbe topluluğuyla, daha çok mescid ortamında beraber olmuş, sahâbeden gelen va'z ve nasihatleri bu mekanlarda dinlemişlerdi. Ashâbın ileri gelenleri sayesinde mescidler, diğer bölgelerde olduğu gibi Sûriye bölgesinde de İslâm'ın öğrenilmesinde en önemli merkezler haline geldi. Mescidler halkın iştiaqla gittiği mekanlar oldu. İnsanlar burada Kur'ân okumayı ve dinleriyle ilgili en ince hususları dahi öğreniyor ve Hz. Peygamber (s.a.v)'in hadislerini dinleme imkanını elde ediyorlardı. Onlar bildikleri hakikatleri insanlarla burada paylaşmışlar, tabiîn nesliyle daha çok

<sup>89</sup> Belâzurî, **Fütuḥ**, s. 170; İbn Sa'd, **Tabakât**, VIII, 147

<sup>90</sup> İbn Sa'd, **Tabakât**, VIII, 147.

<sup>91</sup> İbn Sa'd, **Tabakât**, VIII, 175.

<sup>92</sup> Kılınç, **Klasik Dönem İslam Kültüründe Basra ve Kûfe Mekteplerinin Yeri ve Önemi**, (VII. Ve IX yüzyıllar), Hacettepe Sosyal Bilimler Enstitüsü, (Yayınlanmamış yüksek lisans tezi), s. 99.



burada kaynaşmışlar, gerekli gördükleri yerde onları burada ikaz etmişlerdi.

Basra ve Kûfe'de şehrin merkezinde yapılan büyük mescidler, Kur'ân mektebi olarak kullanıldı. Muhtemelen bunların yetersiz olmaya başlamasındandır ki zamanla her kabilenin bir mescidi olmuş ve bunlar ibadetin yanı sıra Kur'ân öğretim merkezi olarak da kullanılmıştır.

Ashâbın, fetihlerin kalıcı olması ve İslâmî davetin yayılması düşüncesiyle mescidler vasıtasıyla gerçekleştirdikleri faaliyetler çok geçmeden Sûriye, Irak ve sair bölgelerde semeresini verdi. Mescidlerdeki ders halkalarında on binlerce insan ders gördü ve İslam'ı sahabe neslinden öğrenme imkanını elde etti. Şehir merkezlerindeki büyük mescidler, Müslümanların namazgahı, aynı zamanda buluşma ve tanışma yerleriydi. Buralar ilim öğrenme, halife ve valilerden gelen emirlerden haberdar olma merkezleriydi.

### ☞ KAYNAKLAR

- Ağırman, Mustafa, *Hz. Muhammed (s.a.v) Devrinde Mescid ve Fonksiyonları*, İstanbul: Ravza Yayınları, 1997.
- Ahmed b. Hanbel, (241/855), *Müsned*, I-VI, İstanbul: Çağrı Yayınları 1992.
- Belazuri, Ahmed b. Yahya b. Cabir, (279/892), *Fütûh*, thk. Abdulkadir Muhammed Ali, Daru'l-Kütübi'l-İlmiyye, Beyrut 2000.
- ....., *Ensabü'l-Eşraf*, XIII, thk. Muhammed Hamidullah, Mısır: Daru'l-Maarif, thz.
- Belek, Muhammed Zahid *Hz. Ali'nin Kur'ân Tasavvuru ve Ayetleri Tefsiri*, Süleyman Demirel Ün. Sosyal Bilimler Ens. Isparta 2010.
- Bozkurt, Nebi, "Mescid-i Aksâ", *DİA*, XXIX, 270.
- Buhârî, İsmail b. İbrahim, (256/870), *Sahih*, I-VIII, İstanbul: Çağrı yay. 1992.
- Ebû Davud, Süleyman b. Eş'as es-Sicistânî el-Ezdî (275/889), *Sünen*, I-V, İstanbul: Çağrı Yayınları 1992.
- Ebû Nuaym, Ahmed b. Abdullah el-İsbehanî (430/1038), *Hilyetu'l-evliyâ ve tabakâtü'l-esfiyâ*, I-X, Beyrut ts.
- Ebû Zur'a ed-Dimaşkî, Abdurrahman b. Amr b. Abdullah (281/ 894 ), *Tarih*, Beyrut 1996.
- Emin, Ahmed, *Fecrü'l-İslâm*, Beyrut: Daru'l-Kitabi'l-Arabî 1969.
- Halife, Hamid Muhammed, *el-Ensâr fi'l-asri'r-Râşidi*, İmârât: Mektebetü'-Sahâbe 2003.
- Havlânî, Kadı Abdulcebbar (365/ 977), *Tarihu Dârayyâ ve men nezele biha mine's-sahâbeti ve't-tabiîn*, nşr. Said el-Agânî, Dimaşk: Matbaatu't-Terakkî 1900.
- İbn Asâkir, Ebu'l-Kasım Ali b. Hasan (571/1170), *Tarihu medineti Dimaşk*, I-LXXX, nşr. Muhibbuddin Ebû Saîd Ömer b. Garamel-Amravî, Beyrut: Daru'l-Fikr 1995-1998.



İbn Hacer, Şihabuddin Ebu'l-Fazl Ahmed b. Ali el-Askalânî (852/1448), *Tehzibu't-tehzib*, I-XIII, nşr. Adil Ahmed Abdulmevcud, Ali Muhammed Mukavviz, Beyrut: Daru'l-Kütübül-İlmiyye 1995.

....., *el-İsâbe fi temyizi's-sahâbe*, Daru'l-Efkari'd-Devliyye, Beyrut, 2004.

İbnü'l-Cevzî, Cemaluddin Ebu'l-Ferec, (579/1201) *Sifâtü's-safve*, I-IV, nşr. Mahmud Fahûrî, Beyrut: Daru'l-Maarif 1979.

İbn Sa'd, Muhammed (230/844), *et-Tabakâtü'l-kübrâ*, I-IX, nşr. İhsan Abbas, Beyrut: 1968.

Kandehlevî, Muhammed Yusuf, *Hayâtu's-sahâbe*, I-IV, Dımaşk 1993.

Kazıcı, Ziya, *İslâm Eğitimi Tarihi, İstanbul: Bir Yayıncılık* 1983.

Kemal Sandıkçı, "Ebû Ümâme", *DİA*, X, 251.

Kılınç, Arife, *Klasik Dönem İslam Kültüründe Basra ve Kûfe Mekteplerinin Yeri ve Önemi*, (VII. Ve IX yüzyıllar), Hacettepe Sosyal Bilimler Enstitüsü, (Yayınlanmamış yüksek lisans tezi).

Makdisî, Ebu Abdullah Muhammed b. Ahmed (ö. 390/1000), *Ahse-nü't-tekâsîm fi me'rifeti'l-ekâlîm*, Londra: Brill Matbaası 1967.

Mevlânâ Şiblî, Numanî, *Hz. Ömer ve Devlet idaresi*, trc. Talip Yaşar Alp, İstanbul: Hikmet Yayınları 1986.

Müslim, Ebu'l-Hüseyin Müslim b. el-Haccâc el-Kuşeyrî en-Nisâbü'rî (261/875), *Sahih*, I-III, nşr. Muhammed Fuâd Abdulbakî, İstanbul: 1992.

Taberî, Ebû Ca'fer Muhammed b. Cerir, (310/923), *Tarihu'r-rusul ve'l-mülûk*, Daru'l-Efri'd-Devliyye, Beyrut 2004.

Tahmaz, Abdülhamid Mahmûd, *Ebû Musa el-Eş'ari*, Dımaşk : Dârü'l-Kalem, 1991.

Tirmizî, Ebû İsâ Muhammed b. İsâ (279/892), *Sünen*, I-V, İstanbul: Çağrı yayınları 1992.

Turayhi, Muhammed , *Tarihu Mescidi'l-Kûfe*, Aziziye matbaası, Haydarabad 1982.

Ukle, Muhammed İbrahim, "el-Hareketü'l-Fıkhîyye fi Bilâdi's-Şâm fi Asri'l-Emevî", *Mecelletü's-şerîa ve'd-dirâsâti'l-İslâmiyye*, Küveyt 1989, sayı: XIV, s. 232, 235.

Veşâlî, Abdullah Kâsım, *el-Mescid ve neş'etuhu'l-ictimaî ala medâri't-tarih*, Beyrut: Müessesetü'l-Kütübü'sahâbî-Sekafiyye 1990.

Yakût b. Abdullah el-Hamevî (626/1229), *Mu'cemü'l-büldan*, I-V, nşr. Ferid Abdulaziz el-Cündî, Beyrut thz.

Zehebî, Şemsuddin Muhammed b. Ahmed b. Osman, (748/1347), *Siyeru a'lâmi'n-nübelâ*, I-XXV, nşr. Beşşar Avvâd Ma'ruf, Beyrut: Müessesetü'r-Risâle 1996.

....., *Ma'rifetü'l-kurrâi'l-kibar ala't-tabakâti ve'l-a'sar*, I-IV, Beyrut, Müessesetü Risâle 1984.





## HZ. PEYGAMBER'İN (S.A.V) NAMAZ KILDIĞI YERLERİN MESCİTLEŞTİRİLMESİ

Selahattin YILDIRIM<sup>1</sup>

**Özet:** Hz. Peygamber'in (s.a.v) namaz kıldığı yerlerin mescitleştirilmesi ni konu edinen bu çalışmada otuz civarında mescitle ilgili bilgi verilmiştir. Konu dört başlık altında incelenip sonucu bağlanmıştır. Bunlar, Hz. Peygamberin mescit ziyaretleri, Hz. Peygamber'in bizatihi inşa ettiği mescitler, Hz. Peygamber'in namaz kıldığı yerde inşa edilen mescitler, Hz. Peygamber'in çeşitli vesilelerle ziyaret edip namaz kıldığı mescitler şeklindedir. Çalışmada söz konusu mescitlerde Hz. Peygamber'in ne zaman ve hangi münasebetle namaz kıldığı, buralarda meydana gelen olaylar, bu mescitlerin tarihteki ve günümüzdeki durumlarına değinilmiştir.

**Anahtar Kelimeler:** Hz. Peygamber, Medine, Mescit, Namaz

### ☞ TURNING THE PLACES INTO MASJID WHERE USED FOR PRAYING BY PROPHET MUHAMMED

**Abstract:** In this study, the mosques where the Prophet Mohammad (pbuh) prayed nearly thirty mescitization masjid, was given information. The subject is examined and concluded under four titles. These are; Hz. Prophet's Masjid visits, The mosques built by the Prophet himself, the mosques built in the place where the Prophet prayed, The Prophet visited a number of occasions and prayed in the form of masjids. In the study of these mosques, when and why Prophet prayed, events occurring here, in the history and current status of these masjids is mentioned.

**Keywords:** Prophet, Madina, Masjid, Pray

### ☞ Giriş

İbadetin doruk noktası namaz, namazın en önemli rüknü ise secdedir. Bir hadiste Hz. Peygamber (s.a.v) şöyle buyurur: "Kulun Allah'a en yakın olduğu an secdedir. Secdede çok dua edin!"<sup>2</sup> Allah'a bu kurbiyetin yaşandığı mekânlar Kur'ân-ı Kerim ve hadislerde mescit olarak adlandırılır ve birçok yerde zikredilir. Yüce Allah, kendisine ibadet etmek gayesiyle tesis edilen mescitleri zatına is-

<sup>1</sup> Dr. Öğr. Üyesi, İnönü Üniversitesi İlahiyat Fakültesi, Hadis Anabilim Dalı, selahattin.yildirim@inonu.edu.tr.

<sup>2</sup> Müslim, Salât, 215.



nat eder ve buralarda ona ortak koşulmaması uyarısında bulunur: “Mescidler şüphesiz Allah’ındır. O halde, Allah ile birlikte kimseye yalvarmayın ve kulluk etmeyin.”<sup>3</sup> Risâletin ilk yıllarında Hz. Peygamber (s.a.v) ve ashâbı, müşriklerle birlikte Mekke’de Mescid-i Harâm’da ibadet ederdi. Hatta Hz. Peygamber (s.a.v) Hacerülesved ile Rüknyemânî arasında namaz kıları. Bir zaman sonra müşriklerin engellemeleri ve baskıları artınca ilk Müslümanlar namaz kılmak için farklı yerler aramaya başladılar. Bunun neticesinde uzak vadilerde ve gözden irak bazı evlerde namaz kılmaya başladılar. Hz. Ebû Bekir (r.a) gibi bazı sahâbîler de kendi evlerinin bir bölümünü mescit edindiler. Mescide dönüştürülen bu evlerden biri de Dârülkeram’dır. İlk mescidin Ammâr b. Yâsir b. Âmir el-Ansî (ö.37/657)<sup>4</sup> veya Hz. Ebû Bekir tarafından yapıldığına dair rivâyetler bulunmaktadır.<sup>5</sup> Müşriklerinin baskısı ve Mescid-i Harâm’ın varlığı hicret öncesi Mekke’de mescitlerin gelişmiş İslâmî bir müessese olarak ortaya çıkmasına engel oldu.

Medine döneminde ise mescitler gelişti ve İslâmî bir müessese olarak önemli fonksiyonlar icrâ etti. Hatta Hz. Peygamber’in (s.a.v) Medine’ye hicretinden iki yıl öncesinde Medineli Müslümanlar, muhtelif yerlerde mescitler inşâ edip buralarda bir araya gelerek namaz kılmaya başladılar. Bu çalışmada Hz. Peygamber’in ziyareti ve namaz kılması ile Medine’de inşâ edilmesine vesile olduğu mescitler tespit edilecek ve söz konusu mescitlerin günümüzdeki durumlarına temas edilecektir.

### 1. Hz. Peygamber’in Mescit Ziyaretleri

Hz. Peygamber (s.a.v) çeşitli vesilelerle Medine’nin muhtelif köy ve mahallelerini ziyaret eder, buralarda namaz kılar ve dua ederdi. Şayet bu mekânlarda daha önce Müslümanlar tarafından inşâ edilen bir mescit varsa burayı ziyaret eder ve ibadetini bu mekânda ifâ ederdi. Hz. Peygamber Medine’ye geldikten sonra Mescid-i Nebevî’den uzak oldukları için burada namazlara iştirak edemeyen bazı Müslümanlar, mahallelerinde mescit yapmak için Hz. Peygamber’in gelip bir yerde namaz kılmasını ve namaz kıldığı bu yeri mescit edinme taleplerini ona iletiler. Bu talep bazen mahalle sakinleri tarafından bazen de kendi evlerinin bir bölümünü aile efradı için mescit olarak tayin etmek üzere bir hane halkı tarafından gelmiştir. Hz. Peygamber (s.a.v) bu isteklere icâbet etmiş ve göste-

<sup>3</sup> Cin, 18.

<sup>4</sup> İbn Sa’d, Ebû Abdullah b. Sa’d el-Hâşimî, *et-Tabakâtü’l-kubrâ* (thk. İhsân Abbâs), Dâr sâdir, Beyrut, 1968, III, 250; İbn Abdilberr, Ebû Ömer Yusuf Abdullah, *el-İstî’âb fi me’rifeti’l-ashâb*, Dârü’l-cil, Beyrut, 1992, II, 476-481; İbnü’l-Esir, Ali b. Ebû’l-Kerem eş-Şeybânî, *Üsdü’l-Ğâbe fi ma’rifeti’s-sahâbe*, Dârü’l-kütübü’l-‘ilmiyye, Beyrut, 1994, IV, 139; İbn Hacer, Şihabüddin Ahmed b. Ali b. Hacer el-Askalânî, *el-İsâbe, fi temyizi’s-sahâbe*, Dârü’l-kütübü’l-‘ilmiyye, Beyrut, 1994, II, 512-513; M. Fayda, “Ammâr b. Yâsir”, DÎA, III, 75-76.

<sup>5</sup> İbn İshâk, Muhammed b. İshâk, *Sîretü İbn İshâk*, Dârü’l-fikir, Beyrut, 1978, s. 218.



rilen yerlerde namaz kılmıştır. Hz. Peygamber'in namaz kıldığı bu yerlere mescitler inşa edilmiştir. Bu inşa faaliyeti, Hz. Peygamber hayatta iken olduğu gibi vefatından sonra da devam etmiştir. Ömer b. Abdülaziz Medine valisi iken Hz. Peygamber'in namaz kıldığı bazı yerlere mescitler inşa ettirmiştir.

## 2. Hz. Peygamber'in Bizatihi İnşâ Ettiği Mescitler

### 2.1. Kuba Mescidi

Mescit, Kubâ köyünde bulunmasından dolayı bu isimle adlandırılmıştır. Köy de burada bulunan bir kuyudan ismini almıştır. Bu mescit, Hz. Peygamber'in (s.a.v) Medine'de inşa ettiği ilk mescit olması, Kur'an'ı Kerim'in ondan söz etmesi, takva üzerine inşa edilmiş olması, orada namaz kılmanın bir umreye denk kılınması ve hicri tarihin başlangıç noktasını teşkil etmesi gibi özelliklerden dolayı İslam tarihinde önemli bir yere sahiptir.

Hz. Peygamber, (s.a.v) Medine'ye geldiğinde ilk olarak Kubâ köyünde Evs'in bir kolu olan Amr b. Avf oğullarından Külsûm b. Hidm'in evinde misafir oldu. Genişliğinden dolayı daha uygun gördüğü Sa'd b. Hayseme'nin evinde sohbet etti. Geldiği ilk gün Kubâlılar ile birlikte orada bulunan boş bir arazide mescit inşa etmeye başladı. Hz. Peygamber bizatihi taş taşıyordu. Ashâb taşıdığı taşı ondan almak istediğinde kabul etmiyor ve "Git bunun bir benzerini al gel!" diyordu. Abdullah b. Revâha da bir yandan çalışırken bir yandan da şiir okuyarak çalışanların yorgunluğunu dindiriyordu. Hz. Peygamber de söylediklerinde ona iştirak ediyordu.<sup>6</sup>

Kiblenin Kâbe'ye tahvilinden sonra Hz. Peygamber (s.a.v) Kubâ mescidinin kiblesini Kâbe'ye doğru olacak şekilde yeniden düzenledi. Hulefâ-yi Râşidîn döneminden itibaren Kubâ mescidi birçok defa imar gördü. Osmanlı döneminde II. Mahmud mescidi, fakirler için yapılmış ribâtı ve Eris Kuyusu'nun yanındaki imam evini yeniledi. Abdülmecid döneminde de bozulan kısımlar onarıldı. 1984 yılında Suud yönetimi tarafından iki minareli olarak genişletilerek yeniden inşa edildi.<sup>7</sup>

### 2.2. Mescid-i Nebevî

Hz. Peygamber'in inşa ettiği mescitlerin başında Mescid-i Nebevî gelmektedir. Fakat Kubâ mescidinden sonra inşa edildiği için ikinci sırada ele aldık. Hz. Peygamber (s.a.v) Medine'ye gelmeden önce Müslümanlar Mescid-i Nebevî'nin inşa edildiği yerde namaz kılıyorlardı. Hz. Peygamber gelince o da bu mekânda bir süre namaz kıldı ve milâdî 622 yılında Mescid-i Nebevî'yi burada 35 metre uzunluğunda ve 30 metre genişliğinde inşa etti. Mescid-i Nebevî

<sup>6</sup> İbn Şebbe, Ebû Zey Ömer b. Şebbe en-Nemirî el-Basrî, *Târihü'l-Medine*, Cidde, 1979, I, 40, 51.

<sup>7</sup> İbn Şebbe, *Târihü'l-Medine*, I, 51.



## 2. OTURUM

H.  
Peygamber'in  
(s.a.v) Namaz  
Kıldığı  
Yerlerin

Mescitleştirilmesi

Selahattin YILDIRIM

daha sonraları Hz. Peygamber, hulefâ-i râşidîn ve diğer yöneticiler tarafından tarih boyunca genişletilme ve yeniden inşâ faaliyetine tabi tutuldu. Mescid-i Nebevî müstakil bir çalışmaya konu olabilecek nitelikte ve önemde olduğu için burada ayrıntılara girmeden bu kısa bilgi ile yetiniyor ve onunla ilgili ayrıntılı bilgileri yapılan diğer çalışmalara bırakıyoruz.<sup>8</sup>

### 3. Hz. Peygamber'in Namaz Kıldığı Yerlerde İnşâ Edilen Mescitler

#### 3.1. Musabbah Mescidi

Hicret esnasında Hz. Peygamber'in (s.a.v) Ebû Bekir (r.a) ile birlikte Medine'deki ilk durağı Benî Üneyf yurdu oldu ve Hz. Peygamber Medine'de ilk sabah namazını burada kıldı. Sabah varılan yer anlamında Musabbah adını aldı. Benî Üneyf yurdunda yer aldığı için Benî Üneyf mescidi diye de adlandırılır. Hz. Peygamber (s.a.v) daha sonraları çeşitli vesilelerle buraya gelir ve namaz kılardı. Bir rivâyete göre burada yaşayan Talha b. el-Berâ hastalandı, Hz. Peygamber (s.a.v) gelip onu ziyaret etti ve şöyle buyurdu: "*Talha'nın yakında vefat edeceğini düşünüyorum. Ölecek olursa bana haber verin ve defni için acele ediniz. Çünkü bir Müslümanın cenazesinin ailesi arasında bekletilmesi doğru değildir.*"<sup>9</sup> Benî Üneyf kabilesi, Hz. Peygamber'in namaz kıldığı bu yeri mescit olarak inşâ etti ve namazlarını burada kılmaya başladılar.

Musabbah mescidi Kubâ mescidinin güneybatısında olup 400 metre kadar bir mesafededir. Medine tarafından gelindiğinde hicret yolu üzerinde sağ tarafa düşmekte ve Medinelilerin Hz. Peygamber'i karşıladıkları Seniyyetü'l-vedâ' adlı yerin batı tarafındadır. Musabbah mescidi günümüzde harap bir halde olup kalıntıları bulunmaktadır.<sup>10</sup>

#### 3.2. Cuma Mescidi

Mescidin bu ismi almasının nedeni Hz. Peygamber'in (s.a.v) burada ilk Cuma namazını kılmasıdır. Hz. Peygamber Kubâ köyünden Medine'ye doğru giderken Cuma namazı burada farz kılındı ve ilk olarak burada ifâ edildi. Mescit aynı zamanda Benî Sâlim yurdunda bulunduğu için Benî Sâlim, Rânûna vadisinde yer aldığı için Vâdî mescidi diye adlandırılır. Aynı zamanda Âtike ve Ğubeyb isimleri ile de anılır.<sup>11</sup>

<sup>8</sup> Ayrıntılı bilgi için bkz. Muhammed İlyâs Abdülğani, *Tarihu'l-Mescidi'n-Nebeviyi's-şerif*, Medine, 1992.

<sup>9</sup> Ebû Dâvud, Cenâiz, 33.

<sup>10</sup> Muhammed İlyas, Abdülğani, *el-Mesâcidü'l-eseriye fi'l-Medineti'n-Nebeviyye*, Metâbiü'r-reşid, Medine, 1999, s. 41-43.

<sup>11</sup> İbn Şebbe, *Târihu'l-Medine*, s. 68; Muhammed İlyâs, *el-Mesâcidü'l-eseriyye*, s. 65.





H.z. Peygamber'in Cuma namazı kıldığı bu mekâna Müslümanlar tarafından bir mescit inşâ edildi. Cuma mescidi tarih boyunca tamir edilip yenilendi. Bunlardan biri de Sultan Bayezid tarafından yapıldı ve yaklaşık dört buçuk asır boyunca ayakta kaldı. Daha sonraları bakımsızlıktan harap olan bu yapı 1993 yılında Suud yönetimi tarafından yıkılarak tekrardan inşâ edildi. Cuma mescidi, Kubâ mescidine 600 metre uzaklıkta olup günümüzde ibadete açık durumdadır.<sup>12</sup>

### 3.3. Sükyâ Mescidi

H.z. Peygamber (s.a.v) Bedir savaşına giderken birçok kuyunun bulunduğu bu mekânda ordusunu denetlemiş, küçük gördüğü kişilerin savaşa iştirak etmelerini engellemiş, burada bulunan sudan abdest almış, namaz kılmış ve Medinelilere dua etmiştir. Bir rivâyete göre Ali (r.a) şöyle demiştir: Rasûlullah (s.a.v) ile beraber çıktık. Sa'd b. Ebî Vakkâs'a ait olan Harret-üs Sükyâ'ya varınca Rasûlullah (s.a.v) bana: "Abdest suyunu getiriniz." buyurdu. Abdest aldı, kibleye dönerek şöyle duâ etti: "Allah'ım! İbrahim senin kulun ve dostun idi, Mekke halkı için sana bereket duâsında bulundu. Ben de senin kulun ve Peygamberinim, Medine halkı için sana duâ ediyorum, Medine halkının ölçeklerini Mekke halkına bereketli kıldığından iki misli bereketli kıl. Her bereketle birlikte iki bereket kıl."<sup>13</sup>

H.z. Peygamber (s.a.v) burada Medine-i Münevvere'yi Mekke gibi harem ilan etmiştir. H.z. Peygamber'in hizmetinde bulunanların için buradaki Sükyâ kuyusundan su getirmişlerdir. Öte yandan H.z. Ömer'in de H.z. Abbas'ın elini tutarak onun yüzü suyu hürmetine yağmur duasına çıkma hadisesi burada meydana gelmiştir. Ömer b. Abdülaziz, H.z. Peygamber'in namaz kıldığı bu yere bir mescit inşâ etmiştir. Osmanlı döneminde yeniden inşâ edilen bu mescit Anberiyе bölgesinde yer alan tren istasyonunun müstemilatında yer almakta ve ibadete açıktır.

### 3.4. Şeyheyn Mescidi

Şeyheyn, Medine ile Uhud arasında yer alan ve adını orada bulunan iki tepeden alan bir yerin adıdır. H.z. Peygamber (s.a.v) Uhud savaşına çıkarken burada karargâh kurmuş, ordusunu denetlemiş, aralarında Abdullah b. Ömer ve Ebû Saîd el-Hudrî'nin de yer aldığı yaşlı küçük olan bazı kişileri buradan geri çevirmiş ve münafıkların başı Abdullah b. Übey üç yüz kişi ile birlikte ordudan ayrılarak geri dönmüştür. Rivâyetlere göre H.z. Peygamber Uhud savaşına hazırlık için iki zırh giymiştir. Bunlardan birisini evinde, diğerini ise burada giymiştir. Bu nedenle Zırh mescidi diye de adlandırılır. H.z. Peygamber bu mescidin yerinde ikindi, akşam ve yatsı namazları

<sup>12</sup> Muhammed İlyâs, *el-Mesâcidü'l-eseriyeye*, s. 65-69.

<sup>13</sup> es-Semhûdî, *Vefâü'l-vefâ*, III, 47-48.



## 2. OTURUM

H.  
Peygamber'in  
(s.a.v) Namaz

Kıldığı  
Yerlerin

Mescitleştirilmesi

Selahattin YILDIRIM

nı kılmış ve burada gecelemiştir. Ümmü Seleme'den (r.a) gelen bir rivâyete göre o, Hz. Peygamber burada iken ona yemek getirmişti. Söz konusu rivâyette mescidin adı Bedâyi' olarak geçmektedir.<sup>14</sup> Şeyheyn mescidi günümüzde ibadete açıktır.<sup>15</sup>

### 3.5. Raye Mescidi

Zebâb dağının üzerinde olduğu için Zebâb mescidi olarak da adlandırılır. Karîn mescidi olarak da bilinir. Hendek'in eşilmesi esnasında bu tepenin üzerinde Hz. Peygamber (s.a.v) için bir Türk çadırı kurulmuş ve Hz. Peygamber buradan hendek çalışmasını izlemiştir. Aynı zamanda burada namaz kılmıştır. Ömer b. Abdülaziz tarafından Hz. Peygamber'in namaz kıldığı bu yerde bir mescit inşâ edilmiştir. Râye -yani bayrak- ismiyle adlandırılmasının nedeni ise Harre vakasında Mevâlinin bayrağını Yezîd b. Hürmüz tarafından burada dikilmesidir. Öte yandan bir zamanlar bazı valiler tarafından Zebâb tepesinde idamlar gerçekleştirilmiş, Urve b. Zübeyr'in zamanın Medine valisi Ziyâd b. Ubeydullah el-Hârîsi'ye: "Size hayret ediyorum, nasıl oluyor da Hz. Peygamber'in çadır kurup namaz kıldığı bir yerde insanları idam ediyorsunuz?" şeklindeki uyarısından sonra bundan vazgeçilmiştir.<sup>16</sup>

Hadis ve siyer kitaplarında Hz. Peygamber'in (s.a.v) bu tepede-  
yken ashâbın hendek kazdığı, bu kazım esnasında sert bir kayalığa denk geldikleri, ashâbın Selman-ı Fârisî'yi Hz. Peygamber'in yanına gönderip durumu ona bildirdikleri, bunun üzerine Hz. Peygamber'in hendeğe indiği, kazmayı kaldırıp taşın üzerine vurduğu, bunun neticesinde gözleri kamaştıracak kadar kuvvetli bir ışığın çıktığı ve birtakım harikulade olayların meydana geldiği geçmektedir.<sup>17</sup>

### 3.6. Secde veya Ebû Zerr Mescidi

H. Peygamber (s.a.v) burada uzun bir secde yaptığı için bu isimle adlandırılmıştır. Şükür mescidi de denilir. Çünkü Hz. Peygamber'in burada şükür secdesi ettiği rivâyet edilir. Ayrıca bulunduğu mevkiden dolayı Buhayrî, el-Esvâf ve es-Sâfile isimleri ile adlandırılır. Ebû Zerr mescidi diye de bilinir. Semhûdî, Ebû Zerr ismi ile anılması noktasında sahîh bir naklin olmadığı söyler. Abdurrahman b. Avf'tan (r.a) şöyle demiştir: Rasûlüllâh (s.a.v) dışarı çıktı. Ben de arkasından gittim. Bir hurma bahçesine girdi ve secdeye kapandı.

<sup>14</sup> Buhârî, Meğâzî, 64; İbn Şebbe, *Târihü'l-Medine*, s. 72; el-Fîrûzâbâdî, Mecdüddin Ebû Tâhir Muhammed b. Yakûb, (ö.817/1415) *el-Meğânimü'l-mutâbe fi me'âlimi Tâbe*, Dârü'l-yemâme, Riyad, 1969, s. 212.

<sup>15</sup> es-Semhûdî, *Vefâü'l-vefâ*, III, 63.

<sup>16</sup> İbn Şebbe, *Târihü'l-Medine*, s. 61, 62; es-Semhûdî, *Vefâü'l-vefâ*, III, 49.

<sup>17</sup> Bkz. Bkz. Buhârî, el-Meğâzî, 31; İbn Kesîr, Ebû'l-Fidâ İsmail b. Ömer, *el-Bidâye ve'n-nihâye*, Dârü'l-fikr, 1986, IV, 101.



Secdesi uzadıkça uzadı, hatta Allah'ın orada onun canını aldığını zannettim. Kendisine yaklaştım ve ona baktım. Başını kaldırdı ve: "Neyin var ey Abdurrahman?" dedi. Ben de durumu ona anlattım. Bunun üzerine şöyle buyurdu: "Cibril (a.s) bana geldi ve "Sana bir müjde vereyim mi? Yüce Allah şöyle diyor: "Kim sana salâvat getirirse ona rahmetimle karşılığını veririm. Kim sana selam verirse ben de ona selam veririm." dedi.<sup>18</sup>

Günümüzde Ebû Zerr mescidi olarak bilinen bu mescid, Mescid-i Nebevî'nin kuzey tarafında yer alıp 900 metre uzaklıktadır ve 2000 yılında yeniden inşâ edilmiştir.

### 3.7. Sa'd b. Hayseme Mescidi

Mescide adı verilen Sa'd b. Hayseme b. el-Hâris el-Ensârî Akabe beyatlerindeki temsilcilerden biridir. Hz. Peygamber (s.a.v) hicret yolunda Kubâ'da Kulsûm b. el-Hedem'in misafiri oldu. Aynı zamanda insanlarla Sa'd'ın evinde bir araya gelip sohbet ediyordu. Ev, Kubâ mescidinin kiblesi tarafındaydı. Namaz vakti olduğunda Rasûlüllah (s.a.v) ashâbıyla birlikte burada namaz kılıyordu. Hz. Peygamber'in birçok defa namaz kıldığı bu mekânda daha sonraları bir mescit inşâ edildi. Bu mescit 1984 yılına kadar varlığını korudu. Kubâ mescidinin genişletilmesi çalışmalarında yıkılıp Kubâ mescidine dâhil edildi.<sup>19</sup>

Bu mescidin bir diğer önemli yönü de İslam'da ilk Cuma namazının burada kılınmış olmasıdır. Rivâyetlere göre Mus'ab b. 'Umeyr (r.a) Medine'de tebliğ faaliyetlerine devam ettiği vakit Hz. Peygamber'e bir mektup yazarak Müslümanları haftanın bir gününde bir araya toplamak istediğini iletmış, Hz. Peygamber de insanları Cuma günü bir araya getirip onlara bir hutbe irâd ederek iki rekât namaz kılmasını emretmiştir. Mus'ab da Müslümanları Sa'd b. Hayseme'nin evinde bir araya getirip ilk Cuma namazını kıldırıştır. Kimi rivâyetlere göre de ilk Cuma namazını Es'ad b. Zürâre Medine'nin sulak bir mekânında kıldırıştır. Bu rivâyetlere göre Hz. Peygamber Medine'ye gelmeden önce Müslümanlar orada Cuma namazı kılmişlardır. Cuma namazın farziyeti ise hicret esnasında Benî Sâlim yurdunda gerçekleşmiştir.

### 3.8. Atbân b. Mâlik Mescidi

Hazrec kabilesinin Benî Sâlim kolundan olan Atbân b. Mâlik'in evi Cuma mescidinin kuzey kapısının yaklaşık 50 metre uzağında yer almaktadır. Atbân Hz. Peygamber'e gözlerinin rahatsızlığından söz etmiş ve sel geldiğinde vakit namazlarını kılmak için mahalle mescidine gitmekte zorlandığını söylemiştir. Hz. Peygamber'den ge-

<sup>18</sup> Ahmed b. Hanbel, *Müsned*, II, 308; es-Semhûdî, *Vefâü'l-vefâ*, III, 53.

<sup>19</sup> İbn Şebbe, *Târihü'l-Medine*, s. 75; İbn Hacer, *el-İsâbe*, II, 23.



lip evlerinin bir köşesinde namaz kılmasını ve orayı kendisine mes-  
cit edinmek istediğini ona iletmiştir. Hz. Peygamber evlerine gelip  
nerede namaz kılmasını istediği sormuş, o da evin bir köşesini gös-  
termiştir. Hz. Peygamber gösterilen mekânda kuşluk namazı kılmış,  
hane halkı da arkasında saf tutmuştur.<sup>20</sup>

### 3.9. Zülhuleyfe ve Muarras Mescitleri

Medine'ye altı mil mesafede olan Zülhuleyfe mevkiinde  
birden fazla kuyu ve iki mescit bulunmaktaydı. Bunlardan biri  
Müslümanların hac için ihrâma girdiği Zülhuleyfe mescididir.  
Hz. Peygamber burada bulunan bir semure ağacının altında  
konaklayıp namaz kıldığı için Zülhuleyfe Mescidi Şecere mescidi  
diye de adlandırılır. Medinelilerin ihram mikâtı olduğu için de  
Mikât mescidi diye de bilinir. Hz. Peygamber hac ve umre için  
çıktığında burada namaz kılar ve ihrama girerdi. Diğeri ise Hz.  
Peygamber'in (s.a.v) Mekke dönüşünde konakladığı Muarras  
Mescidi'dir. Muarras, geceleyin konaklanan yer anlamındadır. Hz.  
Peygamber sefer dönüşünde geceye kaldığında şehre girer girmez  
ordusuyla birlikte uygun bir mekânda konaklar ve gün ağardıktan  
sonra şehrin içerisine geçerdi. Zülhuleyfe tarafından geldiğinde ise  
Muarras yolundan gelir ve burada geceleyip namaz kılar. Muar-  
ras Mescidi, Zülhuleyfe Mescidi'nin 200 metre kadar doğusunda  
yer almaktadır. Zülhuleyfe Mescidi, tarih boyunca çeşitli tamir ve  
yenileme işlemine tabi tutulmuş ve son olarak Kral Fahd tarafından  
hac ve umre için ihrâma girenlerin ihtiyaçlarını karşılamak üzere  
yeniden inşa edilmiştir.<sup>21</sup>

### 3.10. Fesih Mescidi

Fesih Mescidi, Uhud dağına bitişik bir mekânda ve halk arasında  
Hz. Peygamber'in (s.a.v) Uhud savaşında sığındığı mağara olarak  
bilinen yarığın alt tarafında yer almaktadır. Bu nedenle Uhud Mes-  
cidi olarak da adlandırılmaktadır. Fesih olarak adlandırılmasının  
nedeni ise "Ey iman edenler! Size 'Meclislerde yer açın' denilince  
yer açın ki Allah da size genişlik versin. Size 'Kalkın' denilince de  
kalkın ki Allah sizden inananları ve kendilerine ilim verilenleri de-  
recelerle yükseltsin. Allah yaptıklarınızdan haberdardır."<sup>22</sup> ayetinin  
burada nâzil olmasıdır. Fesih ve fush genişlik anlamındadır. Rivâyet-  
lere göre Hz. Peygamber, Uhud savaşı sonrası burada öğle ve ikinci  
namazlarını kılmıştır. İlk olarak Ömer b. Abdülaziz (r.a) tarafından  
yapıldığı tahmin edilen mescit günümüze kadar gelebilmiş ve iba-  
dete açık bir haldedir.<sup>23</sup>

<sup>20</sup> es-Semhûdî, *Vefâü'l-vefâ*, III, 32, 73.

<sup>21</sup> Ebû Dâvud, *Menâsik*, 97; es-Semhûdî, *Vefâü'l-vefâ*, III, 161, 162.

<sup>22</sup> Mücâdele, 11.

<sup>23</sup> es-Semhûdî, *Vefâü'l-vefâ*, III, 51; İbn Şebbe, *Târihü'l-Medine*, s. 57; Muhammed İlyas, *el-Mesâ-*



### 3.11. Gamame Mescidi

H. Peygamber (s.a.v) Medine'ye gelen kafilelerin konakladığı yerin bir kısmını musalla haline getirdi. Bayram namazlarını bu alanda kıldırırdı. Mescid-i Nebevi'nin güneybatı yönünde 500 m. uzaklıkta yer alan bu mekâna Menaha denilirdi. Bazen yağmur duası için de burayı kullanırdı. Aynı zamanda Necâşî'nin ölüm haberini alınca buraya gelmiş ve onun için gıyâbî cenaze namazını kılmıştır. H. Peygamber, bayram namazı ve yağmur duası için buraya çıktığı zaman kendisini bir bulutun gölgelemesi sebebiyle Gamame adıyla meşhur olmuştur. Ömer b. Abdülaziz Medine valiliği esnasında burayı imar edip bir mescit inşâ etmiş ve bu mescit Musalla adıyla anılmıştır. Gamame Mescidi, Sultan 1. Abdülmecid tarafından yeniden inşâ edilmiş, Sultan II. Abdülhamid döneminde ve 1990'da onarımdan geçirilmiştir. Mescit, Osmanlı mimari tarzını günümüzde de korumaktadır. Ayrıca bu alanda H. Ebû Bekir, H. Ömer, H. Osman ve H. Ali adıyla başka mescitler de bulunmaktadır. Bu mescitlerin inşâ edildiği yerlerde Râşid halifeler bayram namazları kılmıştır. Daha sonraları hatıralarını yâd etmek amacıyla buralarda onların isimleriyle mescitler inşâ edilmiştir. Bu mescitlerin Hulefâ-i Râşidîn ile irtibatı bundan ibarettir. Yoksa onların Mescid-i Nebevî'yi bırakıp burada namaz kılmaları söz konusu değildir.<sup>24</sup>

### 3.12. Kibleteyn Mescidi

Kibleteyn Mescidi, Mescid-i Nebevi'ye 5 km uzaklıktadır. Benî Selîm yurdunda yer aldığı için önceleri bu isimle adlandırılırken H. Peygamber'in (s.a.v) namaz kıldırıldığı esnada kiblenin Mescid-i Aksâ'dan Mescid-i Haram'a çevrilmesi sebebiyle "Kibleteyn Mescidi" adını almıştır. Rivâyetlere göre H. Peygamber, öğle veya ikinci namazını kıldırıldığı bir esnada ikinci rekâtın sonunda "Seni elbette hoşlanacağın kibleye döndüreceğiz. O halde hemen Kâbe'ye doğru dön. Ey müminler siz de nerede olursanız olun (namazda) oraya doğru dön!"<sup>25</sup> âyeti nâzil oldu. Bunun üzerine H. Peygamber namazı bozmadan hemen Kâbe'ye doğru döndü. Cemaat de döndü. Böylece Kudüs'e doğru başlanan namazın son iki rekâtı Kâbe'ye dönülerek tamamlandı. Bu nedenle iki kibleli mescit anlamında "Mescid-i Kibleteyn" adını aldı. Kibleteyn Mescidi, Ömer b. Abdülaziz, Memluk Sultanı Kayıtbay ve Kanuni Sultan Süleyman dönemlerinde imar ve inşâ işlemine tabi tutuldu. Daha sonraları 1987'de Suudi hükümeti tarafından yeniden inşâ edildi.<sup>26</sup>

*cidü'l-eseriyye*, s. 155.

<sup>24</sup> Müslim, *Salâtü'l-istiskâ*, 9; İbn Şebbe, *Târihü'l-Medine*, s. 133, 143; es-Semhûdî, *Vefâü'l-vefâ*, I, 11; Muhammed İlyas, *el-Mesâcidü'l-eseriyye*, s. 229.

<sup>25</sup> Bakara, 144.

<sup>26</sup> İbn Şebbe, *Târihü'l-Medine*, s. 68; es-Semhûdî, *Vefâü'l-vefâ*, I, 276, 278; Muhammed İlyas, *el-Mesâcidü'l-eseriyye*, s. 284.



### 3.13. Benî Kurayza Mescidi

H. Peygamber (s.a.v) Benî Kurayza muhasarasında burada namaz kılmıştır. Fadîh Mescidi'nin doğusunda ve Meserebeti Ümmü İbrahim Mescidi'nin güney tarafında yer almaktadır. Rivâyetlere göre H. Peygamber burada bulunan ve bir kadına ait olan evde namaz kılmış, daha sonraları mescit inşâ edilirken bu ev de mescide dâhil edilmiştir. Mescit günümüzde ibadete açıktır.<sup>27</sup>

### 3.14. Fadîh Mescidi

H. Peygamber (s.a.v) Benî Nadîr muhasarasında çadırını burada kurmuş ve altı gün boyunca burada namaz kılmıştır. Daha sonraları H. Peygamber'in namaz kıldığı bu yerde bir mescit inşâ edilmiştir. Mescidin Fadîh diye adlandırılması nedeni ise içkinin haram kılındığı duyan Ebû Eyyüb el-Ensârî ve sahabeden bir grubun fâdîh diye adlandırılan içkileri mescit inşâ edilmeden önce burada dökmeleridir. Mescit aynı zamanda Benî Nadîr ve Şems Mescidi diye de adlandırılır.<sup>28</sup>

### 3.15. Meşrebetü Ümmi İbrahim Mescidi

Meşrebe, bahçe anlamına gelmektedir. H. Peygamber'in (s.a.v) ezvâc-ı kirâmından Mâriye el-Kıbtiyye (r.a) validemiz burada ikâmet ederdi. Oğlu İbrahim'i de burada dünyaya getirmiştir. H. Peygamber buraya Mâriye'nin yanına gider ve evinin odasında namaz kıları. Daha sonraları H. Peygamber'in namaz kıldığı bu mekânda bir mescit inşâ edilmiştir. Günümüzde bu bahçe, duvarlarla çevrili bir mezarlığın içinde yer almaktadır.<sup>29</sup>

### 3.16. Mustarâh Mescidi

H. Peygamber (s.a.v) Uhud savaşı dönüşünde burada istirahat etmiş ve namaz kılmıştır. H. Peygamber daha sonraları Uhud şehitlerini ziyaret ederken de burada konaklamış ve namaz kılmıştır. Aynı zamanda Ahzâb savaşında kazılan hendeğin buradan başladığı rivâyet edilir. Benî Hârise yurdunda yer aldığı için Benî Hârise mescidi diye de adlandırılır. Buhârî'de geçen bir rivâyete göre Benî Hârise kabilesi bu mescitte ikinci namazı kıldıkları sırada H. Peygamber ile namaz kılan birisi buraya gelmiş ve namaz kılanlara kiblenin Kâbe olarak değiştirildiği bildirmiş, namaz kılanlar namazın içinde yönlerini değiştirip Kâbe'ye doğru dönmüşlerdir.<sup>30</sup>

<sup>27</sup> Buhârî, Meğâzî, 32; es-Semhûdî, *Vefâü'l-vefâ*, III, 34.

<sup>28</sup> es-Semhûdî, *Vefâü'l-vefâ*, III, 33.

<sup>29</sup> es-Semhûdî, *Vefâü'l-vefâ*, III, 35.

<sup>30</sup> Buhârî, Salât, 31.



### 3.17. 'Usbe Mescidi

'Usbe, Kubâ mevkiinde yer alan bir mekânın adıdır. Mescit, Kubâ mescidinin batı tarafında yer almaktadır. Hz. Peygamber (s.a.v) Medine'ye hicret etmeden önce muhâcir sahâbiler buraya yerleşti ve Hüzeyfe'nin azatlısı Sâlim onlara bu mekânda namaz kıldırdı. Rivâyetlere göre onlar arasında Kur'an'ı ezber olarak en çok bilen kişiydi. Bu nedenle imâmlık görevini o ifâ ediyordu. Daha sonraları Hz. Peygamber (s.a.v) de bu mescitte namaz kıldı. 'Usbe mescidi günümüzde harap bir halde olup bazı kalıntıları bulunmaktadır.<sup>31</sup>

### 3.18. Fetih Mescidi (Mesâcid-i Seb'a)

Henek savaşının meydana geldiği yerde ve Sel' dağının kuzey-batısında Fetih mescitleri diye bilinen birkaç mescit bulunmaktadır. Hz. Peygamber (s.a.v) savaş esnasında bu alanda karargâh kurdu ve buradaki mescitlerde namaz kıldı. Klasik kaynaklar buradaki dört mescitten söz etmektedir. Bunlar Fetih, Selman-ı Fârisî, Ali b. Ebû Tâlib ve Ebû Bekir es-Siddîk mescitleridir. Ömer b. Hattâb ve Sa'd b. Muâz (Fâtıma Mescidi) mescitleri ise XX. yüzyılda inşâ edilip bunlara eklenmiş ve böylece mescitlerin sayısı altı olmuştur. Buradaki mescitlerin "Yedi Mescitler" olarak meşhur olması ise Sel' dağının sahasında ve altı mescidin sırasında yer alan Benû Harâm mescidinin yeniden inşâ edilerek bunlara ilave edilmesinden kaynaklanmaktadır. Kimilerine göre bu mescitlerin yedincisi Râye mescididir. Henek bölgesi imara açılmadan önce bu yedi mescit karşından sıra halinde görülüyordu.<sup>32</sup>

Yedi mescitlerin ilki olan Fetih mescidinin yerinde Hz. Peygamber (s.a.v) karargâh kurup namaz kıldı, düşmanın mağlup olup geri dönmesi için dua etti. Yüce Allah Hz. Peygamber'in duasını kabul etti, üzerlerine çadırlarını yerinden söken şiddetli bir rüzgâr göndererek düşmanı geri püskürttü ve Müslümanlara zafer nasip etti. Mescidin fetih olarak adlandırılması ise Hz. Peygamber'in, "Müjdesler olsun! Fetih ve Allah'ın yardımı gelecektir." müjdesi sebebiyledir. Kimilerinin Fetih suresinin burada nâzil olduğu iddiası ise doğru değildir. Fetih mescidi Ahzâb olarak da adlandırılır. Bunun nedeni ise Hz. Peygamber'in Henek savaşında bu mekânda düşman gruplarına yönelik olarak "Allah'ım! Ahzâbı (düşman topluluklarını) yenilgiye uğrat!" diye dua etmesidir. Dağın yüksek bir yerinde yer almasından dolayı A'lâ mescidi diye adlandırılır. Ömer b. Abdülaziz Medine valiliği esnasında Fetih mescidini yeniden inşâ etti. Daha sonraları 1119'da Eyyübîler ve 1853'de Sultan Abdülmecit tarafından yenilendi. Günümüzde Suud yönetimi tarafından Fetih, Sel-

<sup>31</sup> Buhârî, Ezân, 54; İbn Şebbe, *Târihü'l-Medine*, II, 663; es-Semhûdî, *Vefâü'l-vefâ*, I, 140; Muhammed İlyâs, *el-Mesâcidü'l-eseriye*, s. 124.

<sup>32</sup> İbn Şebbe, *Târihü'l-Medine*, I, 58-59; Muhammed İlyâs, *el-Mesâcidü'l-eseriye*, s. 131-137; Diyanet İşleri Başkanlığı, *Fotoğraflarla Kutsal Topraklar (Hicâz Albümü)*, Ankara, 2008, s. 147.



man-ı Fârisî ve Ömer b. Hattab mescitleri dışındakiler yıkılmış ve yerlerine yeni bir mescit inşâ edilmiştir.<sup>33</sup>

## 4. Hz. Peygamber'in Çeşitli Vesilelerle Ziyaret Edip Namaz Kıldığı Mescitler

### 4.1. İcâbe Mescidi

İcâbe Mescidi, Evs kabilesinin bir kolu olan Benî Muâviye'nin bulunduğu mekânda yer aldığı için Benî Muâviye mescidi diye de adlandırılır. İcâbe mescidi, Hz. Peygamber'in (s.a.v) ziyarette bulunup namaz kıldığı mescitlerden biridir. Rivâyetlere göre Hz. Peygamber bu mescide ziyarette bulunmuş, mihrabın sağ tarafında iki rekât namaz kılmış ve dua etmiştir. Duasında Yüce Allah'tan üç istekte bulunmuştur. Bunlardan ikisine icâbet edilmiş, birisine ise icâbet edilmemiştir. Mescit bu nedenle İcâbe diye adlandırılmıştır. Konu ile ilgili rivâyet şu şekildedir: "Âmir b. Sa'd babasından naklettiğine göre Rasûlüllâh (s.a.v) bir gün yayladan geldi. Benî Muâviye'nin mescidine uğradı. İçeri girerek, orada iki rekât namaz kıldı. Biz de onunla birlikte namaz kıldık. Hz. Peygamber, Rabbine uzun uzun dua etti. Sonra bize döndü ve şöyle buyurdu: *Rabbimden üç şey istedim; istediklerimden ikisini verdi, birisini ise benden esirgedi. Rabbimden ümmetimi kıtlıkla helak etmemesini istedim. Bu isteğimi yerine getireceğine dair söz verdi. Bir de kendisinden ümmetimi suda boğmakla helak etmemesini istedim, bu isteğimi de yerine getireceğine dair söz verdi. Sonra ümmetimin kendi aralarında kavga edip dövüşmelerine izin vermemesini istedim, bunu benden esirgedi.*"<sup>34</sup>

Öte yandan hicretin 9. (631) yılında Medine'ye gelen Nocrân heyeti ile Hz. Peygamber arasında Hıristiyanlık konusunda tartışma meydana gelmiş, nazil olan âyet (Âl-i İmrân 3/61) doğrultusunda Hz. Peygamber yanına Hz. Fatıma, Hasan ve Hüseyin'i alarak Nocrân heyetinin yanına gitmiş ve ilgili âyetleri okuyarak kendilerini Mescid-i İcâbe'nin bulunduğu yerde mübâheleye davet etmişti. Ancak Nocrânlılar Hz. Muhammed'in peygamber olma ihtimalini göz önüne alarak buna cesaret edememişlerdi. Bu olay sebebiyle adı geçen cami Mescid-i Mübahele diye de anılır.

Abdullah b. Abdullah b. Cabir b. Atık anlatıyor: Abdullah b. Ömer, Medine köylerinden biri olan Benî Muâviye yurduna uğradı. Onlara: "Rasûlüllâh'ın (s.a.v) bu mescidinizde nerede namaz kıldığını biliyor musunuz?" diye sordu. Ben, "Evet biliyorum." diyerek bir köşeyi gösterdim. Bu sefer, "Orada yaptığı üç duanın ne olduğunu biliyor

<sup>33</sup> İbn Şebbe, *Târihü'l-Medine*, I, 58-59; Muhammed İlyâs, *el-Mesâcidü'l-eseriye*, s. 137-139; Hicâz Albümü, s. 147-149.

<sup>34</sup> Müslim, *Fiten*, 20; es-Semhûdî, Nureddin Ebü'l-Hasan Ali b. Abdullah b. Ahmed el-Haseni (ö.911), *Vefâü'l-vefâ bi-ahbâri dâri'l-Mustafâ*, Dârü'l-kütübü'l-ilmîyye, Beyrut, 1998, III, 38.





musun?" dedi. Ben, "Evet" deyince "Peki söyle öyleyse!" dedi. Ben, "Düşmanların kendilerine karşı galip gelmemesi, Allah'ın onları kıtlık ve açlıkla terbiye etmemesi hususunda dua etti. Bu ikisi verildi. Aralarında nifak sokup birbirlerine düşmemeleri için dua etti. Fakat bu kabul edilmedi." deyince "Doğru söyledin" diye karşılık verdi. İbn Ömer şöyle devam etti: "Fakat adam öldürme, mü'minler arasında kıyamete kadar son bulmayacaktır."<sup>35</sup>

İcâbe mescidi, tarih boyunca işlevini yerine getirdi ve çeşitli dönemlerde tamir ve yeniden inşâya tabi tutuldu. Osmanlı döneminde II. Mahmud ve Sultan Abdülmecid zamanlarında taş ve kireç ile kubbeli bir şekilde inşâ edildi. Daha sonraları harap olan mescit 1997 yılında Suud yönetimi tarafından genişletilerek tekrardan yapıldı. Günümüzde İcâbe Mescidi, Beki' mezarlığına 385 metre, Mescid-i Nebevi'ye 580 metre uzaklıkta olup Kral Faysal Caddesi üzerinde yer almakta ve ibadete açık durumdadır.<sup>36</sup>

#### 4.2. Benû Harâm Mescidi

Hazrec kabilesinin bir kolu olan Benû Harâm yurdunda yer aldığı için bu isimle adlandırılır. Benû Harâm ve Benû Seleme kabilelerinin evleri Kibleteyn mescidi tarafında yer alıyordu. Yağmur yağdığında sel oluyor ve bu iki kabile Cuma namazı için Mescid-i Nebi'ye gidemiyorlardı. Bu durumu Hz. Peygamber'e (s.a.v) arz ettiler. Hz. Peygamber onlara: "*Sele' dağının üst taraflarına yerleşseniz nasıl olur?*" diye bir teklifte bulundu. Bunun neticesinde Benû Harâm, Sevâd ve Ubeyd oğulları dağın farklı yerlerine yerleşip evlerini ve mescidi inşâ ettiler. Hz. Peygamber'in (s.a.v) bu mescitte namaz kılmadığı ihtilâfıdır. Çünkü kimi rivâyetlere göre Benû Harâm kabilesi buraya Hz. Ömer (r.a) döneminde yerleşmiştir.<sup>37</sup>

Kaynaklarda bu bölgede bulunan ve Benû Haram Mağarası diye adlandırılan bir mağaranın varlığından da söz edilmektedir. Hz. Peygamber (s.a.v) ve ashâbtan bazıları Hendek savaşı günlerinde güvenlik amacıyla bu mağarada gecelemiştir. Hz. Peygamber mağaranın yakınında bulunan su kaynağından abdest alıp namaz kılmıştır. Bir rivâyete göre Hz. Peygamber bu mağarada iken kendisine vahiy gelmiştir. Ebû Katâde kanalıyla gelen rivâyete göre Muâz b. Cebel, Hz. Peygamber'i (s.a.v) aramaya çıkmış ve bulamamıştır. Evinde de bulamayınca kendisine Hz. Peygamber'in bu mağarada olduğu haber verilmiştir. Muaz b. Cebel, Sevâb dağının tepesine çıkıp sağa sola bakmış ve Hz. Peygamber'in bu mağarada olduğunu görmüştür. Muaz b. Cebel bu olayı şöyle nakleder: Mağarada Hz. Peygamber'in (s.a.v) secde halinde olduğunu gördüm. Başımı sec-

<sup>35</sup> Muvatta, "el-Kur'ân", 8; el-'Abbâsî, *Umdetü'l-ahbâr*, s. 150.

<sup>36</sup> Muhammed İlyâs Abdülğani, *el-Mesâcidü'l-eseriye*, s. 36; el-'Abbâsî, *Umdetü'l-ahbâr*, s. 150

<sup>37</sup> es-Semhûdî, *Vefâü'l-vefâ*, III, 44.



## 2. OTURUM

Hz.  
Peygamber'in  
(s.a.v) Namaz  
Kıldığı  
Yerlerin  
Mescitleştirilmesi

Selahattin YILDIRIM

deden uzun bir zaman kaldırmayınca vefât ettiğini sandım. Sonra secdeden kalktı ve bana: “*Cebrail (as) burada yanıma geldi ve bana şöyle dedi: ‘Yüce Allah sana selam ediyor ve ümmetine ne yapmamı istersin?’ diye soruyor.’ Ben, ‘Allah daha iyisini bilir.’ dedim. Bunun üzerine Cebrail gitti ve bir zaman sonra tekrar geldi. Bu sefer, Yüce Allah’ın: ‘Ümmetin ile ilgili hoşuna gitmeyecek bir şey yapmayacağım.’ dediğini haber verdi. Bunun üzerine ben secdeye kapandım. Kullun Allah’a yaklaşmasının en iyi yolu secdedir.*”<sup>38</sup>

Hz. Peygamber zamanında Medine’de inşâ edilen bu mescid, Sele’ dağının batı tarafına düşmekte olup Emevî halifesi Ömer b. Abdülaziz’in (rh) Medine valiliği döneminde genişletilmiştir. Günümüzde bazı gönüllüler ve hayır sahipleri tarafından yeniden inşâ edilen mescit ibadete açık durumdadır.

### 4.3. Benî Dînâr Mescidi

Meğsile ve Muğaysile isimleri ile de bilinen bu mescit, Benî Dînâr yurdunda insanların yıkandığı ve meğâsil diye adlandırılan mekânda yer almaktadır. Bazı rivâyetlere göre Hz. Peygamber (s.a.v) birçok kez bu mescitte namaz kılmıştır.<sup>39</sup> Bir rivâyete göre Ebû Bekir (r.a) bu kabileden bir kadın ile evlenmiş, aralarında çıkan bir anlaşmazlıktan dolayı Hz. Peygamber’e (s.a.v) haber vermiş, Hz. Peygamber de bunun üzerine onu ziyaret etmek için buraya gelmiştir. Dînâr oğulları da yurtlarını ziyaret eden Hz. Peygamber’den mescit yapmak için bir yerde namaz kılmasını istemişler. Hz. Peygamber’in namaz kıldığı bu yerde bir mescit inşâ etmişlerdir.<sup>40</sup>

### 4.4. Benî Zafer Mescidi

Benî Zafer yurdunda yer aldığı için bu isimle adlandırılır. Halk arasında Hz. Peygamber’in (s.a.v) katırının buraya bağlandığı ve ayaklarının orada bulunan bir taşın üzerinde iz bıraktığı inanışı vardır. Bu nedenle el-Bağle mescidi diye de adlandırılır.<sup>41</sup> Rivâyetlere göre Hz. Peygamber (s.a.v) bu mescidi ziyaret etmiş ve mescidin içinde bulunan bir taşın üzerinde oturmuştur. Taberânî’de yer alan ve Muhammed b. Fudâle ez-Zaferî’den nakledilen bir rivâyete göre Hz. Peygamber (s.a.v) Benî Zafer yurduna beraberinde İbn Mesûd, Muâz b. Cebel ve sahâbeden bir grup ile birlikte gelmiş, bir Kur’ân hafızından Kur’ân okumasını istemiştir. O da Kur’an’dan bir bölüm okuyup “*Her bir ümmetten bir şahit getirdiğimiz ve seni de onlara şahit olarak gösterdiğimiz zaman halleri nice olacak!*”<sup>42</sup> âyetine gelince

<sup>38</sup> Heysemî, Ebû'l-Hasan Ali b. Ebû Bekr, *Mecmeü'z-zevâid ve menbeü'l-fevâid*, Mektebetü'l-kudsî Kahire, 1994, II, 288; Muhammed İlyâs Abdülğani, *el-Mesâcidü'l-eseriye*, s. 44-50.

<sup>39</sup> İbn Şebbe, *Târihü'l-Medine*, I, 70

<sup>40</sup> el-Abbâsî, *Umdetü'l-ahbâr*, s. 168.

<sup>41</sup> es-Semhûdî, *Hulâsetü'l-vefâ bi-ahbâri dâri'l-Mustafâ*, el-Mektebetü'l-ilmîyye, Şam, 1972, II, 296.

<sup>42</sup> Nisâ, 41.



H.z. Peygamber (s.a.v) sakalı ıslanırçasına ağlamış ve “*Ey Rabbim! Aralarında olduklarıma şahidim. Görmediklerime nasıl şahitlik edeceğim?*” buyurmuştur.<sup>43</sup>

Bu olay Buhârî’de şu şekilde geçmektedir: “Abdullah b. Mesûd (r.a) şöyle dedi: Rasûlüllâh (s.a.v) “*Bana Kur’an oku!*” buyurdu. Ben: “Ey Allah’ın Resûlü, Kur’ân sana indirilmişken ben mi sana Kur’ân okuyayım?” dedim. Rasûlüllâh (s.a.v) : “*Kur’an’ı başkasından dinlemekten pek hoşlanırım.*” buyurdu. Bunun üzerine ben kendilerine Nisâ sûresini okumaya başladım. “*Her ümmetten bir şâhit getirip seni de bütün bunlara şâhit tuttuğumuz zaman onların durumu nice olur?*” anlamındaki âyete geldiğimde, “*Şimdilik yeter!*” buyurdu. Bir de baktım Rasûlüllâh, iki gözü iki çeşme ağlıyordu.<sup>44</sup> Yeri belli olan bu mescit günümüzde mevcut değildir.

#### 4.5. Sebak Mescidi

Mescid-i Nebevî’nin kuzeybatısında yer alan bu mescit, H.z. Peygamber (s.a.v) döneminde cihâda hazırlık için at yarışlarının düzenlendiği ve savaş hazırlıklarının yapıldığı bir yerde inşâ edilmiştir. Son olarak 1971 yılında Kral Faysal tarafından yenilenmiştir. Bu mescitte H.z. Peygamber’in namaz kıldığı sabit değildir.

### ❧ Sonuç

Bir hadiste H.z. Peygamber (s.a.v) , “Yeryüzü bana mescit kılındı.” (Buhârî, Salât, 56) buyurur. Bunun gereği olarak H.z. Peygamber çeşitli vesilelerle bulunduğu yerlerde namaz vakti girdiğinde namazlarını edâ etmiştir. Bulduğu bu mekânlarda şayet Müslümanlar tarafından ibadetlerini yapmak için bir mescit inşâ edilmişse burada namaz kılmayı ve dua etmeyi tercih etmiştir. Bir yerde uzun bir müddet kalmışsa orada bir mekânı kendisine ibadetgâh olarak seçmiştir.

Müslümanlar H.z. Peygamber’in (s.a.v) namaz kıldığı bu mekânlara değer atfetmiş, o daha hayatta iken veya vefatından sonra H.z. Peygamber’in secdegâhlarını tespit edip bir hatıra olarak buralara mescitler inşâ etmişlerdir. Sözkonusu mescitlerin tespiti ve imarı noktasında dönemin Medine Emevî valisi Ömer b. Abdülaziz’in rolü büyüktür. Müslümanların geçmişte H.z. Peygamber’in hatıratına gösterdikleri bu hassasiyet günümüzde maalesef görünmemekte ve bu mescitlerin önemli bir kısmı harap haldedir. Bu yerlerin tespiti ve şanlarına yakışır bir şekilde yeniden inşâsının H.z. Peygamber’e karşı bir sorumluluk ve vazife olduğu kanaatindeyiz.

<sup>43</sup> Teberânî, Süleyman b. Ahmed Ebü'l-Kâsım, *el-Mu'cemül-kebir*, (thk. Hamdî es-Selefi) Mektebetü İbn Teymiyye, Kahire, 1994, XIX, 243; es-Semhûdî, *Vefâü'l-vefâ*, III, 36.

<sup>44</sup> Buhârî, Fezâilü'l- Kur'ân 33, 34; Müslim, Müsâfirîn 247.



## 2. OTURUM

Hz.  
Peygamber'in  
(s.a.v) Namaz  
Kıldığı  
Yerlerin  
Mescitleştirilmesi

Selahattin YILDIRIM

### ☞ KAYNAKÇA

- Ahmed b. Abdülhamid el-'Abbâsî, *Umdetü'l-ahbâr fi Medîneti'l-Muhtâr*, ts, yy.
- Ahmed b. Hanbel** (ö. 241/855), *el-Müsned* (thk. Şuayb el-Arnaût ve Âdil Mürşid), Müessesetü'r-risâle, Beyrut 1995-2008.
- Buhârî**, Ebû Abdullah Muhammed b. İsmail (ö. 256/870), *el-Câmiü's-sahîh*, Beytül'efkâr, Riyad, 1998.
- Diyanet İşleri Başkanlığı, Fotoğraflarla Kutsal Topraklar (Hicâz Albümü), DİB Yayınları, Ankara, 2008.
- Ebû Dâvûd**, Süleymân b. Eş'as es-Sicistânî (ö.275/888), *Sünen-i Ebî Dâvûd*, Dâr İbn Hazm, Beyrut 1997.
- el-Fîrûzâbâdî**, Mecdüddin Ebû Tâhir Muhammed b. Yakûb, (ö.817/1415) *el-Meğânimü'l-mutâbe fi me'âlimi Tâbe*, Dârü'l-yemâme, Riyad, 1969
- es-Semhûdî**, Nureddin Ebü'l-Hasan Ali b. Abdullah b. Ahmed el-Hasenî (ö.911/1505), *Vefâü'l-vefâ bi-ahbâri dâri'l-Mustafâ*, Dârü'l-kütübî'l-'ilmiyye, Beyrut, 1998.
- ....., *Hulâsetü'l-vefâ bi-ahbâri dâri'l-Mustafâ*, el-Mektebetü'l-'ilmiyye, Şam, 1972.
- Heysemî**, Ebü'l-Hasan Ali b. Ebû Bekr, *Mecmeü'z-zevâid ve menbeü'l-fevâid*, Mektebetü'l-kudsî, Kahire, 1994.
- İbn Abdilber**, Ebû Ömer Yusuf Abdullah, *el-İst'âb fi me'rifeti'l-ashâb*, Dârü'l-cil, Beyrut, 1992.
- İbn Hacer**, ihabüddin Ahmed b. Alî b. Hacer el-Askalânî ( .852/1448), *el-İsâbe fi temyîzi's-sahâbe*, Dârü'l-kütübî'l-'ilmiyye, Beyrut, 1994.
- İbn İshâk**, Muhammed b. İshâk, *Sîretü İbn İshâk*, Dârü'l-fikir, Beyrut, 1978.
- İbn Kesîr**, Ebü'l-Fidâ İsmail b. Ömer (ö.774/1372), *el-Bidâye ve'n-nihâye*, Dârü'l-fikr, 1986.
- İbn Sa'd**, Ebû Abdullah b. Sa'd el-Hâşimî, *et-Tabakâtü'l-kubrâ*, (thk. İhsân Abbâs), Dâr sâdir, Beyrut, 1968.
- İbn Şebbe**, Ebû Zey Ömer b. Şübbe en-Nemirî el-Basrî (ö.262/875), *Târihü'l-Medine*, Cidde, 1979.
- İbnü'l-Esîr**, Ali b. Ebü'l-Kerem eş-Şeybânî, *Üsdü'l-Ğâbe fi ma'rifeti's-sahâbe*, Dârü'l-kütübî'l-'ilmiyye, Beyrut, 1994.
- M. Fayda, "Ammâr b. Yâsir", DİA, III,75-76.
- Mâlik b. Enes**, Ebû Abdullah (ö.179/795), *el-Muvatta*, Dârü'l-ma'rife, Beyrut, 2007.
- Muhammed İlyâs Abdülğanî, *el-Mesâcidü'l-eseriye fi'l-Medineti'n-Nebeviyye*, Metâbiü'r-reşid, Medine, 1999.
- ....., *Tarihu'l-Mescidi'n-Nebeviyi's-şerîf*, Medine, 1992.
- Müslim b. Haccâc**, Ebü'l-Hüseyn el-Kuşeyrî (ö.261/875), *el-Câmiu's-Sahîh*, Beytül'efkâr, Riyad, 1998.
- Taberânî**, Süleymân b. Ahmed Ebü'l-Kâsım, *el-Mu'cemül-kebîr*, (thk. Hamdî es-Selefi) Mektebetü İbn Teymiyye, Kahire, 1994.



## 2. OTURUM PEMBE SALON

**Oturum Başkanı:**  
**Dr. Burhan İŞLEYEN**

**Prof Dr. Ömer YILMAZ**  
Camilerin İmar ve İhyâsında Din  
Görevlilerinin Önemi

**Prof. Dr. Vejdi BİLGİN**  
Cami Din Görevlilerine Yönelik  
Tutum ve Beklentilerdeki Değişim  
Üzerine Sosyolojik Bir Analiz

**Doç. Dr. Mehmet YOLCU**  
**Arş. Gör. Ayşe TOKAY**  
Camilerin Tarihsel ve Kültürel Gelişimi

**Doç. Dr. Ali DUMAN**  
**Arş. Gör. Abdullah ÖNDER**  
Tarihi Süreç İçerisinde Cami Görevlileri  
İmamlığın Tarihçesi





## CAMİLERİN İMAR VE İHYÂSINDA DİN GÖREVLİLERİNİN ÖNEMİ

Ömer YILMAZ<sup>1</sup>

**Özet:** İnsanlar artık huzur ve mutluluğun para ve makam gibi dünyevî, güç ve güzellik gibi fizikî, hatta ilim ve sanat gibi kazanımsal araçlarla mümkün olmadığını anlayarak, daha fazla dine ve kutsala rağbet etmeye ve mabetlere gitmeye başlamıştır. Bu durum sevindirici olmakla birlikte din görevlilerine yeni bazı sorumluluklar yüklemektedir.

Ülkemizde yapılan araştırmalara göre cuma günleri yaklaşık on yedi milyon insan camilerimize gelmektedir. Ne var ki içinde yaşanan zamanın şartları doğal olarak din görevlilerine yeni bir usul ve üslup zorunluluğu getirmiştir. Gerçekten son yıllarda tahmin edilemeyecek boyutta teknik gelişmeler artmış, muhatap kitlenin sosyo-kültürel, demografik yapı değişmiş, ilmi seviyesi yükselmiştir.

Bu bağlamda hatibin yumuşak söz söylemesi, beden dilini kullanması, cemaat ile göz teması kurması, muhatap kitlenin yaş, cinsiyet ve tahsil durumunu dikkate alması elzem olmuştur. Yine gelinen aşamada temel insan hakları, din ve vicdan özgürlüğü, hoşgörü gibi kavramlar önemini artırmış, dolayısıyla seçilen ayet ve hadislerin yorumlarına dikkat çekilmiştir.

Biz bu tebliğimizde camilerin inşa ve ihyasında din görevlilerinin önemine değineceğiz. Bilhassa din hizmeti sunan görevlinin ilmi yönden mücehhez, yaşantısı ile örnek ve gönül boyutu zengin, aktüel takip eden, sosyal ilişkileri iyi ve güler yüzlü olmasının önemine bakıp sonunda etkili ve yetkili kimselere düşen bazı görevler konusunda teklif ve tavsiyelerimizi sunacağız.

**Anahtar Kelimeler:** Cami, Din Görevlisi, Diyanet İşleri Başkanlığı, Dini İletişim

### THE IMPORTANCE OF RELIGIOUS STAFF IN THE CONSTRUCTION AND THE DEVELOPMENT OF THE MOSQUES

**Abstract:** People more and more understand better that materialistic stuff, social status, beauty or even science and art is a distraction from what really matters. This is why many of us are led back to religion and the source which has created us. This development is ofcourse gratifying but also brings a huge responsibility along to the religious officials.

<sup>1</sup> Prof. Dr., Ankara Yıldırım Beyazıt Üniversitesi Öğretim Üyesi. (oyilmazqybu.edu.tr)



According to researches in our country almost 17 million people visit the mosque on Fridays. The times we live in are not easy for the officials, since they need to develop a new method or mode of explaining things to the people. The technology is developing rapidly and the socio cultural changes with demographic changes of the people has elaborated the standards of religion and science.

In this relation should the preacher speak kind words, with a proper body language, eye contact and considering the age, gender and educational level of the audience. At this stage the freedom of thought and faith with values like tolerance is playing a bigger role. Subsequently the verses of the koran and the hadith (sayings of the prophet Muhammad s.a.w) are being chosen according to this development.

In this declaration we want to point out the importance of the religious officials. Most particularly, we will recommend the appropriate official who should be well equipped with a huge knowledge, an eye on the socialcultural developments, smiling

face and with being always up to date in order for being capable of affecting people.

**Keywords:** Mosque, Society, religious officials, Diyanet, religious communication

## 1-Giriş

İnsanlar artık huzur ve mutluluğun para ve makam gibi dünyevî, güç ve güzellik gibi fizikî, hatta ilim ve sanat gibi kazanımsal araçlarla mümkün olmadığını anlayarak, daha fazla dine ve kutsala rağbet etmeye ve mabetlere gitmeye başlamıştır. Bu durum sevindirici olmakla birlikte din görevlilerine yeni bazı sorumluluklar yüklemektedir. Bununla birlikte modern toplumda sosyal kargaşa içinde bunalan insanların dinlerini asli kaynaklarından okuyarak değil, din adamlarının söz ve yaşantılarına bakarak değerlendirdiklerini görüyoruz.

Ülkemizde yapılan araştırmalara göre cuma günleri yaklaşık on yedi milyondan fazla insan camilerimize gelmektedir. Bu insanlar Diyanet tarafından sistematik hazırlanan hutbeleri ve genelde merkezi sistem verilen vaazları dinlemektedir. Ne var ki içinde yaşanan zaman ve mekânın şartları doğal olarak din görevlilerine yeni bir usul ve üslup zorunluluğu getirmiştir. Keza son yıllarda tahmin edilemeyecek boyutta teknik gelişmeler artmış, muhatap kitlenin sosyo-kültürel yapısı değişmiş, ilmi seviyesi yükselmiş ve demografik yapı çok büyük oranda değişmiştir. Bundan yaklaşık 60-70 yıl önce Türkiye nüfusunun yaklaşık %70'i kırsalda %30'u şehirde yaşarken 90'lı yıllarda bu oran artarak tam tersine dönmüştür.

Bütün bu olgular dikkate alındığında camilerin ihyâsı bağlamında hatibin yumuşak söz söylemesi, beden dilini kullanması, cemaat ile göz teması kurması, muhatap kitlenin yaş, cinsiyet ve tahsil





durumunu dikkate alması artık lazım değil elzem olmuştur. Global bir köy haline gelen dünyamızda her an her şeyin bir anda “ötekiler” tarafından da takip edildiği dikkate alındığında, ağızdan çıkan her sözün özenle seçilmesi gereği ortaya çıkmaktadır. Günümüzde temel insan hakları, din ve vicdan özgürlüğü, demokrasi, hoşgörü gibi kavramlar önemini artırmış, bu ise ister istemez görevlinin dini söylem ve yorumlarında daha dikkatli davranmasını gerektirmiştir. Yine dini iletişimde “sen” dili ile suçlamacı bir yaklaşımdan uzak durulması, günahkârın değil günahın gündeme getirilerek konunun şahsileştirilmeden sunulmasının büyük önem arz etmiştir. Camilerde sunulan din hizmeti esnasında korku ve müjde, cennet ve cehennem, mükâfat ve ceza denkleminde dikkat edilmesi, ümit var, iyimser ve müjdeci bir söylemin öne çıkarılması izahtan varestedir. Eğer bir abartı yoksa son günlerde gençlik arasında deizmin arttığına dair iddialar ise işin bir başka boyutu ve vahametini göstermektedir.

## II-Camilerin İmar ve İhyâsında Etken Olan Faktörler

### A-İnsan Faktörü

#### 1. Din Görevlisi

Din hizmeti sunumunun en önemli ögesi hiç şüphesiz merkezinde görevlinin bulunduğu insan faktörüdür. Din hizmeti bu mesleği sevememiş, benimseyememiş ve özümseyememiş elemanlarla yürütülecek bir görev değildir. Yine çevresinde hal ve tavırlarıyla, duruş ve duyusuyla dinin özüyle çelişen ve bir nevi ahlak sorunu yaşayan kişilerin din hizmetinde istihdamı mümkün olmamalıdır. Çünkü din hizmeti-buna eskiden hademe-i hayrât denilirdi- her şeyden önce fedakârlık, aşk ve şevk isteyen, dolayısıyla gönül boyutu da olan hayırlı bir hizmet türü ve peygamberlik mesleğidir. Bu cümleden olmak üzere Kur’ân bize, tüm peygamberlerin görevlerini yürütürken buna karşın hiçbir kimseden dünyevî bir menfaat ve karşılık beklemediklerini ifade eder.<sup>2</sup> Yine Hz. Peygamber’in “Allah’ın sadece kendisi için ve sırf kendi rızası gözetilerek yapılan amelden başkasını kabul etmeyeceği”ne<sup>3</sup> dair hadisi de bu konuda irşat ehline bazı mesajlar vermektedir.

Şüphesiz din görevlilerimizin çoğu insanlık tarihiyle birlikte başlayan din hizmetinin oldukça hassas bir görev olduğunun bilincinde ve bir rol yığılmasıyla baş başa kaldıklarının farkındadırlar.<sup>4</sup> Üstelik zamanımızda din hizmetinin kapsamı ve mahiyeti klasik anlamdan çıkıp çok farklı bir boyut kazanmış, muhatap kitlenin beklentileri değişmiş, mabet dışında da azımsanmayacak bir insan top-

<sup>2</sup> Şuara, 109-127, 145, 164, 180.

<sup>3</sup> Ahmed İbn Hanbel, *Müsned*, c. IV, s. 126.

<sup>4</sup> Yılmaz, Ö., “Yurtdışı Cami ve Cami Dışı Din Hizmetleri”, *Din Hizmetlerinde Yöntem ve Verimlilik*, DİB Yayınları, Ankara 2006, ss. 233-263.



luluğu meydana gelmiştir. Bir nedenden dolayı camiye gel(e)mese de dine ilgi duyan ve din konusunda aydınlanma isteğine sahip büyük bir hedef kitlesi bulunmaktadır. Bütün bunlar din görevlisinin kendisini yeniden gözden geçirmesini, eksiklerini telafi etmesini zorunlu kılmaktadır. Bu noktada din görevlisinin en az üç açıdan mücehhez olmasını önemsiyoruz: Bunlar eğitim seviyesi, amel (örneklik) ve gönül boyutu.

Doğrusu geçmiş yıllara oranla Ülkemizde her ne kadar din görevlisinin eğitim seviyesinin yükseltilmesinde belli bir aşama kaydedilmişse de, bunun henüz hem bizim arzuladığımız hem de Batı'daki meslektaşıyla karşılaştırıldığında hedeflenen seviyeye ulaştığı söylenemez. Nitekim üye olmaya çalıştığımız AB ülkelerinde aktif din hizmeti sunan personelin tamamı yüksekokul mezunudur.<sup>5</sup> Bu görevlilerin sadece şehir merkezlerinde değil, en küçük bir kasabada dahi görev yapmaları için en az beş ila sekiz yıl arasında değişen oranda yüksek tahsil yapmaları şart koşulmaktadır.<sup>6</sup>

Görevlinin eğitiminin yükseltilmesini zorunlu kılan bir diğer husus, cemaatin eğitim ve kültür seviyesinin eskiye oranla ilerlemiş olmasıdır. Ülkemizde sosyal bilimciler tarafından yapılan bazı araştırmalara göre, bazı yerlerde cemaatin kültür ve bilgi seviyesi din görevlisinden ileridedir.<sup>7</sup> Keza Ankara il sınırlarındaki cami ve mescitlere devam eden cemaatin % 51 kadarının lise veya üniversite mezunu olduğu ifade edilmektedir.<sup>8</sup> Bunu doğrulayan bir diğer veri, son yıllarda gerek namaza/camiye gelenlerin, gerekse hacca gidenlerin yaş ortalamasındaki gözle görülür orandaki gençleşmedir. İşte bütün bu sosyolojik ve demografik değişimler, din hizmeti sunan görevlilerin eğitim seviyesinin yükseltilmesini zorunlu hale getirmektedir. Özellikle global bir köy haline gelen dünyamızda artık hizmet skalamız/alanımız misak-ı milli sınırlarının çok ötesine taşmıştır. Nitekim Diyanet İşleri Başkanlığı başta Batı Avrupa ülkeleri olmak üzere dünyanın birçok yerine din hizmeti götürmekte ve din görevlisi yollamaktadır.<sup>9</sup>

İçinde yaşadığımız çağ kelimenin tam anlamıyla bir bilgi çağıdır. İlim ve bilimde kendini yenileyemeyenlerin, çağa ayak uyduramayanların, bir Batı dilini rahat şekilde konuşamayanların yapabile-

<sup>5</sup> Geniş bilgi için bkz. Ömer Yılmaz, "Din Hizmetinin İlim-Amel-Gönül Boyutu", *Cumhuriyet Üniversitesi İlahiyat Fakültesi Dergisi*, S. XI/II, 419-439. (2007)

<sup>6</sup> İlhan Yıldız, "Avrupa Birliğine Taşındığımızın Görevlisi ve Din Hizmetleri Tablosu", *Türkiye'nin Avrupa Birliğine Girişinin Din Boyutu*, DİB Yayınları, Ankara 2003, ss. 136-138.

<sup>7</sup> Ruşen Çakır-İrfan Bozan, *Sivil, Şeffaf ve Demokratik bir Diyanet İşleri Başkanlığı Mümkün mü?*, İstanbul 2005, s. 34.

<sup>8</sup> M. Kamil Coşkun, "Türkiye'de Camii Cemaatinin Kur'an Anlayışı-Bir Alan Araştırması", İslamiyat, Ankara 2001, c. 4, Sayı 1, s. 90.

<sup>9</sup> Ömer Yılmaz, "Almanya'da DİTİB Camilerinde Hafta Sonu Uygulanan Kur'an Kurslarının Kısa Bir Analizi" -Hamburg Örneği" *Diyanet İlmî Dergi*, Mart 2013, ss. 123-143.



cekleri fazla bir şey yoktur. Melâmî İbrahim Efendi (ö.1655)'nin bir şiiri bu durumu gayet net izah etmektedir:

*‘Âlimem dersin ammâ âlemden bî-habersin*

*Bu ândan bu nefesten bu demden bî-habersin*

...

*Dört kitabı okursan yine bilmiş olmazsın*

*Benim canım mâdam âdemden bî-habersin”<sup>10</sup>*

Etkin ve verimli bir din hizmetinde ilim kadar önemli bir diğer boyut din görevlisinin tutum ve davranışlarıdır. Kur’ân-ı Kerim’de bu gerçek şöyle dile getirilir: “(Ey Bilginler!) Sizler Kitabı okuduğunuz halde, insanlara iyiliği emredip kendinizi unutup musunuz? Aklınızı kullanmıyor musunuz?”<sup>11</sup> Yine Kur’ân-ı Kerim’in; Hz. Peygamber’e hitaben, فَاسْتَقِمْ كَمَا أُمِرْتَ “Emrolunduğun gibi dosdoğru ol”<sup>12</sup> ayeti de bir tür eylem-söylem uyuşmasından bahsetmekte ve bilginin amele dönüşmesini istemektedir. Kendisinden nasihat isteyen birine Hz. Peygamber (as)<sup>13</sup> قُلْ آمَنُتُ بِاللَّهِ فَاسْتَقِمْ buyurmuş, burada dosdoğru olmak Allah’a imandan sonra ilk dini ve ahlaki görev olarak takdim edilmiştir. Mevlânâ (ö. 1273); “Hâl/fiil dilinin kâl/söz dilinden etkili olduğunu”<sup>14</sup> söyleyerek amel ve ahlakın önemine dikkat çekmiştir. Yunus Emre de (ö. 1320) aynı gerçeğe parmak basarak şöyle demiştir:

*“Sözün kime dirsın yâ kimün kaygusın yirsın*

*Nasihat halka eylersin yâ özün neye tutmazsın”<sup>15</sup>*

Keza bu noktada görevlinin kılık-kıyafet düzgünlüğüne, cübbe ve sarık temizliğine de büyük özen göstermesi gerekir. Devrimiz imaj devridir. “İnsanlar kılık-kıyafetiyle karşılanır, konuşmalarıyla uğurlanır” sözü bu gerçeği ifade etmektedir.

Cami hizmeti sunan din görevlilerinde önemli olan bir diğer boyut gönül dünyasının zenginliğidir. “Gönül” kelime olarak Türkçe’de kalbin karşılığıdır.<sup>16</sup> Gönülün Farsça karşılığı “dil” dir.<sup>17</sup> Bu kavramın Batı dillerinde net bir karşılığı yoktur. Gönül, gerek din hizmeti sunan irşat ehlinde gerekse dinleyen muhatap kitlede sözün tesiri açısından yadsınmayacak öneme sahiptir.<sup>18</sup> Nitekim “Söz gönülden

<sup>10</sup> Fuad Köprülü, *Türk Edebiyatında İlk Mutasavvıflar*, DİB Yayınları, Ankara 1993, s. 347; <http://www.milliyet.com.tr/1999/12/17/yasam/yas02.html>, (Erişim t: 31.10.2007.)

<sup>11</sup> Bakara, 44.

<sup>12</sup> Hud, 112.

<sup>13</sup> Müslim, “İman”, 62.

<sup>14</sup> Mevlânâ, *Mesnevî*, MEB Yayınları, İstanbul 1991, c. IV, b. 485 vd.

<sup>15</sup> Mustafa Tatçı, *Yunus Emre Divanı*, Akçağ Yayınları, Ankara 1991, s. 193.

<sup>16</sup> Süleyman Uludağ, *Tasavvuf Terimleri Sözlüğü*, Mârifet Yayınları, İstanbul 1999, s.296.

<sup>17</sup> Ziya Şükün, *Farsça-Türkçe Lügat Gencine-i Güftar Ferhengi Ziya*, MEB Yayınları, İstanbul 1996, c. II, s. 974.

<sup>18</sup> Yılmaz, Ö., “Hz. Peygamberin İşığı Altında Din Görevlilerinin Nitelik ve Sorumluluklarına İrfani



*çıkarsa gönle girecek, söz dilden çıkarsa kulaktan öteye gitmeyecektir*<sup>19</sup> görüşü bunu betimlemektedir.

ان الله لا ينظر الي صوركم ولا الي أجسامكم ولكن ينظر الي قلوبكم و اعمالكم

*"Allah Teâlâ sizin sözlerinize ve suretlerinize değil, amel ve kalplerinize bakar"*<sup>20</sup> hadisi ise bu noktada önemli işaretler taşımaktadır. Bir İslam ahlak bilgini ve sufisi olan İmam-ı Gazzâlî (ö.1111): "Din hizmetinde gayenin kalpleri harekete geçirmek ve gönülleri yumuşatmak olduğunu" beyan eder."<sup>21</sup>

Bu görev zaman ve mekânla sınırlı, memuriyet ve mesai kavramıyla halledilebilecek bir görev değildir. Şüphesiz cami görevlisinin bir devlet memuru olmak hasebiyle belli bir resmiyet içinde hareket etmesi gayet doğaldır. Ancak bu tür görevler "resmîlik" ile değil, "hasbîlik" ile eda edilmesi gerekli vazifeler arasında yer alır. Nitekim son senelerde "atanmış" değil "adanmış" bir din görevlisi arzusu bu maksatla söylenmektedir.

## 2. Muhatap Kitle (Cemaat)

Bir caminin imar, inşa ve ihyâsında, yine din görevlisinin ilgi alanında cemaatin önemi izahtan varestedir. Son yıllarda "müşteri memnuniyeti" odaklı söylemler cami cemaati için de geçerlidir. O halde, bir yaygın eğitim kurumu olan camilerde cemaatin bilinçlenmesinde din görevlisine büyük sorumluluklar düşmektedir. Görevli istekli ve ısrarcı olduğu takdirde cami içi dersler, Kur'ân öğretimi, hutbe ve vaazlar yoluyla muhatap kitlede arzulanan değişim ve evrilmeyi yapabilir. Bu bağlamda din görevlisi cuma ve bayram namazlarına, teravihlere gelen kadın, erkek, genç ve çocuk cemaati fırsat bilmeli, bu fırsatların aynı zamanda kendisine ek bir sorumluluk getirdiğinin farkında olmalıdır. Aşağıda beyan edileceği üzere muhatap kitleye dini mesajın ulaştırılmasında zaman ve zeminin şartlarını iyi bilip üslubu da buna göre ayarlamalıdır. "İmam tarafından camiden kovulduğumda yedi yaşındaydım. Tekrar geri dönmem yetmiş yılımı aldı" diyen Cem Karaca'nın (ö.2004) bu serzenişini hepimiz için üzerinde derin düşünmeyi gerektirmektedir.<sup>22</sup>

Şüphesiz cemaatin eğitim ve bilinçlendirilmesi sadece din görevlisiyle halledilebilecek bir husus değildir. Bilgi edinme kaynak ve araçları artık çok gelişmiştir. Cemaat de kendini yenileyebilmelidir.

Bir Bakış, Hamburg İslam Merkezi, 26.02.2011 (Uluslararası Kongre-Hamburg.) ss.105-114.

<sup>19</sup> Süleyman Uludağ, İslam Düşüncesinin Yapısı, Dergâh Yayınları, İstanbul 1999, s. 190.

<sup>20</sup> Müslim, "Birr", 32; İbn Mâce, "Zühd", 9; İbn Hanbel, *Müsned*, II, s. 285.

<sup>21</sup> Gazzâlî, İhyâ-u Ulûmî'd-Dîn, Ezher Matbaası, Kahire 1302, c. III, s. 152.

<sup>22</sup> <http://islamiyet.tumblr.com/post/29349639974/imam-taraf-ndan-camiden-kovulduyum-da-7> (Erişim T: 06. 03. 2015)



### 3. Dernek Yönetimi

Camilerin imar ve inşasında, sevk ve idaresinde, din görevlisi ile olan ilişkilerinde dikkat çeken insan faktörlerinden biri de dernek yönetimidir. Geline bu aşamada cami dernek yönetimi ve seçimleri basite indirgenecek ve ilgisiz kalınacak bir konu görülmemelidir. Özellikle cami derneği-imam ilişkisi ahengi/ahensizliği hem yurt içi hem de yurtdışı camilerinde yürütülen hizmetin verimi/verimsizliği açısından büyük önem arz etmektedir.

Keza derneklerin yetki ve sorumlukları iyi tâdat edilmeli, görevli ile olan ilinti ve ilişkisi belli bir düzene/hiyerarşik yapıya sokulmalıdır. Doğrusu derneğin bulunduğu cami görevli/leri o derneğin doğal üyesi sayılmalı, hatta bu görevliler inisiyatif üstlenerek söz ve sorumluluk sahibi olmalıdır.

Derneklerin ulu-orta cuma ve bayram günleri yardım toplamaları engellenmeli, yardım konusunda dernek yönetimi ile cami görevlisi karşı karşıya getirilmemelidir. Üstelik sıkça toplanılan yardımlar cemaatte belli bir zaman sonra bıkkınlık ve şüphe tevilit etmekte, görevli açısından da yapılan vaaz ve hutbenin verimini azalmaktadır.

Dernekler öncülüğünde cami altı dükkânlarının ve tuvalet işletmelerinin kiraya verilmesi, kiraya verilirken dini hassasiyetlerin göz ardı edilmesi mabedin mehabet ve azametini gölgelemektedir. Yeni cami konseptlerinde mabetlerin müstemilatında bu tür gelir getirici ve ranta sebebiyet veren gayrimenkullerin yer alıp almaması yeniden gözden geçirilmelidir. Dernekle bağlantılı bir diğer sorun cami hoparlörünün maksat dışı kullanılmasıdır. Dernek yönetimi veya köy muhtarlığı cami hoparlörünü ezan dışında farklı amaçlarla kullanmamalıdır.

Dernek yönetimi sadece caminin sevk ve idaresi gibi rutin işlerle uğraşmamalı, din görevlisine toplum için yapacağı her türlü ilmî, dinî, eğitsel, sosyal, sportif ve kültürel faaliyetlerde maddî/manevî destek sağlamalıdır.

### B-Mekân Faktörü (Cami)

“İbadet edilen yer” anlamına gelen “mâbet”, “toplanılan yer” anlamına gelen “cami”, “namaz kılınan yer” anlamına gelen “musallâ”, “secde edilen yer” anlamına gelen “mescid” tarih boyu her zaman önemini muhafaza etmiş kutsal mekânlardır.<sup>23</sup> Daha da ilerisi bu gibi mekânlar ayet ve hadislerden mülhem Müslümanlar nezdinde “Allah’ın evi”<sup>24</sup> olarak kabul görmüştür. Bu mekânlar neredeyse insanlık tarihi kadar eski ve her dinde saygıya layık yapılarıdır.

<sup>23</sup> Ahmet Önkal, Nebi Bozkurt, “Cami”, *DİA*, c. 7, s. 46.

<sup>24</sup> Al-i İmran, 96; İbn Mâce, “Mukaddime”, 17.



Genelden daha özele geldiğimizde Müslümanlar için her ne kadar yeryüzünün her tarafı mescid kabul edilmiş ise de<sup>25</sup>, cemaatle namaz kılmanın yirmi beş veya yirmi yedi derece daha sevaplı olduğu<sup>26</sup> inancıyla, üstelik sözlük anlamında da kullanıldığı haliyle toplu ibadet mahalleri camiler inşa edilmiştir.<sup>27</sup>

Başkanlığın verilerine göre Ülkemizde 84.728 cami bulunmaktadır.<sup>28</sup> Yeni cami yapımlarında eskiden olduğu gibi “külliye”<sup>29</sup> tarzı bir konsept geliştirilmeli ve camiler yeniden hayatın ve şehrin merkezine konuşlandırılmalıdır. Keza camilerin yeniden inşa ve ihyasında estetik görüntü önemlidir. Bununla birlikte Ülkemizde acil durumlarda yangın merdiveni ve tahliye kapısı olan cami sayısı yok denecek kadar azdır. Keza ramazanlarda itikafa girilebilecek bölümler çoğu camilerde yer almamaktadır. Bu konuda Diyanet İşleri Başkanlığı sorumluluğu üstlenmeli, her aklına gelenin istediği tarzda, üstelik gelenek ve estetikle uyum sağlamayan inşaat görüntüsüne ve minare stiline, ucube bir yapı arz etmesine izin vermemelidir. Büyük apartmanlar arasında, minaresi bile görülmeyen, sırf beton yığını, etrafı kapalı, park yeri bulunmayan yerlere cami inşa edilmemelidir.

Küçük bir camiye çifte minare yapılması, ya da sadece belirli günlerdeki cemaatin sayısı dikkate alınarak nüfusu az olan bir bölgeye devasa bir cami inşa edilmesinin kaynak israfı açısından değerlendirilmesi icap eder. Bu noktada aşırı tezyinat ve çok pahalı materyallerin tercih edilmesi engellenmeli, caminin fiziki şartlarından öte içinde sunduğu hizmetler önemsenmeli, niceliğe değil niteliğe bakılmalıdır. Her beş yüz metreye bir cami düşmektense, camilerin yaşlı ve engellilerce, çocuk ve kadınlarca rahat ulaşılabilir, erişilebilir (engelsiz cami) bir mekân haline getirilmesine özen gösterilmelidir. İbadet için gidildiğinde kapalı cami bulunmamalıdır. Kanaatimizce yeni çıkan genelge bu açıdan oldukça memnuniyet vericidir.

Caminin dışı kadar içi de önemlidir. Avlu, tuvaletler ve ayakkabılıklar dâhil olmak üzere iç temizliği, ses ve süs düzeni, ısı ve ışık durumu göz ardı edilmemelidir. Bir nevi “görüntü kirliliği”nden uzak durulmalıdır. Hijyenik olmayan renk cümbüşü tespihler, rengi solmuş takke ve başörtüler, son yıllarda artan sandalyeler ve çeşitli

<sup>25</sup> Buhârî, “Teyemmüm”, 2.

<sup>26</sup> Buhârî, “Ezan”, 30; Müslim, “Mesâcid”, 249, 272.

<sup>27</sup> Komisyon, *Türkçe Sözlük*, TDK, Ankara 1988, c. I, s. 243.

<sup>28</sup> Selahattin Çelebi, “Cami ve Cami Hizmetleri”, *Din ve Hayat*, TDV İstanbul Müftülüğü Dergisi, Sayı 20, İstanbul 2013, s. 103.

<sup>29</sup> Ahmet Onay, *Türkiye'nin Cami Profili*, Dem Yayınları, İstanbul 2008, s. 23.



havalarda çalan cep telefonları bunların başında gelmektedir. Görüntü kirliliği noktasında camilerde hanımlara ayrılan bölümlerin ve lavaboların nahoş araç ve gereçlerle tefrik ve tefrişinden behe-mehâl imtina edilmelidir.

Görüntü kirliliği cümlesinden sayılabilecek bir diğer husus, aşırı tezyinat, çirkin boya, camiyle münasip düşmeyen, üstelik hat stiliyle hiçbir açıdan uyum sağlamayan âyetlerin duvarları süslemesidir. Bir de buna gerek cami girişlerinde, gerekse dernek ve imam odalarında, minare kapılarında kelâm-ı kibar kabilinden herkesin kendince beğendiği ve mesaj verdiğine inandığı ne idüğü belirsiz ve kimin söylediği bilinmeyen sözlerin asılmasıdır. Mahalli müftülükler bunları belli bir düzene sokmalı ve gözün gördüğü şeyden gönül zevk alabilmelidir.

Mekân bağlamında camiyle doğrudan irtibatlı gördüğümüz bir diğer sorun mabetlerin ısıtılmasıdır. Ülkemizde selâtin camileri hariç pek çok caminin ısı düzeninde henüz arzulanan noktaya ulaşılamamıştır. Bu konuda her önüne gelen ulu-orta kendince bazı kural ve kaideler koymakta, camiler ya aşırı soğuk veya ramazan ayında olduğu gibi aşırı sıcak bir ortama ev sahipliği yapmaktadır. Bu ise ibadeti eziyet haline getirmektedir.

Camilerde ışık düzeni ayrı bir sorun olmaya devam etmektedir. Bu hususta camiler ya haddinden fazla aydınlatılmakta, dolayısıyla dikkat dağılmakta veya tasarruf adına oldukça loş bir mekân haline getirilmektedir.

Camilerde henüz tam manasıyla halledilemeyen bir diğer problem profesyonel ses düzeninin kurulamamasıdır. Cihazların ayarı namaz kılana adeta işkence yapmaktadır. Bir de buna akşam ve sabah namazında arkasında oldukça az bir cemaat bulunan görevlilerin mikrofonu sonuna kadar açıp kullanması eklenince çekilmez bir hal almaktadır. Belki bunu önlemenin bir yolu camilerin ilk inşa ve imarında akustik düzenin kurulmasıdır. Mikrofon ve ses düzeniyle bağlantılı olarak söylememiz gereken bir diğer konu, camilerde ehil olmayan, hiçbir ses terbiyesi almamış, makam nedir bilmeyen kişilerin müezzinlik yapmasıdır. Hatta ses/makam terbiyesi, fem-i muhsin noktasında görevliler de belli bir musiki eğitiminden geçirilmelidir.

Kısmen din görevlisi kısmen mekânı doğrudan ilgilendiren bir diğer husus, görevlinin o caminin ağırlığı ile doğru orantılı atanmasıdır. Cemaati hayli yoğun veya konumu gereği mühim bir yer işgal eden camilere ses, söz, bilgi, giyim-kuşam vb. konularda kendini ispat etmiş görevliler tayin edilmelidir.



## C-Yöntem Faktörü

Yöntem ile kastettiğimiz cami içi ve dışı din hizmeti sunumu ve irşatta takip edilecek yeni bir usul ve üsluptur. Mevlânâ'nın motto haline gelen şu sözü bu anlamda önemlidir:

*"Düne ait ne varsa dünde kaldı cancağızım,*

*Bugün yeni bir gündür yeni şeyler söylemek lazım."*

Din görevlisi günümüzde dini metinleri anlama, yorumlama ve düşünce üretmede ortaya çıkan yeni yaklaşımlar arasında semantik (anlambilim), hermenötik (yorumcu), tarihsellik ve durumsal-lığı dikkate almalıdır. Günümüzde bilim baş döndürücü bir hızla gelişmekte, sosyo-ekonomik ve kültürel alanlarda ciddi değişimler yaşanmakta, cemaat kentlileşmektedir.

Gelinen bu aşamada artık yeni bir din dilinin kullanılması kaçınılmaz gözükmektedir. Burada din dili ile kastettiğimiz, hutbe ve vaazlarda daha anlaşılır ifadelerin tercih edilmesidir. Gerçekten de bir yazarımızın dediği gibi dini duyarlılık ve yönelişimiz ne olursa olsun, din dilinin (religious language) mahiyeti, mantıki statüsü, bilgi verme özelliği gibi konular üzerinde yeniden düşünülmeli, din dili üzerinde ciddi araştırmalar yapılmalıdır.<sup>30</sup> Bu çerçevede Kur'ân da, sözün muhatapta tesiri açısından sade, açık ve net olmasını emretmektedir.<sup>31</sup>

Günümüzde din hizmeti sunumunda neyin nasıl söyleneceği de büyük bir önem kazanmıştır. Bir başka ifadeyle mesajın iletilmesinde takip edilecek yöntem en az mesajın kendisi kadar önemlidir. İnsanlar artık kendilerine sunulan bilgileri bir sünger gibi değil, bir süzgeç (filtre) gibi almakta, kendilerini ilgilendiren ve işlerine yarayan bilgilere istek ve iştihak duymaktadır.<sup>32</sup>

Allah (cc), Peygamber de olsa bir insanın muhataplarının sözünden etkilenebileceğini ima ederek, Hz. Muhammed (as.)'i "Onların sözü seni üzmesin"<sup>33</sup>; "Sen onların dediklerine sabret..."<sup>34</sup> diye teselli etmiştir. Kur'ân-ı Kerim de sözün doğru<sup>35</sup>, güzel<sup>36</sup>, yumuşak<sup>37</sup> ve ruhlara isleyecek şekilde tesirli<sup>38</sup> olmasının gereği üzerinde durmuştur. Bu konuda Kur'ân'ın, Firavun gibi ilahlık davasında bulu-

<sup>30</sup> Turan Koç, *Din Dili*, İz yayıncılık, İstanbul 1998, s. 15.

<sup>31</sup> Hac, 16; En'am, 105; Araf, 58; Furkan, 50; Kasas, 34; Sad, 20.

<sup>32</sup> Mustafa Köylü, *Psiko-Sosyal Açından Dini İletişim*, Ankara Okulu Yayınları, Ankara 2011, s. 160.

<sup>33</sup> Yasin, 36.

<sup>34</sup> Kaf, 39.

<sup>35</sup> Nisa, 9.

<sup>36</sup> Bakara, 83.

<sup>37</sup> Taha, 44.

<sup>38</sup> Nisa, 63.





nan büyük bir azgına bile, yumuşak söz söylenmesini tavsiye etmesi<sup>39</sup> oldukça dikkat çekicidir.

Bu noktada hutbe ve vaazların gündem ve güncelle örtüşmesine, içinde bulunulan zaman ve zeminin, muhatap kitlenin beklenti ve taleplerine cevap verecek nitelikte olmasına özen gösterilmelidir. Dini iletişimde hedef kitlenin yaş (çocuk, genç, yaşlı), cinsiyet (kadın-erkek) ve tahsil (zekâ ve anlayış) durumları da göz ardı edilmemeli, dolayısıyla kaynak merkezli değil “dinleyici merkezli” bir yaklaşım esas alınmalıdır. Bu yapılırken Nahl suresinin 125. ayetinde geçen üç farklı hitap tarzı akıl ve bilimselliği temsil eden “hikmet”; güzel öğüt ve nasihati temsil eden “mev’ize”; karşılıklı diyalog ve tartışmayı temsil eden “cedel” terimleri dikkatlerden uzak tutulmamalıdır.

Mesajın iletilmesinde korku/ceza, müjde/mükâfat dengesine azami dikkat gösterilmeli, az bir korkunun iletişim etkinliğini artırdığı, ancak aşırı korkutma ve sürekli ceza/cehennemden bahsetmenin tersine sonuç verdiği göz ardı edilmemelidir. Zira insanları motive etmede olumsuz pekiştirmelerden ziyade olumlu pekiştirmelerin daha etkili olduğu psikolojik verilerin ortaya koyduğu bir gerçektir.<sup>40</sup>

Bazen etkili iletişim için, kıssa ve hikâyelerden, benzetmelerden, örneklerden, metafor (mecaz) ve karşılaştırmalardan faydalanılmaktadır. Bu kıssalarda, insanın kendi tecrübesinin farklı bir yorumu bulunduğu kadar, onun bağımlılık duygusunu pekiştiren, belli bir hayat tarzını yansıtan unsurlar da vardır.<sup>41</sup> Yine dikkatli seçildiği takdirde daha çok sözlü kültüre dayalı yerel adetler, mistik ve mitsel öğelerle İslami öğelerin iç içe girdiği halk dindarlığının güçlü bir şekilde ege-men olduğu verilerden yararlanma yoluna gidilmelidir.<sup>42</sup>

Din görevlisinin camileri ve cemaati ihyâ noktasında mesajını sunarken dikkat etmesi gereken en önemli noktalardan biri de “sen” dili yerine “ben” dilini kullanmasıdır. “Sen” dili, genelde kızgınlığın yansıması olarak algılanmakta ve muhatapı yargılayan yorumlar taşımaktadır. Muhatap, eleştirildiği ve yargılandığını düşündüğünde, “ama ben de” diyerek kendini savunma ihtiyacı hissetmektedir. Bu durumda sunulan mesajın bir etkisi kalmayacaktır. Bununla beraber şahsiyet yapmaktan ve isim vermekten kaçınılmalı, günaha olan nefret günahkâra taşınmamalıdır. Din görevlisinin bir kimseyi ne yargılama hakkı ve haddi, ne de sonuçtan sorumluluk gibi bir görevi vardır.

<sup>39</sup> Taha, 43-44.

<sup>40</sup> Köylü, *a.g.e.*, s. 214.

<sup>41</sup> Koç, *age.*, s. 132.

<sup>42</sup> Hayati Hökeleki, “Din Hizmetlerinde Yöntemle İlgili Sorunlar”, *Diyanet İlmî Dergi*, Sayı 41/3, Ankara 2005, ss. 93-104.



Keza görevlinin sunum esnasında mahalli şive kullanması, cemaati azarlar bir üslupla konuşması cami adabıyla münasip düşmemektedir. Özellikle teravîh akşamlarında gürültü yapan çocukları te'dib noktasında, "Hanımlar çocuklarınıza sahip çıkın" gibi sert ve sesli bir hitap tarzı asla yakışık almamaktadır. Bütün bu izahlardan sonra etkili ve yetkililere düşen bazı sorumluluklar vardır. Bunları teklif ve tavsiyeler noktasında şöyle sıralamak mümkündür:

### III-Teklif ve Tavsiyeler

- 1- Din görevlilerinin belli sahalarda branşlaşmasına yönelik çalışmalar yapılmalı, ona göre bir eğitim müfredatı takip edilmelidir. Din görevlisi diksiyon, güzel konuşma, bilgisayar kullanma, empati, güzel sanatlar, yabancı bir Batı dilini bilme gibi çağımıza uygun düşen hasletlerle donanımlı hale getirilmeli, iletişim teknikleriyle teçiz edilmelidir.
- 2- Din görevlisi bölgesinde her farklı inanç ve görev sahipleriyle iyi bir "iletişim" kurabilmeli ve her an "ulaşılabilir" biri olmalıdır.
- 3- İHL ve Diyanet İşleri Başkanlığı hizmet içi kurslarında tasavvuf dersine yer vermeli, hoşgörü temsilcileri denilen zevatın hayat hikâye ve söylemlerinden, görev aşk ve şevklerinden istifade edilmelidir.
- 4- Camilerin etrafının imarında, içindeki cemaatin irşadında gerekirse Belediye ve STK'lar ile ilişkiye geçilmeli, gönüllü kuruluşlarla işbirliği yapılmalıdır.
- 5- Namaz vaktinin ilanında gözü saate değil kulağı ezana uyarlanmış ve ayarlanmış bir cemaat tevliğine çalışılmalıdır. Bunun için sabah namazında olduğu gibi ezan okunduktan belli bir süre sonra farz namazına başlanması konusunda imal-i fikir yapılmalıdır.

### IV-Sonuç

Son yıllarda din görevlilerimizin eğitim ve bilgi seviyelerinin yükseltilmesinde, cami inşa ve imarında olumlu yönde bir gelişme olduğu muhakkaktır. Ancak değişen şartlar çerçevesinde daha çok mesafe kat edilmesi gerektiği aşikârdır. Şüphesiz tebliğimizde bahse konu bazı meselelerin bir kısmı hukuki düzenlemeyi gerektirmektedir. Belki birçoğu da sadece belli bir kesimle halledilebilecek mahiyette değildir. O halde herkes ve her kesim üzerine düşen görevi yerine getirmelidir.

Bizim ilgi alanımız için imar-iskân, yapı-denetimi değildir. Camilerin yapımı kadar hiç şüphesiz yaşatılması da önemlidir. Nicelik yanında niteliğin önemini inkâr etmek mümkün değildir. Mabetle-



rin fiziki şartlarının gelişmişliği yanında içinde görev yapan din görevlisi ve onunla yüzleşen cemaatin konumu ondan daha önemlidir. İçinde yaşadığımız çağın din görevlisi toplam kalite yönetimi (TKY) anlayışa aşına, eleştiri ve yeniliğe açık, farkındalık oluşturmuş, kültürel ve mesleği yeteneğe ve niteliğe sahip biri olmalıdır. Bununla birlikte eda ettiği görevin başarısı açısından kıraati düzgün, ezberi çok ve temel kaynaklara incek kadar Arapça bilmelidir. Din görevlisi kendine özgüveni olan, mesleğin yorgunluğuna yakalanmamış, amirlerine ve cemaatine karşı şüpheli davranmayan ve güvensizlik duymayan, bulunduğu mahalde sorunun değil çözümün parçası olan, mesleğinin itibarını zedeleyici işlerle meşgul olmayan, kolaycılık ve nemelazımcılığa kaçmayan biri olmalıdır. Din görevlisi aksiyoner, becerikli, katılımcı, belli plan ve program dâhilinde hareket etmeyi ilke haline getirmiş, mensup olduğu kurumun kültürünü içselleştirmiş, yaptığı iş ve meslekten memnuniyet duyan, kimseye önyargıyla yaklaşmayan biri olmalıdır. Çünkü camilerimizin toplum hayatının merkezinde yer alması ve toplumun sosyal dokusunu kuvvetlendirmesi ancak cami görevlileri marifetiyle mümkündür.

Tebliğimizi üçüncü Diyanet İşleri Başkanı merhum Ahmet Hamdi Akseki'nin (ö. 1951) 18 Nisan 1950 tarihinde teşkilat mensuplarına gönderdiği genelgede beyan ettiği iyi dilekleriyle bitirelim: "Hayrat hademesi, hayatlarını camilerimizin lâhûtî ve nûrânî sine sine vakfeyleyen bahtiyar ve mübeccel bir zümredir. Hiçbir zümre Allah'ın ve peygamberin medh ü senâsına onlar kadar mazhar olmamıştır. Hiçbir zaman mihraplarımızı imamsız, minberlerimizi hatipsiz, minarelerimizi ezansız bırakmamış olan hayrat hademesi bütün Müslümanların en derin hürmet ve muhabbetlerine bihakkin mazhar ve müstahaktırlar."<sup>43</sup> Biz de camilerimizin inşa ve ihyasında, din hizmetlerinin yürütülmesinde emeği geçen ve ahirete irtihal edenleri rahmetle, halen ber-hayat olanları sıhhat ve afiyetle yâd ediyoruz.

### 🌀 KAYNAKÇA

- COŞKUN, M. Kamil, "Türkiye'de Camii Cemaatinin Kur'an Anlayışı-Bir Alan Araştırması, İslamiyat, Ankara 2001, c. 4, Sayı 1, s. 90.
- ÇAKIR, Ruşen- BOZAN, İrfan, *Sivil, Şeffaf ve Demokratik bir Diyanet İşleri Başkanlığı Mümkün mü?*, İstanbul 2005.
- ÇELEBİ, Selahattin, "Cami ve Cami Hizmetleri, *Din ve Hayat*, TDV İstanbul Müftülüğü Dergisi, Sayı 20, İstanbul 2013, ss. 102-105.
- ERTAN, Veli, *Ahmet Hamdi Akseki*, Kültür Bakanlığı Yayınları, İstanbul 1988.
- GAZZALİ, Muhammed, *İhyâ-u Ulûmi'd-Dîn*, Ezher Matbaası, Kahire 1302.
- HÖKELEKLİ, Hayati, "Din Hizmetlerinde Yöntemle İlgili Sorunlar", *Diyanet İlmî Dergi*, Sayı 41/3, Ankara 2005, ss. 93-104.

<sup>43</sup> Veli Ertan, *Ahmet Hamdi Akseki*, Kültür Bakanlığı Yayınları, İstanbul 1988, ss. 35-41.



## 2. OTURUM

### Camilerin İmar ve İhyasında Din Görevlilerinin Önemi

Ömer YILMAZ

- KOÇ, Turan, *Din Dili*, İz Yayıncılık, İstanbul 1998.
- KOMİSYON, *Türkçe Sözlük*, TDK, c. I-II, Ankara 1988.
- KÖPRÜLÜ, Fuad Türk Edebiyatında İlk Mutasavvıflar, DİB Yayınları, Ankara 1993.
- KÖYLÜ, Mustafa, *Psiko-Sosyal Açından Dini İletişim*, Ankara Okulu Yayınları, Ankara 2011.
- MEVLANA, Celaleddin er-Rumi, *Mesnevi*, MEB Yayınları, İstanbul 1991.
- ONAY, Ahmet, *Türkiye'nin Cami Profili*, Dem Yayınları, İstanbul 2008.
- ÖNKAL, Ahmet-BOZKURT Nebi, "Cami", *DİA*, c. 7, ss. 46.
- ŞÜKÜN, Ziya, *Farsça-Türkçe Lügat Gencine-i Güftar Ferhengi Ziya*, MEB Yayınları, İstanbul 1996.
- TATÇI, Mustafa, *Yunus Emre Divanı*, Akçağ Yayınları, Ankara 1991.
- ULUDAĞ, Süleyman, *Tasavvuf Terimleri Sözlüğü*, Mârifet Yayınları, İstanbul 1999.
- , *İslam Düşüncesinin Yapısı*, Dergâh Yayınları, İstanbul 1999.
- YILDIZ, İlhan, "Avrupa Birliğine Taşındığımızın Görevlisi ve Din Hizmetler Tablosu", *Türkiye'nin Avrupa Birliğine Girişinin Din Boyutu*, DİB Yayınları, Ankara 2003, ss. 136-138.
- YILMAZ, Ömer, "Yurtdışı Cami ve Cami Dışı Din Hizmetleri", *Din Hizmetlerinde Yöntem ve Verimlilik*, DİB Yayınları, Ankara 2006, ss. 233-263.
- , "Din Hizmetinin İlim-Amel-Gönül Boyutu", *Cumhuriyet Üniversitesi İlahiyat Fakültesi Dergisi*, S. XI/II, 419-439. (2007)
- , "Hz. Peygamberin Işığı Altında Din Görevlilerinin Nitelik ve Sorumluluklarına İrfani Bir Bakış, Hamburg İslam Merkezi, 26.02.2011(Uluslararası Kongre-Hamburg.) ss.105-114.
- , "Almanya'da DİTİB Camilerinde Hafta Sonu Uygulanan Kur'an Kurslarının Kısa Bir Analizi" -Hamburg Örneği" *Diyanet İlmî Dergi*, Mart 2013, ss.123-143.



## CAMI DİN GÖREVLİLERİNE YÖNELİK TUTUM VE BEKLENTİLERDEKİ DEĞİŞİM ÜZERİNE SOSYOLOJİK BİR ANALİZ

Vejdi BİLGİN<sup>1</sup>

**Özet:** Caminin bir mimari eser olarak bizzat kendisi, içermiş olduğu pek çok sembolik öge ile dinin öğrenilmesi ve yaşanması konusunda önemli işlevlere sahiptir. Ama şüphesiz caminin sembolize ettiği anlamın tam olarak gerçekleşmesi camilerdeki din görevlileri (vaiz, imam, müezzin, kayyum) ile mümkün olur. Bundan dolayı din görevlilerinin yetişmesi cami merkezli din anlayışının en önemli hususlarından birisi olarak kabul edilir. Din görevlisi dendiğinde temel kıraat ve dinî bilgi ile örnek yaşam tarzı akla gelmektedir. Ancak ülkemizde son yıllarda yapılan alan araştırmalar yaş, eğitim düzeyi ve sosyal tabaka değişkenlerine göre bireylerin din görevlilerine bakışlarının ve beklentilerinin değiştiğini ortaya koymuştur. Türkiye, özellikle 1980 sonrası liberal ekonomik politikalarla önemli bir gelişme kaydetmiş, 2002 yılı sonrasında ise bu gelişme süreci daha da ivme kazanmıştır. Ekonomik gelişmelere paralel biçimde eğitim düzeyi yükselmiş, şehirde doğanların oranı artmış, dini bilgi düzeyinde bir ilerleme gözlenmiştir. Aynı zamanda geleneksel toplumsal değerler yerine modern değerler hakim olmaya başlamış, bireyselleşme eğilimi artmış, nevrotik (özellikle obsesif-kompulsif) davranışlar yaygınlaşmıştır. Neredeyse iki kuşak içerisinde meydana gelen bu hızlı psiko-sosyal değişime camilerimiz ve din görevlileri ne düzeyde karşılık verebilmişlerdir? Bu bildiride Türkiye’de yaşanan değişim sürecinin din görevlilerine bakış ve beklentilerdeki değişime etkisi sosyolojik açıdan analiz edilecektir.

**Anahtar Kelimeler:** Cami, din görevlileri, toplumsal değişim, dini bilgi, dini tutum ve davranış

### ☞ A SOCIOLOGICAL ANALYSIS ON THE CHANGE IN ATTITUDES AND EXPECTATIONS TOWARDS RELIGIOUS OFFICERS

**Abstracts:** The mosque itself, as an architectural work, has important functions in learning and experiencing religion with many symbolic elements it contains. However the realization of the meaning symbolized by the mosque is made possible by religious officers in mosques. Therefore, the training of

<sup>1</sup> Prof. Dr., Bursa Uludağ Üniversitesi İlahiyat Fakültesi Din Sosyolojisi Anabilim Dalı, vbilgin@uludag.edu.tr



religious officers is considered to be one of the most important aspects of mosque-based religious conception. Until recently, the main characteristics of religious officers were the knowledge of *qiraat*, basic religious knowledge and exemplary lifestyle. However, the field studies conducted in our country in recent years indicated that individuals' views and expectations towards religious officers changed according to age, education and social layer variables. Turkey has made significant progress with liberal economic policies after 1980, and after 2002 this development process has gained further momentum. In line with the economic developments, the schooling has increased, the population has become urbanized and the level of religious knowledge has grown. At the same time, modern values have begun to dominate the society instead of traditional values, individualization tendency has increased, and neurotic (especially obsessive-compulsive) behaviours have become widespread. To what extent are our mosques and religious officers able to respond to this rapid psycho-social change in last two generations? This paper will analyze the process of change taking place in Turkey, and its effects on the change in outlook and expectations towards the religious officers.

**Keywords:** Mosque, religious officers, social change, religious knowledge, religious attitude and behavior

### ☞ Giriş

Camiler İslam medeniyetinin merkezleri olduğu gibi, imamlar da doğal liderler olarak Müslüman toplumun merkezi aktörlerindedir. Geçmişte imamların sahip olmaları gereken vasıflar konusunda, özellikle ilmi hallerde önemli mütalaalar yer almaktaydı. Günümüzde sosyal bilimlerin gelişmesiyle birlikte imamlığın gerektirdiği çeşitli formasyonlar, imam-cemaat ilişkisi, imamların toplumsal problemleri gibi konular incelenmeye başlanmıştır. Din hizmetlerinin sağlıklı ve verimli ilerlemesi, camilerin fiziki özelliklerinden ziyade din görevlilerinin mesleki yeterlilikleriyle bağlantılıdır. Bu gerçekten hareketle ülkemizde son yıllarda din görevlileri üzerine yapılan araştırmalarda önemli bir artış görmekteyiz. Bizim çalışmamız da ülkemizde yaşanan hızlı sosyal değişim sürecinde toplumun din görevlileriyle ilgili tutum ve beklentilerini çeşitli değişkenler bağlamında ele almayı hedeflemektedir. Teknik olarak literatür incelemesi kullanılmış ve araştırma örneklemini olarak, Türkiye'nin çeşitli üniversitelerinde 1992-2016 yılları arasında gerçekleştirilmiş biri doktora çalışması, on üçü yüksek lisans çalışması ve biri makale olmak üzere toplam on beş alan araştırmasının verileri kullanılmıştır. Yapmış olduğumuz tespit ve değerlendirmeler genellendirilirken bu sınırlılık göz önüne alınmalıdır.

### ☞ Camilerin Fiziki Yapılarındaki Değişim

Fiziki bir mekân olarak cami Hz. Muhammed'in Medine döneminden itibaren, gelişen İslam medeniyetinin merkezi olmuştur. İlk



camii pek çok fonksiyonu ifa ederken,<sup>2</sup> zamanla külliyeler bu fonksiyonları yerine getirmeye başlamıştır. Şüphesiz hem dini hem de diğer ilim dallarında eğitim veren medreseler bu külliyelerin en önemli parçalarını oluşturmaktaydı. Müstakil medreselerin ortaya çıkışı<sup>3</sup> Hz. Muhammed devrinde Ashab-ı Suffa ile başlayıp,<sup>4</sup> daha sonraları büyük mezhep imamlarının bir caminin direğinin dibinde ders halkası kurarak talebe okutmasıyla devam eden bu işlevin önemli ölçüde kaybolmasına yol açmıştır. Eğitimin yanında Hz. Peygamber döneminden itibaren mescitte toplantı yapma, elçileri kabul etme, mahkeme görme gibi fonksiyonlar da başka mekanlara kaymıştır. Şüphesiz artan nüfus ve gelişen toplumsal yapı bu tür bir uzmanlaşmayı zorunlu kılmıştır. Günümüzde namaz, mukabele, vaaz gibi ibadetler dışında camilerde yoğun olarak ifa edilen bir uygulama yaz Kur'an kurslarında talebe okutmaktır. Ancak bu uygulamanın bir kısmı camilerin müstemilatı içerisinde yer alan Kur'an kurslarına kaymıştır. Hatta bu yıl (2018) pek çok resmi okul, Halk Eğitim Merkezleriyle iş birliği içinde kendi bünyelerinde yaz Kur'an kursu vermeye başlamıştır. Son yıllarda sayıları gittikçe artan özel anaokullarında da yaz tatiline mahsus dini eğitimler verilmektedir. Dolayısıyla yakın dönemde ibadet dışında camii içerisinde gerçekleştirilen en önemli faaliyet olan yaz Kur'an eğitiminin de camii dışına kaymaya başladığını iddia edebiliriz.

Camiye Hz. Muhammed dönemindeki özgün fonksiyonlarını kazandırmak için çalışmalar da yapılmaktadır.<sup>5</sup> Ancak bunlar, İslam'ın ilk döneminde olduğu gibi camii mekanının bizzat içinde değil, külliye tarzında düşünülme; bu çerçevede öğrencilerin kalabileceği müstakil yurdu, yemekhanesi ve aşevi olan, sınıf, konferans ve toplantı salonlarını içeren, hatta spor vb. hobi mekanlarına sahip yapılar şeklinde inşa edilmektedir. Son yıllarda özellikle çocukları camilere çekebilmek amacıyla, oyun alanı kurma gibi bazı uygulamalar ise yaygınlaşmamıştır. Örneğin 2016 yılında Diyanet İşleri Başkanlığı'nın bir projesi olarak Ankara'da Başkanlığın yanındaki Ahmet Hamdi Akseki Camii'nde bu uygulamanın yer aldığı,<sup>6</sup> Ankara Kocatepe Camii<sup>7</sup> ve Marmara İlahiyat Fakültesi Camii<sup>8</sup> gibi sembolik değeri olan camilerde uygulamanın hayata geçirildiği, Mardin,<sup>9</sup>

<sup>2</sup> Ziya Kazıcı, *İslam Medeniyeti ve Müesseseleri Tarihi*, 15. Bs., İFAV Yayınları, İstanbul, 2015, s. 303-304.

<sup>3</sup> Bkz. Ahmed Çelebi, *İslam'da Eğitim Öğretim Tarihi*, Çev. Ali Yardım, Damla Yayınevi, İstanbul, 1976, s. 108-114.

<sup>4</sup> Muhammad Hamidullah, *İslam Peygamberi*, Çev. Salih Tuğ, 5. Bs., İstanbul, 1990, c. 2, s. 768-769.

<sup>5</sup> Daha çok yurt dışındaki faaliyetlere yönelik olmakla birlikte camilerin Hz. Muhammed dönemi fonksiyonlarına dönmesi noktasındaki öneri için bkz. Kemal Ataman, "Yapısal Adaptasyon ya da Caminin Asli Fonksiyonlarını Üstlenme Süreci," *III. Din Şurası Tebliğ ve Müzakere Leri*, DİB Yayınları, Ankara, 2005, ss. 531-538.

<sup>6</sup> <https://www.aa.com.tr/tr/yasam/cocuklar-icin-camide-oyun-alani/594200> [erişim, 19.07.2018]

<sup>7</sup> <http://camilerhaftasi.diyaret.gov.tr/Archive/2011/oyun-merkezi.html> [erişim, 19.07.2018]

<sup>8</sup> <https://www.aa.com.tr/tr/ramazan-2017/ebeveynleri-namaz-kiliyor-cocuklar-oyun-oyuyor/842016> [erişim, 19.07.2018]

<sup>9</sup> <http://www.artukluhaber.net/haber-mardin-il-muftusu-cicek-ten-cami-cocuk-oyun-ala>



## 2. OTURUM

### Cami Din Görevlilerin Yönelik Tutum ve Beklentilerdeki Değişim Üzerine Sosyolojik Bir Analiz

Vejdi BİLGİN

Nevşehir,<sup>10</sup> Ürgüp,<sup>11</sup> Sinop,<sup>12</sup> Bafra,<sup>13</sup> Pendik<sup>14</sup> gibi pek çok il ve ilçede benzer örneklerin görüldüğü basına yansdı. Akademik çevreler konuya bilimsel açıdan ilgi göstermese de bazı yazarlar<sup>15</sup> ve haber sitelerinin<sup>16</sup> söz konusu uygulamayı eleştirdiği görüldü. Neticede uygulama planlandığı gibi yaygınlaşmadı.

Netice olarak cami mekânının içi yine sadece ibadetlere kalmaktadır. Bir başka ifadeyle camilerin Hz. Peygamber dönemindeki fonksiyonları ifa edebilmesi bugün ancak müstemilatta yer alacak diğer mekanların inşayla mümkündür. Özellikle büyük şehirlerde, çoğunlukla da dini gruplar, bazen de üniversiteler gibi resmi kurumların bünyesinde (cami dernekleri tarafından) inşa ettirilen bu yeni camilerde imam ve müezzinlerin temel görevi cami içindeki dini hizmetler olsa da bütün müstemilat ve buraya gelen kişiler de ilgilenmek zorundadırlar. Bu durum da hizmet anlayışı açısından vizyonlu ve daha donanımlı din görevlilerini gerektirmektedir.



*Ahmet Hamdi Akseki Camii'nde oluşturulan çocuk oyun alanı (Kaynak: Anadolu Ajansı)*

## ☞ Cemaatin Yapısındaki Değişim

Demografik olarak Türkiye'deki nüfus artış hızında bir gerileme görmekteyiz. 1985 yılında % 24,9 olan nüfus artış hızı

nl-projesi-27927.html [erişim, 19.07.2018]

<sup>10</sup> <http://www.fibhaber.com/gundem/nevsehir-de-cocuklar-icin-cami-icinde-oyun-alani-h73214.html> [erişim, 19.07.2018]

<sup>11</sup> <http://www.urguphaber.com/arsiv/guncel-haberleri-urgupte-cocuklar-icin-camide-oyun-alani-3735.html> [erişim, 19.07.2018]

<sup>12</sup> <http://www.milliyet.com.tr/sinop-ta-camide-cocuk-oyun-parki-olusturuldu-sinop-yerelhaber-2677137/> [erişim, 19.07.2018]

<sup>13</sup> <http://www.hurriyet.com.tr/camilerde-cocuklar-icin-oyun-alani-yapildi-37306035> [erişim, 19.07.2018]

<sup>14</sup> <http://www.dinibulten.com/imamlar/pendikte-cocuklar-icin-cami-icinde-oyun-alani/7313> [erişim, 19.07.2018]

<sup>15</sup> Bkz. Fatma Barbarosoğlu, "Çocuklar Camide Oyuncakları Eline," <https://www.yenisafak.com/yazarlar/fatmabarbarosoglu/cocuklar-camide-oyuncaklari-ellerinde-2029853> [erişim, 19.07.2018]

<sup>16</sup> <https://www.habervaktim.com/haber/474870/camilerde-cocuk-oyun-alani-uygulamasi-dogru-mu.html> [erişim, 19.07.2018]





2013'te % 13,7'ye gerilemiştir.<sup>17</sup> Ancak yine de okul öncesi ve okul çağındaki nüfus (0-24 yaş) % 41,1 gibi yüksek bir seviyededir.<sup>18</sup> Toplam nüfusun 4/5'e yakın kısmı şehirlerde yaşamaktadır.<sup>19</sup> İş dünyasında çalışan nüfus önemli ölçüde yer değiştirmiştir: 1955'te ziraat, hayvancılık, ormancılıkla uğraşan nüfus % 77, 4 iken 2000 yılında % 47,8'e gerilemiş, imalat sanayinde çalışanlar % 6'dan % 12,6'ya, ticaretle uğraşanlar % 2,5'ten % 9,8'e, toplum hizmetlerinde çalışanlar % 4,1'den % 17,7'ye yükselmiştir.<sup>20</sup> Nüfusun eğitim düzeyinde de sürekli bir yükselme görülmektedir. Artan okulaşmaya paralel olarak zorunlu eğitim 2012-2013 Eğitim Yılı'nda 12 yıla çıkarılmıştır.<sup>21</sup> Üniversite sayıları ve dolayısıyla mezun sayıları da hızlı bir şekilde artmaktadır. Örneğin 1985 yılında 20.148 kişi üniversite diploması almışken, bu sayı 2011 yılında 270.120 kişiye yükselmiştir.<sup>22</sup>

Demografik yapı içerisinde cami cemaatinin de profili değişmektedir. 1980'lere kadar cami cemaati genelde orta yaş ve yaşlı kesimden, daha çok emekli, esnaf, küçük memurlardan oluşmaktaydı. Özellikle yüksek tahsilli ve önemli devlet görevlerinde bulunan kişilerin cemaate katılması nadirdi.<sup>23</sup> Oysa günümüzde cemaatin profilinde ciddi bir değişim olduğunu söyleyebiliriz. Bu konuda somut araştırmalar çok azdır. Örneğin Konya'nın Kulu ilçesinde yapılan araştırmada bir cami cemaatinin % 30,5'inin lise, % 17,9'unun üniversite mezunu olduğu ortaya çıkmıştır.<sup>24</sup> Bu rakamları genelleme oldukça güç olmakla birlikte cemaatin meslek ve eğitim düzeyi olarak gittikçe yükseldiği gözlemlere dayanarak söylenebilir. Bunun yanında yakın geçmişe göre daha fazla oranda genç nüfus camiye gelmektedir. Ayrıca sürekli olarak cemaate katılmasalar da kadınların, özellikle şehir merkezlerindeki camilerde vakit namazlarını daha çok kıldıkları görülmektedir. Dolayısıyla hem imamlar hem de cami mekanı bu yeni cemaat profiline göre değişim göstermek zorundadır.

## ☞ Dini Bilgi Açısından Din Görevlisinin Merkezden Çekilmesi

İslam kitap üzerine bina edilmiş bir dindir. Kur'an sayesinde Araplar ve sonradan Müslümanlaşan Türkler kitabın merkezi rol

<sup>17</sup> *Türkiye İstatistik Yıllığı 2013*, Türkiye İstatistik Kurumu, Ankara, 2014, s. 33.

<sup>18</sup> *İstatistik Göstergeler 1923- 2013*, Türkiye İstatistik Kurumu, Ankara, 2014, s. 12.

<sup>19</sup> 2012 yılında il ve ilçelerde yaşayanların oranı % 77,3, belde ve köylerde yaşayanların oranı % 22,3'tü. 2013 yılında köylerin önemli bir kısmı il veya ilçelere bağlı mahallelere dönüştürülünce bu oranlar % 91,3 ve % 8,7 şeklinde değişmiştir. *Türkiye İstatistik Yıllığı 2013*, s. 35.

<sup>20</sup> *İstatistik Göstergeler 1923- 2013*, s. 27-28.

<sup>21</sup> <http://www.resmigazete.gov.tr/eskiler/2012/04/20120411-8.htm> [erişim 18.07.2018]

<sup>22</sup> *İstatistik Göstergeler 1923- 2013*, s.70.

<sup>23</sup> Özellikle yüksek devlet memurları ve üst sosyo-ekonomik tabakanın dine ve ibadete karşı tutumları konusunda fikir vermesi için bkz. Bayram Sarıcan, *1930'lardan Günümüze Bursa'da Dini Hayat*, Düşünce Kitabevi, İstanbul, 2003, s. 103-104; Ümit Meriç, *İçimdeki Cennete Yolculuk*, 11. Bs., Etkileşim Yayınları, İstanbul, 2008, s. 141-143.

<sup>24</sup> Şahin Öz, *Bir Cami Cemaatinin Anatomisi: Konya Kulu Merkez Kubbeli Cami Cemaati Üzerine Din Sosyolojisi Açısından Bir Yaklaşım*, Yüksek Lisans Tezi, Selçuk Üniversitesi Sosyal Bilimler Enstitüsü, Konya, 2010, s. 32



## 2. OTURUM

### Cami Din Görevlilerine Yönelik Tutum ve Beklentilerdeki Değişim Üzerine Sosyolojik Bir Analiz

Vejdi BİLGİN

oynadığı bir medeniyet inşa etmişlerdir. Kur'an'ı okumanın aynı zamanda dini bir vacibe olması, sadece yüksek tabakada değil, orta ve alt tabakada da okuma-yazma bilmeyi teşvik etmiştir. Müslümanlar tarihte çok zengin kütüphaneler kurdukları gibi, sıradan insanların evlerinde de temel dini kitaplar yer almaktaydı. Örneğin Osmanlı Devleti üzerine yapılan bir araştırmada avam ya da havas fark etmeksizin evlerde en çok yer alan kitapların başında ahlak ve fıkıh kitapları olduğu ortaya çıkmıştır.<sup>25</sup> Ancak şüphesiz sıradan insanlar için kitaplar kadar önemli bir bilgi kaynağı da mahallelerindeki imamlardı. Onlardan interaktif bir biçimde bilgi alabiliyorlardı. Türkiye’de yakın tarihte cami sayısı ve imamlar konusunda yaşanan sıkıntılar, aynı zamanda camiye müdavim cemaatin azalması imamları (ve diğer din uzmanlarını) birincil kaynak olmaktan çıkarmış ve gerilere düşürmüştür. 1992 yılında Ankara yapılan bir araştırmada dini sorular için ilk merci dinî kitaplar (% 45,4) verilmiş, bunu sırasıyla müftü veya vaiz (% 23,1), imam (% 21,5) ve şeyh (% 2,6) takip etmiştir.<sup>26</sup> Toplam rakamlar alındığında kitapların ve din uzmanlarının birbirine yakın olduğu görülecektir. 2005 yılında Doğu ve Güneydoğu Anadolu Bölgesinde<sup>27</sup> ve 2014 yılında Sakarya’da<sup>28</sup> elli yaş üstü bir örnekleme uygulanan çalışmalarda da benzer sonuçlar alınmıştır. Fakat 2008 yılında İstanbul’da yapılan bir araştırmada insanların din adamları yerine daha çok dini kitaplara başvurduğunu, ayrıca yeni bir müracaat kaynağı ortaya çıktığını göstermiştir: İnternet. Söz konusu araştırmada dini kitaplara başvuru oranı % 60 iken, imamlara başvuru % 8,5, müftülere başvuru % 7,3, şeyhlere başvuru % 0,4 oranında çıkmış, % 23,8’lik bir oran ise internette araştırma yaptığını belirtmiştir.<sup>29</sup> Söz konusu veriler insanların dini konularla ilgili olarak din görevlileriyle irtibata geçme tutumlarında bir azalma olduğuna, bunun yerine araya insan faktörü girmeksizin bir çözüm arayışı içinde olduklarına işaret etmektedir. Bu durum insan ilişkilerinde tipik bir yabancılaşma durumudur. Ayrıca din görevlilerinin cemaatleriyle daha yoğun bir ilişkiye geçmeleri gerektiğini, son olarak da internetteki “sahih” dini bilgiler için daha fazla yatırım yapılması icap ettiğini göstermektedir. Zira birkaç

<sup>25</sup> Bkz. Ali İhsan Karataş, “XVI. Yüzyılda Bursa’da Tedavüldeki Kitaplar,” *U.Ü. İlahiyat Fakültesi Dergisi*, Cilt: 10, Sayı: 1, 2001, ss 212-215. Ayrıca bkz. Hatice Kelpetin Arpaguş, *Osmanlı Hal-kanın Geleneksel İslam Anlayışı ve Kaynakları*, Çamlıca Yayınları, İstanbul, 2001, s. 21.

<sup>26</sup> Hamdi Uygun, *Halktaki Din Adamı İmajı ve Din Görevlilerinden Beklentileri*, Yüksek Lisans Tezi, Ondokuz Mayıs Üniversitesi Sosyal Bilimler Enstitüsü, Samsun, 1992, s. 35.

<sup>27</sup> Bu çalışmada dini konularda ilk müracaat edilen yerler şöyle sıralanmıştır: Dini kitaplar % 46,2, imamlar % 31,4, müftüler % 12, vaizler % 1,2. Bkz. Abdülkadir Çekin, *Din Görevlisinden Beklentiler ve Din Görevlilerinin Mesleki Yeterlilikleri (Elazığ- Erzurum-Malatya-Urfa Örneği)*, Yüksek Lisans Tezi, Sakarya Üniversitesi Sosyal Bilimler Enstitüsü, Sakarya, 2005, s 97.

<sup>28</sup> Bu çalışmada dini konularda ilk müracaat edilen yerler şöyle sıralanmıştır: Dini kitaplar % 41,4, Diyanet-müftülük % 21, dini liderler % 9, imamlar % 8,6, İlahiyat Fakültesi hocaları % 6,2. Bkz. Abdullah İnce, “Din Hizmetleri Sunumu Bağlamında Elli ve Üzeri Yaş Grubunun Cami ve Din Adamı Algısı,” *International Journal of Science Culture and Sport*, Special Issue: 1, July 2014, s. 440.

<sup>29</sup> Ahmet Hamdi Karahan, *Türk Toplumunda İmam İmajı: İstanbul Örneği*, Yüksek Lisans Tezi, Marmara Üniversitesi Sosyal Bilimler Enstitüsü, İstanbul, 2008, s. 114.



nesil sonra kitaplara bakma itiyadının büyük oranda internete kayacağını öngörmek zor değildir.

### ☞ İmamların Mesleki Yeterlilik Durumu

Din görevlilerinin mesleki yeterlilik düzeyleri konusunda yapılan araştırmalar, genel anlamda cami cemaatinin konuya olumlu yaklaştığını göstermektedir. Buna göre toplumun yaklaşık  $\frac{3}{4}$ 'ü imamları mesleki açıdan tamamen ya da bir ölçüde yeterli görmekte, tamamen yetersiz görenlerin oranları ise % 7,4 ilâ % 33,9 arasında değişmektedir.

Aşağıdaki tabloda Türkiye'nin çeşitli yerlerinde yapılan araştırmaların sonuçları verilmiştir:<sup>30</sup>

Araştırmacı	Yıl	Yer	"Yeterli"	"Kısmen Yeterli"	"Yetersiz"
Uygun <sup>31</sup>	1992	Ankara. O./Ünye	% 17,2	% 54,31	% 28,49
Yılgin <sup>32</sup>	1997	İstanbul	% 17	% 55	% 27,9
Dam <sup>33</sup>	2002	Samsun	% 12	% 43,1	% 33,9
Çekin <sup>34</sup>	2005	Elazığ Erzurum Malatya Şanlıurfa	% 60,4	% 28,4	% 7,4
Gül <sup>35</sup>	2007	Kayseri/ Kocasinan	% 25	% 62,5	% 11,6
Karahan <sup>36</sup>	2008	İstanbul	% 28,8	% 39,6	% 31,5
Ozan <sup>37</sup>	2013	Samsun	% 26,3	% 49,7	% 13,2
Demir <sup>38</sup>	2015	Sivas/Altınayla	% 55,6	-	-
Aşut <sup>39</sup>	2016	Iğdır	% 23,6	% 66	% 8,7

<sup>30</sup> Bazı araştırmalarda kesinlikle katılıyorum, katılıyorum, bazen katılıyorum, katılmıyorum, kesinlikle katılmıyorum şeklindeki beşli ölçek yeterli (kesinlikle katılıyorum ve katılıyorum), kısmen yeterli (bazen katılıyorum) ve yetersiz (katılmıyorum, kesinlikle katılmıyorum) şekline dönüştürülmüştür. Yine bazı araştırmalarda yer alan "fikrim yok" veya cevapsız seçenekleri ortalamalara alınmamıştır.

<sup>31</sup> Uygun, *Halktaki Din Adamı İmajı ve Din Görevlilerinden Beklentileri*, s. 35.

<sup>32</sup> Mehmet Yılgin, *Din Eğitimi Açısından Din Görevlilerinin Mesleki Yeterlilikleri ve Cemaatle Olan İlişkileri*, Yüksek Lisans Tezi, Ondokuz Mayıs Üniversitesi Sosyal Bilimler Enstitüsü, Samsun, 1997, s. 61.

<sup>33</sup> Hasan Dam, *Yetişkinlerin Din Eğitimi*, Doktora Tezi, Ondokuz Mayıs Üniversitesi Sosyal Bilimler Enstitüsü, Samsun, 2002, s. 121.

<sup>34</sup> Çekin, *Din Görevlisinden Beklentiler ve Din Görevlilerinin Mesleki Yeterlilikleri (Elazığ- Erzurum-Malatya-Urfa Örneği)*, s. 110.

<sup>35</sup> Hayrettin Gül, *Sosyo-Kültürel Açısından Din Görevlilerinin Toplumdaki İmajı (Kayseri/Kocasinan Örneği)*, Yüksek Lisans Tezi, Gazi Üniversitesi Sosyal Bilimler Enstitüsü, Ankara, 2007, s.48.

<sup>36</sup> Karahan, *Türk Toplumunda İmam İmajı: İstanbul Örneği*, s. 107.

<sup>37</sup> Ömer Ozan, *Din Görevlisinin Toplumsal İmajını Etkileyen Faktörler (Samsun Örneği)*, Yüksek Lisans Tezi, Ondokuz Mayıs Üniversitesi Sosyal Bilimler Enstitüsü, Samsun, 2013, s. 42.

<sup>38</sup> Çağlar Demir, *Camilerdeki Din Hizmetlerin Yapılmasında Cami Cemaatinin Din Görevlilerinden Beklentilerinin Değerlendirilmesi*, Yüksek Lisans Tezi, Cumhuriyet Üniversitesi Sosyal Bilimler Enstitüsü, Sivas, 2015, s. 45

<sup>39</sup> Halis Aşut, *Halktaki Din Adamı Algısı (Iğdır Örneği)*, Iğdır Üniversitesi Sosyal Bilimler Enstitüsü, Iğdır, 2016, s. 54.



Mesleki yeterlilik açısından din görevlilerinin kendilerini algı-  
lama biçimi ile cemaat arasında fark olduğunu görmekteyiz. Aşağı-  
daki tabloda Türkiye'nin çeşitli yerlerinde din görevlilerine yönelik  
yapılan araştırmaların sonuçları verilmektedir:

Araştırmacı	Yıl	Yer	"Yeterliyim"	"Kısmen Yeterliyim"	"Yetersizizim"
Yılgin <sup>40</sup>	1997	İstanbul	% 58,8	% 36,5	% 4,7
Genç <sup>41</sup>	2004	Sivas/ Suşehri Akıncılar	% 68,6	% 27,5	% 2
Çekin <sup>42</sup>	2005	Elazığ Erzurum Malatya Şanlıurfa	% 69,1	% 24	% 3,4
Çanakçı <sup>43</sup>	2006	Balıkesir	% 53,5	% 41,7	% 4,9

Görüldüğü gibi din görevlilerinin yaklaşık % 95'i mesleki açıdan kendilerini tamamen ya da bir ölçüde yeterli görmekte, tamamen yetersiz görenlerin oranları ise % 2 ilâ % 4,9 arasında değişmektedir. Bu rakamlar bize cemaatin din görevlisine bakışı ile din görevlisinin kendisine bakışı arasında ciddi bir farklılığın olduğunu göstermektedir. Din görevlileri kendilerini önemli oranda yeterli olarak görmekte, ancak cemaat aynı şekilde düşünmemektedir. Bir başka ifade ile cemaatin düşüncesinin aksine din görevlileri dini bilgi ve beceri açısından kendilerinden oldukça emindirler. İki ayrı araştırmada din görevlilerinin Arapça düzeylerini % 60 oranında orta ve iyi olarak nitelendirmeleri, kendi dini bilgi düzeyleri konusunda gerçekçi olmadıklarını bize göstermektedir.<sup>44</sup> Kanaatimizce bu algı din görevlilerinin kendilerini geliştirmelerinin önündeki en temel handikaptır.

### Üniversite Mezunu Din Görevlisi Talebi

Türkiye'de tahsil düzeyinin artmasıyla birlikte çeşitli meslekler için aranan asgari eğitim şartı da yükselmektedir. Bunun en tipik örneği öğretmenliklerdir. Lise mezunu öğretmenler yerlerini sırayla,

- <sup>40</sup> Yılgin, *Din Eğitimi Açısından Din Görevlilerinin Mesleki Yeterlilikleri ve Cemaatle Olan İlişkileri*, s. 50.
- <sup>41</sup> Adem Genç, *Din Görevlilerinin Halkla İlişkileri (Suşehri ve Akıncılar İlçeleri Örneği)*, Yüksek Lisans Tezi, Cumhuriyet Üniversitesi Sosyal Bilimler Enstitüsü, Sivas, 2004, s. 45.
- <sup>42</sup> Çekin, *Din Görevlisinden Beklentiler ve Din Görevlilerinin Mesleki Yeterlilikleri (Elazığ- Erzurum-Malatya-Urfa Örneği)*, s. 82.
- <sup>43</sup> Ahmet Ali Çanakçı, *Balıkesir ve Merkez Köylerinde İmam-Hatiplerin Mesleki Yeterliliği ve Yaygın Din Eğitimindeki Rolü*, Yüksek Lisans Tezi, Selçuk Üniversitesi Sosyal Bilimler Enstitüsü, Konya, 2006, s. 103.
- <sup>44</sup> Bkz. Genç, *Din Görevlilerinin Halkla İlişkileri (Suşehri ve Akıncılar İlçeleri Örneği)*, s. 44; Çanakçı, *Balıkesir ve Merkez Köylerinde İmam-Hatiplerin Mesleki Yeterliliği ve Yaygın Din Eğitimindeki Rolü*, s. 90.



iki yıllık yüksekokul mezunu öğretmenlere, sonra da 4 yıllık lisans mezunlarına bırakmıştır. Din görevliliğinde de biraz geriden gelmekle birlikte bu sürecin işlediğini görmekteyiz. Günümüzde artık müftü ve vaizler kesinlikle üniversite mezunlarından olmakta iken (hatta erkeklerin üniversiteden sonra Diyanet Eğitim merkezlerinde 30 aylık özel bir eğitim almaları gerekmektedir) imam, müezzin ve Kur'an Kursu hocaları ise asgari lise mezunlarından seçilmektedir. Din görevliliği hem bilgi birikimi, hem kişilik gelişimi açısından belirli bir olgunluk gerektirdiğinden eskiden beri 18-19 yaşındaki gençlere toplum ihtiyatla bakmış, hatta olumsuz yaklaşmıştır.<sup>45</sup> Alan araştırmalarından da ortaya çıktığı kadarıyla din görevliği yapacak insanların daha eğitilmiş ve daha olgun bir yaşta olması arzu edilmektedir.

Sakarya'da üç ayrı İmam Hatip Lisesi'nde veliler üzerine yapılan araştırmada katılımcıların ortalama % 64'ü buradaki eğitimin din görevlisi olmak için yeterli olmadığını belirtmiştir.<sup>46</sup> Aynı şekilde halen İmam Hatiplik yapan kişiler de % 71 oranında İmam Hatip Liselerinde verilen eğitimin mesleki formasyon açısından yetersiz olduğu kanaatinde dirler.<sup>47</sup> Cemaat üzerinde yapılan araştırmalarda da katılımcıların din görevlilerinin üniversite mezunu olmasını istedikleri görülmektedir.<sup>48</sup> İstanbul'da yapılan bir araştırmada katılımcıların % 81,5'i din görevlilerinin İlahiyat Fakültesi mezunu olması gerektiğini belirtmiştir.<sup>49</sup>

Diyanet İşleri Başkanlığı'nın akademik araştırmalarda, da kendisini gösteren bu olgunun farkında olduğunu söyleyebiliriz. Nitekim 2018 yılı içinde alınması öngörülen 6000 imam kontenjanının 3450'si İmam Hatip Lisesi mezunlarına, 1500 kontenjan İlahiyat Ön lisans ve diğer lisans mezunlarına, 1050 kontenjan ise İlahiyat mezunlarına tahsis edilmiştir.<sup>50</sup> Önümüzdeki yıllarda İlahiyat mezunlarına yönelik kontenjanların daha da artacağını, hatta imam-hatiplik mesleğinin asgari şartı için ön lisans veya lisans mezunu olmak şeklinde bir kanun değişikliğinin yapılacağını söylemek mümkündür.

### ☞ Cami Dışı Dinî Hizmetlerinden Para Alma

İslam'ın ilk yıllarında imamlık yapmak ve Kur'an öğretmek gibi dini hizmetlerin karşılığında bir ücret almak söz konusu olmadığından bu işleri yerine getiren profesyonel bir meslek de

<sup>45</sup> Bkz. Ramazan Buyrukçu, *Din Görevlisinin Mesleğini Temsil Gücü*, TDV Yayınları, Ankara, 1995, s. 325, 328.

<sup>46</sup> İbrahim Özgür İnal, *Sakarya İlinde İmam-Hatip Algısı*, Yüksek Lisans Tezi, Gazi Üniversitesi Sosyal Bilimler Enstitüsü, Ankara, 2008, s. 32.

<sup>47</sup> Çanakçı, *Balikesir ve Merkez Köylerinde İmam-Hatiplerin Mesleki Yeterliliği ve Yaygın Din Eğitimindeki Rolü*, s. 83.

<sup>48</sup> Yılgin, *Din Eğitimi Açısından Din Görevlilerinin Mesleki Yeterlilikleri ve Cemaatle Olan İlişkileri*, s. 68.

<sup>49</sup> Karahan, *Türk Toplumunda İmam İmajı: İstanbul Örneği*, s. 113.

<sup>50</sup> <http://www2.diyaret.gov.tr/InsanKaynaklariGenelMudurlugu/Sayfalar/HaberDetay.aspx?rid=342&Ist=DuyurularListesi&csn=/InsanKaynaklariGenelMudurlugu> [erişim 04.08.2018]



## 2. OTURUM

### Cami Din Görevlilerine Yönelik Tutum ve Beklentilerdeki Değişim Üzerine Sosyolojik Bir Analiz

Vejdi BİLGİN

söz konusu değildi. Ancak zaman içerisinde söz konusu hizmetler karşılığında ücret alanlar ortaya çıkmış ve fihri tartışmalar da başlamıştı. Örneğin ilk Hanefî fakihleri, hadisleri delil göstererek Kur'an, fıkıh veya feraiz öğretmesi için ücretle öğretmen tutulmasını caiz görmemişler, daha sonra gelen âlimler ise insanların Allah rızası için bu işi öğretme heveslerinin azaldığını görünce cevaz vermek zorunda kalmışlardı.<sup>51</sup> Fakat konu ile ilgili tartışmalar daha sonraki yüzyıllarda da devam etmiştir. Örneğin 16. Yüzyıl Osmanlı âlimlerinden Birgili Mehmet Efendi'ye göre ücretle imamlık-müezzinlik yapmak, yine para karşılığı dinî bilgileri öğretmek<sup>52</sup> ve başkasının ruhuna Kur'an okumak câiz değildir.<sup>53</sup> Ebussuud Efendi de sadece para için başkasının ruhuna Kur'an okumanın caiz olmadığını,<sup>54</sup> ancak böyle bir pazarlık olmaksızın hediye olarak verilen paranın alınabileceğini söyler.<sup>55</sup>

İmamlık özellikle Abbasilerle birlikte bir meslek ve devlet memurluğu haline gelmiştir. Ancak devlet, şehirlerdeki büyük camilere atama yapıyordu. Küçük yerleşim yerlerindeki camilerin veya mescitlerin imamlarının maaşları vakıflardan veya mahalle/köy halkından karşılanıyordu.<sup>56</sup> Osmanlı Devleti'nde de imamlar maaşlarını devletten değil, vakıflardan almaktaydılar. Vakıf gelirlerinin düşük olduğu yerlerde ise maaşlar hazineye de karşılanabiliyordu. Hazineye maaş yardımı imamlığın da yavaş yavaş devlet memuriyeti olmaya başladığının en önemli göstergesidir. 1870 ve sonrasında imamların devlet tarafından tayinlerinde düzenlemeler yapılmıştır.<sup>57</sup> Şüphesiz hem Osmanlı Devleti'nde hem de Cumhuriyet'in ilk dönemlerinde küçük yerlerdeki imamların maaşları halk tarafından verilmekteydi. Günümüzde bütün imamlar devlet memuru olarak istihdam edilmekle birlikte bazı imamlar resmi görevlerinin dışında işlerle uğraşmakta, bazıları da cami dışında gerçekleşen mukabele, nikah, mevlid, hatim, tekfin ve defin gibi dini hizmetlerden para almayı sürdürmektedirler.

Balıkesir merkez ve köylerinde yapılan araştırmada imamların % 17,6'sı ek iş yaptıklarını söylemişlerdir. Bunların yaklaşık üçte biri ticaret yapmakta, yaklaşık % 60'ı da tarım ve hayvancılıkla uğ-

<sup>51</sup> Muhammed b. Ahmed es-Serahsî, *Kitâbu'l-Mebsût*, Dâru'l-Ma'rîfe, 2. bs., Beyrut, trs., c. 16, s. 37.

<sup>52</sup> Birgili Muhammed Efendi, *Vasiyyet-nâme*, Haz. Musa Duman, R Yay., İstanbul, 2000, s. 120.

<sup>53</sup> M. Hulusi Lekesiz, *XVI. Yüzyıl Osmanlı Düzenindeki Değişimin Tasfiyeci (Püritanist) Bir Eleştirisi: Birgivi Mehmed Efendi ve Fikirleri*, Doktora Tezi, Hacettepe Üniversitesi Sosyal Bilimler Enstitüsü, Ankara, 1997, s. 201.

<sup>54</sup> M. Ertuğrul Düzdağ, Şeyhülislâm Ebussu'üd Efendi'nin Fetvalarına Göre Kanuni Devrinde Osmanlı Hayatı, Şule Yay., İstanbul, 1998, s. 281.

<sup>55</sup> Lekesiz, *XVI. Yüzyıl Osmanlı Düzenindeki Değişimin Tasfiyeci (Püritanist) Bir Eleştirisi: Birgivi Mehmed Efendi ve Fikirleri*, s. 204.

<sup>56</sup> Mustafa Sabri Küçükkaşçı, "İmam," *DİA*, TDV Yay., İstanbul, 2000, c. 22, ss. 178-181.

<sup>57</sup> Kemal Beydilli, *Osmanlı'da İmamlar ve Bir İmamın Günlüğü*, Yitik Hazine Yay., İzmir, 2013, s. 15-22, 38-40, 48-49.



raşmaktadırlar.<sup>58</sup> Benzer bir şekilde Elazığ, Erzurum, Malatya ve Urfa'da yapılan bir çalışmada da din görevlilerinin % 17'si ticaret ve tarımla uğraştıklarını ifade etmişlerdir.<sup>59</sup> Özellikle kırsal kesimdeki yerli din görevlilerinin toprak ve hayvanla uğraşması sık gözlenen bir durumdur.

Görüldüğü üzere kabaca her altı imamdan bir tanesi ek iş yapmaktadır. Cemaatin ise bu duruma karşı çok katı olmadıkları anlaşılmaktadır. Ankara,<sup>60</sup> Samsun<sup>61</sup> ve Iğdır'da<sup>62</sup> yapılan üç çalışmada katılımcıların % 21 ilâ % 29'u imamların kesinlikle başka bir iş ile uğraşmamaları gerektiğini söylerken, kabaca % 60 ilâ % 75'i görevlerini aksatmadıkları müddetçe ilave bir iş yapmalarında sakınca görmediklerini belirtmişlerdir. Doğu Anadolu illerinde yapılan bir çalışmada katılımcıların % 45,3'ü din görevlilerinin başka işlerle uğraşmamaları gerektiğini söylerken, % 25,8'i duruma göre uğraşabileceğini, % 25,9'u ise bunda bir sakınca olmadığını belirtmişlerdir.<sup>63</sup> Sonuç olarak toplumun yarıdan fazlasının, hatta üçte ikisinin imamların ek iş yapmasına olumlu baktıklarını söyleyebiliriz. Bu durum aynı zamanda toplumun cami hizmetini çoğunlukla namaz kıldırma ve vaaz vermekten ibaret gördüğünü de göstermektedir.

Cami dışı dini hizmetlerden para alma konusunda ise toplumun daha hassas bir tutum takındığı görülmektedir. Yapılan çalışmalar bu tür hizmetlerin ne oranda paraya tahvil edildiği konusunda bize önemli veriler sunmaktadır:

Balıkesir'de yapılan çalışmada din görevlilerinin % 10,3'ü cami dışı din hizmetlerinden para aldığını, % 54,9'u ise ancak zorunlu durumlarda aldıklarını belirtmişlerdir. Hiçbir şekilde para almadığını söyleyenlerin oranı % 34,8'dir.<sup>64</sup>

Sivas'ın iki ilçesinde yapılan çalışmada din görevlilerinin % 2,9'u her zaman para aldığını, % 41,2'si ara sıra aldığını, % 49'u ise hiçbir zaman para almadığını söylemiştir.<sup>65</sup>

<sup>58</sup> Çanakçı, *Balıkesir ve Merkez Köylerinde İmam-Hatiplerin Mesleki Yeterliliği ve Yaygın Din Eğitimi*ndeki Rolü, s. 72.

<sup>59</sup> Çekin, *Din Görevlisinden Beklentiler ve Din Görevlilerinin Mesleki Yeterlilikleri (Elazığ- Erzurum-Malatya-Urfa Örneği)*, s. 55.

<sup>60</sup> Katılımcıların % 22,8'i din görevlilerinin başka işlerle uğraşmamaları gerektiğini söylerken, % 67,2'si işlerini aksatmadıkları müddetçe başka iş yapabileceklerini belirtmişlerdir. Bkz. Uygun, *Halktaki Din Adamı İmajı ve Din Görevlilerinden Beklentileri*, s. 55.

<sup>61</sup> Katılımcıların % 21,8'i din görevlilerinin başka işlerle uğraşmamaları gerektiğini söylerken, % 74,5'i görevlerini aksatmadan başka iş yapabileceklerini belirtmişlerdir. Bkz. Ozan, *Din Görevlisinin Toplumsal İmajını Etkileyen Faktörler (Samsun Örneği)*, s. 54.

<sup>62</sup> Katılımcıların % 29,5'i din görevlilerinin başka işlerle uğraşmamaları gerektiğini söylerken, % 59,6'sı görevlerini aksatmadan başka iş yapabileceklerini belirtmişlerdir. Bkz. Aşut, *Halktaki Din Adamı Algısı (Iğdır Örneği)*, s. 59.

<sup>63</sup> Çekin, *Din Görevlisinden Beklentiler ve Din Görevlilerinin Mesleki Yeterlilikleri (Elazığ- Erzurum-Malatya-Urfa Örneği)*, s. 123.

<sup>64</sup> Çanakçı, *Balıkesir ve Merkez Köylerinde İmam-Hatiplerin Mesleki Yeterliliği ve Yaygın Din Eğitimi*ndeki Rolü, s. 141.

<sup>65</sup> Genç, *Din Görevlilerinin Halkla İlişkileri (Suşehri ve Akıncılar İlçeleri Örneği)*, s. 60.



## 2. OTURUM

### Cami Din Görevlilerine Yönelik Tutum ve Beklentilerdeki Değişim Üzerine Sosyolojik Bir Analiz

Vejdi BİLGİN

İstanbul'da hem din görevlilerine hem de cemaate yönelik yapılan bir araştırmada doğrudan para aldığını söyleyen din görevlisi oranı % 2,6 iken, % 39,9'luk oran ancak verildiğinde aldığını, % 57,5'lik oran ise hiç almadığını belirtmiştir.<sup>66</sup> Oysa aynı araştırmada cemaatin sadece % 32,6'sı din görevlilerinin hiç para almadığını söylemektedir. % 53,3'lük bir kesim din görevlilerinin sadece verildiğinde para aldığını, % 14,1'lik kesim ise doğrudan para aldığını ifade etmiştir.<sup>67</sup> Oranlar arasındaki bu farklılık, kanaatimizce, din görevlilerinin cevaplarını verirken ideale yakın şeyler söylediklerini göstermektedir.

Yukarıdaki veriler din görevlilerinin en azından yarısının cami dışı din hizmetlerinden para aldığını ortaya koymaktadır. Bu oldukça yüksek bir rakamdır. Cemaatin bu davranış karşısındaki tutumları ise genelde olumsuzdur. Ankara<sup>68</sup>, Samsun<sup>69</sup> ve Iğdır'da<sup>70</sup> yapılan üç araştırmaya göre cemaatin % 22,5 ilâ % 30'luk kısmı bu tür hizmetlerden para alınmasını normal karşılarken % 48,5 ilâ % 65 arasındaki kısmı ise bu uygulamayı tasvip etmediklerini belirtmişlerdir.

Sivas'ın Altınyayla ilçesinde yapılan araştırmaya göre, cami dışı din hizmetlerinden alınan ücret katılımcıların % 74'üne göre imamın itibarını azaltmakta, % 8,9'una göre itibarını artırmakta, % 17'si tarafından olağan bir durum olarak görülmektedir.<sup>71</sup> Sivas'ın Şuşehri ve Akıncılar ilçelerinde yapılan araştırmada ise din görevlilerinin % 14,7'si bu tür ücret almanın itibarlarını artırdığını söylerken, % 30,4'ü itibarlarının azalttığını söylemiş, yine % 30,4'ü bu soruyu cevapsız bırakmıştır. % 22,5'lik başka şıkkı içinde "Biz amele miyiz, hakkımızı tabii ki alacağız" tarzı cümlelerle para almayı savunanlar olduğu gibi, "Bence din adına yapılan büyük bir leke," "İslam'ın irşat metoduna ve Allah rızası prensibine aykırı bir iş" cevaplarıyla olumsuz bakanlar olduğunu da görüyoruz.<sup>72</sup> Bu rakamlardan din görevlilerinin cami dışı hizmetlerden para almanın itibarlarını azalttığının farkında oldukları sonucunu çıkarabiliriz.

<sup>66</sup> Yılgin, *Din Eğitimi Açısından Din Görevlilerinin Mesleki Yeterlilikleri ve Cemaatle Olan İlişkileri*, s. 58.

<sup>67</sup> Yılgin, *Din Eğitimi Açısından Din Görevlilerinin Mesleki Yeterlilikleri ve Cemaatle Olan İlişkileri*, s. 66.

<sup>68</sup> Ankara'da yapılan bir araştırmada katılımcıların % 26,8'i imamların cami dışı hizmetlerden para alabileceğini, % 65,5'i ise asli görevleri olduğu için almaması gerektiğini söylemiştir. Uygun, *Halktaki Din Adamı İmajı ve Din Görevlilerinden Beklentileri*, s. 56.

<sup>69</sup> Samsun'da yapılan araştırmada katılımcıların % 30,8'i imamların cami dışı hizmetlerden para alabileceğini, % 60'ı ise alamayacaklarını belirtmiştir. Ozan, *Din Görevlisinin Toplumsal İmajını Etkileyen Faktörler (Samsun Örneği)*, s. 53.

<sup>70</sup> Iğdır'da yapılan araştırmada katılımcıların % 22,5'i imamların cami dışı hizmetlerden para alabileceğini, % 48,5'i ise alamayacaklarını belirtmiştir. Aşut, *Halktaki Din Adamı Algısı (Iğdır Örneği)*, s. 59.

<sup>71</sup> Demir, *Camilerdeki Din Hizmetlerin Yapılmasında Cami Cemaatinin Din Görevlilerinden Beklentilerinin Değerlendirilmesi*, s. 71.

<sup>72</sup> Genç, *Din Görevlilerinin Halkla İlişkileri (Şuşehri ve Akıncılar İlçeleri Örneği)*, s. 61.





Bu konunun tamamen ortadan kaldırılması mümkün gözükmemektedir. Ancak özellikle resmi din görevlisi vasfını taşıyanların halktan para almasını engelleyecek mekanizmalar geliştirilebilir. Örneğin müftülüklerde halkın bu ihtiyacına yönelik bir birim oluşturulup randevu sistemi üzerinden talepler karşılanabilir ve bu birimde görev alan din görevlilerine mesai ücreti ödenebilir. Böylelikle resmi din görevlisi ile halk arasındaki para ilişkisi kesilebilir. Söz konusu önerimi 2018 yılı içinde Bursa müftülüğündeki bir toplantıda dile getirdiğimde özellikle vaiz/vaize ve imamlardan ciddi olumsuz tepki aldığımı da belirtmek isterim.

### ☞ **Din Görevlilerinin Dış Görünüşüne Yönelik Tutumlar**

İslam'ın özünde din görevliliği gibi bir meslek olmadığı için buna mahsus özel bir kıyafette de söz konusu değildir. Ancak hadis-i şeriflerde özel bir önem atfedilen sarık<sup>73</sup> ile sakal,<sup>74</sup> yine Hz. Peygamber'in giydiği cübbe<sup>75</sup> zaman içerisinde dindarlığın ve ilmiye sınıfının bir alameti olarak<sup>76</sup> kabul görmüştür. Bugün ülkemizde din görevlileri sadece camilerde sarık ve cübbe giymekte, bunun dışında gündelik kıyafetleri ile toplumsal hayatta yer almaktadırlar. Hatta cami dışındaki din hizmetleri kahir ekseriyetle bu gündelik kıyafet ile yerine getirilmektedir.

Toplum din görevlisinin cami dışındaki kıyafetine dikkat etmekte ve iyi giyinmesi gerektiğini düşünmektedir. Sivas'ın Zara İlçesi'nde yapılan araştırmada katılımcıların % 66,9'u,<sup>77</sup> Altınyayla İlçesi'nde yapılan araştırmada katılımcıların % 72,6'sı din görevlilerinin giyimlerine önem verdiklerini belirtmiştir.<sup>78</sup> Doğudaki dört ilde yapılan araştırmada da toplumun % 79,2'si dış kıyafetin çok önemli olduğunu, % 14,7'si kısmen önemli olduğunu, % 4,1 ise önemsiz olduğunu ifade etmiştir.<sup>79</sup> Dikkat çekici biçimde toplum, sakalı din görevlisinin dış görüntüsünü tamamlayan bir unsur olarak görmektedir. Doğudaki dört şehirde yapılan araştırmada katılımcıların

<sup>73</sup> Bir hadis-i şerifte Müslümanlarla müşrikler arasındaki farkın kalansuveler üzerine sarılan sarık olduğu, sarık sarmanın insanın "hilm" özelliğini artıracığı, yine Hz. Peygambere ve Hz. Ali'ye atfedilen bir başka sözde sarıkların Arapların taçları olduğu ifade edilir. Bkz. İbrahim Canan, *Kütüb-i Sitte Tercüme ve Şerhi*, Akçağ Yayınları, Ankara, 1988-1994, c. 15, s. 45-46.

<sup>74</sup> Sakal ile ilgili hadisler için bkz. Canan, *Kütüb-i Sitte Tercüme ve Şerhi*, c. 7, s. 510-514.

<sup>75</sup> Cengiz Kallek, "Cübbe, Fıkıh," *DİA*, TDV Yayınları, İstanbul, 1993, c. 8, s. 103.

<sup>76</sup> Sabahattin Türkoğlu, "Cübbe," *DİA*, TDV Yayınları, İstanbul, 1993, c. 8, s. 103.

<sup>77</sup> Âdem Döner, *Cami Hizmetlerinde Cemaatin Beklentileri Üzerine Sosyolojik Bir Analiz (Sivas Zara İlçesi Örneği)*, Yüksek Lisans Tezi, Cumhuriyet Üniversitesi Sosyal Bilimler Enstitüsü, Sivas, 2014, s. 57.

<sup>78</sup> Demir, *Camilerdeki Din Hizmetlerin Yapılmasında Cami Cemaatinin Din Görevlilerinden Beklentilerinin Değerlendirilmesi*, s. 54.

<sup>79</sup> Çekin, *Din Görevlisinden Beklentiler ve Din Görevlilerinin Mesleki Yeterlilikleri (Elazığ- Erzurum-Malatya-Urfa Örneği)*, s. 122.



%21,2'si din görevliliği için sakalı gerekli görürken, % 25,8'i kısmen gerekli görmüş, % 50,4'ü ise bir gereklilik olmadığını söylemiştir.<sup>80</sup>

Yapılan araştırmalar hem din görevlilerinin kıyafetlerine dikkat ettiğini hem de toplumun din görevlisinin kıyafetine bakışının genelde olumlu olduğunu göstermektedir. Sivas'ta yapılan bir araştırmada din görevlileri arasında kıyafet hususunu önemsemeyenlerin oranı % 14,7 çıkmıştır.<sup>81</sup> Bu verileri doğrulayacak bir şekilde Samsun'da yapılan bir araştırmada toplumun % 47,9'u din görevlilerinin kıyafetlerine özen gösterdiğini, % 40,5'i ise kısmen özen gösterdiğini ifade etmiştir. Din görevlilerinin kıyafetlerini özensiz bulanların oranı sadece % 5,5'tir.<sup>82</sup> Dört doğu şehrinde yapılan araştırmada da toplumun din görevlilerinde "en önemli eksiklik" olarak gördükleri hususlar içerisinde kıyafetteki özensizlik % 5 çıkmıştır.<sup>83</sup>

Bugün (2018) itibariyle kırk yaşın üstünde olanlar kentlerden kırsala doğru daha da artan bir şekilde, imamların veya imam adayı İmam Hatip Lisesi ve İlahiyat Fakültesi öğrencilerinin kot pantolon, spor ayakkabı, tişört veya kısa kollu gömlek, kırmızı-sarı-turuncu gibi parlak renkli giysiler giymelerinin oldukça yadırgandığını hatırlayacaklardır.<sup>84</sup> Kuşak farkına bağlı olarak bu noktada bir değişim olduğunu görmekteyiz. Samsun'da yapılan bir araştırmada katılımcıların % 51,3'ü din görevlilerinin kot pantolon ve spor tarz giyinmesini olumlu bulurken, % 29,7'si olumsuz tutum içerisinde dir. Dikkat çekici biçimde 18-40 yaş grubunda olumlu tutum % 58 oranında iken, 41-55 yaş grubunda bu rakam % 45,6'ya, 56 yaş ve üstünde ise % 37'ye düşmektedir. Dolayısıyla yeni nesil spor giyen imamları kendilerine daha yakın bulmaktadır.<sup>85</sup>

Kıyafetle ilgili olarak son yıllarda Diyanet İşleri Başkanlığı'nın camilerdeki siyah cübbeleri beyaz cübbeler ile değiştirmesinin halkta olumlu bir karşılık bulduğunu ayrıca belirtmek gerekir.<sup>86</sup>

### Obsesif-Kompulsif Bozukluklar Karşısında Din Görevlileri

Günümüzde henüz ilahiyat sahasında yeni yeni araştırılan bir konu olarak obsesif-kompulsif bozukluklar din görevliliğini de ilgilendirmektedir. Psikologlar modern toplumun insanlardaki nevroitik rahatsızlıkların artmasına sebep olduğunu öne sürmekte-

<sup>80</sup> Çekin, *Din Görevlisinden Beklentiler ve Din Görevlilerinin Mesleki Yeterlilikleri (Elazığ- Erzurum-Malatya-Urfa Örneği)*, s. 122.

<sup>81</sup> Genç, *Din Görevlilerinin Halkla İlişkileri (Şuşehri ve Akıncılar İlçeleri Örneği)*, s. 54.

<sup>82</sup> Ozan, *Din Görevlisinin Toplumsal İmajını Etkileyen Faktörler (Samsun Örneği)*, s. 48.

<sup>83</sup> Çekin, *Din Görevlisinden Beklentiler ve Din Görevlilerinin Mesleki Yeterlilikleri (Elazığ- Erzurum-Malatya-Urfa Örneği)*, s. 100.

<sup>84</sup> Bkz. Buyrukçu, *Din Görevlisinin Mesleğini Temsil Gücü*, s. 358.

<sup>85</sup> Ozan, *Din Görevlisinin Toplumsal İmajını Etkileyen Faktörler (Samsun Örneği)*, s. 52.

<sup>86</sup> Ozan, *Din Görevlisinin Toplumsal İmajını Etkileyen Faktörler (Samsun Örneği)*, s. 69.



dir.<sup>87</sup> Obsesif-kompulsif bozukluk nevrozların en önemlilerinden bir tanesidir. Türkiye’de yapılan araştırmalar bu rahatsızlığın % 3 oranında olduğunu ortaya koymaktadır.<sup>88</sup> Daha önce bu oranın kaynaklarda % 0,5 olarak verilmesi, rahatsızlığın hızlı bir şekilde arttığını göstermektedir.<sup>89</sup> Kadınlarda daha çok mikrop bulaşma, erkeklerde ise saldırganlık ve cinsel obsesyonlara rastlanılmaktadır.<sup>90</sup> Ülkemizde din psikoloji alanında yapılan araştırmalarda kirlenme/temizlenmeyle ilgili obsesyon ve kompüsiyonlar birinci sıradadır. Bozukluk genel verilere uygun bir şekilde dindar kadınlarda daha çok olmakla birlikte, erkeklerde de kadınlara yakın bir oranda seyretmektedir.<sup>91</sup> Bu rahatsızlığı taşıyan kişilerin camilerin umumi tuvaletlerini kullanması, abdest alması ve namaz kılması oldukça güçtür. Türkiye’nin toplamını içeren bir araştırmada camilerin % 74’ünde sadece erkekler için, % 16’sında hem kadınlar hem erkekler için abdesthane bulunduğu, % 10’unda hiç abdesthane bulunmadığı ortaya çıkmıştır.<sup>92</sup> Esasında sadece bu rahatsızlığı olan kişiler için değil, bütün herkes için abdesthane sayısının çoğaltılması, özellikle kadınlara ayrılan mekanların artırılması, mevcutların yenilenmesi ve daha hijyenik hale getirilmesi gerekmektedir. Din görevlileri daha ziyade caminin içi ile ilgilenmekte, müştemilatta yer alan bu kısımları ise cami derneğinin yetkilendirdiği kişiler işletmektedir. Fakat netice olarak bu mekanlarda yaşanan problemler konusunda toplum din görevlileri ve Diyanet’i suçlamaktadır.

### ☞ Sonuç ve Değerlendirme

İstanbul’da 2008 yılında tamamlanan bir araştırmada katılımcılar şöyle bir imam portföyü çizmişlerdir: Geniş bakış açısına sahip, hoş görülmesi, toplumun her kesimiyle diyalog içerisinde bulunan, sadece İslam hakkında değil tüm dinler konusunda yeterli bilgiye sahip, entelektüel, aydın fikirli, hurafelerden arınmış, dinimizi bilimsel yönleriyle de açıklayabilen, yabancı dil ve bilgisayar bilen, mesleğini maaş için değil insanlara faydalı olmak

<sup>87</sup> Bkz. Karen Horney, *Çağımızın Tedirgin İnsanı*, Çev. Ayda Yörükkan, Tur Yayınları, İstanbul, 1980, s. 270-275.

<sup>88</sup> Tolga Binbay, Neşe Direk, Tamer Aker ve diğ., “Türkiye’de Psikiyatrik Epidemiyoloji: Yakın Zamanlı Araştırmalarda Temel Bulgular ve Gelecek İçin Öneriler,” *Türk Psikiyatri Dergisi*, Sayı: 25/4, Yıl: 2104, s. 269.

<sup>89</sup> Nevzat Yüksel, *Ruhsal Hastalıklar*, 2. Bs., Çizgi Tıp Yayınevi, Ankara, 2001, s. 192.

<sup>90</sup> Binbay ve diğ., “Türkiye’de Psikiyatrik Epidemiyoloji: Yakın Zamanlı Araştırmalarda Temel Bulgular ve Gelecek İçin Öneriler,” s. 266.

<sup>91</sup> Bkz. Ayşe Uyaver, *Obsesif-Kompulsif Tanısı Konmuş Hastalarda Dini Tutum ve Davranışlar ile Hastalık Semptomları Arasındaki İlişki*, Yüksek Lisans Tezi, Marmara Üniversitesi Sosyal Bilimler Enstitüsü, İstanbul, 2010, s. 79; Osman Amil, *Dini İçerikli Obsesif Kompulsif Davranışların Sosyodemografik Açından İncelenmesi ve Vesvese ile İlişkisi*, Yüksek Lisans Tezi, Erciyes Üniversitesi Sosyal Bilimler Enstitüsü, Kayseri, 2013, s. 77, 80.

<sup>92</sup> Ahmet Onay, *Türkiye’nin Cami Profili*, DEM Yayınları, İstanbul, 2008, s. 167.



için yapan, vaaz konusunda cesur, ikna kabiliyeti yüksek ve örnek bir insan.<sup>93</sup>

Görüldüğü gibi toplum, hiçbir meslek grubunda göremediğimiz üstün niteliklerin din görevlilerinde olmasını istemektedir. Bunların hepsinin gerçekleşmesi mümkün değildir. Ancak din görevlisi başta kendisi, Başkanlığın ve hükümetin resmi politikaları ve sivil toplumun desteği üçgeninde olumlu yönden pek çok gelişmeler kat edebilir. Akademiya bu gelişim sürecine bilgi ve değerlendirmeler yoluyla katkıda bulunabilir. Bu anlamda din görevlileri üzerine yapılan araştırmalarda en önemli eksiğin kadın değişkeninin göz ardı edilmesi olduğunu söyleyebiliriz. İncelediğimiz 15 akademik araştırmadan sadece 3 tanesinde kadın değişkeni göz önüne alınmıştır. Ülkemizde “cami cemaati” dendiğinde sadece erkekler anlaşılacaktır ve bu durum akademik araştırmalara da yansımıştır. Camilerin hemen hepsinde kadınların en azından teravih namazı kıldıkları ve kandil gecelerine katıldıkları bilinmektedir. Buna rağmen araştırmalarda kadın değişkeninin olmaması kadınlarla din görevlileri arasındaki ilişkinin zayıf olduğunu da bizlere göstermektedir. Oysa kadınların namaz kılma oranları erkeklerden daha yüksektir.<sup>94</sup> Buna rağmen çeşitli araştırmalar kadınların camilerde sıkıntı yaşadıklarını ortaya koymaktadır.<sup>95</sup> Bu sıkıntılara bir çözüm olarak kadınların camilerdeki abdest alma mekânlarının geliştirilmesi ve iyileştirilmesi, aynı zamanda namaz kılma mekânlarının genişletilmesi gerekmektedir.

Araştırmalarda özellikle yaş ve eğitim düzeyi değişkenlerine göre cemaatin tutumlarında anlamlı farklılaşmalar görülmektedir: Eğitim düzeyi yükseldikçe hutbe ve vaazlardan memnuniyet düzeyi azalmakta,<sup>96</sup> din görevlilerinin iletişim becerilerini beğenme oranı düşmekte,<sup>97</sup> din görevlisinin dış görüntüsüne daha fazla önem vermesi gerektiği şeklindeki düşünce yükselmektedir.<sup>98</sup> Paralel biçimde, görece olarak din görevlileri hakkında olumsuz algıya sahip olanlar daha çok eğitim düzeyi yüksek kişiler arasından çıkmaktadır.<sup>99</sup> Yine aynı şekilde, yaş aralığı düştükçe görece olarak din görev-

<sup>93</sup> Karahan, *Türk Toplumunda İmam İmajı: İstanbul Örneği*, s. 157-158.

<sup>94</sup> *Türkiye’de Dini Hayat Araştırması*, Diyanet İşleri Başkanlığı, Ankara, 2014, s. 43.

<sup>95</sup> Onay, *Türkiye’nin Cami Profili*, s. 240; Ruşen Çakır, İrfan Bozan, *Sivil, Şeffaf ve Demokratik Bir Diyanet İşleri Başkanlığı Mümkün mü?*, TESEV Yayınları, İstanbul, 2005, s. 145-146.

<sup>96</sup> Öz, *Bir Cami Cemaatinin Anatomisi: Konya Kulu Merkez Kubbeli Cami Cemaati Üzerine Din Sosyolojisi Açısından Bir Yaklaşım*, s. 81; Yılmaz, *Din Eğitimi Açısından Din Görevlilerinin Mesleki Yeterlilikleri ve Cemaatle Olan İlişkileri*, s. 76.

<sup>97</sup> Mehmet Koca, *Din Görevlilerinin İletişim Becerileri Konusunda Cami Cemaatinin Algıları ve Beklentileri*, Yüksek Lisans Tezi, Cumhuriyet Üniversitesi Sosyal Bilimler Enstitüsü, Sivas, 2014, s. 78.

<sup>98</sup> Demir, *Camilerdeki Din Hizmetlerin Yapılmasında Cami Cemaatinin Din Görevlilerinden Beklentilerinin Değerlendirilmesi*, s. 54.

<sup>99</sup> Gül, *Sosyo-Kültürel Açısından Din Görevlilerinin Toplumdaki İmajı (Kayseri/Kocasinan Örneği)*, s. 157; Aşut, *Halktaki Din Adamı Algısı (İğdır Örneği)*, s. 63.



lileri hakkında olumsuz algıya sahip olanlar artmaktadır.<sup>100</sup> Gençler din görevlilerinin iletişim becerilerini daha zayıf bulmaktadır.<sup>101</sup> Herhangi bir dini konuda din görevlilerine en az oranda müracaat eden kategori yine gençlerdir.<sup>102</sup>

Şüphesiz bu sonuçlar gençlerin ve yüksek eğitilmiş kişilerin daha az camiye gitmesi ve din görevlisi ile daha az bir araya gelmesi ile de açıklanabilir. Ancak eskiye göre düşünüldüğünde, günümüzde önemli oranda genç ve eğitilmiş nüfus camiye gitmektedir. Dolayısıyla din görevlilerinin gerek eğitimleri süresince, gerekse görevleri esnasında toplumun dinamik yapısıyla uyumlu, sürekli yenilenen formasyonlar kazanması elzemdir.

### ☞ KAYNAKÇA

- Amil, Osman, *Dini İçerikli Obsesif Kompulsif Davranışların Sosyodemografik Açısından İncelenmesi ve Vesvese ile İlişkisi*, Yüksek Lisans Tezi, Erciyes Üniversitesi Sosyal Bilimler Enstitüsü, Kayseri, 2013.
- Aşut, Halis, *Halktaki Din Adamı Algısı (İğdır Örneği)*, İğdır Üniversitesi Sosyal Bilimler Enstitüsü, İğdır, 2016.
- Ataman, Kemal, "Yapısal Adaptasyon ya da Caminin Asli Fonksiyonlarını Üstlenme Süreci," *III. Din Şurası Tebliğ ve Müzakereleri*, DİB Yayınları, Ankara, 2005, ss. 531-538.
- Barbarosoğlu, Fatma, "Çocuklar Camide Oyuncakları Eline," <https://www.yenisafak.com/yazarlar/fatmabarbarosoglu/cocuklar-camide-oyuncaklari-ellerinde-2029853> [erişim, 19.07.2018]
- Beydilli, Kemal, *Osmanlı'da İmamlar ve Bir İmamın Günlüğü*, Yitik Hazine Yay., İzmir, 2013.
- Binbay, Tolga, Neşe Direk, Tamer Aker ve diğ., "Türkiye'de Psikiyatrik Epidemiyoloji: Yakın Zamanlı Araştırmalarda Temel Bulgular ve Gelecek İçin Öneriler," *Türk Psikiyatri Dergisi*, Sayı: 25/4, Yıl: 2104, ss. 264-281.
- Birgili Muhammed Efendi, *Vasiyyet-nâme*, Haz. Musa Duman, R Yay., İstanbul, 2000.
- Buyrukçu, Ramazan, *Din Görevlisinin Mesleğini Temsil Gücü*, TDV Yayınları, Ankara, 1995.
- Canan, İbrahim, *Kütüb-i Sitte Tercüme ve Şerhi*, Akçağ Yayınları, Ankara, 1988-1994.
- Çakır, Ruşen ve İrfan Bozan, *Sivil, Şeffaf ve Demokratik Bir Diyanet İşleri Başkanlığı Mümkün mü?*, TESEV Yayınları, İstanbul, 2005.
- Çanakçı, Ahmet Ali, *Balıkesir ve Merkez Köylerinde İmam-Hatiplerin Mesleki Yeterliliği ve Yaygın Din Eğitimindeki Rolü*, Yüksek Lisans Tezi, Selçuk Üniversitesi Sosyal Bilimler Enstitüsü, Konya, 2006.

<sup>100</sup> Ozan, *Din Görevlisinin Toplumsal İmajını Etkileyen Faktörler (Samsun Örneği)*, s. 47; Gül, *Sosyo-Kültürel Açından Din Görevlilerinin Toplumdaki İmajı (Kayseri/Kocasinan Örneği)*, s. 62; Aşut, *Halktaki Din Adamı Algısı (İğdır Örneği)*, s. 64.

<sup>101</sup> Koca, *Din Görevlilerinin İletişim Becerileri Konusunda Cami Cemaatinin Algıları ve Beklentileri*, s. 74.

<sup>102</sup> Dam, *Yetişkinlerin Din Eğitimi*, s. 134.



## 2. OTURUM

### Cami Din Görevlilerine Yönelik Tutum ve Beklentilerdeki Değişim Üzerine Sosyolojik Bir Analiz

Vejdi BİLGİN

- Çekin, Abdülkadir, *Din Görevlisinden Beklentiler ve Din Görevlilerinin Mesleki Yeterlilikleri (Elazığ- Erzurum-Malatya-Urfa Örneği)*, Yüksek Lisans Tezi, Sakarya Üniversitesi Sosyal Bilimler Enstitüsü, Sakarya, 2005.
- Çelebi, Ahmed, *İslam'da Eğitim Öğretim Tarihi*, Çev. Ali Yardım, Damla Yaynevi, İstanbul, 1976.
- Dam, Hasan, *Yetişkinlerin Din Eğitimi*, Doktora Tezi, Ondokuz Mayıs Üniversitesi Sosyal Bilimler Enstitüsü, Samsun, 2002.
- Demir, Çağlar, *Camilerdeki Din Hizmetlerin Yapılmasında Cami Cemaatinin Din Görevlilerinden Beklentilerinin Değerlendirilmesi*, Yüksek Lisans Tezi, Cumhuriyet Üniversitesi Sosyal Bilimler Enstitüsü, Sivas, 2015.
- Döner, Adem, *Cami Hizmetlerinde Cemaatin Beklentileri Üzerine Sosyolojik Bir Analiz (Sivas Zara İlçesi Örneği)*, Yüksek Lisans Tezi, Cumhuriyet Üniversitesi Sosyal Bilimler Enstitüsü, Sivas, 2014.
- Düzdağ, M. Ertuğrul, *Şeyhülislâm Ebussu'ûd Efendi'nin Fetvalarına Göre Kanuni Devrinde Osmanlı Hayatı*, Şule Yay., İstanbul, 1998.
- es-Serahsi, Muhammed b. Ahmed, *Kitâbu'l-Mebûsât, Dâru'l-Ma'rife*, 2. bs., Beyrut, trs.
- Genç, Adem, *Din Görevlilerinin Halkla İlişkileri (Suşehri ve Akıncılar İlçeleri Örneği)*, Yüksek Lisans Tezi, Cumhuriyet Üniversitesi Sosyal Bilimler Enstitüsü, Sivas, 2004.
- Gül, Hayrettin, *Sosyo-Kültürel Açından Din Görevlilerinin Toplumdaki İmajı (Kayseri/ Kocasinan Örneği)*, Yüksek Lisans Tezi, Gazi Üniversitesi Sosyal Bilimler Enstitüsü, Ankara, 2007.
- Hamidullah, Muhammad, *İslam Peygamberi*, Çev. Salih Tuğ, 5. Bs., İstanbul, 1990.
- Horney, Karen, *Çağımızın Tedirgin İnsanı*, Çev. Ayda Yörükân, Tur Yayınları, İstanbul, 1980.
- <http://camilerhaftasi.diyaret.gov.tr/Archive/2011/oyun-merkezi.html> [erişim, 19.07.2018]
- <http://www.artukluhaber.net/haber-mardin-il-muftusu-cicek-ten-cami-cocuk-oyun-alani-projesi-27927.html> [erişim, 19.07.2018]
- <http://www.dinibulten.com/imamlar/pendikte-cocuklar-icin-cami-icin-de-oyun-alani/7313> [erişim, 19.07.208]
- <http://www.fibhaber.com/gundem/nevsehir-de-cocuklar-icin-cami-icin-de-oyun-alani-h73214.html> [erişim, 19.07.208]
- <http://www.hurriyet.com.tr/camilerde-cocuklar-icin-oyun-alani-yapildi-37306035> [erişim, 19.07.2018]
- <http://www.milliyet.com.tr/sinop-ta-camide-cocuk-oyun-parki-olusturuldu-sinop-yerelhaber-2677137/> [erişim, 19.07.2018]
- <http://www.resmigazete.gov.tr/eskiler/2012/04/20120411-8.htm> [erişim 18.07.2018]
- <http://www.urguphaber.com/arsiv/guncel-haberleri-urgupte-cocuklar-icin-camide-oyun-alani-3735.html> [erişim, 19.07.2018]



- <http://www2.diyenet.gov.tr/InsanKaynaklariGenelMudurlugu/Sayfalar/HaberDetay.aspx?rid=342&lst=DuyurularListesi&csn=/InsanKaynaklariGenelMudurlugu> [erişim 04.08.2008]
- <https://www.aa.com.tr/tr/ramazan-2017/ebeveynleri-namaz-kiliyor-cocuklar-oyun-oyunuyor/842016> [erişim, 19.07.2008]
- <https://www.aa.com.tr/tr/yasam/cocuklar-icin-camide-oyun-alani/594200> [erişim, 19.07.2018]
- <https://www.habervaktim.com/haber/474870/camilerde-cocuk-oyun-alani-uygulamasi-dogru-mu.html> [erişim, 19.07.2008]
- İnal, İbrahim Özgür, *Sakarya İlinde İmam-Hatip Algısı*, Yüksek Lisans Tezi, Gazi Üniversitesi Sosyal Bilimler Enstitüsü, Ankara, 2008.
- İnce, Abdullah, "Din Hizmetleri Sunumu Bağlamında Elli ve Üzeri Yaş Grubunun Cami ve Din Adamı Algısı," *International Journal of Science Culture and Sport*, Special Issue: 1, July 2014.
- İstatistik Göstergeler 1923-2013*, Türkiye İstatistik Kurumu, Ankara, 2014.
- Kallek, Cengiz, "Cübbe, Fıkıh," *DİA*, TDV Yayınları, İstanbul, 1993, c. 8, s. 103.
- Karahan, Ahmet Hamdi, *Türk Toplumunda İmam İmajı: İstanbul Örneği*, Yüksek Lisans Tezi, Marmara Üniversitesi Sosyal Bilimler Enstitüsü, İstanbul, 2008.
- Karataş, Ali İhsan, "XVI. Yüzyılda Bursa'da Tedavüldeki Kitaplar," *U.Ü. İlahiyat Fakültesi Dergisi*, Cilt: 10, Sayı: 1, 2001.
- Kazıcı, Ziya, *İslam Medeniyeti ve Müesseseleri Tarihi*, 15. Bs., İFAV Yayınları, İstanbul, 2015.
- Kelpetin Arpaguş, Hatice, *Osmanlı Halkının Geleneksel İslam Anlayışı ve Kaynakları*, Çamlıca Yay., İstanbul, 2001.
- Koca, Mehmet, *Din Görevlilerinin İletişim Becerileri Konusunda Cami Cemaatinin Algıları ve Beklentileri*, Yüksek Lisans Tezi, Cumhuriyet Üniversitesi Sosyal Bilimler Enstitüsü, Sivas, 2014.
- Küçükaşçı, Mustafa Sabri, "İmam," *DİA*, TDV Yay., İstanbul, 2000, c. 22, ss. 178-181.
- Lekesiz, M. Hulusi, *XVI. Yüzyıl Osmanlı Düzenindeki Değişimin Tasfiyeci (Püritanist) Bir Eleştirisi: Birgivi Mehmed Efendi ve Fikirleri*, Doktora Tezi, Hacettepe Üniversitesi Sosyal Bilimler Enstitüsü, Ankara, 1997.
- Meriç, Ümit, *İçimdeki Cennete Yolculuk*, 11. Bs., Etkileşim Yayınları, İstanbul, 2008.
- Onay, Ahmet, *Türkiye'nin Cami Profili*, DEM Yayınları, İstanbul, 2008.
- Ozan, Ömer, *Din Görevlisinin Toplumsal İmajını Etkileyen Faktörler (Samsun Örneği)*, Yüksek Lisans Tezi, Ondokuz Mayıs Üniversitesi Sosyal Bilimler Enstitüsü, Samsun, 2013.
- Öz, Şahin, *Bir Cami Cemaatinin Anatomisi: Konya Kulu Merkez Kubbeli Cami Cemaati Üzerine Din Sosyolojisi Açısından Bir Yaklaşım*, Yüksek Lisans Tezi, Selçuk Üniversitesi Sosyal Bilimler Enstitüsü, Konya, 2010.
- Sarıcan, Bayram, *1930'lardan Günümüze Bursa'da Dinî Hayat*, Düşünce Kitabevi, İstanbul, 2003.



## 2. OTURUM

### Cami Din Görevlilerine Yönelik Tutum ve Beklentilerdeki Değişim Üzerine Sosyolojik Bir Analiz

Vejdî BİLGİN

- Türkiye İstatistik Yıllığı 2013*, Türkiye İstatistik Kurumu, Ankara, 2014.
- Türkiye’de Dini Hayat Araştırması*, Diyanet İşleri Başkanlığı, Ankara, 2014.
- Türkoğlu, Sabahattin, “Cübbe,” *DİA*, TDV Yayınları, İstanbul, 1993, c. 8, ss. 102-103.
- Uyaver, Ayşe, *Obsesif-Kompulsif Tanısı Konmuş Hastalarda Dini Tutum ve Davranışlar ile Hastalık Semptomları Arasındaki İlişki*, Yüksek Lisans Tezi, Marmara Üniversitesi Sosyal Bilimler Enstitüsü, İstanbul, 2010.
- Uygun, Hamdi, *Halktaki Din Adamı İmajı ve Din Görevlilerinden Beklentileri*, Yüksek Lisans Tezi, Ondokuz Mayıs Üniversitesi Sosyal Bilimler Enstitüsü, Samsun, 1992.
- Yılgin, Mehmet, *Din Eğitimi Açısından Din Görevlilerinin Mesleki Yeterlilikleri ve Cemaatle Olan İlişkileri*, Yüksek Lisans Tezi, Ondokuz Mayıs Üniversitesi Sosyal Bilimler Enstitüsü, Samsun, 1997.
- Yüksel, Nevzat, *Ruhsal Hastalıklar*, 2. Bs., Çizgi Tıp Yayınevi, Ankara, 2001.





## CAMİLERİN TARİHSEL VE KÜLTÜREL GELİŞİMİ

Mehmet YOLCU <sup>1</sup>

Ayşe TOKAY <sup>2</sup>

**Özet:** Bu tebliğde camilerin tarihsel gelişimi ele alınmıştır. Bununla İslam'ın son halkasının ilk zuhurundan günümüze kadar Müslümanların tarihinde müşahade edilen camilerin mimarlık ve mühendisliğindeki gelişimin gözler önüne serilmesi hedeflenmiştir. Bu araştırmada camiler hem plan ve inşadaki orijinallik hem de ibadet ve sanatsal tekâmül açısından incelenecektir.

Öncelikle her dinde mabede duyulan ihtiyaç ele alınacaktır. Zira hiçbir din, müminler için ibadet ihtiyaçlarını karşılama mekânlarına gereken önemi vermekten geri duramaz. Bu açıdan kadim asırlardan günümüze Yahudilik, Hristiyanlık ve İslam'ın en ünlü mabetlerine bir göz gezdirilecektir. Özellikle İslam öncesi Cahiliye döneminde ünlenmiş putlar adına yapılmış Ulu Evler (Ka'belar) ve Ka'be'nin kısa tarihi özetlenecek ayrıca dünyanın meşhur put ve mabetlerine kimi atıflar yapılacaktır. Ayrıca her biri çok önemli detayları, tahkik ve tetkikleriyle tesir bırakan, doğusuyla batısıyla tüm Müslümanların tarihine giren birer numune olarak 2 Cami, temel fonksiyonları ve icra ettikleri misyonlarıyla, ele alınacaktır. Bunlar da Kahire'deki Ezher Camii ve Edirne'deki Selimiye Camii'dir.

**Anahtar Kelimeler:** Kâbe, Mescid-i Haram, Ezher Camii, Selimiye Camii

### THE HISTORICAL AND CULTURAL DEVELOPMENT OF THE MOSQUES

**Abstract:** In this notification, the historical development of the mosques is dealt with. With this, it is aimed to capture the development in architecture and engineering of the mosques which have been witnessed in the history of Muslims from the first appearance of the last link of Islam until today. In this research, the mosques will be studied in terms of both the originality in plan and construction and devotional and artistic maturation.

Firstly, the need of temple in every religion will be handled because no religion can abstain from giving the necessary importance to the places where Muslims meet their worship need. In this regard, the most famous temples of Jewishness, Christianity and Islam from the ancient centuries till today will be looked over. Especially, the short history of the Supreme

<sup>1</sup> Doç. Dr., İnönü Üniversitesi İlahiyat Fakültesi Öğretim Üyesi

<sup>2</sup> Arş. Gör., Bingöl Üniversitesi İlahiyat Fakültesi Araştırma Görevlisi



Houses (Al-Kabets) which were built for the idols that became famous in the ignorance period before Islam and Al-Kabet will be summarized. Moreover, the famous idols and temples of the world will be casted back. Furthermore, 2 mosques will be studied according to their basic functions and missions they carry out. Those mosques are samples which penetrate to the Muslims' history from East to West and each of them impresses with their important details, inquiries and surveys. Those mosques are The Al-Ezher Mosque in Cairo and The Selimiye Mosque in Edirne.

**Keywords:** Al-Kabet, The Holy Mosque, The Al-Ezher Mosque, The Selimiye Mosque

### ☞ Din ve İbadet Evleri (Mabetler: Tapınaklar)

Dinin olduğu yerde mabedin olmaması düşünülemez. Din beraberinde mabedin varlığını gerektirir. Dinde inanç sisteminin olması zorunlu olduğu kadar müminin kendi inancını izhar edeceği ferdi ve içtimai duygular da kaçınılmaz olarak ortaya çıkar. Bu duygular da zaman içinde bir tür yüceltme ve saygiya yol açar. İleriki zamanlarda bu saygı ve yüceltme de bir çeşit kutsamaya neden olur. İnsan, hayra erişmek ve şerden korunmak için Görünmez Kuvvete sığınma ve Ondan yardım dileme ihtiyacı hisseder. Bunu yapınca onun kendisine istikrar, gönül huzuru, rahat ve mutluluk bağışlayacağını umar.

Sözün özü, din ve mabet birbirinden ayrılmayan ve birbirini tamamlayan iki müessesedir. Biri işin manevi yönüdür diğeri maddi yönüdür. Her ikisi de ortaya çıkarken ortak bir başlangıçtan ve bazen aynı zaman diliminde tezahür eder.

### ☞ Tarihte Ortaya Çıkan İlk Mabetler

- 1- *el-Beytu'l-Harâm*: Mekke'deki Ka'be ve etrafındaki cami. (3/ Âlu İmrân 96).
- 2- *Marbîn*: (İsfahân'da –bugünkü İran- bir dağ başındaki mabet). Bu Mecusiler için bir ateş tapınağıydı.
- 3- *Mendûsân* (Mendûmiyân): Kadim Hint ülkelerinin kutsal mıknatıs taşlarıyla ünlenmiş mabedi.
- 4- *Nûbihâr*: Horasan'ın Belh şehrinde Kral Menûşehr tarafından inşa edilen bir Ay Tapınağı.
- 5- *Beytu Ğumdân*: Arap Krallarından ed-Dahhâk tarafından Yemen'in San'â şehrinde Zuhre için yaptırdığı muhteşem mabet. Hz. Osman tarafından tahrip edilmiştir.<sup>3</sup>
- 6- *Kâvusân*: Kadim zamanlarda Horasan'ın Ferğâne şehrinde Kral Kâvûs tarafından Güneş için yapılan mabet. Abbasi Hükmüdarı Mu'tasım tarafından tahrip edilmiştir.

<sup>3</sup> Ebû Abdullah Yâqût b. Abdullah el-Hamevî, *Mu'cemu'l-Buldân* (Beyrut: 1376/1957), 4/201.



- 7- İlk İlet Mabedi: Bu Feleğin yaratılışının menşei, mebdei ve ona ışıkları gönderen İlk İlet imiş. Bu mabette Güneş, Ay ve diğer Beş Gezegen bir araya getirilmiştir. Her biri için onun şeklini tasvir eden bir bölüm ayrılmıştır.

Bunlar dünyanın en kadim mabetleridir. Her cemiyet kendisine mahsus mabedini yapmıştır. Hepsinin ortak paydası bunların söz konusu Yedi Gezegen için yapılmış olmasıdır. Bunlar da 1. Güneş, 2. Ay, 3. Zuhre (Venüs), 4. Merih (Mars), 5. Zuhal (Satürn), 6. Utârid (Merkür) ve 7. Muşterî'dir (Jüpiter).<sup>4</sup>

Mabetlerin ortaya çıkış serüveni için ilgili eserlere bakmak gerekir.<sup>5</sup>

"İbadet Evleri nasıl Ortaya Çıkmıştır?" sorusuna cevap vermek için de ilgili kaynaklara müracaat edilmelidir.<sup>6</sup>

### ☞ İslam'a Göre Namaz Neden Mescitlerde Kılınmalıdır?

İslam belli bir yerde namaz kılmayı şart koşmaz. Her insan dilediği yerde, dilediği zamanda namazlarını kılabilir. Bu konuda mutlak bir hürriyet ve tartışmasız bir özgürlük mevcuttur. Helal ve taharet şartı dışında şart aranmaz. Şu da var ki, namazların kendilerinden beklenen fahşa ve münkerden alıkoyması, gayesine ve meyvelerine uygun kılınabilmesi için en uygun zaman ve şekilde kılınması lazımdır. Böylece hem fert kıldığı namazdan azami derecede istifade eder hem de İslâm cemiyetinde namaz kendisinden beklenen iyi sonuçları sağlar. Onun için Resûlullah (sas) Müslümanlar sıkça karşılaşılsın, tanışsın, hayattaki mutluluk ve sıkıntılarını paylaşsın, fikir alışverişinde bulunsun böylece hayrın, doğruluğun, iyiliğin, salih amellerin gelişmesi ve kökleşmesi için öğütlesinler diye cemaatle namaz kılınması için gereken tüm şartları sağlamıştır.

### ☞ Namaz Neden Toplu Yerlerde Kılınır?

Bunun doğal seyri gereği böyle olması gerekir. İnsan doğası gereği vahşi, nefretçi değil, munistir. İnsan tabii olarak ünsiyete eğilimlidir. Her cemiyet fertler arasında bir ünsiyet oluşturmak ve onları bu sayede birleştirmek, bütünleştirmek zorundadır. Onun için insanlar hem örf adet gereği hem de şeriatın koyduğu kaideler sayesinde davetler vermek, sofralar açmak gereği duyarlar. Böylece insanlar arasında ünsiyet ve muhabbet yerleşir ve kökleşir. İslam şeriatı bu nedenle birlikte, toplu halde beş vakit namaz kılmayı emreder. Cemaat namazının ferdi namaza göre çok üstün olduğunu ifade eder.

<sup>4</sup> eş-Şeyh Tâhâ el-Velî, *el-Mesâcid fi'l-İslâm* (Beirut: Dâru'l-İlm li'l-Melâyîn, 1409/1988), 27-29.

<sup>5</sup> Ebû'l-Hasan Alî b. El-Husreyn el-Mes'ûdî, *Murûcu'z-Zeheb ve Me'âdinu'l-Cevher* (Beirut: 1966), 2/279-280.

<sup>6</sup> Mes'ûdî, *Murûcu'z-Zeheb*, 2/80, 279-280, 284; Yaqût el-Hamevî, *Mu'cemu'l-Buldân*, 4/210.



Resûlullah (s.a.v.) camiye, cemaate gelmeyen kişiler hakkında hiç iyi düşünmediğini dile getirir. Getirdiği inanç sistemi sayesinde müminleri birbirine sevdirebilir. Onları kardeş ve arkadaş yapar. Hiçbir mahalle veya bölge sakini günlük namazları birlikte kılmak konusunda kendisini daima mazur sayamaz; onlara katılma gereği duyar.

Yüce Allah bununla da yetinmez. Bir şehrin tüm mükelleflerini haftada bir belli bir camide bir araya toplar. Burada evlerin ve ailelerin dertlerine, sevinç ve üzüntülerine tahsis edilen mescitlerde halledilemeyen büyük sorunlar ve sıkıntılar mahalle veya bölgenin meseleleri olarak şehir bazındaki tüm mahalle ve bölgelerin dertleri ve sıkıntılarıyla birlikte ele alınır. Mülâhaza edilir ve hal çareleri ne bakılır. Bu her hafta böyle devam eder.

Senede iki kere ise daha büyük çapta bir organizasyon yapılır. Burada şehrin tüm belde ve kasabalarında biriken sorunlar, ihtiyaçlar ve çözüm yolları birlikte istişare edilir ve çözüme kavuşturulur. Senede iki kere tüm kasaba halkları, mahalle sakinleri bir araya gelir. Çoluk çocuk kadın ihtiyar herkes musallaya toplanır. Orada tanışır, dertleşir, kaynaşır ve ünsiyet peyda eder. Bu sayede aralarında ayrı bir ünsiyet, ülfet ve muhabbet meydana gelir.

Bunun yanında müminlere ömürlerinde bir kere hac veya umre için dünyanın tüm ülkelerinden ve ırklarından değişik dillere mensup insanlarla bir araya gelmeleri, beraber ibadet, namaz, tavaf ve say gibi eylemleri yapmaları tavsiye edilmiştir. Hali vakti yerinde, şartları uygun olan Müslümanlar bu dünya çapındaki kutlu yolculuk, farklı kültür ve coğrafyalardan gelen müminlerle bir arada bulunma ve onlarla ortak inanç ve değerlere sahip olmanın sevinç ve mutluluğunu yaşayarak insanlık düzleminde bir ünsiyet ve muhabbet kazanırlar.

Şeriat günlük, haftalık, senelik ve ömürde bir kere gerçekleştirilmesini istediği bu eylemlerle insanların doğal ünsiyetlerini geliştirir. Onları ortak muhabbet, hayır ve saadetle mutlu eder. Zihin ve gönül dünyalarını olduğu kadar düşünce ve ufuklarında da yeni, canlı, dinamik hareket prensipleri edinmelerini sağlar. Böylece onlar için Allah, Resûl, Şeriat, Din ve Kardeşlik duyguları ve muhabbeti devingen hale getirilmiş olunur. Üzerinde buldukları hidayet dininin ne kadar değerli ve seçkin bir inanç sistemi, değerler dünyası, ahlak, ibadet ve hayat nizamı olduğunu yeniden idrak ederler.<sup>7</sup>

Mescitlerin Allah adına adanan binalar olması, onların takva, ihlâs ve tevazu açısından mahviyet sahibi kişiler tarafından yapılmasını gerektirir. Ne var ki, genelde onları yapan hükümdarlar, krallar, sultanlar, şahlar, padişahlar, onların vezirleri, yakınları veya eşleri yaptırdıkları camilerle kendi isimlerini de öne çıkarmayı adet edin-

<sup>7</sup> Bkz. Ebu Ali Ahmed İbn Miskeveyh, *Tehzibu'l-Ahlâq*, thk. Kostantin Zureyq (Beyrut: 1966), 140.



mişlerdir. Bu gelenek özellikle Eyyubiler, Memlukler, Selçuklular ve Osmanlılar döneminde çokça yaygınlaşmıştır. Hâlbuki İslam'ın ilk yıllarında devlet tarafından yaptırılan camiler Qubâ (Taqvâ), Basra, Kûfe, Şam ve Fustât (el-Câmiu'l-'Atîq, Tâcu'l-Cevâmi') gibi şehir isimleriyle anılmıştır.<sup>8</sup>

Memlukler Devletinde inşa edilen camiler bunun müstesnasıdır. Onlar sultan veya şahıs adı yerine "ism-i tafdil" kalıbıyla el-Ezher, el-Enver, el-Aqmer, el-Efhar gibi isimler kullanılmışlardır.<sup>9</sup>

Cami yanındaki Söğütlü Camii bunun bazı misalleridir.<sup>10</sup>

Bunun yanında bazı devletler de camilerine özellikle "İmam Neha'î, "Mescitler Allah'a mahsustur" ayetine<sup>11</sup> dayanarak bir mescidin herhangi bir kişinin ismiyle birlikte yâd edilmesini doğru bulmaz ve "caiz değildir", der. Bunun yanında İbn Hacer el-Qastallânî ise söz konusu ayeti tevil ederek hakikat açısından her mescit Allah'a mahsustur ve Onun mülküdür, evidir. Ancak mülk açısından değil de, mecaz açısından ve birbirinden ayırabilmek ve tanımlayabilmek için bir kişiye izafe edilmesinde bir sakınca olmayacağını düşünür. Nitekim Resûlullah (sas) Medine'ye hicreti esnasında uğradığı "Benî Zureyq Mescidi"nde namaz kıldığını delil gösterir. Bu demektir ki, iyilik amaçlı amelleri onu işleyenlere izafe etmek onlar için bir tezkiye değildir ve caizdir.<sup>12</sup>

İslam dünyasının birçok ülkesinde çeşitli ağaç, bitki ve çiçeklerin isimleriyle ünlenmiş camiler mevcuttur. Bunun nedeni söz konusu camilerin avlusunda, yanında veya yakınında bu ağaç veya çiçeklerin bulunuyor olmasıdır. Taberiye'de Yasemin Camii, Tunus şehrinde Zeytûne Camii, Dimeşk'te Hasâ Meydanı'ndaki Narenc Camii ve Malatya'da Yeni Ulu Cami" veya "yeni cami" yahut "Çifte Minare" ya da "Beş Minare" gibi değişik isimler vermeyi adet edinmişlerdir.

Kimi zaman kötü niyetli kişiler, gruplar ve çevreler tarafından inşa edilen ve caminin amacına ters biçimde kullanılmak amaçlı camiler de yapılmıştır. Bunlardan biri Resûlullah (s.a.v) döneminde münafıklar tarafından Müslümanları gözetlemek ve düşmanlarına haber ıçurma amaçlı inşa edilen ve Kur'ân'da "Mescid-i Dırâr" diye tanımlanan mescittir.<sup>13</sup> Bunu kimi İslam dışı inanç sistemleri ve ah-

<sup>8</sup> Maqrîzî, Ahmed b. Ali, *el-Httat*, (MEB, trz.), 2/246.

<sup>9</sup> "el-Ezher": Cuma günü, Ay, parlak yüzlü, en açık ve ortada olan gibi manalara gelir.

<sup>10</sup> Bitki, meyve veya çiçek isimleriyle şöhret bulan pek çok caminin isimlerini görmek için bkz. Yûsuf b. Abdulhâdi, *Simâru'l-Meqâsid fî Zikri'l-Mesâcid*, thk. M. Es'ad Tales (Dimeşk: Fransız Yüksek Okulu Yay.)

<sup>11</sup> 72/Cin 18 وَأَنَّ الْمَسَاجِدَ لِلَّهِ فَلَا تَدْعُوا مَعَ اللَّهِ أَحَدًا

<sup>12</sup> Bkz. Ebu'l-'Abbâs Ahmed el-Qastallânî, *İrşâdu's-Sâri li-Şerhi Sahîhi'l-Buhârî* (Bağdat: Bulak: 1304'ün 6. baskısından ofset baskı, Mektebetu'l-Musenâ), 1/423-424.

<sup>13</sup> 9/Tevbe 107-108 وَالَّذِينَ اتَّخَذُوا مَسْجِدًا ضِرَارًا وَكُفْرًا وَتَفْرِيقًا بَيْنَ الْمُؤْمِنِينَ وَإِزْوَاجًا لِغِيَابِ اللَّهِ وَرَسُولِهِ مِنَ الْقَوْمِ الَّذِينَ كَانُوا عَلَى الْكُفْرَانِ (701) لَا تَقُمْ فِيهِ أَبَدًا لِمَسْجِدٍ أُتِيَ عَلَى الْكُفْرَانِ مِنَ الْقَوْمِ الَّذِينَ كَانُوا عَلَى الْكُفْرَانِ (701) لَا تَقُمْ فِيهِ أَبَدًا لِمَسْجِدٍ أُتِيَ عَلَى الْكُفْرَانِ مِنَ الْقَوْمِ الَّذِينَ كَانُوا عَلَى الْكُفْرَانِ (801) فِيهِ فِيهِ رِجَالٌ يُحْجِرُونَ أَنْ يَنْطَلِقُوا وَاللَّهُ يُحِبُّ الْمُنْطَلِقِينَ (801)



laki değerleri yozlaştırma amaçlı grup veya devletler de değişik zaman ve zeminlerde tekrar etmişlerdir.

İslam dünyasında özellikle Mısır, Filistin ve Suriye gibi ülkelerde Hz. Ömer adına yapılmış çok camiye rastlanır. Bunun ilk sebebi bu bölgeler onun zamanında fethedilmiş olmasıdır. İkinci sebebi ise birçok kişinin Hz. Ömer'in adını bu mescitler sayesinde yaşatmak isteme arzusudur. Bunu başka şekilde ve esassız kimi yaklaşımlarla izaha kalkışan oryantalistlerin görüşlerini<sup>14</sup> burada tenkit etme imkânımız yoktur.

### ﴿ Mescid (المسجد) ﴾

Mescit (veya mesced, mesyed, mesîd, mezed, misyed, mesqida, mezqita, meschita): Müslümanlar nezdinde ibadete veya beş vakit namaza tahsis edilmiş mekân veya bina. İrem Metinlerinde, Kadim Safevi ve Nabati yazıtlarında da “mescid” ismine rastlanmıştır. Buradan türetilen isim “sicde”dir. Sure adı ise “Secde”dir.<sup>15</sup>

Kur’ân ve Hadiste çokça geçen “mescid-mesâcid” (مسجد – مساجد) kelimenin kökeni Arapçadır. Bununla beraber birçok müsteşrik onun aslını Süryanice, İbranice, İtalyanca, Yunanca vb. dillere dayandırma gayretine girmiştir.<sup>16</sup> Tefsircilerden de “secde/sicde” kökünü Süryaniceye dayandırma eğiliminde olanlar vardır.<sup>17</sup>

### ﴿ Namaz Evine Neden “Mescid” Adı Verilmiştir? ﴾

Namazın en önemli rüknü secdelerdir. Resûlullah (s.a.v): “Kulun Rabbine en yakın olduğu zaman onun secdedeki halidir” buyurmuştur.<sup>18</sup> Secdeler namazın kişiyi Allah’a yaklaştıran en önemli eylemleri olduğundan, onun kılındığı yere bu eylemin ismi mekânı (mescid) isim olarak seçilmiştir. Kiyama bakılarak “makam”, teşehhüde bakılarak “meşhed”, rükûa bakılarak “merka” denmemiştir. Kurala göre bu kelime “mesced” şeklinde olmalıydı. Bu ise evlerin mihrabı anlamına gelir. Cemaat halinde namaz kılınan yer için ise “mescid” adı kullanılır.<sup>19</sup>

<sup>14</sup> Mesela Max Van Berchem, Clermont Ganneau bunu eski Hıristiyan kiliseleriyle bağlantılı biçimde ele almaktadır. Yani kiliselerden çevrilme camiler gibi göstermeye çalışmaktadır.

<sup>15</sup> Zerkeşi, *İ'lâmu's-Sâcid*, thk. Mustafa el-Merâğî. (Kahire: 1385), 26-28; Ebu Bekr b. Zeyd el-Cerrâî, *Tuhfetu'r-Râkî' ve's-Sâcid fi Ahkâmî'l-Mesâcîs*, thk. Tâhâ el-Velî (Beyrut: el-Mektebu'l-İslâmî, 1401/1981), 11-13; İbrahim es-Sâmerrâî, *Nusûs ve Dirâsât Arabiyye ve İfriqiyye*, (Bağdat: Vizâretu'l-Âlâm), 221; Cevâd Alî, *el-Mufasssal* (Beyrut: DİM, 1968), 6/400-401.

<sup>16</sup> Mesela Leone Caetani, Stanley Lane-Poole ve Konstantin Teodory bunlardandır. Bu konudaki görüşlerin özeti ve onlara yönelik kısa bir analiz için bkz. Tâhâ el-Velî, *el-Mesâcid fi'l-İslâm*, 138-144.

<sup>17</sup> Bkz. Suyûtî, *ed-Durru'l-Mensûr*, “2) واَدْخُلُوا الْبَابَ مُسَجِّدًا” (Bakara 58) ayetinin tefsiri.

<sup>18</sup> Bu hadisi Muslim (1/350, Hn: 482), Ebû Dâvûd (1/231, Hn: 875), Nesâî (2/226, Hn: 1137) tarafından tahrîc edilmiştir. Ayrıca bkz. Muhammed Ebu Zehre (v.1394), *Zehretu'l-Tefâsîr* (Dâru'l-Fikrî'l-Arabî), 8/4118; Ebu Abdullah Muhammed el-Qurtubî, *el-Câmi' li-Ahkâmî'l-Qur'ân*, thk. Ahmed el-Berdûnî- İbrahim Atfîş (Kahire: DKM, 1384/1964), 10/63; Vehbe B. Mustafa ez-Zuhaylî, *et-Tefsîru'l-Munîr fi'l-Aqîde ve's-Şerâ'a ve'l-Menhec* (Dimeşq: DFM, 1418), 14/77.

<sup>19</sup> Mahmud Şukrî el-Âlûsî (v.1342/1924), *Târîhu Mesâcîdi Bağdâd ve Âsârîhâ*, tamamlayan: M.



### ☞ Kur'ân-ı Kerîm'de Mescid ve Mesâcid Kavramları

Yüce Kur'ân'da mesci ve mesacit kelimeleri toplamda 28 yerde geçmektedir. Bunların çoğunda Mekke'deki Mescid-i Harâm ve Kudus'teki Mescid-i Aksâ kastedilmiştir.

Mescid 3 yerde: (7/29, 31, 9/108),

el-Mescid 16 yerde: (2/144, 149, 150, 191, 196, 217, 5/2, 8/34, 9/7, 19, 28, 17/1, 7, 22/25, 48/25, 27),

Mesciden 2 yerde: (9/107, 18/21),

Mesâcid 4 yerde: (2/114, 9/17, 18, 22/40),

el-Mesâcid 2 yerde: (2/187, 72/18).

### ☞ “Mescid” ve “Câmi” Kavramları ve Özellikleri

Mescid: Müslümanların günlük namazlarını birlikte kıldıkları yerdir. Burada minber olmaz ve Cuma namazı kılınmaz. Aslında en büyük camiler ilk andan itibaren “mescid” adıyla anılmıştır. Mesela Mescid-i Harâm, Mescid-i Aksa, Mescid-i Nebevi, Mescid-i Kuba, Mescid-i Ümevî gibi.

Cami: Müslümanların kitleler halinde Cuma namazı kıldıkları mekândır. Burada minber olur ve Cuma namazı kılınır. Haliyle büyük hatta devasa yapılardır. Binlerce kişi bir anda beraber namaz kılabilir.<sup>20</sup> Bununla beraber İslam'ın çok değer verdiği binlerce kişinin birlikte namaz kılabilirdikleri Mescid-i Harâm, Mescid-i Nebevi ve Mescid-i Aksâ “Câmi” ismiyle değil, “Mescid” adıyla ünlenmiştir.

Camiler büyük yapılardır ve çevrelerinde ona bağlı ders halkalarının yapıldığı yerlerdir. Burada yüksek tahsil talebesi çeşitli İslami ilimlerde ders okur ve uzman olana kadar okumalarını sürdürür. Bunun en iyi misalleri Kahire'deki Ezher Camii, İstanbul'daki Fatih Camii, Tunus'un başkenti Tunus şehrindeki Zeytûne Camii ve Tunus/Kayravan'daki Sîdî Uqbe Camiidir.<sup>21</sup>

Hız. Ömer ilk fetihlerden sonra Basra, Kûfe, Mısır ve Şam gibi büyük şehirlerdeki valilerine cemaat için büyük bir cami inşa etmelerini ve burada Cuma namazı kılmalarını istemiştir. Diğer zamanlarda farklı çevrelerin kendilerine mahsus mescitlerinin olabileceğini bildirmiştir. Uygulama her büyük şehirde Cuma günü tek camide cumanın kılınması şeklinde devam etmiştir.<sup>22</sup> Bu uygulama çok özel şartların gerektirdiği zorunlu haller dışında böyle sürüp gitmiştir. Mesela Dımaşk'ın Sur İçi dâhilinde ilk olarak ikinci bir yerde Cuma

Behcet el-Eserî (Bağdat: MDS, 1346), 5.

<sup>20</sup> Ahmed Atıyyetullah, *el-Qâmûsu'l-İslâmî*, 1365/1963, 558; Sâmerrâî, *Târîhu Mesâcid* (Irak: Vizâretu'l-Evqâf, 1397/1977), 15.

<sup>21</sup> Tâhâ el-Velî, *el-Mesâcid fi'l-İslâm*, 145-147.

<sup>22</sup> Maqrîzî, *el-Hıtat*, 2/246, 275; Subkî, *İslâhu'l-Mesâcid*, 54, 61.



namazı kılınmasına ancak 766/1364 senesinde izin verilmiştir. İbn Kesîr bu uygulamayı garipser ve: “Bildiğim kadarıyla Şam’ın Fethinden beri buna izin veren kimse olmamıştır” der.<sup>23</sup>

Osmanlı hükümdarlarını birbirine yakın cami yapmalarını ve en küçük camide bile Cuma kılınmasına izin vermelerini eleştiren İbn Tûlûn (v.995), Zamane fukahasının da “nasılsa sultanın izni var” düşüncesiyle bu yaptıklarını onaylamalarına sitemkâr bir dille dokunur ve: “Böylece Cuma ve cemaatin manası zayı olup gitti” diye ekler.<sup>24</sup>

### ☞ Mescitlerin Mimarisi Orijinal midir?

İslam tarafından geliştirilen “mescit düşüncesi” kendisine mahsustur. Amaç ve yapı açısından diğer dinlerin mabetlerine hiç benzemez. Özellikle Kıptilerin kiliseleri, Mısır’ın mabetleri, Suriye’nin Bazilikaları gibi Hıristiyanlık, Yahudilik, Budizm vb. dindarlık türlerinde geliştirilmiş gökdelen türünden muazzam mabetler ile mescidin ne şekil ne de amaç açısından bir alakası vardır. Hatta mescitler bu tür görkemli, muhteşem, devasa yapıların tam tersi bir yapı ve özelliktedir. Mekke’de Resûlullah ve Ebû Bekir gibi önde gelen sahabilerin namaz, zikir, kıraat için tahsis ettikleri odalar veya sekiler vardı. Medine’de ilk adımların ardından toplanan Müslümanlar kendilerine mahsus namaz ve Cuma günü toplanma yerleri tayin etmişlerdir. Bu esnada her aşiretin veya bölgenin vakit namazları ve Cuma namazı kılmak için edindiği mescitleri vardı.<sup>25</sup>

Mescit veya cami düşüncesini amaç ve mimari açıdan Babil, Mısır ve Mezopotamya bölgeleri mabetlerinin veya Hıristiyanlık, Budizm veya Yahudilik tarafından icat edilen yapıların kötü bir kopyası olarak göstermeye çalışan müsteşriklerden burada söz edilebilir. Ne ki, bu tebliğde onların fikir jimnastikleri türünden olan ve bir esasa dayanmayan görüşlerini ele alma ve tenkit etme zamanımız yoktur.<sup>26</sup>

### ☞ İslâm’da Mescidin Yeri

Camiler İslam nazarında sırf ibadet ve namaza tahsis edilmiş mekânlar değildir. Aksine amme hizmeti gören kurumlardır. Müslümanlar camide hayatta gereken tüm işlerini düzenler, onun köşele-

<sup>23</sup> Bkz. Ebû'l-Fidâ İsmail İbn Kesîr, *el-Bidâye ve'n-Nihâye*, thk. Abdullah b. Abdulmuhsin (DHTN-Tİ, 1424/2003), 18/691.

<sup>24</sup> İbn Tûlûn ed-Dimeşqî, *el-Qalâidu'l-Cevheriyye fî Târîhi's-Sâlihîyye*; aktaran: Tâhâ el-Velî, *el-Mesâcid fî'l-İslâm*, 146.

<sup>25</sup> Muhammed Rîdâ, *Muhammed Resûlullah* (Mısır: 1353/1934), 176; Ahmed Fikrî, *Mescidu'l-Qayravân*, 50, 52.

<sup>26</sup> Bu konuda temelsiz tezler ileri sürenlerden biri Leon Caetani'dir. Bkz. *Havliyyâtü'l-İslâm*, 1/212. Tenkidi için bkz. Ahmed Fikrî, *Mescidu'l-Qayravân*, 3; Hitti, *Siyasi ve Kültürel İslam Tarihi*, 567-70, 815-17.





rinde geleceğe yönelik bütün planlarını yaparlar. Eğitim, sağlık, iktisat, fakirlik, musibet, gelişim, güvenlik, askeri planlamalar, sosyal gelişmeler, problemler, çözüm yolları hep cami içinde düşünülür, konuşulur, mülhaza ve istişare edilir, genel eğilime uygun biçimde karara bağlanır ve uygulamaya geçirilir. Yani cami bütün beşeri faaliyetlerin merkezidir. Tüm meselelerin çözümü kavuşturulduğu bir otağ görevi görür. Askeri tedbirler, saldırı veya savunma kararları, menfi propaganda ya da karalama kampanyalarına karşı geliştirilecek tedbirler burada alınır ve uygulamaya konur. Buna göre cami en modern manada bir devletin tüm kurum ve kuruluşlarıyla gördüğü işlevin hepsine denk geniş bir sahada icra-i faaliyet eder.<sup>27</sup>

İlk zamanlarda Müslümanların camiyi İslami bir mabet olarak düşündükleri doğrudur. Ne ki, İslam dininde ibadet, diğer dinlerde olduğu gibi, sınırlı bir alana hasredilmiş değildir. Nedeni ise dinin kapsamlı ve kuşatıcı oluşudur. Burada din şekilden ibaret ruhani görüşler ve teoriler üzerinde kurulmaz. Kişi Rabbi ile ilişkisi kadar insan cemiyetiyle de doğal ilişkiler içinde olacaktır. İslam'ın gerçek hayatta bir karşılığı vardır. O, insan için Kur'an'ın getirdiği yüce değerlere iman etmenin yanında ferdin evren ve hayat içindeki tüm bağlarını düzenleyen kapsamlı ve kuşatıcı bir sistemdir. Resûlullah bu hayatta ne tür hedefler edindi ve ne gibi devrimler, inkılâplar yapmak istediyse cami de bu hedeflere yol açmak ve bunun altyapısını, zeminini hazırlamak için gereken bütün beşeri faaliyetlerin sahnelendiği bir karargâh veya bir faaliyet merkezi işlevini görmüştür.

İslam'da nasıl ruh ile beden, madde ile mana, iman ile amel, teori ile pratik iç içe ve birbirini tamamlar tarzda dizayn edilmişse, tüm kurum ve kuruluşlar da bu mantıkla düzenlenmiştir. Onun için cami nasıl ibadet, dua, zikir, kıraat, namaz vb ruhsal eylemlerin bir merkeziyse; aynı zamanda insanlık, cemiyet, aile ve fert için gereken medeniyet ve uygarlık için gereken külli faaliyetlerin de bir odağıdır. Tarihte birçok İslami cemiyette caminin gerçek değeri bu şekilde hep aktif ve etkin biçimde tezahür etmiştir. Bu düşünce ve yaklaşım uzun asırlar boyunca böyle devam etmiştir. Son asırlarda Müslüman fertler ve cemiyetler tüm kurum ve kuruluşlarıyla Batı uygarlığının cazibe merkezine meftun hale gelmiştir. Bu uygarlık ise din ve kurumları ile hayat ve amaçlarını birbirinden tamamen ayırmış ve koparmıştır. Ona göre din bir vicdan meselesidir. Kişi ile yaratamı arasındaki ilişkilerle ilgilenir. Hayata, aileye, cemiyete, sosyal ilişkilere, eğitim, sağlık, iktisat, hukuk, siyaset ve bilimle ilgilenmez. Bu nedenle batı uygarlığını

<sup>27</sup> "Bununla beraber, kimi camilere ilişkin gerçekle örtüşmeyen, akliselim ve tutarlı mantıkla izah edilemeyen birtakım hurafeler (asılsız beyanlar) çok değerli kitaplarda bile yer alabilmektedir." Bunlar hakkında kimi malumatın bazı tenkitleri için bkz. Tâhâ el-Velî, *el-Mesâcid fi'l-İslâm*, 179-183.



kendisine rehber ve model alan cemiyetler de dini dar bir alana sıkıştırır ve onun etrafını çizerler. Onun insana, hayata ve cemiyete karışmasına izin vermezler. Doğal olarak bu tür cemiyetlerde mabet sınırlı hizmete mecbur edilir. İbadet ve kimi dini ayinler burada icra edilir ve mabedin hayatın içindeki görevi biter. Batıda mabet Pazar sabahında aktif hâle gelir ve birkaç saat içinde tüm görevlerini icra etmiş olur. Bundan sonraki hayat, dinden, ruhani değerlerden arındırılmış, uzaklaştırılmış, tamamen hevâ heves tarafından düzenlenen, behimi arzu ve isteklerin egemen olduğu bir hayat tarzıdır.

İslam'da ise günlük hayat içinde cami her şeyin merkezinde yer alır. Bu konuda Gustave Le Bon'un tespitleri büyük ölçüde doğrudur:

"Araplar, camiyi toplanma, ibadet, eğitim, gerektiğinde barınma yeri, gurbette olanlar için bir sığınma yeri, hastalar için bir tedavi merkezi olarak kullanırlar. Hıristiyanların kiliseleri gibi sadece ibadet için değil. Genelde camilerin içinde hamamlar, oteller, yemekhaneler, hastaneler ve okullar da yer alır. Aynı şekilde Müslümanların camilerinde dini hayat ile medeni hayat birbiriyle kaynaşır ve bütünleşir."<sup>28</sup>

"Sadr-ı İslâm'da camilerin inşa edilmiş nedenleri sırf dini amaçlara yönelik değildi. Aksine siyasi ve içtimai sebeplerden kaynaklanıyordu. Bu mabetler ve benzerleri İslam'ın ortaya çıkışından itibaren Müslümanların orada toplanmaları için kullanılmıştır. Bunun yanında tefsir ve hadis âlimleri de oraları mekân edinmiştir. Din ve siyaseti birbirinden ayırmak mümkün olmadığından camiler, cemiyeti ilgilendiren tüm önemli haberlerin yayıldığı mekânlar olmuştur. Daha sonra camiler birçok yerde eğitim amaçlı olarak kullanılmıştır."<sup>29</sup>

### ☞ İslam'da Caminin Belli Başlı İşlevleri

1. Cami, İslam'ın merkezi ve Müslümanların Sosyal Karargahıdır.
2. Cami, Müslümanların adalet sarayıdır.
3. Cami, Müslümanların "seçkinler meclisi"dir.
4. Cami, Müslümanların, yüksek düzey ilim tahsilinin yapıldığı, üniversitesidir.
5. Cami, Müslümanların kütüphanesidir.
6. Cami, Müslümanların ilim ağacıdır.
7. Cami, Müslümanların muayenehanesi ve eczanesidir.
8. Cami, Müslümanların hisar ve kalesidir.

<sup>28</sup> Gustave Le Bon, *Hadâratu'l-'Arab*, 425.

<sup>29</sup> Hasan İbrahim Hasan (Dr.): Ahmed el-Havfi (Dr.), *el-Ezher: Tarihuh ve Tatavvuruh*, 14.



9. Cami, Müslümanların Hazinesidir.
10. Cami, Müslümanların Darphanesidir.
11. Cami, Müslümanların medyası, basın-yayın merkezidir.
12. Cami, İslami Yapıyı, ferdi ve cemiyeti koruyan bir özelliğe sahiptir.<sup>30</sup>
13. Cami, suçluların hapsedildiği hapisanedir.<sup>31</sup>

### ☞ İslâm'ın Son Halkasında İlk Mescit

Hicretten önce ne Mekke'de ne de Medîne'de Müslümanların bugünkü anlamda bir camileri vardı. Ancak serbest bölgede yaşayan bazı mümin aşiretler ve beldeler namazı cemaatle kılmak için kendilerine bazı mekânlar yapmışlardı. Cuma günü ise toplu namaz kılmaya özen gösterirlerdi. Es'ad b. Zurâre, daha Resûlullah (s.a.v) hicret etmeden önce Medîne'nin bir bölgesinde arkadaşlarına vakit namazları ve Cuma kıldırırdı.<sup>32</sup>

Resûlullah da Medîne sınırlarına girdiğinde ilk Cuma namazını Benî Sâlim b. Avf'ın bulunduğu Rânûnâ vadisindeki camide kılmıştır. Medine'ye vardığında devesini serbest bırakmış, o da Es 'ad b. Zurâre'nin daha önce arkadaşlarına namaz kıldırıldığı yerde durmuştur. Burası Benî Neccâr'dan Amr'ın iki yetim oğlu Selh ve Süheyl'e ait bir hurma kurutma yeri idi. Yetimlerin arsasına 10 dinar değer biçildi, onlara bu ödemeyi Ebu Bekir yaptı.<sup>33</sup> Bunun yanında cahiliye ehlinin müşriklerine ait birtakım kabirler vardı. Bunlar kemikleri uygun bir yere gömülerek kaldırıldı. Böylece hicretten hemen sonra İslâm'da ilk kurulan mekân bu cami oldu.<sup>34</sup>

Bu cami yapılırken topraktan kerpiçler yapıldı. Bu inşa işinde, Resûlullah, öncü sahabiler de dâhil, herkes takatince çalıştı. Kible tarafına hurma ağaçlarını dizdiler. Temeli üç zira (arşın) kadar taştan ördüler. Onun üzerine kerpiçlerden duvarları tamamladılar. Duvarların yüksekliği ortalama bir adam boyuydu. Direkleri hurma kütükleriydi. Tavanı ise hurma dallarıyla örtülmüştü. Sahası kible-den geriye doğru 100 zira idi. Enleri de 100 zira veya ona yakındı.<sup>35</sup> Kiblesi Beytu'l-Maqdis tarafına bakıyordu.<sup>36</sup>

<sup>30</sup> Bkz. Tâhâ el-Velî, *el-Mesâcid fi'l-İslâm*, 170-183.

<sup>31</sup> Bkz. Tâhâ el-Velî, *el-Mesâcid fi'l-İslâm*, 158-169.

<sup>32</sup> İbn Sa'd, *Tabaqât*, 3/457.

<sup>33</sup> Semhûdî, *Vefâu'l-Vefâ*, 1/322; Buhârî, *Menâkibu'l-Ensâr*, 45.

<sup>34</sup> Bkz. Tâhâ el-Velî, *el-Mesâcid fi'l-İslâm*, 186-188.

<sup>35</sup> Semhûdî, *Vefâu'l-Vefâ*, 1/334.

<sup>36</sup> İbn Sa'd, *et-Tabaqâtu'l-Kubrâ*, Dâru Sâdir, Beyrut: 1380/1960, 1/239. Bundan 16 veya 17 ay sonra kible Mescid-i Harâm tarafına çevrildi. Böylece caminin ön tarafı arka tarafına dönmüştü. Bu konuyu özellikle Yahudiler ve onların dümen suyunda giden münafıklar dillerine doladı. Bkz. Bakara 142, 144.



Mescid-i Nebevî'nin ilk inşasında binanın üç kapısı vardı. Arkada (Güney) Bâbu'l-Cenûbî vardı. Batıdakine Bâbu'r-Rahme (Rahmet kapısı) dendi. Buna Âtike kapısı adı da verilir. Üçüncü kapı ise Bâbu Cibrîl'di (Âl-i Osman'ın evleri tarafındaki kapıydı). Resûlullah bu kapıdan Camiye girerdi. Mescidin doğu duvarının güney kısmına Resûl-i Ekrem'in hanımları Hz. Âişe ve Sevede için iki adet oda yapıldı. Daha sonra sayıları dokuza çıktı. Bunların üstünü de hurma ağaçları ve dallarıyla örttü. Her biri Hz. Resûl'ün bir eşine tahsis edilen bu kerpiçten odaların bir kapısı mescide açıyordu.<sup>37</sup> Kible hicretten 16 veya 17 ay sonra Kudüs'ten Mekke'deki Mescid-i Harâm'a (Kâbe'ye) çevrilince güneydeki kapı kapatıldı; kuzey duvarında yeni bir kapı açıldı.

### ☞ Mescidlerin Planlanışı

- I. Caminin Belli Başlı Bölümleri
  - 1- Minber (el-Minber)
  - 2- Mihrap (el-Mihrâb)
  - 3- Mi'zene (Ezan okunan yüksekçe yer, minare)
  - 4- Kubbe (Binanın üstündeki yarımküre, yumurta, mahrûtî veya Helezonik şekil)
  - 5- Maksûre (Hünkâr Mahfili). İlk ihdas eden Muaviye'dir. Hari-ci birinin suikast girişiminden sonra yaptırmıştır.
  - 9- Sudde (Müezzin Mahfili: Mihrap veya minber karşısında yüksek direkler üzerinde kurulan ahşap mekân veya mermer yapı)
  - 6- Sahan (Açık alan, avlu. Tavanı ve gölgeliği olmaz).
  - 7- Revak (Belâta, Mucennebât: Talebe barınağı veya odası).
  - 8- Def'i Hacet ve Abdest Alma Yerleri.<sup>38</sup>

### ☞ Mescitlerin Sergileri ve Süslemeler

İslam doğası gereği sadeliği ve açıklığı esas alır. İnanc sistemi, değer yargıları, ahlak ve hukuk normları, aile, cemiyet, siyaset ve devlete ilişkin kaideleri gayet basit biçimde kurulmuş ve sade bir dille ifade edilmiştir. Bu nedenle onda zoraki ve yapay herhangi bir düşünce veya ilkeye rastlanmaz. Bu Risâlet mucize, akıl ermez sırlar ve tılsımlar üzerinde kurulmamıştır.

Dinin bu sadeliği ve açıklığı baştan itibaren onun kurum ve kuruluşlarında da egemendir; inaç sisteminin sadeliği tüm nizamına yansımıştır. İlk caminin ne kadar sadelik ve kolaylıkla kurulduğu

<sup>37</sup> Bkz. İbn Hişâm, *Sîretu'n-Nebiy*, thk. M. Muhyiddîn Abdulhamîd, 2/112; es-Semhûdî, *Vefâu'l-Vefâ*, 1/257.

<sup>38</sup> Tâhâ el-Velî, *el-Mesâcid fi'l-İslâm*, 317-318.



burada hatırlanmalıdır. Orada ziynet ve süslemenin hiçbir görünümüne izin verilmemiştir. Hz. Ebu Bekir ve Hz. Ömer de bunu olduğu gibi muhafaza etmiştir. Hz. Osman döneminde ise hem saha genişletilmiş hem de duvarlar ve direkleri nakışlı taşlardan yapılmış ve üstü de sac ile kapatılmak suretiyle kimi süsleme unsurlarına yer verilmiştir.<sup>39</sup> Bu sahabeinin rahatsızlığına yol açınca kendisini Peygamberin bir sözü ile savunmuştur.<sup>40</sup> Buna göre camileri süsleme ve ziynet eşyasıyla nakışlama geleneğini ilk olarak Hz. Osman başlatmış olmaktadır.

Camilerin abartılı biçimde görkemli binalara dönmesi, taşından toprağına kadar her malzemesinde ihtişam ve debdebenin egemen hale gelmesi ise, Emevilerin ilk hükümdarı Muaviye zamanında başlamıştır. O, camileri putperestlerin mabetleri ve Hristiyanların kiliseleriyle mukayese mantığını gütmüş; hükümet saraylarının da Bizans ve Pers imparatorluğunun saraylarından güzellik, büyüklük ve görkem açısından aşağı olmaması gerektiğini ileri sürmüştür. Onun bu gidişini Şam valiliği zamanında gözlemleyen Hz. Ömer onu uyarırsa da anlayışının değişmediği uygulamalarından anlaşılmaktadır.<sup>41</sup> Onun izinden giden Abdülmelik b. Mervan da Beytu'l-Mağdis içinde yaptırdığı Kubbetu's-Sahra Camii'ni Hristiyanların en büyük kilisesinden daha büyük ve daha görkemli olmasına özen göstermiştir.<sup>42</sup> Ömer b. Abdulaziz de Medine valisiyken Mescid-i Nebevi'yi öyle muhteşem biçimde ziynet ve süsleme malzemesiyle onarmış ki, kible duvarına ve iki tavan arasına 45.000 dinar harcamıştır. Kendisi için yaptırdığı hünkâr mahfilinin tavanını gören Velid b. Abdülmelik: "Bütün tavanı böyle yaptırsaydın ya" dediğinde valisi Ömer: "O zaman maliyeti çok ağır olurdu" karşılığını vermiştir.<sup>43</sup>

Camilerde herhangi bir değişiklik yapmak, genişletmek, pencere açmak, bölüm ilave etmek genelde ümmet tarafından hoş karşılanmamıştır. Camide mihrap açılması ve şurefleri ihdas eden Ömer b. Abdulaziz'dir.<sup>44</sup> Âlimler, camilerin süslenmesi, değerli taşlar ve madenlerle tezyini, duvarlarına güzel yazılar yazılması, altın ve gümüşten yapılan pahalı kandiller ve lambalarla aydınlatılması konusunda sert tepki verirler.<sup>45</sup> Bu meselede birtakım hadislere ve sa-

<sup>39</sup> Buhari, Ebû Dâvûd. Semhûdî, *Vefâu'l-Vefâ*, 2/355.

<sup>40</sup> Hz. Osman: "Dünyada bir mescit yapan için Allah Teâlâ'nın cennette bir köşk bina edeceği" meâlindeki hadisi hatırlattı. Buhârî, Salât, 65; Muslim 5/el-Mesâcid 4/Fadlu Binâi'l-Mesâcid.

<sup>41</sup> Semhûdî, *Vefâu'l-Vefâ*, 1/427.

<sup>42</sup> Maqrîzî, *el-Hitat*, 2/247-248; Ernst Kühnel, *el-Fennu'l-İslâmî (Die Künsts Des Islam)*, trc. Ahmed Musa, 15.

<sup>43</sup> Semhûdî, *Vefâu'l-Vefâ*, 1/371.

<sup>44</sup> Semhûdî, *Vefâu'l-Vefâ*, 1/426.

<sup>45</sup> Resûlullah (sas) Ka'be'nin cahiliye döneminde altından yapılmış kandillerine dokunmamıştır. Hz. Ömer onları satın Müslümanların maslahatında kullanmak istediğini istişare edince, Hz. Peygamberin bunlara dokunmadığı hatırlatılmış o da bundan vazgeçmiştir. Camilerin kandiller ve lambalarla aydınlatılmasına Hz. Ömer izin vermiştir. Hz. Ali, camilerin kandillerle aydınlatıldığını görünce sevinmiş ve Hz. Ömer'i rahmetle yâd etmiştir. Ayrıca Resûlullah,



habe sözlerine dayanırlar. Bu konuya özellikle Hanbelî âlimler aşırı tepkilidirler.<sup>46</sup> Temel gerekçeleri kısaca şöyle özetlenebilir:

- 1- Malları fakir fukaranın ihtiyacı için harcamak, ziynet ve süslemede harcamaktan evladır.
- 2- Müslümanlar için başka milletlere veya din mensuplarına benzemek caiz olmaz. Ne onların dini tören, gelenek, ayin ve ibadetlerine, ne de sosyal hayat içindeki örf, adet, alışkanlık ve hayat tarzlarına öykünmek caizdir.
- 3- İbadet mekânı olarak inşa edilen camilerin süslenmesi, ibadet zevk ve hissine zarar verir. Onların huşu, hudu, zihin ve gönüllerini gereksiz yere meşgul eder.
- 4- Bu tür süslemeler, nakışlar bid'attır. Her bid'at delalettir. Her dalalet ise ateştedir.<sup>47</sup>
- 5- Vakıf malıyla cami süslemek caiz değildir. Kendi malından yapma bile mekruhtur.

Âlimler bu konuda ne kadar itiraz etseler de idari mekanizmayı işletenler farklı bir vadiye seyretmişlerdir. Çoğu, onların görüş, yaklaşım ve tenkitlerinin tersi bir istikamette gitmişlerdir. İslam putperestliği ve onun uzantılarını haram kıldığından şahıslara ibadet edilmesine ve onların tanrılaştırılmasına asla müsamaha ile bakmadığından Müslümanlar da süsleme ve ziynetlerini büstler, heykeller ve mukaddes sembollerden uzak tutmuşlardır. Onun için asırlardır camilerde herhangi bir büste veya heykele müsaade edilmemiştir. Bunun aksine Pers ve Bizans sanat ve tezyin malzemesi kullanılsa da şekiller ve süslemeler bunlardan ödünç alınsa da çalışmanın yönü tamamen bitkisel tasvirler ve cansız varlıklar üzerinde yoğunlaşmıştır. Bir de hat sanatı gelişmiş ve Ayet ve Hadislerin özlü manalar taşıyanları camilerin değişik yerlerine süslü, muhteşem ve harika biçimde nakşedilmiştir.<sup>48</sup>

Bir ziynet ve süsleme sahası da aydınlatma cihazları üzerinde gelişmiştir. Temîm ed-Dârî'nin Resûlullah döneminde altın bir kandili Cuma gecesi Camiye getirip Ebû'l-Berrâd adlı adamına yaktırdığı, peygamberin bunu gördüğünde sevindiği ve ona dua ettiği kaydedilmiştir. Bunu ilk defa Hz. Ömer'in yaptırdığı da bildirilmiştir.<sup>49</sup>

Her şeye rağmen Müslümanların camilerine gösterdikleri bu ihtimam ve ilgi boş bir heves değildir. Onlar camilerini inşa ederken

Temîm ed-Dârî'nin altından yaptırdığı kandiliyle Mescid-i Nebevi'yi aydınlatmasına sevinmiştir. Bkz. Semhûdî, *Vefâu'l-Vefâ*, 1/426.

<sup>46</sup> Zerkeşi, *l'lâmu's-Sâcid*, 35-37, 57; Qâsimî, *Islâhu'l-Mesâcid*, 95-96, 271, 335-336.

<sup>47</sup> Tâhâ el-Velî, *el-Mesâcid fi'l-İslâm*, 343-344.

<sup>48</sup> Hâlid Halîl Hamûdî el-A'zamî'nin *ez-Zehârifu'l-Cudrâniyye fi Âsâri Bağdâd* adlı eseri bu konuda iyi bir incelemedir ve seçilen resimler de çok değerli açıklamalarla verimli hale getirilmiştir.

<sup>49</sup> Semhûdî, *Vefâu'l-Vefâ*, 1/426, 473.



en mükemmel şekilde ziyet ve süsleme eşyasıyla donatırken hep diğer milletlerin yapılarına bakmışlardır. Niyetleri hep İslam dinini yaymak, insanları yanlış inanç ve düşüncelerden kurtarmak, insanlık uygarlığının temellerini Kur'ân'ın getirdiği güçlü esaslar üzerinde muhkem biçimde kurmak olmuştur.<sup>50</sup>

## ☞ Müslümanlar Tarihinde En Meşhur Camilerden İki Numune

Bir caminin şöhreti birçok sebebe dayanabilir. Dini kavramlar, tarihi kökler birer sebep olabilir. Caminin sanatsal güzelliği, mimari planı, binasının büyüklüğü, süslemesinin ihtişamı da başka sebepler sayılabilir. Siyasi şartlar veya kavmiyetin hazırladığı imkânlar da ayrı sebeplerdendir. Cami ilme yaptığı hizmet, akideye sağladığı imkân veya basın-yayın ve medya sayesinde de önemli bir şöhrete kavuşabilir. Bir aileye veya mezhebe verdiği hizmet sebebiyle ünlenen camiler de söz konusudur.

Her cami bir zaman kazandığı şöhretini koruyabilirken başka birisi koruyamaz. Bir musibet veya felaket neticesinde zarar görub gündemden düşen camilerin yanında düşman işgaline uğrayıp kendi asıl görevini yapamaz duruma düşen camiler de vardır.

Şimdi de tebliğimizi tarih boyunca önemini hiç yitirmeyen iki camiyi detaylarıyla gözden geçirerek onların tarihsel ve kültürel gelişimlerini izlemeye ve önemli özelliklerine dikkat çekmek suretiyle somut deliller sunmaya çalışalım.

### ☞ 1- Ezher Camii (ve Üniversitesi)

Bu eser, Kahire'de İslam dünyasının halen yaşamakta olan en eski dini eğitim kurumu durumundaki cami ve etrafındaki külliye-dir. Mısır'da Fatımilerden itibaren bütün dönemlere ait farklı mimari üslupları bir arada sergileyen ilk bina Ezher Camii'dir.

Ezher Camii, Muiz li-Dinillâh'ın emriyle Cevher es-Sikillî (es-Saklâbî) tarafından şehrin cuma camisi olarak yaptırılmıştır. Cami 361/972'de ilk cuma namazıyla (7 Ramazan/22 Haziran) ibadete açılmıştır. Mihrap üstü kubbesinin kasnağında bulunan kitabesi 20. yüzyılın başlarında kaybolmuştur. İlk devir kaynaklarına adı *Musallâ'l-Qâhire* ve *Camii'l-Qâhire* şeklinde geçen camiye daha sonraları "el-Ezher" (çok parlak, çok güzel) adı verilmiştir. Camiye bir de "el-Ezher" adıyla maksure de eklenmiştir.<sup>51</sup>

İlk olarak cami, açık bir avlunun çevresinde yer alan kible yönündeki ana ibadet mekânı ile iki taraflı revaklardan ibaretti ve yuvarlak revak kemerleri korint başlıklı devşirme sütunlar

<sup>50</sup> Tâhâ el-Velî, *el-Mesâcid fi'l-İslâm*, 339.

<sup>51</sup> Mustafa Uzun, "Ezher", *DİA*, 12/53-54.



## 2. OTURUM

### Camilerin Tarihsel ve Kültürel Gelişimi

Mehmet YOLCU  
Ayşe TOKAY

tarafından taşınıyordu. İbadet mekânı kible duvarına paralel beş nef ile onları dikine keserek mihraba doğru uzanan ve biraz daha yüksekçe olan bir orta neften meydana geliyordu. Biri mihrap üzerinde, diğer ikisi kible duvarının köşelerinde olmak üzere günümüzde hiçbir izi kalmayan üç kubbesi bulunmaktaydı. Avlunun iki yanındaki revakların her biri de üç kubbe ile örtülmüştü ve bunları taşıyan kemerlerin içteki ikisi mermer sütunlara, avluya bakan en dıştaki ise dikdörtgen kesitli kesme taş payelere oturuyordu. Cami avlusunun ortasına açılan ana kapının üstüne oturtulmuş tuğladan bir minaresi vardı.<sup>52</sup>

Günümüze kadar bu ilk yapıdan sadece revaklarla mihrap ve onun kemerinin üst kısmını çevreleyen alçı süslemelerin bir kısmı ve kuzey duvarındaki birkaç pencere kafesi korunabilmiştir. 1933 yılına kadar Memluk devrine ait nakışlı ahşap bir kaplamayla kapatılmış olan bu orijinal mihrabın alt kısmı renkli mermerden yapılmış, üst kısmı Endülüs tarzında alçı kabartma motiflerle bezenmiştir. Özellikle iki yanı sütunçeli mihrap nişinin iç ve dış yüzünde yer alan kûfi hatla yazılmış ayetlerle bunları çevreleyen ve duvar yüzünü kaplayan bitkisel ve geometrik motifli süslemeler, devrin karakteristik tezyinat anlayışının değerli numunelerini oluşturmaktadır.<sup>53</sup> Bu devirde camide, cuma günleri tekerlekleri üzerinde çekilerek mihrap yakınındaki yerine getirilen ve namazdan sonra hücrelerinde muhafaza edilen ahşap bir minberin kullanıldığından bahsedilmektedir.<sup>54</sup>

Camideki, ilk tamirat üçüncü el-Hâkim bi-Emrillah tarafından yaptırılmıştır(1009). Hükümdar minare ile birlikte yapının bazı bölümlerini yenilemiş, ayrıca camiye iki büyük şamdanla ramazan geceleri yakılmak üzere 17 gümüş kandil vakfetmiştir. Bu dönemden de geriye yalnızca halen Kahire'deki *Methafu'l-Fenni'l-İslâm*'de korunan, üzerine kûfi hatla hükümdarın adı yazılmış 3,20 m. yüksekliğinde iki kanatlı ahşap künde-kârî bir kapı kalmıştır (519/1125). el-Âmir bi-Ahkâmillah'ın yaptırdığı seyyar ahşap mihrap da caminin ilk dönemlerinden kalan eserler arasında özellik arz eden değerli bir mimari unsur olarak yine burada muhafaza edilmektedir.<sup>55</sup>

Fatımiler devrinde Ezher'de görülen en önemli inşaa faaliyetlerinden ikisi, el-Hafız li-Dinillâh tarafından caminin batı kapısı yakınına günümüze ulaşmayan "Fâtımatu'z-Zehra Maksûresi" ve avluyu dört taraftan kuşatan yeni revaklarla orta nefin baş tarafına oturtulan ve içinde kûfi hatla yazılmış çeşitli Âyetlerin yer aldığı,

<sup>52</sup> Uzun, "Ezher", 12/54.

<sup>53</sup> İslam'da hat sanatının özlü bir değerlendirilmesi için bkz. Hitti, *Siyasi ve Kültürel İslam Tarihi*, 574.

<sup>54</sup> Muhammed el-Behî, *el-Ezher: Tarihu ve Tatavvuru* (Kahire: Vizâretu'l-Evqâf ve Şuûni'l-Ezher; 1964), 126.

<sup>55</sup> Uzun, "Ezher", *DİA*, 12/54.





devrin alçı işçiliğinin çok güzel bir numunesini günümüze taşıyan nakışlarla süslü bir kubbe ilave ettirmesi olmuştur.<sup>56</sup>

Ezher Camii, Eyyübîler zamanında (1171-1252) ihmal edilmiştir. Selahaddin-i Eyyübî burada cuma namazı kılınmasını yasaklamıştır. Mısır'ın diğer camilerinde yaptığı gibi, Ezher'in kubbesindeki 5000 dirhem gümüş tutarındaki tezyinatı da söktürmüştür.

Memlikler Döneminde Sultanın naibi Emir Bilbek el-Haznedar ez-Zahiri de Şafii fakihleri için özel bir maksûre ile camiye yeni bir minber yaptırmış; günümüze ulaşmayan bu ahşap minberin 665/1266 tarihli kitabesi halen Cezayir Müzesi'nde korunmaktadır. Caminin 1933'e kadar orijinal mihrabını örten nakışlı ahşap kaplama ile avlunun etrafında halen giriş kapısının iç cephesinde bir tek numunesi kalmış bulunan ahşap balkonlar da (şurfe) bu devrin eseridir. Geniş bir onarım gören Ezher Camii yeni minberin yapılmasından bir hafta sonra tekrar cuma namazına açılmıştır (18 Rebiulevvel 665/17 Aralık 1266).<sup>57</sup>

702/1303 yılında Kahire'de birçok binanın yıkılmasına yol açan büyük depremde Ezher de harap olmuş ve Sultan Nasır b. Muhammed Kalavun'un emriyle Emir Sellâr'ın nezareti altında tamir edilmiştir. Ayrıca camiye Mansûriyye denilen ve Mısır'daki bütünüyle taştan yapılmış ilk numunelerinden olan bir minare eklenmiştir.

Ezher'in bir külliye haline gelmesinde caminin etrafına inşa edilen medrese ve revak gibi çeşitli yapıların büyük rolü vardır.

*Taybarsiyye Medresesi:* Caminin Ezher meydanına açılan ve Babû'l-Muzeyyin'in denilen üzeri minareli ana kapısının sağında yer alan bu medrese Şafii fikhının okutulması için yaptırılmıştır. Eser yaptırana nispet edilerek "Taybarsiyye" adını almıştır. İnşaata 709/1309'da tamamlanan bu medrese ile Fatımilerden sonra binaya ilk büyük ilave yapılmış oldu.<sup>58</sup> Taybarsiyye Medresesi, Ezher Külliyesi'nin en değerli mimari ve tezyini unsurlarını ihtiva eden ve Memlik devrinin sanatta ulaştığı ileri merhaleyi gösteren en kıymetli bölümdür. Özellikle renkli mermerlerden yapılmış mihrabı ölçüleri tezyinatı ve işçiliği bakımından bir şaheser olarak tanımlanır.<sup>59</sup>

*Akboğaviyye Medresesi:* Babu'l-Muzeyyin'in solunda bulunan medresedir. Kitabesine göre 739/1338 yılında Emir Alaüddin Akboğa Abdulvahid tarafından Şafii ve Hanefi fikhının okutulması için mimar İbnu's-Suyufi'ye yaptırılmıştır. Üstü, 12 sütunun taşıdığı ortasında küçük bir kubbe bulunan devrin tezyinatına sahip ahşap

<sup>56</sup> Uzun, "Ezher", *DİA*, 12/54.

<sup>57</sup> Uzun, "Ezher", *DİA*, 12/55.

<sup>58</sup> Tâhâ el-Velî, *el-Mesâcid*, 480.

<sup>59</sup> Bkz. el-Makrîzî, *el-Hitât*, 2/383; Tâhâ el-Velî, *el-Mesâcid*, 480.



bir çatıyla örtülmüştür. Medresenin camiye bitişik kible duvarında, Taybarsiyye mihrabının benzeri bir renkli mermer mihrapla yanlarına açılmış iki pencere yer almaktadır. Medresenin yanına Nasır Muhammed b. Kalavun tarafından tamamıyla taştan olan bir de minare yaptırılmıştır. Zamanla yıkılarak yok olmaya yüz tutan ve sadece Akboğaviyye revakı adıyla anılan medrese, yine Osmanlılar zamanında Abdurrahman Kethüda'nın gayretiyle ihya edilmiştir.<sup>60</sup>

*Cevheriyye Medresesi:* Ezher'in bir külliye halinde gelişmesini tamamlayan mimari birimlerden biridir. Sultan Eşref Barsbay'ın hazinedarı Cevher Kanıkıbay tarafından yaptırıldığı için (844/1440) onun adıyla anılan bu küçük ve iki katlı medrese Ezher'in Fatimi devrine ait mihrabının solundaki küçük kapı (babu's-sır) yanından camiye bitişik olarak inşa edilmiştir. Biri cami içine açılan iki kapılı bina alanının küçüklüğüne rağmen bir medresede bulunması gereken bütün bölümlere sahiptir. Özellikle renkli mermerlerden yapılmış mihrabı, revzen-i menküşları oyma desenler ve fildişi, sedef kakmalarla bezenmiş, üst bölümleri yazılı abanoz ağacından kapı, pencere ve dolap kapakları en önemli mimari-tezyini unsurlar olarak dikkat çeker. Eyvanların ortasındaki ana sahnının üstünde ahşap tavanlı ve sekizgen kasnaklı bir kubbe bulunan medrese küçük onarımlar görmüş ama günümüze orijinal haliyle ulaşmıştır.<sup>61</sup>

Kahire'de kendi adıyla anılan büyük bir medresenin de banisi olan Sultan Hasan (1347-1361), binada büyük bir tamirat gerçekleştirmiştir. Önce cami içindeki mahfil, maksure ve odalar yıktırılıp, ana kapının yanına bir sebil, onun üstüne de fakir ve yetim çocukların okutulması için bir mektep yapılmıştır. Ana kapı üzerindeki tuğla minaresi yıkılarak yerine daha uzun yapılmıştır (800/1397). Bir süre sonra bu minare eğrildiği için tekrar yıkılıp yeniden ve bütünüyle taştan yapılmıştır (817/1414). Sultan Eşref Kayıtbay ise 873/1468 yılında üzerinde bu minarenin de yer aldığı ana kapıyı bütünüyle yenilemiş ve sağına kendi adıyla anılan bir minare yaptırmıştır. Kayıtbay ayrıca külliyeye bir abdesthane, fiskiyeli bir havuz bir sebil ve bir mektep eklemiştir.<sup>62</sup>

Bu dönemde külliye yapılan son ilave 915/1509'da Kansu Gavri'nin, Taybarsiyye Medresesi'nin cami avlusuna bakan cephesinin sağına diktirdiği Gavriyye minaresidir. Benzerlerine göre biraz daha iri gövdeli olan minare üç bölümlü, çifte şerefeli ve çift külahlıdır. Ayrıca birinci ve ikinci bölümler arasına saç örgüsü şeklinde bir çifte merdiven yerleştirilmiştir. İnip çıkanların birbirlerini

<sup>60</sup> Uzun, "Ezher", *DİA*, 12/55-56.

<sup>61</sup> Uzun, "Ezher", *DİA*, 12/56.

<sup>62</sup> Uzun, "Ezher", *DİA*, 12/56.



görmeden kullanabildikleri bu merdiven İslam mimarisinde pek az rastlanan bir uygulamanın ilk numunelerindedir.<sup>63</sup>

Osmanlı dönemi Ezher Külliyesi'nin en parlak devirlerinden biridir. Osmanlıların Ezher'e gösterdikleri büyük ilgi, Kahire'nin 923/1517'de Yavuz Sultan Selim'in eline geçmesiyle başlamıştır. İbn İyâs'ın kaydettiğine göre sultan ilk cuma namazını Ezher'de kılmıştır.<sup>64</sup>

Defterdar Hasan Paşa avluyu yeniden döşeterek Revâqu'l-Yemen ve Sâdetu'l-Hanefiyye makamı denilen kısımları inşa ettirdi. 1148/1735'te Emir Osman Kethüda Ezher'in dışında, hafızlığa çalışan darir öğrencilerin kalması için günümüze ulaşmayan Zâviyetu'l-Umyanı yaptırmıştır.<sup>65</sup>

Kazdağlı Abdurrahman Kethüda, Ezher Camii'nin en büyük bakım, onarım ve genişletmesini yapmıştır. 1167/1753 yılında, caminin kapalı mekânını mihrabın arkasına doğru yaklaşık bir misli genişlettirmiştir. Elli mermer sütunun taşıdığı kemerler üzerine oturmuş ahşap tavanla örtülen bu yeni kısmın kible duvarına ayrıca mermerden güzel bir mihrap yerleştirilmiş ve üzerine bir kubbe yapılmıştır. Mihrabın sağında da devrin ahşap işçiliğinin karakteristik özelliklerini taşıyan bir minber bulunmaktadır. Halen soldaki duvarda görülen, üzerinde sekizgen bir istif halinde kûfi hatla Allah, Muhammed ve Aşere-i Mübeşşere isimlerinin yazılı olduğu mermer levha mevcuttur.<sup>66</sup>

Abdurrahman Kethüda'nın yaptırdığı mihrabın yakınında Mihrâbu'd-Derdir adıyla anılan bir ikincisi, onun yakınında da bir üçüncüsü yer alır. Abdurrahman Kethüda'nın, Ezher'in mimarisine kattığı önemli unsurlardan biri de caminin güney duvarıyla kible duvarının kesiştiği köşeye yaptırdığı Babu's-Saayide adıyla anılan ve Hârratu Kettame'ye açılan iki açıklıklı büyük kapıdır. Abdurrahman Kethüda ayrıca biri bu kapının yanına, diğeri kible duvarının kuzeydoğusuna, mutfağa açıldığı için Babu's-Şurbe denilen yine kendisinin yaptırdığı kapının yanına iki minare inşa ettirmiş, böylece bütünüyle Osmanlı tarzında olan bu iki minare ile Ezher Külliyesinin o zamanki minare sayısını altıya çıkarmıştır.<sup>67</sup>

Abdurrahman Kethüdanın külliye kazandırdığı en değerli mimari unsur yapının taç kapısı özelliğine sahip olan çift açıklıklı Babu'l-Muzeyyin'inidir. Avluya açılan Fatımi devri ana kapısının önündeki giriş holünün (rehbe) Ezher meydanına ulaşan dış kısmında Taybarsiyye ve Akboğaviyye medreseleri arasında yer alan

<sup>63</sup> Uzun, "Ezher", *DA*, 12/56.

<sup>64</sup> İbn İyâs, *Bedâ'i'u'z-Zuhûr* (Kahire 1404), 5/188.

<sup>65</sup> Uzun, "Ezher", *DA*, 12/57.

<sup>66</sup> Uzun, "Ezher", *DA*, 12/57.

<sup>67</sup> Uzun, "Ezher", *DA*, 12/57.



bu kapı, “berberler kapısı” diye de bilinir. Kapı 1896’da esaslı bir onarım geçirmiş, ancak bu sırada üstündeki mekteple yanındaki minare yıktırılmıştır. Bu abidevi kapı mevcut haliyle Kahire’deki taç kapılar arasında, Osmanlı ve Memluk mimari-tezyini üsluplarını belli bir uyum içinde bir araya getiren tek numune olarak büyük değer taşımaktadır.<sup>68</sup>

Hidivler dönemindeki en geniş çaplı onarım, Abbas Hilmi Paşa’nın Revâqu’l-Abbasiyye’yi eklemesidir. Bu eser, Babu’l-Muzeyyin’in’in güneyindeki köşede yer alan ve bütün mimari unsurları ile Osmanlı üslubunu yansıtmaktadır.<sup>69</sup>

Bugün Ezher, etrafında zamanla teşekkül etmiş 13 mahallenin (Hârâtu’l-Ezher) ortasında 13 mihrabı, biri yıkılmış 6 minaresi, irili ufaklı 9 kapısı, 3 abdest alma mahalli, 6 sarnıcı, civarında yaptırılmış olan havuzlu 6 hamamı, ana yapısı etrafında yer alan 3 müstakil medresesi ve 29 revakı ile İslam dünyasının 1000 yıldan beri fasılasız ilim ve irfan hizmeti veren en eski öğretim kurumu ve en önemli külliyelerinden biridir. Ezher Üniversitesi ve bölümlerini ondan uzak tutmamak gerekir. Bu açıdan el-Ezher’in, ümmet nezdindeki saygınlığı hala tüm İslam diyarında devam etmektedir.<sup>70</sup>

### Değerli Mescit Malzemesinin Ecnebler Tarafından Yağmalanması

Son iki üç asırdır ecnebi devletler teknolojik silah üstünlüğünü ele geçirmiş durumdadır. Silahlar geliştirildikçe bu devletler yerlerinde duramaz oldular. Sağa sola saldırmaya başladılar. Batıdan doğuya doğru bir sömürü ve işgal planı üzerinde çalıştılar. Doğudaki milletleri önce silahla tehdit ettiler. Teslim olmaya zorladılar. Olmayanların yerüstü ve yer altı zenginlik kaynaklarını yağmalamak için işgal süreçlerini başlattılar. Her ülkede milyonlara varan cinayetler arakalarında bırakarak hedefe koydukları ülkeyi zapt ettiler. Önce onların ellerindeki hazineleri, kıymetli eşya ve mücevheratını gasp ettiler. Onların önde gelen Liderlerini imha ettiler. Direniş kabiliyeti olan kuvvet çekirdeklerini telef ettiler. Artık petrol, linyit, bakır, fosfat, boraks gibi değerli zenginlik kaynaklarını ele geçirdiler. Ardından tarihi eserlere yöneldiler. Kadim tarihten kalan ne kadar değerli sikke, para, taş, tablo, kitabe, tablet, büst, heykel, değerli taş, kumaş, sergi, nakış ve süslü eşya varsa hepsini ele geçirdiler. Onları sistemli biçimde sevk ettiler. Böylece Paris, Londra, Berlin, Roma vb müzeler ve kütüphaneler dünyanın en zengin müze ve kütüphaneleri haline geldi. Mısır, Irak, Filistin, Suriye, Sudan, Etiyopya, Cezayir,

<sup>68</sup> Uzun, “Ezher”, *DİA*, 12/58.

<sup>69</sup> Uzun, “Ezher”, *DİA*, 12/58.

<sup>70</sup> Uzun, “Ezher”, *DİA*, 12/58.



Libya, Tunus, Fas, Hint alt kıtasındaki bölgelerden devşirdikleri değerli eşya ve yazıları Avrupa'daki belli merkezlere taşıdılar.

Bu konuda siyasi ve askeri işgalcilere ilim ve kültür üzerinde çalışan bilim adamları da destek vermiştir. Yani bu işgal, sömürü ve gasp güçlerinin hiçbir ahlaki ve resmi örf, gelenek, değer ve kanun tanımayan uygulamalarına bir kesim ilim adamı da teşne olmuştur.<sup>71</sup> Bunlar sayesinde kimi yerde askeri gücü, kiminde ise kötü niyetli ziyaretleri kullanarak helal-haram demeden bütün kıymetli eşyayı zimmetlerine geçirmişlerdir. Bunun için bazen İkinci Abdülhamit gibi çok uyanık ve akıllı devlet başkanlarını bile kandırma yoluna da gitmişlerdir.

Bu konuda genelde bilinen bir mesele olduğundan belli başlı birkaç misal vermekle yetinelim:

Napolyon, Kahire'deki Sultan Hasan Camisinin kapısını çalmıştır.<sup>72</sup>

II. Vilhelm, Dimaşq'taki Emeviye Camisinin avlusunda bulunan tarihi kubbe içindeki değerli yazmaları ve eşyayı çalmayı planlamış ve çoğunu gizli-açık bir şekilde kapıp gitmiştir.<sup>73</sup>

Lawrence (İngiliz), Salahattin-i Eyyûbî'nin kabrindeki Almanya İmparatoru 2. Wilhelm tarafından hediye edilen ve üzerinde "Bir imparatorun bir imparatora" yazısı bulunan atlas sancağı ve altın/bronz madalyayı çalmıştır.

1928 senesinde Suriye'yi işgal eden Fransa, Halep'teki (Şehit) Nuruddin Camiinin mihrabını çalmıştır.

İngilizler, Mısır'daki Kaytabay Camiinin minberini çalmıştır. Şimdi Londra'da sergilenmektedir.

İngilizler, Bağdat'taki Haseki Camiinin mihrabını çalmaya çalışmış ancak bu meşum girişim engellenmiştir.<sup>74</sup>

## ☞ 2- Selimiye Camii

Bu cami, Türk ve İslam tarihinin en ihtişamlı yapısı, Osmanlı mimarisinin doruk noktası, dünya mimarlığının en önemli eserlerinden biridir. Hem kubbe gelişiminin ulaştığı en üst nokta, hem de zarafet ve sükûnetin abide eseridir. Mimar Sinan'ın kendi ifadesiyle "ustalık eseri"dir.<sup>75</sup>

<sup>71</sup> Bu işte önemli rol alan bazı müsteşrikler: J. Christopher Herold (*Bonaparte In Egypt: Bonapart Mısır'da*), Dolemieu.

<sup>72</sup> Tâhâ el-Velî, *el-Mesâcid fi'l-İslâm*, 376-378.

<sup>73</sup> Habîb ez-Zeyyât, *Hazâinu'l-Kutub fi Dimeşq ve Davâhîhâ*, 2-14; Ahmed el-Fetîh, *Târîhu'l-Mecma' il-İlmî el-Arabî* (Dimeşq: 1375/1956), 156; Tâhâ el-Velî, *el-Mesâcid fi'l-İslâm*, 378-379.

<sup>74</sup> el-Âlûsî, *Târîhu Mesâcidi Bağdâd ve Âsâriha*, 38; Kaptan Kurzveil, *Mesâcidu Mısır (21-1365/641-1946)*, Mısır Evkaf Bakanlığı, 2/99 ayrıca bkz. 68.

<sup>75</sup> Şule Pamuk, "Edirne Selimiye Camii", *Klasik Sanatlar Yıllığı* 2/2014: 204.



## 2. OTURUM

### Camilerin Tarihsel ve Kültürel Gelişimi

Mehmet YOLCU  
Ayşe TOKAY

Edirne Selimiye Camii ve Külliyesi, UNESCO Dünya Mirası Komitesi'nin oy birliğiyle aldığı karar üzerine 2011 yılında Dünya Miras Listesi'ne girmiştir. Selimiye Camii, eskiden Kavak Meydanı ve Sarıbayır denilen yerde, şehrin merkezindedir. Yapı, İstanbul'dan gelenlerin camiye yoldan dahi görebilecekleri konumda inşa edilmiştir. Önce minareleri, yaklaştıkça da kubbesi ve bütünü göze çarpar. Kente girişte görkemli görüntüsüyle karşımıza çıkan Cami ana yapısı ile devletin gücünü simgelemektedir. Cami'nin şehrin her yerinden görülebilmesi ise Edirne silüetindeki hâkimiyetini açıkça belli eder.<sup>76</sup>

Mimar Sinan, Selimiye Camii'ni 1569 -1575 yılları arasında Sultan II. Selim'in emriyle yapmıştır.<sup>77</sup>

Camii dört yanı duvarlarla çevrili, 130x190 m. ölçüsünde düz-  
gün dikdörtgen avlunun içinde, ortada camii ve güneydeki köşelerde ikiz eğitim yapıları olmak üzere, simetrik bir düzende yerleştirilmiştir. Kuzeyde bulunan revaklı avlu ile harim bölümü yaklaşık aynı büyüklükte (60x44 m.) dikdörtgen alanlara oturmaktadır. Sarımtırak renkte kesme taş malzeme ile inşa edilmiş olan yapıda pencere ve kemerlerde iki renkli taş malzeme kullanımıyla cepheler hareketlendirilmiştir. Sekiz destekli merkezî kubbeli yapıda mihrap bölümü güneye doğru çıkıntılı biçimde ele alınmıştır.<sup>78</sup>

Merkezi plan tipinin en başarılı örneği olan Selimiye Camii'nin kubbesi, kemerlerle birbirine bağlanan sekiz fil ayağının üzerine oturur. Fil ayakları yivlidir. Köşelerde dört, mihrap yerinde de bir yarım kubbe, büyük kubbenin yükünü destekler. Harimde altısı serbest, güney yönünde ikisi mihrap bölümünün köşelerinde yer alan ve onikigen sekiz pâyeye oturan merkezî kubbe 31,30 m. çapında ve 42,25 m. yüksekliğindedir.<sup>79</sup>

Sinan, caminin kubbesini desteklemek için sekizgen plan uygulamıştır. Bu plan tipi kare ile doğal bir uyum gösterir. Daireye yeteri kadar yakın bir plandır. Kavisli ve düz duvarların dönüşümlü olarak kullanılması, üzerinde yarım kubbelerin bulunduğu köşe duvarları caminin takriben kare olan planını doğrularken, mihrabın bir apsis (kavis, yay) içine yerleştirilmiş olmasıyla telafi edilmiştir. Kavisli ve düz yüzeyler arasındaki geçişlerde Sinan daima mukarnas kullanmıştır. Ortasında çatısız, beyaz mermerden on altıgen bir şadırvan bulunan avluda, on sekiz kubbe ve on altı sütunla çevrili revaklar

<sup>76</sup> Selçuk Mülayim, Ahmet Vefa Çobanoğlu, "Selimiye Camii ve Külliyesi", Türkiye Diyanet Vakfı İslâm Ansiklopedisi (İstanbul: TDV Yayınları, 2009), 36: 430- 434. Ayrıca bkz. M. Adil Kasapseçkin, Damla Altuncu, "Selimiye Camiinde Gösterge Bilimin İzleri", 7. Uluslararası Sinan Sempozyumu (Edirne, 28-29 Nisan 2011), 16; Pamuk, "Edirne Selimiye Camii", 204.

<sup>77</sup> Mülayim - Çobanoğlu, "Selimiye Camii ve Külliyesi", 36: 430- 434. Ayrıca bkz. Kasapseçkin - Altuncu, "Selimiye Camiinde Gösterge Bilimin İzleri", 16; Pamuk, "Edirne Selimiye Camii", 200.

<sup>78</sup> Mülayim - Çobanoğlu, "Selimiye Camii ve Külliyesi", 36: 430- 434; Kasapseçkin - Altuncu, "Selimiye Camiinde Gösterge Bilimin İzleri", 16.

<sup>79</sup> Pamuk, "Edirne Selimiye Camii", 201.



yer alır. Son cemaat yeri altı sütun üzerine beş kubbelidir. Giriş portali mermer işlemeli ve mukarnalıdır.<sup>80</sup>

Selimiye Camii'nin taş duvarlarla çevrili geniş dış avlusunda güneydoğu ve güneybatıda birer medrese, batıda arasta ve supyan mektebi yer alır. Bu yapıların bir kısmı ve medrese, günümüzde Edirne Müzesi'nin çeşitli bölümlerini oluşturmaktadır. Cami terasının altında yer alan arastanın (çarşı) batı yönündeki dükkânları, tonozlu üst örtüsü, dua kubbesi ve sıbyan mektebi, III. Murat döneminde Mimar Davut Ağa tarafından yapılmıştır.<sup>81</sup>

Selimiye'nin efsaneleşmesinde katkısı büyük olan ve uzaktan bakıldığında kubbeyi kuşatan minare demeti her şeyden önce kütle kompozisyonunda dikeylik duygusunu güçlendirir. Toprağa dörtgen bir plan şeması halinde oturan binanın köşelerine yerleştirilen minarelerin çubuklu gövdeleri, sivri kubbeli ağırlık kuleleri ve ana kubbe kasnağındaki yüksek pencerelerle birlikte yükseliş hareketini pekiştiren en önemli unsurlardır. Sekizgen taşıyıcı sistemi saran dörtgen yapının köşeleri minare kürsüleriyle kaynaştığından bu tür bir kenetlenme hem statik sağlamlık hem de estetik sonuçlara ulaşan bir çözüm sunmaktadır. Yukarı çıktıkça daralan yivli gövdelerin dördü de üçer şerefelidir. Avlu ile ana kütlelerin birleştiği noktalardaki minarelere birbirinden bağımsız olarak şerefelere çıkan üç ayrı merdivenin yerleştirilmiş olması âdeta bütün yapı ve hatta Edirne'yi çağrıştıran bir efsane gibi anlatılır. Minare gövdesinde yükselen üç merdivenden birincisi en üst şerefeye kadar çıkarken ikinci merdiven alt ve orta şerefelere, üçüncüsü bütün şerefelere ulaşmaktadır. Bir başka deyişle üç ayrı kişi birbirini görmeden ayrı şerefelere ulaşabilmektedir. Osmanlı mimarları tarafından daha önce de denenmiş olan üçlü döner merdiven sistemi, yalnızca üç şerefeye ulaşmayı sağlayan bir unsur olmaktan öte duvar çeperine saplanan basamak taşları dolayısıyla önemli bir iç bağlantı elemanı olmaktadır.<sup>82</sup>

İç mekân, pencerelerden kemerlerin içindeki fil gözlerinden süzülen ışıkla aydınlanır. Sadece kubbe kasnağında içi dışı alçılı kırk adet pencere yer alır. Selimiye Camii avlu ve iç mekânda yuvarlak, kanatlı, dolaplı ve kafesli gibi farklı şekillerde üç yüz seksen dört adet pencere vardır. Üstün mimarisi ile birlikte hat, taş, mermer, çini, ahşap, kalemîşi, malakâri ve sedef gibi tezyini özellikleriyle de göz kamaştıran bir abidedir.<sup>83</sup>

<sup>80</sup> Mülâyim - Çobanoğlu, "Selimiye Camii ve Külliyesi", 36: 430- 434. Ayrıca bkz. Pamuk, "Edirne Selimiye Camii", 201.

<sup>81</sup> Mülâyim - Çobanoğlu, "Selimiye Camii ve Külliyesi", 36: 430- 434. Ayrıca bkz. Pamuk, "Edirne Selimiye Camii", 204.

<sup>82</sup> Mülâyim - Çobanoğlu, "Selimiye Camii ve Külliyesi", 36: 430- 434.

<sup>83</sup> Pamuk, "Edirne Selimiye Camii", 204.



Selimiye Camii kitabesi ve çini üzerindeki yazılar Hasan Çelebi'ye (ö. 1594) aittir.<sup>84</sup>

Müezzin mahfili taç kapının tam karşısında yer alır. Yayvan dilimli, her yönde üçer tane ahşap alçak kaş kemerler üzerine oturan mermer müezzin mahfili, kubbenin tam merkezine denk gelen yerdedir. Merdiven ve on bir beyaz mermer sütun üzerinde yükselen mahfilin altında, tam merkeze denk gelen yerde, kare şeklinde fiskiyeli alçak bir havuz yer alır.<sup>85</sup>

Kubbe form olarak akustikte en olumsuz biçimlerden biridir. Buna rağmen Mimar Sinan akustik tasarıma çok hâkimdir. Selimiye Camii'nin iç mekânı yaklaşık olarak 75 000 metre küpü bulmaktadır. Doğal olarak ses kaynağı gücü oluşur. Sinan'ın müezzin mahfilini total mekânın tam ortasına yerleştirmesinin nedeni budur. O, akustik mekân tasarlama konusunda da bir dehadır.<sup>86</sup>

Beyaz mermerden yapılmış mihrabın yer aldığı çıkıntılı bölümün üzeri, yarım kubbe ile örtülüdür. Mukarnaslı mihrabın iki yanında kum saati şeklinde sütunceler yer alır. Mihrabın yarım kubbesi ve duvarları üst pencerelere kadar çini panolarla kaplıdır. Pencere altında kalanlardaki çini levhalarda lacivert üzerine beyaz yazı kuşağı, alt kat pencere alınlıklarında yazı ve pencere aralarında ise beyaz zemin üzerine hatâyî ve rûmî grubu motiflerle tezyin edilmiş çini panolar yer alır.<sup>87</sup>

Beyaz mermerden yapılmış olan minberin mukarnaslı kapı başlığı, taç kısmı ise rumî tepeliklerle tezyin edilmiştir. Kapının iki yanındaki sütunceler burguludur. Korkulukları geometrik desenlidir. Korkulukların alt kısmındaki üçgen alanın merkezi geometrik, dışta kalan üçgen alanlar ise rûmî desenlidir. Minber kapısı ile korkulukların oluşturduğu açıda köşebentler de rumî kompozisyonludur. Minber külâhı kalem işidir. Minber köşkünde lacivert zemin üzerine bahar dallarından oluşan çini bir pano yer almaktadır.<sup>88</sup>

Caminin çinileri sır altı tekniğinde yapılmıştır. Çinilerin İznik'e sipariş fermanları 1572 tarihlidir. Selimiye Camii çinileri, Osmanlı çini sanatı içinde çok özel bir yere sahiptir.<sup>89</sup>

Sonuçta Selimiye Camii'nde birçok mimari ve sanatsal öğenin, ortak anlamlar, benzer mesajlar ve standart olan belli başlı ihtiyaç-

<sup>84</sup> Mülâyim - Çobanoğlu, "Selimiye Camii ve Külliyesi", 36: 430- 434; Pamuk, "Edirne Selimiye Camii", 204.

<sup>85</sup> Mülâyim - Çobanoğlu, "Selimiye Camii ve Külliyesi", 36: 430- 434; Pamuk, "Edirne Selimiye Camii", 205.

<sup>86</sup> Pamuk, "Edirne Selimiye Camii", 205-206.

<sup>87</sup> Mülâyim - Çobanoğlu, "Selimiye Camii ve Külliyesi", 36: 430- 434; Pamuk, "Edirne Selimiye Camii", 207.

<sup>88</sup> Mülâyim - Çobanoğlu, "Selimiye Camii ve Külliyesi", 36: 430- 434; Pamuk, "Edirne Selimiye Camii", 207.

<sup>89</sup> Mülâyim - Çobanoğlu, "Selimiye Camii ve Külliyesi", 36: 430- 434.





lara cevap vermek için bilinçli şekilde tasarlandığı gözlemlenmiştir. Ana yapının boyut olarak büyüklüğünün getirdiği ihtişam ile başlayan görüntüsel göstergeler dizisi, ana kapının biçimsel özellikleri ile kullanıcıyı adeta verilmek istenen mesajlara hazırlar niteliktedir. Selimiye Camii'ni görüntüsel göstergeler bakımından bir bütün olarak değerlendirdiğimizde tüm mimari öğelerin bütünlük, eşitlik, bir araya gelme, birlik olma, birlikte güçlü olma gibi mesajlar verdiği görülmektedir. İlk bakışta Camii büyüklüğü ile kullanıcılarını etkilese de detaylara inildiğinde aslında sadece bir toplanma mekânı meydana getirmek ancak bu toplanma mekânını sonsuza taşımak yani sonsuza kadar bir arada olma mesajını vermek istediği görülür. Bu bağlamda en küçük detay olan süslemelerde karşımıza sıkça çıkan çarkıfeleğin sonsuzluğu simgelemesi bile tesadüfî bir sonuç değildir.<sup>90</sup>

Mekân bütünlüğüne ulaşma çabalarının zirvesi olan Selimiye, Süleymaniye dâhil, bütün sultan camilerini ve Ayasofya'yı gerilerde bırakmış, bu özelliğiyle dünya sanat tarihine geçmiştir.<sup>91</sup>

İmkân olsa bir nebze de Kayrevân Sîdî 'Ukbe Camii'nden, Zeytûne Camiinden söz ederdik. Zira bunların her biri farklı mimari özellikler ve kültürel değerler taşımaktadır.

### ☞ KAYNAKÇA

- Ahmed Atıyyetullah. *el-Qâmûsu'l-İslâmî*. 1365/1963.
- Ahmed el-Fetih. *Târîhu'l-Mecma'i'l-İlmî el-Arabî*. Dimeşq: 1375/1956.
- Ahmed Fikrî (Dr.). *Mescidu'l-Qayravân (el-Mescidu'l-Câmiu bi'l-Qayravân)*. Kahire: 1355/1936.
- el-Âlûsî, Mahmûd Şukrî. *Târîhu Mesâcidi Bağdâd ve Âsârihâ*. Tamamlayan: M. Behcet el-Eserî. Bağdât: MDS,1346.
- el-Behî, Muhammed. *el-Ezher: Tarîhuh ve Tatavvuruh*. Kahire: Vizâretu'l-Evqâf ve Şuûni'l-Ezher, 1964.
- el-Cerrâî, Ebu Bekr b. Zeyd. *Tuhfetu'r-Râki' ve's-Sâcid fi Ahkâmi'l-Mesâcid*. Thk. eş-Şeyh Taha el-Velî. Beyrut: el-Mektebu'l-İslâmî, 1401/1981.
- Cevâd Alî (Dr.). *el-Mufassal fi Târîhi'l-Arab Qable'l-İslâm*. Beyrut: DİM, 1968.
- Ebu Zehre, Muhammed (v.1394). *Zehretu'l-Tefâsîr*. Dâru'l-Fikri'l-Arabî.
- Hasan İbrahim Hasan – Ahmed el-Havfî. *el-Ezher Tarîhuh ve Tetavvuruh*. Mısır: Vizâretu'l-Evqâf ve'l-Ezher, 1383/1964.
- Hitti, Philip K. *Siyasi ve Kültürel İslam Tarihi*. Çev. Salih Tuğ. İstanbul: İFAV, 2011.
- İbn Haldûn (/1406). *Tercüme-i Mukaddime-i İbn Haldûn Mukaddime Tercümesi 1-2*. Trc. Pîrîzâde Mehmed Sâhib. 3. cildin mütercimi: Ahmed Cevdet Paşa. İstanbul: TYEKB, 2015.
- İbn İyâs. *Bedâ'iu'z-Zuhûr*. Kahire: 1404.

<sup>90</sup> Kasapşekkin - Altuncu, "Selimiye Camiinde Gösterge Bilimin İzleri", 22.

<sup>91</sup> Mülâyim - Çobanoğlu, "Selimiye Camii ve Külliyesi", 36: 430- 434.



## 2. OTURUM

### Camilerin Tarihsel ve Kültürel Gelişimi

Mehmet YOLCU  
Ayşe TOKAY

- İbn Kesîr (v.774), Ebû'l-Fidâ İsmail. *el-Bidâye ve'n-Nihâye*. Thk. Abdullah b. Abdulmuhsin. DHTNTİ, 1424/2003.
- İbn Miskeveyh, Ebu Alî Ahmed. *Tehzîbu'l-Ahlâq ve Tathîru'l-A'râq*. thk. Kostantin Zureyq. Beyrut 1966.
- İbn Sa'd (v.230). *et-Tabaqâtu'l-Kubrâ*. Beyrut: Dâru Sâdir, 1380/1960.
- Kaptan Kurzveil. *Mesâcidu Mısır (21-1365/641-1946)*, Mısır Evkaf Bakanlığı.
- Kasapseçkin, M. Adil - Altuncu, Damla. "Selimiye Camiinde Gösterge Bili-min İzleri". 7. Uluslararası Sinan Sempozyumu (Edirne, 28-29 Nisan 2011): 16-22.
- Le Bon, Gustave (Dr.). *Hadâretu'l-Arab*. 3. Baskı, Kahire: DİKAM, 1375/1957 (Arapların Medeniyeti. Çev. Haktan Birsell. İstanbul: IQ Kültür Sanat Yay. 2014).
- el-Maqrîzî (v.845/1441), Ahmed b. Alî. *el-Hitat ve'l-Âsâr fi Mısre ve'l-Qâhire ve'n-Nîl ve mâ Yete'allaqu bihâ mine'l-Ahbâr*. MEB, trz.
- el-Mes'ûdî (v.346/19), 'Alî b. el-Huseyn. *Murûcu'z-Zeheb ve Me'âdinu'l-Cevher*. Beyrut: 1966.
- Muhammed Rıdâ. *Muhammed Resûlullah*. Mısır: 1353/1934.
- Mülayim, Selçuk - Çobanoğlu, Ahmet Vefa. "Selimiye Camii ve Külliyesi". Türkiye Diyanet Vakfı İslâm Ansiklopedisi. 36: 430- 434. İstanbul: TDV Yayınları, 2009.
- Pamuk, Şule. "Edirne Selimiye Camii". *Klasik Sanatlar Yıllığı* 2/2014: 200-208.
- el-Qâsimî, M. Cemaluddîn. *İslâhu'l-Mesâcid mine'l-Bida' ve'l-Avâid*. Beyrut: el-Mektebu'l-İslâmî, 1390.
- el-Qastallânî, Ebu'l-Abbas Şihabuddin Ahmed b. Muhammed. *İrşâdü's-Sârî li-Şerhi Sahihî'l-Buhârî*. Bağdat: Matbaatu'l-Meymeniyeye, Bulak 1891.
- el-Qurtubî, Ebu Abdullah Muhammed. *el-Câmi' li-Ahkâmî'l-Qur'ân*. Thk. Ahmed el-Berdûnî- İbrahim Atfîş, Kahire: DKM, 1384/1964.
- es-Sâmerrâî, İbrahim. *Nusûs ve Dirâsât Arabiyye ve İfriqiyye*. Bağdat: Vizâretu'l-Alâm.
- es-Sâmerrâî, Yûnus eş-Şeyh İbrahim. *Târîhu Mesâcisi Bağdâd el-Hadîse*. Irak: Vizâretu'l-Evqâf, 1397/1977.
- es-Semhûdî, (v.1056/1646), Nuruddîn Alî. *Vefâu'l-Vefâ bi-Ahbâri Dâri'l-Mustafâ*. Nşr. M. Muhyiddin Abdulhamîd. Beyrut: 1374/1955.
- eş-Şeyh Tâhâ el-Velî. *el-Mesâcid fi'l-İslâm*. Beyrut: Dâru'l-İlm li'l-Melâyîn, 1409/1988.
- Uzun, Mustafa. "Ezher", *DİA*, 12:59-63. İstanbul: TDV, 1995.
- el-Yağût el-Hamevî, Şihâbuddin (v.626/1228). *Mu'cemu'l-Buldân*. Beyrut: Dâru Sâdir, 1376/1957.
- Yûsuf b. Abdulhâdî. *Simâru'l-Meqâsid fi Zikri'l-Mesâcid*. thk. M. Es'ad Tales. Dimeşk: Fransız Yüksek Okulu Yay.
- ez-Zerkeşî (v.794/1391), M. b. Abdullah. *İ'lâmu's-Sâcid bi-Ahkâmî'l-Mesâcid*. Thk. Mustafa el-Merâğî. Kahire: 1385.



ez-Zuhaylî, Vehbe B. Mustafa. *et-Tefsîru'l-Munîr fi'l-Aqîde ve's-Şerâ'a ve'l-Menhec*. Dimeşq: DFM, 1418.

Bazen onarım ve genişletme amacından sapar, kutlu bir eser, ruhsuz bir stada çevrilir. İşte Ka'be ve Mescid-i Harâm'ın yeni planı bu türden bir garabete yol açacak...

## 2. OTURUM

### Camilerin Tarihsel ve Kültürel Gelişimi

Mehmet YOLCU  
Ayşe TOKAY

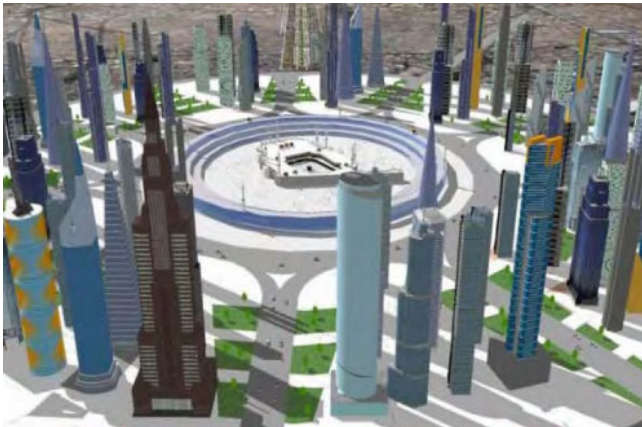



## 2. OTURUM

### Camilerin Tarihsel ve Kültürel Gelişimi

Mehmet YOLCU  
Ayşe TOKAY

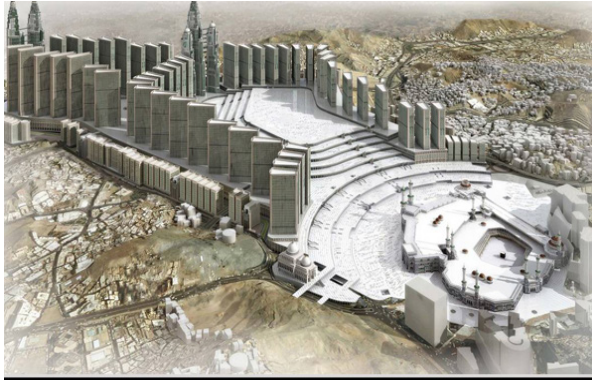
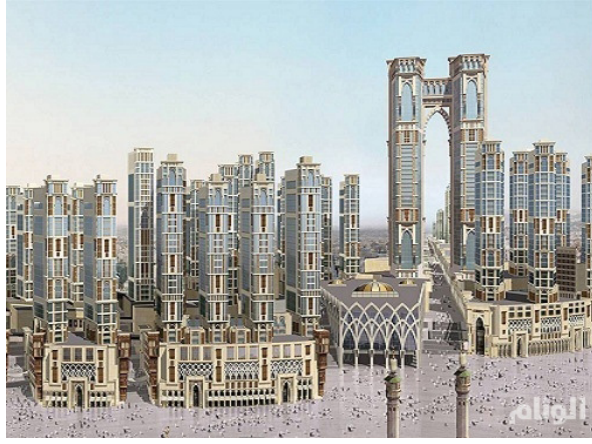

Günümüze dek Kâbe'ye hürmeten etrafında kendisinden yüksek herhangi bir yapı inşa edilmiyordu. Mekke projesi tamamlandığında ise Kabe devasa binalar arasında bir nokta olarak kalacak.



## TARİHİ SÜREÇ İÇERİSİNDE CAMİ GÖREVLİLERİ-İMAMLIĞIN TARİHÇESİ

Ali DUMAN<sup>1</sup>

Abdullah ÖNDER<sup>2</sup>

**Özet:** Cebrail (AS)'ın Hz. Peygamber'e namaz kıldırması ile başlayan imamlık müessesesinin, aslında Hz. Peygamber'in Medine'ye hicretinde Kuba mescidini inşa ederek ilk cuma namazını kıldırmasından itibaren başladığı kabul edilebilir. Bu tarihten günümüze gelinceye kadarki süreçte imamlık müessesesinin zaman içerisinde kurumlaşmasını görmekteyiz. Bu kurumlaşma, tarihte ortaya çıkan farklı İslam toplulukları yönetimlerine göre daha düzenli ve farklılaşma içerdiği görülmektedir. Biz bu çalışmamızda imamlık müessesesinin Hz. Peygamber döneminden Cumhuriyet Türkiye'sinin 21. yüzyıla kadar geçen süreçlerindeki durumunu ve tarihçesini vererek geçmiş olduğu değişim ve başkalaşımı tespit etmeyi amaçlamaktayız.

**Anahtar Kelimeler:** Namaz, İmam, İmamlık, Hz. Peygamber Dönemi, Raşit Halifeler Dönemi, Emevîler Dönemi, Abbasîler Dönemi, Selçuklular Dönemi, Osmanlılar Dönem

### ☞ HISTORICAL PROCESSES IN THE HISTORY OF MOSQUE OFFICERS

**Abstract:** Gabriel (AS) 'Hz. Beginning with the prayer of the Prophet, the imam of the institution, in fact, the Prophet. It can be accepted that the Prophet started the construction of the mosque of Kuba at the time of his migration to Medina and he had started the first prayer of cuma. From this date until the present day, we see the institutionalization establishment of the imam. It is seen that this institutionalization is more stabilized and differentiation contained than the different Islamic societies that emerged in history. In our study, we aim to detect establishment of the Imam to changes and differentiation it has undergone, giving status and the history of the process from Hz. Prophet date to Republic of Turkey until the 21st century

**Keywords:** Pray, Prayer, Prayer clerk, Propher period, Emevîc period, Abbasîc period, Selcukic period, Ottoman period, Republician of Turkey period,

<sup>1</sup> Doç. Dr., İnönü Üniversitesi İlahiyat Fakültesi, ali.duman@inonu.edu.tr

<sup>2</sup> Arş. Gör., Adıyaman Üniversitesi İslami İlimler Fakültesi, aonder@adiyaman.edu.tr.



## 3 GİRİŞ

Cami, İslâm toplumlarının dini, sosyal ve kültürel hayatında da-ima merkezi bir konuma sahip olmuştur. Nübüvvetin bilhassa ikinci yarısından (Medine Dönemi) itibaren topluca namaz ibadetinin ifası için ihtiyaç duyulan toplanma mekânları olarak, mescitler / camiler, çok önemli sosyal ve siyasal fonksiyonlar icra edilen mekânlar olmuşlardır. Söz gelimi Mescid-i Nebevi, Hz Peygamber ve Raşit halifeler döneminde ibadet mekanı olmasının yanında bir tür devlet yönetim merkezi olarak kullanılmıştır.

Hiç şüphesiz ki mescit ve camilerin en önemli fonksiyonu, Müslüman fertlerin ibadetlerini ve bilhassa kulluğun zirvesi olan namazlarını ifa ettikleri mekânlar olmasıdır. Elbette namaz bireysel olarak kılınabileceği gibi topluca da kılınabilmektedir. Namazın topluca / cemaatle kılınması namaz kıldırma sorumluluğunu üstlenecek, yani imamlık yapacak birini gerektirir. Cemaate imamlık yapabilmek çok önemli bir sorumluluğu üstlenmek olduğu gibi, fıkıh bilgisine sahip olmak, Kur'an ezberi olmak, güzel kıraat edebilmek gibi bazı şartları da taşımayı gerektirmektedir. Biz bu tebliğimizde imamlığın nasıl yapılması gerektiğine dair ve imamın taşıması gereken sıfatlarla ilgili konulara girmeyeceğiz. Amacımız, imamlık kurumunun başlangıcından günümüze gelinceye kadar, tarihsel sürecini yansıtmaya çalışmaktır. Ama öncesinde imam kelimesinin sözlük ve istilâh anlamlarını vermemiz daha doğru olacaktır.

### 3 1. Sözlükte ve İstilahta İmam Kelimesi

Arapçada fiil olarak “kasd etmek, kendisine uyulan, öne geçmek, yönetmek”, isim olarak da “anne, başlangıç” gibi anlamlara gelen “ا - م - م” kökünden türetilen **imam** kelimesi sözlükte: “doğru ya da yanlış bir yolda toplumun kendisine uyduğu herkes, kendisine uyulan kişi ya da şey, önder, reis, işaret, misal, öne geçmek, sevk ve idare etmek gibi anlamlara gelmektedir”<sup>3</sup>. İstilahta imam kelimesi:

1. Cemaatle kılınan namaza önderlik eden kimse ve
2. Devlet başkanı anlamlarında kullanılmaktadır<sup>4</sup>.

İmam kelimesi Kur'an'da tekil ve çoğul olarak on iki yerde geçmektedir. Kelime Kur'an'da sözlük anlamı olan önder, lider

<sup>3</sup> İsfehani, er-Rağib, *Müfredatü Elfazi'l-Kur'an*, Tah. Safvan Adnan Davudi, Daru'l-Kalem Dımaşk-Daru's-Şamiye Beyrut, 1997, 84-85; İbn Manzur, *Lisanu'l-Arab*, Daru'l-Ihyai't-Türasi'l-Arabi, Tahkik: Emin Muhammed Abdülvehhab-Muhammed es-Sadık el-Ubeydi, Beyrut 1997, I:212-214.

<sup>4</sup> İbn Abidin, *Reddu'l-Muhtar Ala'd-Durri'l-Muhtari Şerhu Tenviru'l-Ebsar*, thk: eş-Şeyh Adil Ahmed Abdulmevcud, eş-Şeyh Ali Muhammed Muavvid, Daru al-Mira'l-Kutub, Riyad, 2003, II. S. 276; Bayraktar Bayraklı, “Kur'an'ı Kerim'de Din Adamı Kavramı”, Din Eğitimi Araştırmaları Dergisi, İstanbul, 1994, S:1, s. 151,



manasında<sup>5</sup> ve çeşitli mecazi manalarda<sup>6</sup> kullanılmıştır. Kur'an'da imam kelimesi, istilâhî anlamı olan namaz kıldırmakla sorumlu kişi ve siyasal lider anlamlarında kullanılmamıştır.

Hadislerde ise kelimenin hem sözlük ve hem de istilâh manalarında kullanıldığı görülür. Mesela Enes b. Malik'ten rivayet olunan "Nebi Salallahu aleyhi ve sellemden başka daha hafif ve tam namaz kıldıran bir imamın arkasında namaz kılmadım"<sup>7</sup> hadisinde imam kelimesi namaz kıldıran kişi anlamında geçmektedir. Hadislerde imam kelimesinin namaz kıldıran kişi anlamında geçmesi, imamlık kurumunu Hz. Peygamber döneminden itibaren kurumsallaşmaya başladığı şeklinde yorumlanabilir.

Öte yandan Huzeyfe b. el-Yeman'dan nakledilen, Resulullah döneminden sonra fitne olup olmayacağına dair haberin devamında: "O gün onlara yetişirsem ne emredersin dedim. Dedi ki: Müslümanların cemaatine ve imamlarına sarıl"<sup>8</sup> hadisinde de imam kelimesi müslümanların önderi, lideri anlamında kullanılmıştır.

Kelimenin namaz imamlığı ve siyasal önderlik manalarında geçtiği hadislerin tamamını burada zikretme imkânı yoktur. Şamile programında hadis kitapları seçilerek "alamam" şeklinde tarama yapıldığında iki binden fazla hadis çıkmaktadır.

Bu şekilde kısaca imam kelimesinin manasına değindikten sonra asıl konumuz olan imamlığın tarihi sürecine bakabiliriz.

- <sup>5</sup> İmam kelimesinin Kur'an'da önder, lider manasında kullanıldığı yerler şunlardır: "إِنِّي جَاعِلُكَ أَقَمْنَ كَانَ عَلَى بَيْتِهِ مِنْ رَبِّهِ وَيَتْلُو" (Bakara 2/124); "Ben seni insanlara önder yapacağım" (Bakara 2/124); "اللَّيْسَ إِمَامًا وَمِنْ قَبْلِهِ كِتَابَ مُوسَى إِمَامًا وَرَحْمَةً" "Rabb'in tarafından (gelmiş) açık bir delile dayanan ve kendisini Rabbinden bir şahidin izlediği, ayrıca kendisinden önce, bir önder ve bir rahmet olarak Musa'nın Kitabı' (elinde) bulunan kimse (inkârcılar gibi) midir?" (Hud, 11/17); "وَالَّذِينَ يَقُولُونَ رَبَّنَا هَبْ لَنَا مِنْ أَزْوَاجِنَا وَذُرِّيَّاتِنَا قُرَّةَ أَعْيُنٍ وَاجْعَلْنَا لِلْمُتَّقِينَ إِمَامًا" (Ve o kullar): Rabbimiz! Bize gözümüzü aydınlatacak eşler ve zürriyetler bağışla ve bizi takvâ sahiplerine önder kıl! derler" (Furkan, 25/74); "يَوْمَ نَدْعُوا كُلَّ أُنَاسٍ بِإِمَامِهِمْ" "Her insan topluluğunu önderleri ile birlikte çağıracağız o günde..." (İsra, 17/71); "وَطَعْنُوا فِي دِينِكُمْ فَقَاتِلُوا أُمَّةَ الْكُفْرِ" "ve dininize saldırırlar-sa, küfürün önderlerine karşı savaşın" (Tevbe, 9/12); "وَجَعَلْنَاكُمْ أُمَّةً يَهْدُونَ بِأَمْرِنَا" (Enbiya, 21/73); "وَتُرِيدُ أَنْ نَمُنَّ عَلَى الَّذِينَ اسْتَضَعُّوا فِي" "Onları, emrimiz uyarınca doğru yolu gösteren önderler kıldık" (Enbiya, 21/73); "الْأَرْضِ وَتَجْعَلَهُمْ أُمَّةً وَجَعَلْنَاكُمْ أُمَّةً" "Onları, (insanları) ateşe çağıran önderler kıldık" (Kasas, 28/41); "وَجَعَلْنَا مِنْهُمْ أُمَّةً يَهْدُونَ بِأَمْرِنَا لِنَفَعْنِي" "Onları, (insanları) ateşe çağıran önderler kıldık" (Kasas, 28/41).
- <sup>6</sup> İmam kelimesinin Kur'an'da mecazi olarak kullanıldığı yerler şunlardır: 1) Yol anlamında: "فَاتَّقِنَا مِنْهُمْ وَالْتَمُوا إِلَيْهِمْ" "Biz onlardan da intikam aldık. İkisi de (Eyke ve Medyen) açık bir yol üzerindedir" (Hicr, 15/79); 2) Kitap anlamında: "سَيِّءٌ أَحْضَيْنَاهُ فِي إِمَامٍ مُبِينٍ" "Şüphesiz ölüleri ancak biz dildiriz. Onların yaptıkları her işi, bıraktıkları her izi yazarız. Biz, her şeyi apaçık bir kitapta (levh-i mahfuz'da) Sp yazmışsınız" (Yasin, 36/12); 3) Rehber manasından: "وَمِنْ قَبْلِهِ كِتَابَ مُوسَى إِمَامًا وَرَحْمَةً" "Ondan önce de bir rahmet ve rehber olarak Musa'nın kitabı vardır." (Ahkaf, 46/12); "وَجَعَلْنَا مِنْهُمْ أُمَّةً يَهْدُونَ بِأَمْرِنَا لِنَفَعْنِي" "Sabrettiklerinde buyruğumuzla doğru yola ileten rehberler tayin etmiştik" (Sacde, 32/24).

<sup>7</sup> Buhari, Kitabü'l-Ezan, Babu Men Ahaffe's-Salah, H.No: 708, 1/143.

<sup>8</sup> Buhari, Kitabü'l-Menakıb, Alamatü'n-Nübüvve, H. No:3606, 4/199.



## 2. Hz. Peygamber Döneminde İmamlık

Hz. Peygamber döneminde ilk defa Cebrail (A.S.)'ın namaz kıldırıldığını ve böylece ilk imamlık yapanın Cebrail olduğunu söyleyebiliriz. Zira rivayetlere göre Cebrail, her bir namazı ilk ve son vakitlerinde kıldırarak<sup>9</sup> vakit namazlarının kılınışını Hz. Peygamber'e öğretmiştir<sup>10</sup>. Bu şekilde Cebrail'den imamlığı öğrenen Hz. Peygamber, bu görevi, zaman zaman hastalık vs. nedenlerden dolayı başkasına devretse de ömrünün sonuna kadar devam ettirmiştir. Vakit namazlarını ve diğer cemaatle kılınması gerekli namazların tamamını kıldırarak, Hz. Peygamber için peygamberlik ve devlet başkanlığının yanında bir diğer temel görev olarak öne çıkmıştır.

Cebrail (A.S.)'ın Hz. Peygamber (S.A.S.)'e namaz vakitlerini ve rükünlerini öğretmek amacıyla ne zaman namaz kıldırıldığı kesin olarak bilinmemektedir. Bunun sebebi Cebrail'in Resulullah'a namazı kıldırarak öğrettiğine dair rivayetlerdeki farklılıklardır. Bazı rivayetlere göre Cebrail Kur'an'ın inmeye başladığı ilk dönemlerde Peygamber Efendimizi elinden tutarak Mekke yakınlarındaki bir vadiye götürmüş ve oradan fıskıran su ile abdest alarak Hz. Peygamber'e abdest almayı öğretmiş ve ona namaz kıldırıştır<sup>11</sup>. Ama bazı rivayetlerde ise Cebrail (A.S.) Hz. Peygamber'e birinci gün ilk vakitlerinde ikinci gün son vakitlerinde olmak üzere iki gün namaz kıldırıştır<sup>12</sup>. Bu rivayetlerden birincisi esas alınırsa, Cebrail'in sadece namazı öğrettiğini ancak namaz vakitlerinin daha sonra belirlendiğini kabul etmemiz gerekir. Çünkü rivayetlerin çoğunluğuna göre beş vakit namaz hicretten hemen önce Miraçta farz kılınmıştır. İkinci rivayetleri esas alırsak Cebrail'in Hz. Peygamber'e Miraç'tan sonra namaz vakitlerini göstermek amacıyla ilk ve son vakitlerde namaz kıldırıldığı kabul edilmiş olur. Bu durumda ise namazın ilk günlerden itibaren farz kılındığını ve Hz. Peygamber'in beş vakit namaz farz kılınıncaya kadar iki vakitte namaz kıldığı rivayetlerini terk etmemiz gerekir. Her iki rivayeti cem ederek Cebrail'in başlangıçta nasıl namaz kılındığını ve nasıl namaz abdesti alındığını göstermek amacıyla Hz. Peygamber'e bir sefer (ya da birkaç sefer) namaz kıldırıldığını ve ayrıca namaz beş vakit olarak farz kılındıktan

<sup>9</sup> Beyhaki'nin Sünen'inde geçtiğine göre Resulullah Cebrail'in arkasında, birinci gün ilk vakitlerinde ikinci gün son vakitlerinde olmak üzere iki gün namaz kılmiştir. Bkz. Beyhaki, Ahmed b. el-Hüseyn, *Sünenü'l-Kübra*, Mektebetü Daru'l-Baz Mekke, 1994, 1/363, Hadis No:2851.

<sup>10</sup> Cebrail'in Hz. Peygambere imamlık yaparak namaz kıldırıldığına dair pek hadis vardır. Bunlardan bazılarının geçtiği yerler şunlardır: Hafızu'l-Kebir Ebi Bekr Abdurrezzak b. Hemmâm es-Sen'ani, *El-Musannef*, c. I, s. 531, nşr: Habiburrahman el-A'zami, Meclisu'l-İlmî, Beyrut, 1970; Buhari, es-Sahih, 4/113, Hadis No: 3221; Müslim, es-Sahih, 2/103, Hadis No: 610; Ebu Davud, es-Sünen, 1/201, Hadis No: 394; Nesai, Sünen, 1/221, hadis No: 450; 1/245, Hadis No: 494; İbn Mace, Sünen, 2/6, Hadis No: 668; Ahmed b. Hanbel, Müsned, 19/485, Hadis No: 12505; 38/355, Hadis No: 23330; 38/356, Hadis No: 23332, 23333.

<sup>11</sup> İbn Hişam, *es-Siretü'n-Nebeviyye*, tah. Mustafa es-Seka-İbrahim el-Ebyari-Abdülhafız Şelebi, Daru İbn Kesir, Mısır, ts., I:243-245; ; İbn Kesir, *el-Bidayetu ve'n-Nihayetu*, tahk: Abdullah b. Abdulmuhsin et-Turki, Daru Hicr, 1997, VIII, III:33.

<sup>12</sup> Beyhaki, *Sünenü'l-Kübra*, 1:363, Hadis No:2851.





sonra da namaz vakitlerini göstermek amacıyla namaz kıldırıldığını kabul etmek mümkündür. Bu durumda Cebrail'in iki farklı zamanda Hz. Peygamber'e imamlık yaptığı kabul edilmiş olur. Hz. Peygamber'in Mekke döneminde ara sıra kendine iman edenlerle birlikte namaz kıldığı rivayetleri göz önüne alındığında bu yorum yanlış olmayacaktır.

Mekke'de namazın farz kılınıp kılınmadığı, farz kılındıysa kaç vakit kılındığı konusunda rivayetler muhtelifdir. Hz. Muhammed'in, önceleri hanımı Hz. Hatice ile cemaatle namaz kıldığı, daha sonra Hz. Ali'nin de cemaate iştirak ettiğine dair haberler dikkate alındığında; Hz. Peygamberin nübüvvetin ilk günlerinden itibaren namazları cemaatle kılmaya özen gösterdiğini söylemeyi mümkün kılmaktadır.

Peygamber Efendimizin Mekke döneminde Darü'l-Erkam'da ve Mekke'nin çeşitli bölgelerinde insanlarla birlikte namaz kıldığına dair rivayetler olsa bile, Hz. Peygamber'in bulunmadığı zamanlarda iman etmiş olan Müslümanların cemaatle namaz kılıp kılmadıklarına dair bir veri elimize ulaşmış değildir. Bu hususta Külekçi, Mekke döneminde Müslümanların topluca namaz kılablecek bir mekana sahip olmadıkları gerekçesiyle, namazların cemaatle değil, müferriden kılındığını iddia ederken<sup>13</sup>; Kurt, Medine'ye görevli gönderilen Mus'ab b. Umeyr ve Es'ad b. Zürcare'nin hem vakit hem de Cuma namazlarını kılmakla görevlendirilmelerinden hareketle, Peygamberin Mekke'deyken de toplu namaz kıldırılmaya özen gösterdiği sonucunu çıkarmaktadır<sup>14</sup>. Mekke döneminde cemaatle namaz hususundaki veriler yeterli olmadığından dolayı, peygamber yanlarında olmadığı zaman ashaba kimin ya da kimlerin imamlık yaptığını tespit etme imkanına sahip değiliz. Ancak İbn Hişam'ın verdiği bilgiye göre, I. Akabe Biatı'nın ardından Resulullah'ın Musab b. Umeyr'i Medine'ye gönderirken, ona kendi adına temsilcilik yetkisi ile birlikte namaz kıldırma görevini de verdiğini görülmektedir, Mus'ab ile birlikte Es'ad b. Zürcare'nin de Medine'de insanlara namaz kıldırıldığı aktarılmıştır<sup>15</sup>. Her ne kadar İbn Hişam'ın aktardığı bu bilgi Hz. Peygamber'in Mekke'de iken bazı sahabilerine imamlık yapma görevi verebileceğini gösteriyorsa da; Medine'ye hicret süreçleri başlamadan önceki dönemlerde, Hz. Peygamber'in bulunmadığı zamanlarda, ashabın cemaatle namaz kılıp kılmadığı, cemaatle namaz kılıyorlarsa kimlerin namaz kıldırıldığı konusunda yeterince aydınlatıcı değildir. Medine'ye hicret sürecini başlatan Akabe ile birlikte

<sup>13</sup> Cahit Külekçi, "İlk Dönem İslam Siyâsi Tarihinde Hutbe Uygulaması", *Turkish Studies International Periodical For the Languages, Literature and History of Turkish or Turkic* 8/7 (2013): 312.

<sup>14</sup> Yaşar Kurt, "Kıraat ve İmamet", *Din Bilimleri Akademik Araştırma Dergisi* 5/4 (2005): 141.

<sup>15</sup> İbn Hişam, es-Siretü 1-2/431 vd.; Mustafa Sabri Küçükaşçı, "İmam", DİA, Ankara, 2000, 22:178.



Medine'ye görevlendirilen Musab b. Umeyr ve Esad b. Zürene'nin imamlık yapmaya başladığı görülmektedir.

Diyanet İslam Ansiklopedisi "İmam" maddesi yazarlarından Küçükaşçı, Hicret zamanı Kubâ'ya ulaşan Müslümanlara Ebu Huzeyfe'nin azatlısı Salim'in namaz kıldırıldığını bu nedenle de *muhacirlerin imamı* diye anıldığını bildirmektedir<sup>16</sup>.

Medine'ye hicretten hemen önce beş vakit namazın farz kılınmış olması, Resulullah'ın hicret etmeden önce Mekke'de iken fırsat buldukça ashabı ile birlikte namaz kılması ve onlara namazları kıldırması, hicret sırasında Kuba'ya uğrayıp, orada ilk cuma namazını kıldırması ve akabinde Medine'de Mescid-i Nebevi'yi inşa ederek, vakit namazlarını ashabı ile beraber Mescid-i Nebevi'de kılmaya başlaması, namaz imamlığının kurumsallaşmasında Hz. Peygamber'in birinci derecede etken olduğunun delilleridir.

Ayrıca Medine'de sahabe nüfusunun artması ve Medine'de ika-met coğrafyasının genişlemesi neticesinde farklı mescitlerin oluş-turulması<sup>17</sup>, bu mahalle mescitlerinde namaz kıldırarak görevlilerin atanmasını gerektirmiştir. Bu sebeple Hz. Peygamber'in Medine'de çeşitli kimseleri imamlık vazifesiyle görevlendirdiği görülmektedir. Mesela Hz. Aişe'den gelen bir habere göre Resulullah a'ma olan İbn Ümmü Mektum'u Medine'de insanlara namaz kıldırarak görevlendirmiştir<sup>18</sup>. Ayrıca Ebu Hüreyre'den gelen bir haber göre Hay-ber'in fethi sırasında Resulullah Gıfar oğullarından birini Medine'de namaz kıldırarak görevlendirmiştir<sup>19</sup>. Resulullah'ın çeşitli sebeplerle Medine dışına çıktığı zaman, Medine'de vekili olarak bıraktığı kimselere namaz kıldırma sorumluluğunu da yüklediğini gösteren bu haberlerin yanında, onun feth ya da sulh yoluyla Müslümanlığı kabul eden beldelere vali ve kadı tayin ederken, bu vali ve kadılara siyasi yükümlülükleri yanında namaz kıldırma sorumluluğunu yüklediği de görülmektedir. Kendisi hastalanıp odasından çıkamayacak duruma geldiği zamanda da Hz. Ebubekir'i namaz kıldırarak görevlendirmiştir<sup>20</sup>.

Bu bilinen meşhur imam tayinlerinin yanında Resulullah'ın imam tayininde çeşitli kriterler gözetdiği ve bu kriterlere göre imamlar atadığını gösteren haberler de mevcuttur. Yani Resulullah imam tayin ederken imamlık yapabilecek kişilerde özellikle

<sup>16</sup> Küçükaşçı, 22:178.

<sup>17</sup> Muhammed İlyas Abdülgani, Hz. Peygamber döneminde Medine'de 36 mescid olduğunu tespit etmiştir. Abdülgani, Muhammed İlyas, *el-Mesacidü'l-Eseriyyetu fi'l-Medineti'n-Nebeviyeti*, Matbaatu'r-Resid, Medine, 1999.

<sup>18</sup> İbn Mace, Sünen, 2/471, H. No: 691; Muhammed b. Hibban b. Ahmed, Sahihu İbn Hibban bi-Tertibi İbn Belban, Tah. Şuayib el-Arnaud, Müessesetü'r-Risale, ts. (Şamile Nüşası), 5/506, H.No: 2134.

<sup>19</sup> Beyhaki, Sünen'l-Kübra, 2/363, H.No: 3739.

<sup>20</sup> Buhari, Sahih, 3/84, H.No: 642; Müslim, Sahih, 2/393, H. No: 629; Beyhaki, *Sünen* 2/304, H.No: 3471; İbn Kesir, s. 46-47,



Kur'an'ı iyi anlayan ve güzel sesle okuyanları seçerdi. Mesela Yemenli Cermaoğulları kabilesi İslamiyeti kabul ettiğinde kabilesine imamlık yapması için yedi-sekiz yaşlarında olduğu halde Kur'an'ı en iyi bildiği için Amr b. Selime<sup>21</sup> (85/704)'yi imam olarak seçmiştir. O da bu görevi ömrünün sonuna kadar devam ettirmiştir.<sup>22</sup>

Hz. Peygamber; imam tayin ederken bu görevi yapacak kişide bazı vasıflar aramasının yanında yine bu kişilere bazı tavsiye ve öğütlerde de bulunurdu. Bu öğütlerden en önemlisi namaz kıldır-dıkları zaman cemaatin durumunun gözetilerek kıraatlerin kısa tutulmasıydı. Nitekim Muaz b. Cebel, kabilesinin olduğu mahalleye döndüğü zaman yatsı namazlarını kıldırırdı. Bir gün cemaatten biri Muaz kıldırırken namazdan çıkarak tek başına kılınca, Muaz buna tepki gösterdi. Namazı terk eden şahıs ise ertesi gün çok işi olduğunu, uzun süren namazın kendisine mâni olduğunu söyledi. Durum Resulullah'a bildirilince, Allah Resülü Muaz'ı namazı çok uzatma-ması hususunda uyardı<sup>23</sup>.

Hz. Peygamber döneminde imamlık görevini ifa etmek sadece erkeklerle sınırlı değildi. Kaynaklarda bu görevi kadınların da yap-tığı aktarılmaktadır. Buna göre Hz. Peygamber'in eşlerinden Ümmü Seleme, Aişe ve Sa'de bint Kamame kadınlara imamlık yapmışlar-dır<sup>24</sup>. Yine Ümmü Varaka bint Abdullah adlı kadının, bulunduğu yerin halkına namaz kıldırarak için Hz. Peygamber tarafından gö-revlendirildiği ve hatta yaşlı bir erkek müezzinin olduğu da kay-dedilmektedir<sup>25</sup>.

İmamlık kurumu ile ilgili konulardan biri de hutbelerdir. Cahiliye döneminden beri toplumda insanlar herhangi bir mesaj iletmeğe istediğinde hutbe vermek yolunu tercih ederlerdi<sup>26</sup>. Hz. peygamberin de toplumsal konuları hutbeler kanalıyla topluma

<sup>21</sup> Sahabe, tam adı Ebû Yezîd (Ebû Büreyd) Amr b. Selime b. Kays el-Cermî. Mekke'nin fethin-den sonra Cerm kabilesi İslâmiyet'i kabul etmek üzere Hz. Peygamber'e bir heyet gönderdi. Amr b. Selime'nin Sahîh-i Buhârî'deki rivayetine göre bu heyette Amr'ın babası Selime de bulunuyordu. Hz. Peygamber onlara namaz hakkında gerekli bilgileri verdikten sonra içle-rinde Kur'an'ı en iyi bilen kimseyi imam yapmalarını söyledi. Kabilede Kur'an'ı en iyi bilen Amr olduğu için, o sıralarda altı veya yedi (bk. Buhârî, "Megazi", 53), bir rivayete göre yedi veya sekiz (Ebû Dâvûd, "Salât", 60) yaşlarında bulunmasına rağmen imamlığa geçirildi. Ha-yatı boyunca kendi kabilesinde imamlık görevine devam ettiği ve cezazeleri yıkadığı kendi ifadesinden anlaşılmaktadır. Geniş bilgi için bkz. Ahmet Önkâl, "Amr b. Selime", *DİA* (Ankara: Türkiye Diyanet Vakfı İslam Araştırmaları Merkezi, 1991), 3: III:91.

<sup>22</sup> Buhari, "meğazi", 53; Muhammed b. Sa'd b. Muni' ez-Zeherî, *Kitabu't-Tabakatü'l-Kebir*, thk: Ali Muhammed Amr, Mektebetu'l-Hancî, Kahire, 2001, II:190-192.

<sup>23</sup> Ebu Davud, Sünen, 2/219, H.No: 507; 2/445, H.No:671; Ahmed b. Hanbel, *Müsned*, IV, s. 21-22.

<sup>24</sup> Abdurrezzak, *el-Musannef*, III:140-141.

<sup>25</sup> Ahmed b. Hanbel, *Müsned*, VI: 405.

<sup>26</sup> Cuma günleri, halkı toplayıp hutbe verme uygulamasını ilk başlatan kimsenin Kâ'b b. Lüeyy b. Gâlib olduğu rivâyet edilmektedir. Geniş bilgi için bkz. Cahit Külekçi, "İlk Dönem İslam Siyasî Tarihinde Hutbe Uygulaması", *Turkish Studies International Periodical For the Language, Literature and History of Turkish or Turkic* 8/7 (2013): 310; Murat Gökalp, "Hatip Olarak Hz. Peygamber", *Hikmet Yurdu Düşünce-Yorum Sosyal Bilimler Araştırma Dergisi* 6/11 (2013): 246-248.



doyduğunu, toplumda gördüğü eksiklikleri yine hutbelerde ifade ettiğini görmekteyiz. Peygamberimiz Mekke döneminde “**Yakın akrabalarını uyar**” (Şuara, 26/214) ayetinin nüzulünün ardından, Haşimoğullarını Safa tepesinde toplayarak verdiği hutbe ilk hutbesi olarak kayıtlara geçmiştir<sup>27</sup>. Bundan sonra Resulullah’ın Mekke döneminde çok fazla hutbe verdiğiğine şahit olunmaz. Ancak Medine döneminde bilhassa cuma ve bayram namazlarında Hz. Peygamber bizzat namazı kıldırma görevini yerine getirdiği için hutbeleri de irad ederdi. Ayrıca Resulullah’ın Cuma ve bayram namazı hutbeleri dışında, önemli hadiselerde de hutbe verdiğiğine şahit olunur<sup>28</sup>. Fakat Mescid-i Nebevi dışındaki gerek Medine’de gerekse Medine dışındaki beldelerde imamlık görevini ifa eden şahısların, hutbeleri topluma aktarırken nasıl bir hutbe hazırlama yöntemi tercih ettiklerine dair bilgiler mevcut değildir. Acaba Hz. Peygamber Mescid-i Nebevi dışındaki Medine’deki mescitlerde veya Medine’den uzak olan beldelerdeki mescitlerde namaz kıldırın insanlara hutbelerle ilgili özel bir talimat mı veriyordu, yoksa onları tamamen mi serbest bırakmıştı bu konuda malumata sahip değiliz.

### 3. Raşit Halifeler Döneminde İmamlık

Hz. Peygamber döneminden sonra Raşit halifeler de cemaate namaz kıldırma yani imamlık görevini, zorunlu haller dışında, asla terk etmemişlerdir. Hz. Ömer ve Hz. Ali’nin namaz kıldırırken şehit edilmeleri halifelerin namaz imamlığını her zaman yapmaya özen gösterdiklerine delalet etmektedir<sup>29</sup>.

Raşit Halifeler, yaşadıkları beldede<sup>30</sup> mescidi yönetim merkezi edinmiş oldukları için, siyasal imamlıklarının yani buna İmamet-i Kübra denilen devlet başkanlıklarının yanında, namaz imamlığı görevlerini sürdürmüşlerdir. Yaşadıkları beldede başka mescitler varsa, oralara da Hz. Peygamberin yaptığı gibi imamlar tayin etmişler, ayrıca feth edilen ya da merkezi yönetime bağlı olan yerlere kadı ve vali atadıklarında, bu vali ve kadılara idari görevlerinin yanında namaz kıldırma vazifesini de yerine getirme görevini tevdi etmişlerdir. Bazen de vali ve kadı göreviyle gönderilen yöneticilerin yanında ayrıca namaz kıldırma ile imam tayin edildiği de olmuştur. Örneğin; Hz. Ebubekir Necran’a, Hz. Ömer Filistin, Dımaşk, Humus ve Kinnesrin’e vali dışında imam da tayin etmişlerdir<sup>31</sup>. Hz. Ömer, Sevad arazisi fet olunduktan sonra Ammar b. Yasir’i namaz ve harp

<sup>27</sup> Muhammed Halil Hatib, *Hutabu’r-Resul (SAS)* (Kahire: Daru’l-Fazile, y.y.), 8.

<sup>28</sup> Murat Gökalp, “Hatip Olarak Hz. Peygamber”, *Hikmet Yurdu Düşünce-Yorum Sosyal Bilimler Araştırma Dergisi* 6/11 (2013): 255.

<sup>29</sup> Küçükaşçı, “İmam”, *DİA*, 22:178-181.

<sup>30</sup> Bu ifade rahatsız edici gibi gözükse de aslında kastedilen Hz. Ali’nin Kûfe’yi başkent yapınca ya kadar Medine ve ondan sonra da Kûfe’dir.

<sup>31</sup> Ebû’l-Hasen Ahmed b. Yahyâ b. Câbir b. Dâvûd el-Belâzürî, *Futuhu’l-Buldân*, Beyrut, 1987, s. 391



işlerine, Abdullah b. MEs'ud'u kaza ve beytülmal işlerine bakmak üzere bu bölgeye göndermiştir<sup>32</sup>. Aynı şekilde Hz. Ömer Kudame b. Maz'un'u Bahreyn vergilerini toplamakla görevlendirirken Ebu Hureyre'yi de onun yanında imamlıkla görevlendirmiştir<sup>33</sup>.

Halkın zaman zaman namaz kıldırın görevliler için ya da valiler için memnuniyetsizliklerini dile getirdiği anlaşılmaktadır. Örneğin; Kûfe halkı Sa'd b. Ebi Vakkas'ı namazı güzel kıldırıyor diye Hz. Ömer'e şikâyet etmişlerdir. Sa'd ise onlara Hz. Peygamber'in namazını kıldırıldığını, bunun dışına çıkmadığını söyleyerek kendini savunmuştur. Hz. Ömer de bunun kendisine yönelik bir zan olduğunu söyleyerek halkın bu şikâyetinin haklı olmadığı sonucuna varmıştır<sup>34</sup>.

Raşit Halifeler döneminde vergi toplayan memurların aynı zamanda imamlık vazifesiyle görevlendirildikleri de görülür. Mesela Hz. Osman Kûfe'de İbn Muti'yi her iki görevle görevlendirmiştir<sup>35</sup>.

Raşit halifeler döneminde hutbelerin önemi artarak, siyasi hakiyetin göstergesi ve merkezi otoritenin halka bilgi aktarma vasıtası şeklinde öne çıktığı görülür. Mesela Hz. Ebubekir halife seçildiği gün takip edeceği siyasetin temellerini Mescid-i Nebevi'de verdiği bir hutbe ile ortaya koymuştur<sup>36</sup>. Hz. Ebûbekir bu hutbesinde Müslümanların ulu'l-emre itaatın hangi hallerde olması gerektiğini izah ederek, kendisinin Allah ve Resûlü'ne itaat ettiği itaati hak ettiğini; Allah ve Resûlü'ne isyan ettiğinde ise toplumun itaat yükümlülüğünün olmadığını açıkça beyan etmiş ve böylece aslında halifenin, Allah ve Resûlü'nün belirlediği ilkeler doğrultusunda hükümet etmeleri gerekliliğini vurgulamıştır<sup>37</sup>.

Raşit Halifeler gerek Cuma ve bayram namazlarında gerekse çok önemli hadiseler vukuunda toplumla istişare ihtiyacı bulunduğu zaman hutbeler irat etmişler ve hutbelerin rastgele okunmasının önüne geçerek, devletin farklı beldelerinde irad edilecek hutbeleri belirlemeye ve bu yüzden imamlık vazifesini ifa eden görevlileri dikkatli bir şekilde seçmeye özen göstermişlerdir<sup>38</sup>.

#### 4. Emevî ve Abbasîler Dönemlerinde İmamlık

Emevîler döneminde imamlık müessesinin daha fazla geliştiği söylenebilir. Emevî halifeleri, Raşit Halifeler döneminde olduğu

<sup>32</sup> Ebu Yusuf, Yakub b. İbrahim, *Kitabu'l-Ḥarac*, trc. Ali Özek (İstanbul: Hisar Yayınları, 1973), 73.

<sup>33</sup> Ebû Ca'fer Muhammed b. Cerir et-Taberî, *Tarihü't-Taberî*, Tahk: Muhammed Ebu'l-Fadl İbrahim, Daru'l-Ma'rife, 2. Baskı, Kahire, 1966, VIII:532-533.

<sup>34</sup> Belâzürî, 391.

<sup>35</sup> Taberî, Tarih, VIII:532-533.

<sup>36</sup> İbn Hişam, IV:311.

<sup>37</sup> Külekçi, "İlk Dönem İslam Siyâsi Tarihinde Hutbe Uygulaması", 319.

<sup>38</sup> Mustafa Bakır, "Hutbe" mad., *DİA*, Ankara, 1998, 18:426.



## 2. OTURUM

### Tarihi Süreç İçerisinde Cami Görevlileri İmamlığın Tarihçesi

Ali DUMAN  
Abdullah ÖNDER

gibi, toplumun siyasal yönetimi üstlenmelerinin yanı sıra namaz kıldırma görevini de yerine getirmişlerdir. Hz. Ömer ve Hz. Ali'nin namazda şehid edilmeleri, Emevî halifelerini bu konuda daha fazla tedbirli olmalarına yol açmıştır. Mesela Muaviye b. Ebu Süfyan, namaz kıldırırken başında silahlı kişiler istihdam etmiş, bazen de namaz kıldırma yetkisini başkasına devrederek maksure denilen daha güvenli yerde namaz kılmıştır<sup>39</sup>.

Bu dönemde sahabenin çoğunluğunun ve fazilet sahibi kişilerin, imamlığa layık görmediği Emevî halifelerinin arkasında namaz kılmayı reddettiği ve bu sebeple camiden çıkıncaya kadar kamçı cezasına çarptırıldıklarına dair çeşitli rivayetler mevcuttur. Ancak, Abdullah b. Ömer'in "Namaza çağrılınca icabet ederiz, kan akıtmaya davet edilince terk ederiz (icabet etmeyiz)" sözünden dolayı ashabın, Haccac b. Yusuf es-Sakafi (41/661), Hubeys b. Dülce (65/684) ve Necde el-Haruri (72/691) gibi küfürle itham edilen kişilerin arkasında bile namaza durdukları aktarılmaktadır<sup>40</sup>.

Emevîler döneminde de Raşit Halifeler döneminde olduğu gibi, merkezi otorite, bağlı vilayet ve beldelere yönetici atadıklarında, onlara namaz kıldırma sorumluluğunu yüklemişlerdir. Kimi zaman da valinin yanında ayrıca imam tayin etmişler, bazen de zekât ve vergi memurları namaz kıldırma görevlendirilmişlerdir. Mesela Muaviye tarafından Küfe'ye vali olarak atanan Muğire b. Şu'be hem haraç toplama hem de namazlarda cemaate imamlık yapmakla görevlendirilmiş, daha sonra haraç işinden azledilerek sadece imamlık görevi kendisine bırakılmıştır<sup>41</sup>. Emevîlerin merkezden uzak beldelere imam tayin ederken belirlemiş oldukları en önemli kriter Emevi taraftarlığı olmuştur. Emevî döneminin başlarında önemli kişilerin namazlarını bizzat valiler kıldırırdı. Hz. Hüseyin, Hz. Hasan'ın cenaze namazını kıldırarak olan Emevî valisi Said b. As'a: "Emirin namaz kıldırması adetten olmasaydı imametine izin vermezdim" dediği rivayet edilmektedir<sup>42</sup>.

Emevi yöneticilerinin bilhassa Cuma hutbelerinde Hz. Ali ve sonuna küfür etmeyi bir gelenek haline getirmeleri sebebiyle, ashabın önde gelenleri hutbeleri dinlemek istemezlerdi. Halbuki Emevîler hutbeleri siyasal bir propaganda vasıtası olarak kullanmak istedikleri için hutbelerin dinlenilmesi hususunda ısrarcıydılar<sup>43</sup>.

Emevî saltanatına son veren Abbasîler döneminde cemaate namaz kıldırma yükümlülüğü şeklindeki imamlık, Hz. Peygamber

<sup>39</sup> Küçükaşçı, "İmam", 22:178.

<sup>40</sup> Ebû Muhammed Ali b. Ahmed b. Saïd b. Hazm el-Endelüsî el-Kurtubî *Resâilü İbn Hazm*, tah: İhsan Abbas, 2. Baskı, el-Muessesetu'l-Arabiyyetu lidirasetu ve'n-Neşr, Beyrut, 1987, III:207-208.

<sup>41</sup> Taberi, Tarih, VIII:532-533.

<sup>42</sup> İbn Kesir, *el-Bidayetu ve'n-Nihaye*, VIII: 46.

<sup>43</sup> Şemsüddin Şemsü'l-Eimme Ebu Sehl Ebu Bekr Muhammed b. Ahmed Serahsi, *el-Mebcut* (Beyrut: Darü'l-Ma'rife, 1989), II:37.



döneminde itibaren başlayan kurumsallaşmasını, en ileri düzeyine taşımış, kendisinden önceki dönemlere göre hem gelişerek hem de biraz daha farklılaşarak yeni bir yapıya dönüşmüştür. Devlet başkanlarının temel vazifeleri arasında sayılan vakit namazlarda cemaate namazları kıldırma sorumluluğu, Abbasi halifeleri tarafından tamamen terk edilmiş, bunun yerine cemaate namaz kıldırma görevli özel şahıslar istihdam edilmiştir. Halifeler sadece Cuma namazlarını kıldırma ile iktifa etmişlerdir. Bu konuya örnek olarak ikinci Abbasi Halifesi Ebu Cafer Mansur'un başkent Kûfe'ye halife olarak girdiği ilk hafta Cuma namazını kıldırması gösterilebilir<sup>44</sup>.

Halife Razi Billah'ın (ö. 329/940) ölümünden sonra hâkimiyet sembolü olarak değerlendirilen cuma namazını halifenin kıldırması yükümlülüğü de tamamen terk edilerek, Cuma namazı kıldırma da devlet tarafından tayin edilen görevli imamlara devredilmiştir<sup>45</sup>.

Böylece Hz. Peygamber döneminden Abbasîlere kadar geçen süreçte, devlet başkanları ya da görevlendirdikleri valileri, vakit ve cuma namazlarını kıldırırken; Abbasîler ile imamlık resmi bir devlet görevi niteliği kazanmış ve artık devletin bu iş için özel görevlendirdiği kişiler tarafından ifa edilen bir meslek haline dönüşmüştür. Böylece bugün ülkemizde de resmi olarak devlet memurluğu şeklinde ifa edilen imamlığın temelleri Abbasîler döneminde atılmış olmaktadır.

Abbasiler döneminde kurumsallaşmasını tamamlayan imamlık, bir tür halifeye vekaleten din işlerini yürütmek olarak değerlendirildiği için, büyük önem kazanmıştır. Mesela Halife Mansur (158/775)'un, Bağdat'ta din işlerini ve namaz kıldırma vazifesini yürütmekle İbrahim b. Yahya b. Muhammed b. Ali'ye yerine vekil tayin ettiği görülür. İbrahim b. Yahya b. Muhammed b. Ali, Halife Ebu Cafer Mansur vefat ettiğinde cenaze namazını da kıldırmıştır<sup>46</sup>. Buradan hareketle Abbasîler döneminde cenaze namazların kıldırılması imamların sorumluluğunda olduğu sonucu çıkarılabilir.

Kadı dışında namaz kıldırma görevlendirilen kişilerin bulunduğu özel durumlar olduğu zaman imamın atama ve görevden alınmasını bazen halife bizzat gerçekleştiriyordu. Örneğin; Harun er-Reşîd (ö. 193/809) halife olduğu zaman Mescid-i Haram'da imam olan Muhammed b. Abdullah'ı görevden alarak, yerine Süleyman b. Ca'fer'i getirmiştir<sup>47</sup>.

<sup>44</sup> Ebu Cafer Muhammed b. Cerir Taberi, *Tarihü't-Taberi Tarihü'r-Rusul ve'l-Müluk*, ed. Muhammed Ebu'l-Fazl İbrahim, 2. Baskı (Mısır: Daru'l-Mearif, y.y.), VII:474.

<sup>45</sup> Küçükaşçı, "İmam", 22:178-181.

<sup>46</sup> Taberi, *Tarihü't-Taberi*, VIII:61.

<sup>47</sup> Ebu'l-Velîd Muhammed b. Abdillâh b. Ahmed el-Ezrekî, *Ahbaru Mekke ve Mâ Cêe fihâ mine'l-Asâr*, tahk: Ruşdî Salih Melhes, 3. Baskı, Daru'l-Endülüs, Beyrut, 1983, I:232.



Abbasi döneminin ileriki zamanlarında cemaate namaz kıldırma işine kadılar bakmaya başlamıştır. Bunlar da kimi zaman imam-lık ile ilgili konuları muhtesipler vasıtasıyla yapıyordu<sup>48</sup>.

Fetihle elde edilen ve yeni kurulan şehirlerde, merkezi bir cami yapılarak Cuma namazlarının bu camide vali ya da onun yetkilendirildiği kişiler tarafından kıldırması esası benimsendi. Mescid-i Cuma da denilen bu merkez camilerin dışında, vakit namazlarının kıldırıldığı mahalle mescitleri de bulunmaktaydı. Abbasiler döneminde cami yapılanması ve bu Camilere göre imamlık kurumu'nun işleyişini en iyi gördüğümüz yerlerden biri İmam Maverdi'nin el-Ahkamu's-Sultaniye'sidir. Maverdi, el-Ahkamu's-Sultaniye'de namaz imamlığını: 1) Beş vakit namaza imamlık, 2) Cuma namazına imamlık ve 3) Nafile namazlarda imamlık şeklinde üçe ayırdıktan sonra, beş vakit namaz imamlığını da namaz kılınan mescidin durumuna göre: 1) Selatin camileri ve 2) Halk camileri şeklinde ikiye ayırmaktadır. Selatin camilerinin büyük camiler, cuma ve bayram namazlarının kıldığı, halifelerin namaz kıldığı camiler olduğunu söyleyen Maverdi, buralarda halifeden başkasının imamlık yapmasının caiz olmadığını ancak halifenin tayin edeceği imamın da buralarda namaz kıldırabileceğini söyler. Hatta halife ya da onun tayin ettiği İmam dışında birilerinin Selatin camilerinde namaz kıldırmasının sahih olmadığını ifade eder. Halk camilerine gelince; onlar mahallelerde bulunan küçük mescitlerdir. Buralarda halk kendilerine namaz kıldırarak imamı kendileri seçebilirler. Maverdi'ye göre halk mescidinde halkın seçtiği imam, halife tarafından o mahalle mescidine bir imam tayin edilinceye kadar namazları kıldırabilir. Ama halife o mescide bir imam tayin etmişse, o imam geldikten sonra başkası artık mescitte namaz kıldırılmaz<sup>49</sup>.

Abbasi halifeleri tayin ettikleri valilere namaz kıldırma sorumluluğunu yüklemişler, bazen valilerin yanında ayrıca imamlık vazifesiyle görevli kişiler atamışlardır. Bazen de herhangi resmi devlet görevi yapan kimseleri imamlık yapmakla sorumlu tuttıkları da olmuştur. Hac emirlerinin de imamlık görevini ifa etmek sorumluluğuna tabi tutulduğu olmuştur<sup>50</sup>.

Abbasi döneminde cemaate namaz kıldırarak görevlendirilen imamlara, bu görevin gereği olmak üzere maaş bağlanmıştır. Ancak bu maaşın miktarının ne kadar olduğu belirtilmemiştir. Daha sonraları Beytu'l-Mal'den ve vakıfların gelişmesiyle birlikte vakıf gelirlerinden imamlara düzenli maaş bağlanmıştır<sup>51</sup>.

<sup>48</sup> Ahmed, Muhammed b. Muhammed b. Ahmed el-Kuraşi, *Kitabu'l-Mealimu'l-Kurbe fi Ahkami'l-Hisbe*, tahk: M.Mahmud Şaban-Sıddık Ahmed İsâ, Kahire, 1976, s. 265-266.

<sup>49</sup> Ebu'l-Hasan Ali b. Muhammed b. Habib el-Basri Maverdi, *el-Ahkamus-Sultaniyye*, ed. Ahmed Cad (Kahire / Mısır: Darü'l-Hadis, 2006), 160-161.

<sup>50</sup> Taberi, Tarih, VIII:532-533.

<sup>51</sup> Ebü'l-Hüseyn Muhammed b. Ahmed b. Cübeyr b. Muhammed b. Cübeyr el-Kinani el-Belensî,





Abbasi dönemi başlarında imamlık herhangi bir mezhebi karakter arz etmezken daha sonraları, mezhepleşme süreçlerinin etkisiyle, bilhassa mahalle mescitlerinde belli mezheplere mensup imamlar ortaya çıkmaya başladı. İlerleyen süreçte mezhepler arası çekişmeler ve mezheplerin yerleşmesi, büyük mescitlerde de mezhep mensubu imamların atanmasını gerektirdi. Bunun neticesinde büyük camilerden olan Haremeyn, Ezher, Emevîyye gibi yerlerde farklı mezheplere mensup birden fazla imamlar görevlendirilir oldu<sup>52</sup>. Sadece Mescid-i Haram'da beş tane imamlık makamı bulunduğu, bunların dört Sünni mezhep ile Zeydi mezhebine ait olduğu, akşam namazının ise birinci imam kabul edilen Şafii mezhebine mensub imam tarafından kıldırıldığı rivayetlerde yer almaktadır<sup>53</sup>. Hicri VII. yüzyılda Emevîyye Camii'nde farklı yerlerde dokuz ayrı imamın namaz kıldırıldığı, VIII. yüzyılda ise camide on üç imam olduğu, ilk defa Şafii imamın, ondan sonra da sırasıyla Hz. Ali, Hüseyin, Kellase, Ebu Bekir, Ömer ve Osman meşhedleri imamlarının, bunların akabinde Maliki, Hanefi ve Hanbelî imamlarının vakit namazlarını kıldırıldıkları, daha sonra da beş imam tarafından kaza namazı kıldırıldığı, böylece camide sabahtan gece yarısına kadar cemaatle namazın devam ettiği kaynaklarımızda geçmektedir. Günümüzde ise yalnız Şafii ve Hanefi mihraplarında namaz kılındığı ve önceliğin Şafii imamında olduğu, ramazanda ise teravih namazının biri camide, diğeri Meşhed- i Ali'de olmak üzere iki ayrı yerde kıldırıldığı söylenmektedir.<sup>54</sup> Tabi camide birden fazla imamın namaz kıldırması karışıklıklara sebebiyet vermiş olsa gerektir ki el-Meliku'l-Eşref Musa<sup>55</sup> (ö. 635/1237) 635'te birinci imamın haricindekilerin akşam namazını kıldırmasını yasaklamıştır<sup>56</sup>.

## 5. Selçuklular Döneminde İmamlık

Selçuklular döneminde de cami ve mescitlerde namaz kıldırma görevlendirilmiş imamlar bulunmaktaydı. Bu dönemde imamlar devlet tarafından atanır ve bazen imamlık görevlerinin yanında ek görevler de verilirdi. Mesela bu dönemde Nişabur medresesinde hoca olan İmam Cüveynî (478/1085)'nin aynı zamanda imamlık yapmakta olduğu bilinmektedir<sup>57</sup>.

Selçuklular döneminde imamlara maaş bağlanmış, maaşlar hazineden ödenmiştir. Anadolu Selçukları zamanında da imamların mahalle mescitlerinde namaz kıldırma görevlendirilmiş ve bun-

*Er-Rihle*, Daru Sadır, Beyrut, ts. s.17; Küçükaşçı, "İmam", 22:178-181

<sup>52</sup> Maverdi, *el-Ahkamus'-Sultanîyye*, 162.

<sup>53</sup> İbn Cübeyr, *Er-Rihle*, s. 78-79.

<sup>54</sup> Ahmet Özel, "Emevîyye Camii", *DİA*, 11:110.

<sup>55</sup> Eyyübîler'in el-Cezîre ve Dimaşk kolu hükümdarı.

<sup>56</sup> İbn Kesir, *el-Bidaye ve'n-Nihaye*, XIII:159.

<sup>57</sup> Küçükaşçı, "İmam", 22:178-181



lara maaş bağlanmıştır. Mesela bu dönemde Malatya'da Seyfeddin Sungur mahalle mescidine Nasreddin Osman'ın İmam olarak tayin edildiği, görev alanı ve maaş bilgisini gösteren resmi bir vesika günümüze ulaşmıştır<sup>58</sup>. Anadolu Selçukluları döneminde imamlara maaş yanında, gıda ve kıyafet yardımı verildiği, ayrıca farklı statüdeki cami ve mescitlerde görevli imamların bağlı bulunduğu vakfiyeye göre görev alanlarında yardım ve maaşlarında farklılıkların olduğu da bilinmektedir<sup>59</sup>.

Anadolu Selçuklular döneminden sonra beylikler döneminde de imamlar namaz kıldırma ve cami hizmetleri görevlerini ifa ederken, bölgesel yönetimler tarafından gıda yardımı ve maaş verilmeye devam edilmiştir<sup>60</sup>.

Buraya kadar imamlığın tarihine genel olarak baktığımızda farklılaşarak ve gelişerek devam eden bir süreç içerisinde olduğunu görmekteyiz. Ayrıca imamlık kurumu ilk başlarda devlet yetkililerin sorumluluğunda iken yavaş yavaş belli bir meslek halini almaya başladığına şahit olmaktadır.

### 6. Osmanlılar Döneminde İmamlık

Osmanlılar döneminde imamlık mesleği, daha fazla öne çıkmış ve hizmet alanı daha da genişlemiştir. Özellikle mahalle imamları devlet hizmetlerinde önemli görevler üstlenmişlerdir. Bu dönemde imamlar padişah beraatıyla göreve atanmaktaydılar ve bundan dolayı imamlar askeriyeden sayılmışlardır. İmamlar görev süreleri boyunca raiyyet rusumu ve avarızdan muaf sayılmışlardır<sup>61</sup>.

Osmanlı devletinde imamlar başlangıçta görevli oldukları cami ve mescitlerin vakıflarından maaş almaktaydılar. Daha sonra vakıfların zayıflamasıyla birlikte imamların maaşları devlet hazinesi tarafından karşılanmaya başlanmıştır. İmamların tayin işlemleri ise genelde vakıf mütevellî heyetinin teklifiyle gerçekleşirdi<sup>62</sup>.

Bu dönemde imam tayininde aranan şartlar, yeterli dini bilgiye sahip olmak ve iyi bir ahlak sahibi olmak. İmamların eğitim seviyeleri, pedagojik tutum açısından konumları ve toplumsal ilişkilerdeki durumları ise çok da dikkate alınmamaktaydı. Hal böyle olunca özellikle kırsal kesimlerde ya da merkezi yerler dışında imamlık babadan oğula geçen bir meslek halini almıştır<sup>63</sup>. Daha büyük yer-

<sup>58</sup> Osman Turan, *Türkiye Selçukluları Hakkında Resmi Vesikalar, Türk Tarih Kurumu*, s. 50, Ankara, 1988.

<sup>59</sup> Sadi Süleyman Kucur *Vakfiyelere Göre Sivas Tokat ve Amasya'da Selçuklu ve Beylikler Devri Vakıfları*, Yayınlanmamış Doktora Tezi, M.Ü. Sosyal Bilimler Enstitüsü, 1993, s. 16-25.

<sup>60</sup> Mustafa Çetin Varlık, *Germiyanogulları Tarihi (1300-1429)*, A.Ü.Yayınları. Ankara 1974, s. 109-110.

<sup>61</sup> Halil İnalıcık, *Osmanlı İmparatorluğu Toplum ve Ekonomi*, Eren Yy. İstanbul, 1993, s. 50-51.

<sup>62</sup> İbrahim Ateş, "Vakfiyelere Göre Din Görevlilerinde Aranan Özellikler ve Sağlanan Ekonomik İmkanlar", *Diyanet İlmî Dergi*, c. XXVII, S: 4, s. 208.

<sup>63</sup> İsmail Arslan, "XIX. Yüzyılda Osmanlı İmparatorluğunda İmamlar, Muhtarlar Ve Köylüler: Balıkesir Örneği", *U.Ü. Fen Edebiyat Fakültesi Sosyal Bilimler Dergisi*, 2007/2, Yıl:8, S:13, s.237.



leşim yerlerinde ise adaylar arasında yapılan imtihanlar daha çok belirleyici olmaktadır<sup>64</sup>.

Tanzimat dönemine kadar imam mahallede devleti temsil eden önemli bir konuma sahipti. Görevlerini yerine getirirken bu görevlerin ifasında denetim yetkisi kadıların elindeydi. Halkın imamlara yönelik şikâyetleri değerlendirilerek bu şikâyetler sonucunda görevlerinden uzaklaştırma ya da bundan aşağı cezalara tabi tutulma durumları vardı. Diğer taraftan imamlar birçok görevin yerine getirilmesinde kadılarına yardım etmekteydiler. Mahallede düzenin sağlanması, içki mekânlarının tespiti, asayiş ve inzibat, fuhuş yapan kadınların tespit edilmesi ve bunların sürgün edilmesi, mahallenin dini ve ahlaki bir hayat sürdürebilmesi için gerekli diğer görevler imamlar tarafından takip edilerek gerekli işlemler yapıldı.<sup>65</sup>

Osmanlı devleti döneminde imamların başka birtakım görevleri daha bulunmaktaydı. Örneğin; imam, bulunduğu mahallede ikamet edenler hakkında bilgi toplardı. Mahalle sakinlerinin kimliklerinin tespiti, mahalleye misafir olarak gelen yabancıların ya da mahalleye yeni taşınanların kayıt altına alınması işlemleri imam tarafından yapılmaktaydı. İkamet ve kimlik işlemleri de imamların gözetimi altındaydı. İmamların, cemaate namaz kıldırma görevlerinin dışındaki görevleri arasında ölüm ve defin işlemleri, doğum kayıtları, mahalle ve çevre temizliğinin sağlanması, mahallenin ileri gelenleriyle birlikte fırınlarda çıkan ekmeğin kalite kontrolü, yardım ve kurban derilerinin makbuz karşılığında toplanması da bulunmaktaydı.<sup>66</sup>

Bu dönemde imamların önemli görevlerden bir tanesi de nikâh ve boşanma işlemlerine nezaret etme sorumluluklarıydı. Nikâh işlemleriyle ilgili ne tür işlemler yapıldığı, kayıt altına alınıp alınmadığı konusunda net bilgilere sahip olmasak da nikâh işlemlerinin bu dönemde imamların önemli görevleri arasında olduğu açıktır. Hatta bazı durumlarda imamların gayri Müslimlerin nikâhlarını da kıydıkları kaynaklarda yer almaktadır. Bu durum da daha çok cemaat içi ya da gayri Müslimlerin kilise ile olan anlaşmazlıkları sonucu gerçekleştiği anlaşılmaktadır.<sup>67</sup>

1881 tarihli Sicil Nüfus Nizamnamesinde<sup>68</sup> nikâh işlemlerinde imamların rolleriyle ilgili düzenlemeler yapılmıştır. Buna göre nikâhtan önce mahkemeden evlilik izin belgesi getirilmesi ve bu akit ile boşanma durumlarında bunun on beş gün içerisinde nüfus memurluklarına bildirilmesi zorunlu hale getirilmiştir. Aksi takdirde maddi ya da hapis cezası uygulanmıştır.<sup>69</sup>

<sup>64</sup> Kemal Beydilli, "İmam - Osmanlı Devleti'nde İmamlık" mad., DİA, 22:181.

<sup>65</sup> Beydilli, s.181.

<sup>66</sup> Osman Engin, "Osmanlı Devrinde Hoca Nüfuzu", İstanbul, 1933, s. 3; Hayati Tetik, "Osmanlılardan Günümüze İmam-Hatiplik", *Diyanet İlmî Dergi*, Cilt, 36, S, 3 Temmuz-Ağustos-Eylül, 2000, s. 126; Beydilli, s.181.

<sup>67</sup> Mefail Hızlı, "Osmanlı Mahalle İmamlarının Performanslarına Dair", *Tesam Akademi Dergisi*, s. 45; Tetik, s. 126-127; Beydilli, s.181.

<sup>68</sup> 1881 yılında kurulan Sicil-i Nüfus İdaresi tarafından aynı yıl yayımlanan nizamnamenin adıdır. Geniş bilgi için bkz. Cevdet Küçük, "Ceride Nezareti" mad., DİA, 7:410.

<sup>69</sup> Hızlı, "Osmanlı Mahalle İmamlarının Performanslarına Dair", s. 45; Beydilli, s.182.



Mahallede avarız<sup>70</sup> vakfı<sup>71</sup> ya da yardımlaşma sandığı da denilen vakfın sorumluluğu da imamın uhdesindeydi. Toplanan bu yardımlar işletilerek elde edilen gelir mahalledeki hastalara, fakirlere, yardıma muhtaç kimselere, ihtiyacı olan evlenecek kimselere ve cenazesi olan fakirlere, beldenin su yollarının onarımına, cami ve mescit onarımlarına harcanırdı. Ayrıca imamın maaşı, beldeye yeni gelen devlet görevlileri ve ihtiyaç sahibi halktan kimselerin yerleşmek için ihtiyaçları, sefere çıkacakların yol masrafları da buradan karşılanırdı<sup>72</sup>.

Osmanlı devletinde imamların, imamlık dışında görevleri arasında resmî soruşturmalar neticesinde hazırlanan belgeleri imzalama ve mühürleme yetkileri vardı. Bu yetkiye mahalle için verilen dilekçelerde ve anlaşmazlıkların çözümünü düzenlenen belgeler de dahildir. Diğer taraftan gayri Müslimlerin devletten izinsiz kilise inşa edip etmedikleri ya da var olan kiliselerinin şeklini bozarak yeni ilavelerde bulunup bulunmadıkları, kiliselerin tadilat ihtiyaçlarının olup olmadığı gibi konularda teftiş heyetinde imamlar da bulunmaktaydı<sup>73</sup>.

İmamlar, şehir merkezlerinde görevli oldukları mahallenin önemli şahsiyetlerinden oldukları gibi, köylerde görev yapıyorlarsa köyün ileri gelenlerinden kabul ediliyorlardı. Köylerde imamlar köy halkı üzerinde önemli bir nüfuza sahipti. İmamların yönetim açısından, bu önemli konuları II. Mahmut dönemine kadar devam etmiştir. Bu dönemde kurulan muhtarlık teşkilatıyla birlikte imamların yönetim konusundaki yetkileri giderek azalmıştır. Ancak muhtarlık teşkilatının kurulmasıyla imamların statülerinde bir gerileme olduğu söylenebilirse de, imamların muhtarlara kefil olarak kabul edilmeleri itibarlarını devam ettirmelerine katkı yapmıştır<sup>74</sup>.

Mahalle ve köy imamlarının dışında orduda görevli imamlar da vardı. Bunlar resmi kimliğe sahip, maaşları devlet tarafından ödenen imamlardı. Yeniçeri Ocağında, Nizamı Cedid'te, sınır karakollarında, askeri eğitim kurumlarında, donanmada, tersanelerde ve askeri hastanelerde dine ilişkin işler imamlar tarafından yürütülürdü. Askeri alanlarda görevlendirilen imamlar buradakilere vakit

<sup>70</sup> Avarız: "Osmanlılar'da vergi ve nüfus tesbitleri aile (hâne) sınına dayanır; sınılarda da vergi verebilecek durumda olan nüfus esas kabul edilirdi. Bu sebeple sadece aile reisleri ve ailelerin kazanç sağlayabilecek durumda olan erkek fertleri şlr; bu sonuncular mücerred (bekâr) olarak gösterilirdi. Osmanlı tahrir defterlerinde nüfus, "avâız hânesi" ve "hâne-i gayr ezavâız" olarak ikiye ayrılırdı. Avâız hâneleri, vergilendirilebilir yahut fiilen vergilendirilmiş olan hâneleri gösterirdi" geniş bilgi için bkz Halil Sahillioğlu, "Avarız", *DİA* (Türkiye Diyanet Vakfı İslam Ansiklopedisi, 1991), 4:108.

<sup>71</sup> Avarız Vakfı: Bir köy veya mahalle halkının ödemekte güçlük çektikleri avâız, kürekçi bedeli ve diğer ihtiyaçlarına sarfedilmek üzere kurulmuş olan akar ve para vakfı. Geniş bilgi için bkz. Mehmet İpşirli, "Avarız Vakfı", *DİA* (Ankara: Türkiye Diyanet Vakfı İslam Araştırmaları Merkezi, 1991), 4:109

<sup>72</sup> Hızlı, s. 47-48; Beydilli, s.182.

<sup>73</sup> Beydilli, s.182.

<sup>74</sup> Musa Çadırcı, "Türkiyede Muhtarlık Teşkilatının Kurulması Üzerine Bir İnceleme", *Bellekten*, XXXIV/409-420, Ankara, 1970 s.135; Beydilli, s.182.



namazlarını kıldırdukları gibi dinî eğitim vermekle de yükümlüydüler<sup>75</sup>.

Osmanlı Devleti'nde imamların eğitim durumları incelendiğinde, bilhassa sonraki dönemlerde genelde iyi bir eğitim sahibi olmadıkları söylenebilir. Bu durumun devlet tarafından bilinmekte olduğu için bu eğitim eksikliklerinin ve cehalet sorununun giderilmesinde çeşitli projeler üretilmiştir. İmamların üç ayda bir kadılar tarafından teftiş edilmesi, dini kitapların matbaada basılarak dağıtılması bu çarelerden bazılarıdır. Bu ilmi zayıflık sorununun dönemin düşünürleri tarafından da dile getirildiği görülür. Ancak bilhassa Selatin Camii<sup>76</sup> görevlilerinin eğitimi sorunu, geliştirilen çözümlerde yer alamamıştır<sup>77</sup>.

22 Şubat 1888 tarihinde hazırlanan *Tevcihat-ı Cihat Nizamnamesi* mahalle imamlarının tayini için belli vasıf ve esasların olmasını şart kılmıştır. Bu nizamnamede imamların iyi eğitimli, iffet ve istikamet sahibi olmaları gerektiği dile getirilmiş ve özellikle ehil olmayan kimselerini imamlık yapmaması gerektiği vurgulanmıştır. Bu nizamnameye göre imamlar görevini kötüye kullandıkları, görevlerine yakışır biçimde davranmadıkları, nikâh işlemleri ve bunların gerekli yerlere bildirilmesinde görevlerini ihmal ettikleri takdirde görevden uzaklaştırılmaları prensibi benimsenmiştir<sup>78</sup>.

İmamların tekaüd / emekli olmalarıyla ilgili Tanzimat öncesi dönemde herhangi bir yaş sınırlaması bulunmamaktaydı. Emeklilik sebepleri genelde yaşlılık ve hastalıktı. Osmanlı Devleti devlet görevlisi iş tanımı Fatih Kanunnameleri'ne kadar tanımlanmamış olduğu için, çoğu devlet görevlisinde olduğu gibi imamlıkta da bir emeklilik yapısından söz edilemez. Bu dönemde Selçuklulardan devralınan Ahilik teşkilatına, loncalara ve esnaf birliklerine bağlı olarak, bir tür kurum içi yardımlaşma denilebilecek sistemle yaşanan ya da hasta olan üyelerin bakım masraflarının karşılandığı görülür. Ardından bilhassa Ahi teşkilatları ve loncaların zayıflamasından dolayı vakıfların yaşlı ve hastaların ihtiyaçlarını karşıladığına şahit olunur. Fatih kanunnamelerinden sonra askeri, idari sınıf için, emeklilik anlamında olmasa da bazı düzenlemeler yapılmış, daha sonra arpalık usulü ile ileri yaşta görev yapamayan paşa ve üst düzey görevlilerinin tekaüd sisteminin yolu açılmıştır<sup>79</sup>.

<sup>75</sup> Beydilli, s.182.

<sup>76</sup> Selatin Camii: Osmanlılarda, padişahlar, şehzadeler veya sultanlar tarafından yaptırılmış olan büyük camiler. Geniş bilgi için bkz. Mehmet Zeki Pakalın, *Osmanlı Tarih Deyimleri ve Terimleri Sözlüğü* (İstanbul: Milli Eğitim Bakanlığı, 1993), III:155; Ahmet Güç, "Bursa'da Yapılan Selâtin Camileri", *Diyanet İlmî Dergi* 38/1 (2002): 75; Ahmet Akın, "Tarihi Süreç İçinde Cami Ve Fonksiyonları Üzerine Bir Deneme", *Hitit Üniversitesi İlahiyat Fakültesi Dergisi* 15/29 (2016): 190

<sup>77</sup> Beydilli, s.183.

<sup>78</sup> Hızlı, s. 48; Beydilli, s.184.

<sup>79</sup> Abdullah Martal, "Osmanlı İmparatorluğu'nda Emeklilik ve Buna İlişkin İlk Düzenlemeler", *Kebikeç*, 9 (2000): 35-42; Murat Şen, "Osmanlı Devletinde Sosyal Güvenlik: Ahi Birlikleri, Loncalar ve Vakıflar", *Çimento Endüstrisi İşverenleri Sendikası Dergisi* 16/6 (2009): 18-40; Yunus Özger, "Tanzimat Sonrası Osmanlı Kara Ordusunda Emeklilik İşlemlerine Dair Yapılan Düzenlemeler Ve 1881 Tarihli Tekâüt Kanunnamesinin Tahlili", *Türkiyet Araştırmaları Dergisi*, 30 (2011): 201-237.



Sadece askeri kadrolardaki imamların emeklilik yaşları daha sonra çıkarılan *Tahdid-i Sin Nizamnamesi*'nde kararlaştırılmadığından bu durum sorunlara yol açmış ancak 60 yaş sınırı getirilerek buna da çözüm getirilmiştir<sup>80</sup>.

Bu dönemde imamlara yönelik başka bir uygulama da imamların askerlikten muaf tutulmalarıydı. Ancak daha sonraları savaşların artması, asker ihtiyacının buna paralel olarak yükselmesi imamların askerlik yapması yolunu açmıştır. 1826'ya kadar devam eden muafiyetlik bu dönemden sonra kaldırılmaya başlanmış, imam atamalarında askerlik yaşını geçmiş olma şartı aranmıştır. Diğer taraftan imamların askere alınması birçok yerde dini eğitimin aksamasına ve bu yönde şikâyetlerin artmasına yol açmıştır<sup>81</sup>.

İmamlık vazifeleri yanında birçok görevi yerine getiren imamların, muhtarlık kurumunun ihdasından sonra bu görevlerinin birçoğunun muhtarlara devredilmesi ve imamların buralardan gelen gelirlerden yoksun kalmalarına yol açmıştır. Bu düzenlemeler neticesinde imamların sorumluluğu altında imamlık, cenaze ve nikâh işlemleri kalmıştır. Ancak 25 Ekim 1917'de çıkarılan hukuku aile kararnamesi ve bunun muamelatına yönelik 21 Aralık 1917 tarihli nizamname ile nikâh işlemleri de imamlardan alınmıştır. Böylece imamların kaynaklarından biri daha eksilmiştir. Bu aşamadan sonra imamlardan elinde imamlık vazifeleri dışında sadece cenazelere ilişkin işlemler ve bunlardan elde ettikleri gelirler kalmıştır<sup>82</sup>.

Genel olarak Osmanlı döneminde imamların buldukları yerlerde belli bir statüye sahip olduklarını söyleyebiliriz. Başlangıçta imamlık görevlerinin yanında birçok görevleri bulunan imamların, buna paralel olarak geçim kaynaklarında da çeşitlilik mevcuttur. Ancak zamanla yeni kurumların ihdas edilmesiyle imamların görevlerinde ve gelir kaynaklarında azalma olmuştur. Diğer taraftan bilhassa Tanzimat sonrası dönemde imamlık gibi önemli bir görevi üstlenenlerin eğitim ve ilmi seviyelerinin zayıflığı da üzüntü verici bir durumdur.

### 7. Cumhuriyetin İlanından Günümüze Kadar ki Süreçte Ülkemizde İmamlık

Osmanlı döneminde namaz kıldırma imamlığı kurumuna ait resmi işleyişine bakan Meşihat Makamı yerine Cumhuriyet Türkiye'sinin ilk yıllarında Şer'iyye ve Evkaf Vekaleti bu görevi üstlenmiştir. Ne var ki savaş ortamında birçok din görevlisinin silah altında olması gibi durumlardan dolayı Şer'iyeye ve Evkaf Vekâleti din hizmetleriyle yeterince ilgilenememiştir. Cumhuriyetin ilanından sonra 3 Mart 1924 tarihinde ve 429 sayılı kanunla Şer'iyeye ve Evkaf Vekâleti kaldırılarak yerine Diyanet İşleri Reisliği kurulmuştur. Böylece tekke, zaviye, bütün mescit ve camiler ile buralarda görevli

<sup>80</sup> Beydilli, s.182.

<sup>81</sup> Beydilli, s.182.

<sup>82</sup> Beydilli, s.182.



olanların tayinleri, nakil işlemleri, terfi ve görevden alma yetkileri Diyanet İşleri Reisliği bünyesinde toplanmıştır<sup>83</sup>. Başta imamlık tayini olmak üzere din görevlilerinin iş ve işlemleri, bilhassa 1927 yılından itibaren, Diyanet İşleri Reisliği tarafından düzenlenmiştir. Diyanet web sitesinde “köken itibarıyla şeyhülislamlığa dayanan ve onun geleneksel misyonunu sürdürmek üzere kurulduğu iddia edilen Diyanet İşleri Başkanlığı'nın”<sup>84</sup> 1927 yılı bütçe kanununa kadar idari yapısı ve kadroları hakkında herhangi bir düzenleme yer almazken ilk defa bu bütçe döneminde kanununda yer almıştır<sup>85</sup>.

1927 yılı bütçe kanununa göre Diyanet İşleri Reisliği'nin teşkilat yapısı şöyledir: Merkez Teşkilat: 1. Reis, 2. heyet-i müşavere, 3. Tetkik-i Mesahif Heyeti Reisliği, 4. Müessesat-ı Diniye Müdüriyeti, 5. Memurin ve Sicil müdüriyeti, 6. Levazım Müdüriyeti, 7. Tahrirat Ve Evrak Müdüriyeti. Taşra Teşkilatı: Müftülük.<sup>86</sup>

Diyanet İşleri Reisliği teşkilat yapısı üzerinde zaman zaman değişiklikler gerçekleşmiştir. Bu değişiklikler: 1924-1927 dönemi, 1927-1929 dönemi, 1929-1931 dönemi, 1931-1935 dönemi, 1935-1939 dönemi, 1939-1950 dönemi, 1950-1951 dönemi, 1951-1965 dönemi, 1965-1971 dönemi, 1971-1973 dönemi, 1973-1976 dönemi, 1976-1978 dönemi, 1978-1979 dönemi, 1979-1983 dönemi, 1983-1984 dönemi, 1984-1987 dönemi<sup>87</sup>. 1983-2010 dönemi, 2010'dan günümüze<sup>88</sup>. Diyanet İşleri reisliği teşkilat yapısı üzerindeki bu düzenlemeler hem Merkez hem de taşra teşkilatlarının daima gelişerek ilerlemesini yol açan düzenlemeler olmuştur.

25 Aralık 1932 tarihinde çıkarılan bir kararname ile cami ve mescidlerin tasnifi söz konusu olmuştur. Ancak bu yeni tasnif yapılırken birçok cami ve mescid tasnif dışı bırakılmıştır. Bunun neticesinde görevli sayısında önemli bir azalma olmuştur. Aynı yılın bütçe kanununa göre cami ve mescitlerin yönetimiyle din görevlilerin tayin, azil, nakil gibi işlemleri Evkaf Umum Müdürlüğü'ne devredilmiştir. 23 Mart 1950 tarihli 5634 sayılı Diyanet İşleri Başkanlığı teşkilat ve vazifeleri hakkındaki 2800 sayılı kanunda bazı değişiklikler yapılmasına dair 3665 sayılı kanununa ek kanunun yürürlüğe girmesinden sonra 4503 cami görevlisi tekrar Diyanet İşleri Başkanlığı'nın emrine verilmiştir. Daha önce cami görevlilerin aylıkları bütçeden karşılanırken, 14 Temmuz 1965 tarih ve 657 sayılı devlet memurları kanunu kapsamına alınmıştır<sup>89</sup>.

Bu dönemde imamların eğitim durumuyla ilgili 22 Haziran 1965 tarihli 633 sayılı kanun yürürlüğe girinceye kadar imam olmak için okur-yazar olma ve müftünün oluşturduğu komisyonun yaptığı imtihan ile belirlenen mesleki ehliyet dışında herhangi bir eğitim şartı

<sup>83</sup> Aytürk, Nihat-Yaşar Çelik-Enver Şahinaslan, “Diyanet İşleri Başkanlığı Teşkilat Tarihçesi (1924-1988)”, Diyanet İlmî Dergi, 1989, c. XXV, S.1, 32; İrfan Yücel, Cumhuriyet Döneminde İmamlık, DİA, Ankara, 2000, 22:186.

<sup>84</sup> Diyanet Web Sitesi, <https://www.diyaret.gov.tr/tr-TR/Kurumsal/Detay/1> (4 Eylül 2018).

<sup>85</sup> İrfan Yücel, “Cumhuriyet Döneminde İmamlık”, DİA, Ankara, 2000, 22:186.

<sup>86</sup> Aytürk, Nihat ve diğerleri, s.34.

<sup>87</sup> Aytürk, Nihat ve diğerleri, s.34.

<sup>88</sup> Diyanet Web Sitesi, <https://www.diyaret.gov.tr/tr-TR/Kurumsal/Detay/1> (4 Eylül 2018).

<sup>89</sup> Yücel, 22: 186.



## 2. OTURUM

### Tarihi Süreç İçerisinde Cami Görevlileri İmamlığın Tarihçesi

Ali DUMAN  
Abdullah ÖNDER

aranmamıştır. Diğer taraftan ihtiyaçtan fazla görev talebinde bulunmadığı zaman ehliyet imtihanı yeterli sayılmıştır. Bunun yanında dersiam eski İmam Hatip mektepleri Medresetü'l-Vaizin Medresetü'l-Hutaba'dan mezun olmuş olanlarla ya da belli bir tarihten önce mezun olanlardan yine şayet ihtiyaçtan fazla talep olmazsa burada da mesleki ehliyet imtihanı yeterli görülmüştür. Aksi durumda ise eleme sınavı yapılmıştır. Yürürlüğe giren 633 sayılı kanunla bütün din görevlileri için belli niteliğe sahip olmak ve öğrenim şartı getirilmiştir. Yine bu kanunla ücretli olarak çalışan cami görevlileri maaşlı kadrolara alınmış, bucak ve köy camileri için her yıl 2000 imam hatip kadrosu verilmesi öngörülerek, görevlilerin tayin usulleri de yeniden belirlenmiştir. Buna göre kadrolu İmam-Hatiplerin İmam Hatip Lisesi ikinci devre bu nitelikte istekli olmadığı durumda birinci devre mezunu köylere ait kadrosuz cami imamlarının ise imtihanla belirlenecek yeterli bilgiye sahip ve en az ilkokul mezunları olmaları istenmiştir. Bu şekilde istekli bulunmazsa yeterli dini bilgiye sahip oldukları imtihanla belirlenen ilkokul mezunlarının vekil olarak tayinlerine imkân sağlanmıştır. Ancak daha sonra bu şekilde göreve getirilmiş 12 bin ilkokul mezunu vekil imam hatip hiçbir imtihana tabi tutulmadan 1977 de çıkarılan kanunla asalete geçirilmiştir.<sup>90</sup>

Bu dönemde çeşitli zamanlarda çıkarılan tüzük yönetmelik ve yönergelerle imam-hatiplerin görevleri belirlenmiştir. Temel görevleri cami ve mescitleri ibadete açık tutmak, beş vakit namazla birlikte, cuma, bayram, teravih ve cenaze namazlarını kıldırmaktan ibaret olan bu görevlere 633 sayılı kanunun çıkartılmasından sonra müftünün izniyle isteyenlere Kur'an'ı Kerim öğretmek, ibadete ilgili alanlarda cemaate bilgi vermek de eklenmiştir. Göreve yeni başlayan İmam-Hatiplere mesleki formasyon kazandırmak ve bilgi açısından eksikliklerinin giderilmesi için Diyanet İşleri Başkanlığı tarafından hizmet içi eğitim programları başlatılmıştır. Bu amaçla 1973'te ilk eğitim merkezi Bolu'da açılmıştır.<sup>91</sup>

Diyanet İşleri Başkanlığına bağlı olanların dışında unvanı imam olup belediye mezarlık şubelerinin emrinde Müslümanların cenaze işlemleriyle ilgilenen görevli cenaze imamları ve hastanelerde vefat eden Müslüman cenazeleriyle ilgili dini işlemleri yerine getirmekle ilgili görevi olan imamlar da bulunmaktadır.<sup>92</sup>

1973 yılı düzenlemelerinin ardından 1976, 1978, 1979, 1983, 1984, 1987 ve 2010 yıllarında Diyanet İşleri Başkanlığı teşkilat yapısı ve imam ve din görevlisi tayin ve yerleştirme hizmetlerinde çeşitli düzenlemeler gerçekleştirilmiştir. 1994 yılında yazılmış olan Diyanet İslam Ansiklopedisi "Diyanet İşleri Başkanlığı"<sup>93</sup> maddesine göre diyanet şeması aşağıdaki şekildedir:

<sup>90</sup> Yücel, 22:186.

<sup>91</sup> Yücel, 22:186.

<sup>92</sup> Yücel, 22:186.

<sup>93</sup> İrfan Yücel, "Diyanet İşleri Başkanlığı" mad., *DA*, Ankara, 1994, 9: 456. Aynı sema halen Diyanet işleri başkanlığı web sitesinde yüklü olup, bu yüklem 24 Aralık 2012 tarihinde gerçekleştirilmiştir. <https://www.diyamet.gov.tr/TR/Kurumsal/TeskilatSemasi/4>.





**Tarihi Süreç  
İçerisinde  
Cami  
Görevlileri  
İmamlığın  
Tarihçesi**

Ali DUMAN  
Abdullah ÖNDER

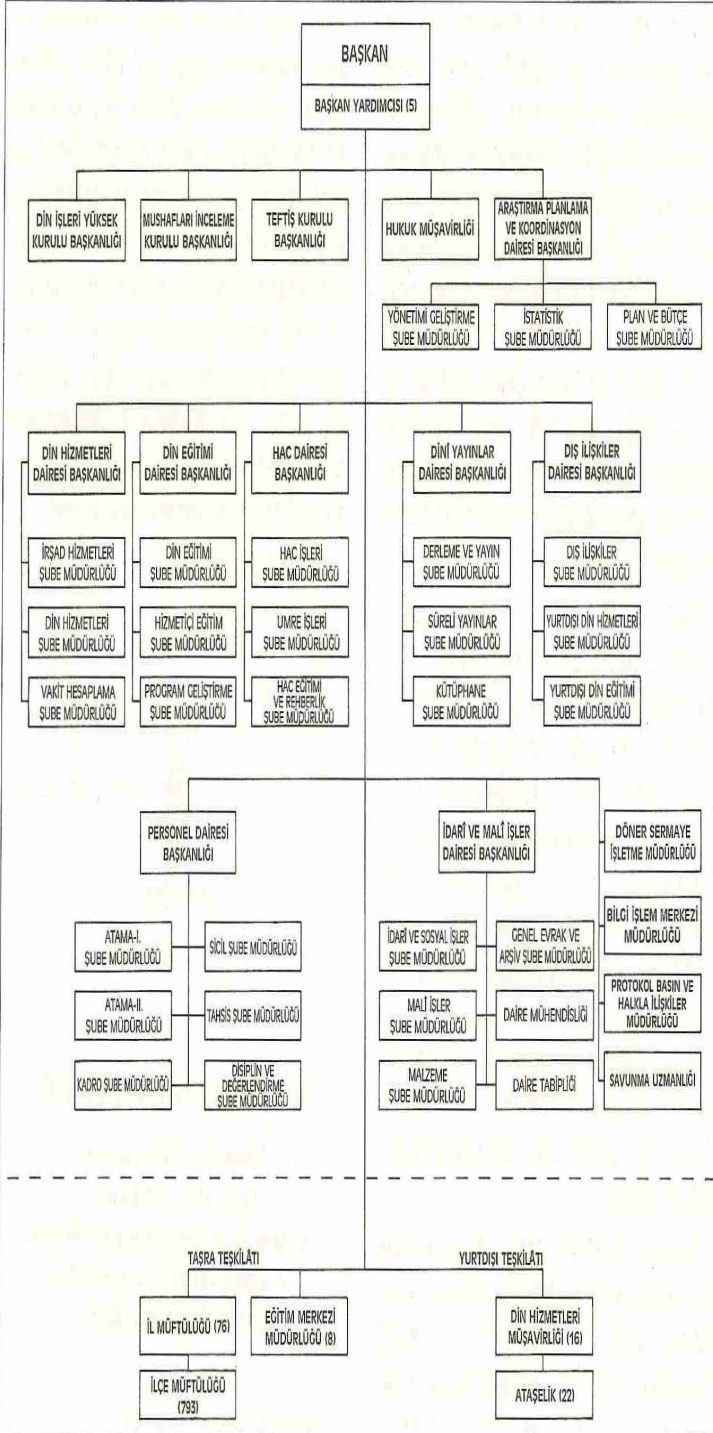



## SONUÇ

Hiz. Muhammed döneminden günümüze kadar tarihçesini özetlemeye çalıştığımız imamlığın, başlangıçta (Hiz. Peygamber döneminde) toplumsal ve dini boyutunun önde olduğu, rablerine karşı ibadetlerini ifa ederken, gerçekten insanlara önderlik edebilecek kişiler tarafından namaz kıldırma yükümlülüğü olarak kabul edilmiş olduğunu görüyoruz. Hiz. Peygamber'in vefatından siyasal iktidarın Muaviye b. Ebi Süfyan ve Emevîlere geçmesine kadarki 30 yıllık Raşit halifeler döneminde de imamlık bu niteliğini aşağı-yukarı muhafaza etmiştir. İmamları gerek Hazreti Peygamber gerek Raşit halifeler döneminde değerli kılan şey, dinin ve toplumun fayda ve menfaatini düşünen gerçek yöneticileri temsil etme niteliği ve İslam'ın en önemli ibadeti olan namazı hakkıyla yerine getirebilme fonksiyonunu icra etmeleridir.

Hiz. Peygamber döneminde Peygamberimizin toplumda gördüğü hata, yanlışlık ve eksiklikleri ifade etmekte ya da toplumun ihtiyacı olan alanlardaki düzenlemelerde topluma önderlik etmekte Cuma hutbelerinin önemli bir fonksiyon gördüğünü söyleyebiliriz. Raşit halifeler döneminde de hutbeler bu fonksiyonunu, yani toplumsal eksikliklerin telafisi ve toplumsal ihtiyaçlarda topluma rehberlik yapılabilmesi konularında, dini ve siyasal liderliğin göstergesi olarak kullanılmıştır. Dolayısıyla imamlığın en önemli işlevi, bilhassa Hiz. Peygamber ve Raşid halifeler döneminde, devlet başkanı adına toplumun ihtiyacı olan alanlarda devletin öngördüğü eksiklikleri telafi etme yöntemlerini ya da toplumun ihtiyaçlarını ve yanlışlarının giderilmesinin yöntemlerinin aktarılmasında bir köprü vazifesi görmeleridir diyebiliriz.

Emevîler dönemine gelindiğinde bir takım siyasal iç karışıklıkların neticesi olarak iktidarı elde eden Muaviye'den itibaren toplumun hoşnutsuzluğu ile yüz yüze olan Emevîlerin, bilhassa Cuma hutbelerini devletin propaganda vasıtası olarak kullandıklarını ve imamlık vazifesini icra edecek insanları seçerken Emevî taraftarlığına önem verdikleri görülür. Hutbeyi bir siyasal propaganda vasıtası olarak ilk defa kullanan Emevîler olmuşken; artık bundan sonra cuma hutbeleri, tarih boyunca ortaya çıkacak bütün Müslüman toplum yönetimlerinin siyasal propaganda vasıtası olma özelliğini kazanmıştır. Bunun doğal neticesi hutbeyi irat edecek imamların yönetim taraftarı olması ve siyasal otoritenin emrinden çıkmayan kimseler haline dönüşmesi olmuştur. Bunun anlamı ise imamlığın artık Allah rızasına ulaşmak için dinin en önemli ibadeti olan namazı ifa etmek gibi büyük bir fonksiyon olmaktan uzaklaşarak; siyasal otoritenin görüşlerini topluma enjekte etmek ve siyasal otorite taraftarlarının kulu-kölesi olmak gibi bir şekilde bürünmesidir. Emevî-



ler Dönemi için söylenenlerin, aşağı-yukarı Abbasîler, Selçuklular ve Osmanlılar için de geçerli olduğu söylenebilir.

Selçuklulara kadar geçen süreçte imamlığın çeşitli farklılık ve değişimler geçirdiği görülür. Ayrıca imamlık kurumu başlangıçta devlet yetkililerinin sorumluluğunda iken yavaş yavaş belli bir meslek halini almaya başlamıştır.

Cumhuriyet Türkiye'sine geldiğimizde din işlerinin bilhassa Cami merkezli, namaz merkezli toplumsal hizmet faaliyetlerinin Diyanet İşleri Başkanlığı kanalıyla görülmeye başlanması, imamlık müessesesini, Diyanet yapılanmasında müftülere bağlı memurluklar haline dönüştürmüştür.

### ☞ KAYNAKÇA

- Abdurrezak es-San'ani, *el-Musannef, el-Musannef*, nşr: Habiburrahman el-A'zami, Meclisu'l-İlmî, Beyrut, 1970.
- Abdülğani, Muhammed İlyas, *el-Mesacidü'l-Eseriyyetu fi'l-Medineti'n-Nebeviyeti*, Matbaatu'r-Reşid, Medine, 1999.
- Akın, Ahmet, "Tarihi Süreç İçinde Cami Ve Fonksiyonları Üzerine Bir Deneme", *Hitit Üniversitesi İlahiyat Fakültesi Dergisi* 15/29 (2016): 190.
- Arslan, İsmail, "XIX. Yüzyılda Osmanlı İmparatorluğunda İmamlar, Muhtarlar, ve Köylüler: Balıkesir Örneği", *U.Ü. Fen Edebiyat Fakültesi Sosyal Bilimler Dergisi*, 2007/2, yıl:8, Sayı:13.
- Ateş, İbrahim, "Vakfiyelere Göre Din Görevlilerinde Aranan Özellikler ve Sağlanan Ekonomik İmkanlar", *Diyanet İlmî Dergi*, c. XXVII, sayı: 4, S. 208.
- Aytürk, Nihat-Yaşar Çelik-Enver Şahinaslan, "Diyanet İşleri Başkanlığı Teşkilat Tarihçesi (1924-1988)", *Diyanet İlmî Dergi*, 1989, c. XXV, S.1, ss.31-66.
- Baktır, Mustafa, "Hutbe" mad., *DİA*, Ankara, 1998, c. 18, s. 425-428.
- Bayraklı, Bayraktar, "Kur'an'ı Kerim'de Din Adamı Kavramı", *Din Eğitimi Araştırmaları Dergisi*, sayı:1, İstanbul, 1994.
- Belâzürî, Ebû'l-Hasen Ahmed b. Yahyâ b. Câbir b. Dâvûd, *Futuhu'l-Buldan*, Beyrut, 1987.
- Belensî, Ebû'l-Hüseyn Muhammed b. Ahmed b. Cübeyr b. Muhammed b. Cübeyr el-Kinani, *Er-Rihle*, Daru Sadır, Beyrut, ts
- Beydilli, Kemal, "İmam – Osmanlı Devletinde İmamlık" mad., *DİA*, 22:181-186.
- Beyhaki, Ahmed b. el-Hüseyn, *Sünenü'l-Kübra*, Mektebetü Daru'l-Baz Mekte, 1994
- Buhârî, Ebû Abdillâh Muhammed b. İsmâîl, *El-Camu's-Sahih*, Daru İbni Kesir, Beyrut, 2002.
- Çadırcı, Musa, "Türkiyede Muhtarlık Teşkilatının Kurulması Üzerine Bir İnceleme", *Bellekten*, Ankara, 1970, XXXIV/409-420,.
- Diyanet Web Sitesi, "Kuruluş ve Tarihi Gelişim", <https://www.diyamet.gov.tr/tr-TR/Kurumsal/Detay/1> (Giriş: 4 Eylül 2018 Salı)



- Ebu Davud, *es-Sünen*, (Şamile Nüshası)
- Ebu Yusuf, Yakub b. İbrahim, *Kitabu'l-{{Harac}}*, trc. Ali Özek; Hisar Yayınları, İstanbul, 1973.
- Engin, Osman, "Osmanlı Devrinde Hoca Nüfuzu", İstanbul, 1933.
- Ezrekî, Ebu'l-Velîd Muhammed b. Abdillâh b. Ahmed, *Ahbar-u Mekke ve Mâ Câne fihâ mine'l-Asâr*, tahk: Ruşdî Salih Melhes, 3. Baskı, I, Daru'l-Endülüs, Beyrut, 1983.
- Gökâl, Murat. "Hatip Olarak Hz. Peygamber". *Hikmet Yurdu Düşünce-Yorum Sosyal Bilimler Araştırma Dergisi* 6/11 (2013): 243-259.
- Güç, Ahmet, "Bursa'da Yapılan Selâtin Camileri", *Diyanet İlmî Dergi* 38/1 (2002): 75-90.
- Hatib, Muhammed Halil. *Hutabu'r-Resul (SAS)*. Kahire: Daru'l-Fazile, y.y.
- Hızlı, Mefail, "Osmanlı Mahalle İmamlarının Performanslarına Dair", *Tesam Akademi Dergisi*, s. 45
- İbn Abidîn, *Reddu'l-Muhtar Ala'd-Durri'l-Muhtari Şerhu Tenviru'l-Ebsar*, II, thk: eş-Şeyh Adil Ahmed Abdulmevcud eş-Şeyh Ali Muhammed Muavvid, Daru el-Mira'l-Kutub, Riyad, 2003.
- İbn Cübeyr, Ebû'l-Hüseyn Muhammed b. Ahmed b. Cübeyr b. Muhammed el-Kinani el-Belensî, *Er-Rihle*, Daru Sadır, Beyrut, tsz.
- İbn Hanbel, Ebu Abdillâh Ahmed b. Muhammed, *el-Müsned*, nşr: Şuayb el-Arnâvut-Adil Murşid, Müessesetu'r-Risale, Beyrut, 2001.
- İbn Hazm, Ebû Muhammed Alî b. Ahmed b. Saîd el-Endelüsî el-Kurtubî *Resailu İbn Hazm*, III, tahk: Doktor İhsan Abbas, 2. Baskı, el-Muessesetu'l-Arabiyyetu li Diraseti ve'n-Neşr, Beyrut, 1987.
- İbn Hibban, Muhammed b. Hibban b. Ahmed, *Sahihu İbn Hibban bi-Tertibi İbn Belban*, Tah. Şuayib el-Arnaud, Müessesetu'r-Risale, ts. (Şamile Nüshası)
- İbn Hişam, *es-Siretü'n-Nebeviyye*, Tah. Mustafa es-Seka-İbrahim el-Ebyari-Abdülhafiz Şelebi, Daru İbn Kesir, Mısır, ts.
- İbn Kesir, El-Bidayetu ve'n-Nihayetu, tahk: Abdullah b. Abdulmuhsin et-Turkî, Daru Hicr, 1997.
- İbn Manzur, *Lisanu'l-Arab*, Daru'l-İhyai't-Türasi'l-Arabi, Tahkik: Emin Muhammed Abdülvehhab-Muhammed es-Sadık el-Ubeydi, Beyrut 1997
- İnalçık, Halil, *Osmanlı İmparatorluğu Toplum ve Ekonomi*, Eren Yy., İstanbul, 1993.
- İpşirli, Mehmet, "Avarız Vakfı", *DİA* (Ankara: Türkiye Diyanet Vakfı İslam Araştırmaları Merkezi, 1991), 4: 109.
- İsfehani, er-Rağib, *Müfredatü Elfazi'l-Kur'an*, Tah. Safvan Adnan Davudi, Daru'l-Kalem Dimaşk-Daru's-Şamiye Beyrut, 1997.
- Karagöz, İsmail, "Cami Eksenli Din Hizmetleri Bağlamında İmamlık, Hatiplik Ve Vaizlik", *III. Din Şurası Tebliğ Ve Müzakereleri*, 20-24 Eylül 2004, Ankara, 2005.
- Kayadibi, Fahri, "Cumhuriyet Dönemi İmam-Hatiplik ve Vaizlik", *Din Eğitimi Araştırmaları Dergisi*, 1999, S.6, 145-180.



- Kucur, Sadi Süleyman, *Vakfiyelere Göre Sivas Tokat ve Amasya'da Selçuklu ve Beylikler Devri Vakıfları*, Doktora Tezi, M.Ü. Sosyal Bilimler Enstitüsü, 1993.
- Kuraşî, Muhammed b. Muhammed b. Ahmed, *Kitabu'l-Mealimu'l-Kurbe fi Ahkami'l-Hisbe*, tahk: M.Mahmud Şaban-Sıddık Ahmed İsâ, Kahire, 1976.
- Kurt, Yaşar. "Kıraat ve İmamet". *Din Bilimleri Akademik Araştırma Dergisi* 5/4 (2005): 137-165Maverdî, Ebu'l-Hasan Ali b. Muhammed b. Habib, *el-Ahkamu's-Sultaniyye ve'l-Vilayatu'd-Diniyye*, tahk: Doktor Ahmed Mubarek el-Beğdavî, Mektebetu Daru İbn Kuteybe, Kuveyt, 1989.
- Küçük, Cevdet, "Ceride Nezareti" mad., *DİA*, c.7, s. 410.
- Küçükbaşcı, Mustafa Sabri, "İmam", *DİA*, Ankara, 2000, c. 22, s. 178-181.
- Külekcî, Cahit. "İlk Dönem İslam Siyâsî Tarihinde Hutbe Uygulaması". *Turkish Studies International Periodical For the Languages, Literature and History of Turkish or Turkic* 8/7 (2013): 307-321Sen'anî, Hafîzu'l-Kebir Ebi Bekr Abdurrezak b. Hemmâm, *El-Musannef*, I, Nşr: Habiburrahman el-A'zami, Meclisu'l-İlmî, Beyrut, 1970.
- Martal, Abdullah. "Osmanlı İmparatorluğu'nda Emeklilik ve Buna İlişkin İlk Düzenlemeler". *Kebikeç*. 9 (2000): 35-42.
- Maverdi, Ebu'l-Hasan Ali b. Muhammed b. Habib el-Basri. *el-Ahkamus'-Sultaniyye*. Ed. Ahmed Cad. Kahire / Mısır: Darü'l-Hadis, 2006.
- Önkâl, Ahmet, "Amr b. Selime", *DİA* (Ankara: Türkiye Diyanet Vakfı İslam Araştırmaları Merkezi, 1991), 3: III:91.
- Özger, Yunus. "Tanzimat Sonrası Osmanlı Kara Ordusunda Emeklilik İşlemlerine Dair Yapılan Düzenlemeler Ve 1881 Tarihli Tekaüt Kanunnamesinin Tahlili". *Türkiyet Araştırmaları Dergisi*. 30 (2011): 201-237.
- Pakalın, Mehmet Zeki. *Osmanlı Tarih Deyimleri ve Terimleri Sözlüğü*. İstanbul: Milli Eğitim Bakanlığı, 1993.
- Sahillioğlu, Halil, "Avarız", *DİA* (Türkiye Diyanet Vakfı İslam Ansiklopedisi, 1991), 4:108.
- Serahsi, Şemsüddin Şemsü'l-Eimme Ebu Sehl Ebu Bekr Muhammed b. Ahmed. *el-Mebcut*. Beyrut: Darü'l-Ma'rife, 1989.
- Şen, Murat. "Osmanlı Devletinde Sosyal Güvenlik: Ahi Birlikleri, Loncalar ve Vakıflar". *Çimento Endüstrisi İşverenleri Sendikası Dergisi* 16/6 (2009): 18-40.
- Taberi, Ebu Cafer Muhammed b. Cerir. *Tarihü't-Taberi Tarihü'r-Rusul ve'l-Müluk*. Ed. Muhammed Ebu'l-Fazl İbrahim. 2. Baskı. Mısır: Daru'l-Mearif, 1966.
- Tetik, Hayati, "Osmanlılardan Günümüze İmam-Hatiplik", *Diyanet İlmî Dergi*, Cilt, 36, sayı, 3 Temmuz-Ağustos-Eylül, , 2000.
- Turan, Osman, *Selçuklular Tarihi ve Türk-İslam Medeniyeti*, Turan Neşriyat Yurdu, 2. Baskı İstanbul, 1969.
- Turan, Osman, *Türkiye Selçukları Hakkında Resmi Vesikalar*, Türk Tarih Kurumu, Ankara, 1988.



## 2. OTURUM

### Tarihi Süreç İçerisinde Cami Görevlileri İmamlığın Tarihçesi

Ali DUMAN  
Abdullah ÖNDER

Varlık, Mustafa Çetin, *Germiyanogulları Tarihi* (1300-1429), A.Ü.Yayınları, Ankara 1974.

Yücel, İrfan, "Diyanet İşleri Başkanlığı" mad., *DİA*, Ankara, 1994, c.9, s. 455-460.

Yücel, İrfan, "İmam – Cumhuriyet Dönemi", *DİA*, Ankara, 2000, c. 22, s. 186-188.

Zeherî, Muhammed b. Sa'd b. Munî', *Kitabu't-Tabakatu'l-Kebir*, II, thk: Doktor Ali Muhammed Amr, Mektebetu'l-Hancî, Kahire, 2001.



## 2. OTURUM TURUNCU SALON

**Oturum Başkanı:**  
**Prof. Dr. Ramazan MUSLU**

**Prof Dr. Mustafa BAKTIR**  
“Suffa Örneđi” Bağlamında Cami ve Eğitim

**Prof. Dr. Ali AKPINAR**  
Donanımlı İslam İnsanının Yetiřmesinde Cami  
Derslerinin Önemi (Konya Örneđi)

**Prof. Dr. řahin GÜVEN**  
Yaygın Bir Eğitim Kurumu Olarak Camiler ve  
Cami Derslerinin Önemi

**Dr. Öğr. Üyesi Serkan DEMİR**  
Cami Derslerinde Kissa Kullanımı







## “SUFFA ÖRNEĞİ” BAĞLAMINDA CAMİ VE EĞİTİM

Mustafa BAKTIR<sup>1</sup>

**Özet:** Hz. Peygamber(sav) ilahi vahye muhatap olduktan sonra, İslamiyet'i öncelikli olarak yakın çevresine tebliğ etmişti. Müslümanların sayısı arttıkça, eğitim ve öğretim için bir mekâna ihtiyaç duyulmuştu. İlk zamanlar Safa tepesinin eteklerindeki “Dar'ül Erkam” bu iş için yeterli oluyordu. Hz. Ömer'in (ra) Müslüman olmasından sonra İslam'a davet aleni bir şekilde yapılmaya başlandı. Bi'setten itibaren Mekke'de çok çileli ve sıkıntılı bir 13 yıldan sonra Hz. Peygamber'in (sav) de Medine'ye hicretine izin verildi. Hicret, İslam'ın anlaşılması ve inkişafı için bir eşik olmuş, Medine'de İslam hızlı bir şekilde yayılmaya başlamıştı.

Hz. Peygamber(sav) Medine'ye geldikleri zaman ilk işleri ibadet için bir mekânın yapılması olmuştur. Mescid-i Nebevi'nin yeri, sahiplerinden satın alınmış ve buraya duvarları kerpiçten, üzeri hurma dalları ile örtülü çok sade bir bina yapılmıştı. Bu bina üç ana bölümden oluşmakta idi:

- Namaz ve ibadet için yapılan mescit
- Mektep ve misafirhane olarak kullanılan suffe
- Hz. Peygamberin(sav) hücre-i saadetleri

İslam'da ilk eğitim müessesesi diyebileceğimiz suffeyi bizzat Hz Peygamber (sav) tesis etmiş, kendisi orada dersler vermiş, buradaki eğitim ve öğretimin prensiplerini koymuştur. Suffede gece kalan yatılı öğrenciler bulunmakla birlikte, evi Medine'de olup da gününbirlik gelip gidenler de vardı. Bazen uzak beldelerden İslam'ı öğrenmek için gelip bir müddet kalıp sonra da memleketlerine dönenler oluyordu. Suffelilerin sayısı 100 ile 400 arasında değişebiliyordu.

Suffede kalanların günlük ihtiyaçlarını bizzat Resulullah(sav) karşılıyor, geceleri bile gelip onları kontrol ediyor, yanlış bir şey görünce müdahale ediyordu. Çok sevdiği kızı Hz. Fatıma(ra) annemizin hizmetçi isteğini, “Henüz suffelilerin karınlarını doyuramadım.” diyerek nazik bir şekilde geri çevirmiş, ancak onun gönlünü almayı da ihmal etmemiştir.

İslam'da eğitim ve öğretimin ilk prensipleri Hz. Peygamber(sav) tarafından suffede konmuş ve uygulanmıştır. Ubade bin Samit(ra) suffede okuma yazma öğrettiği bir öğrencisinden sırf düşmana ok atmak niyetiyle hediye olarak aldığı yayın hükmünü sorunca, Hz Peygamber(sav) “Eğer boynuna

<sup>1</sup> Prof. Dr., Erciyes Üniversitesi İlahiyat Fakültesi, Temel İslam Bilimleri, İslam Hukuku Ana Bilim Dalı, baktir@erciyes.edu.tr



ateşten bir halka takmak istersen kabul et.” diyerek, iade etmesini istemiştir. Bu örnekten anlıyoruz ki suffede eğitim ücretsiz idi.

Hız Peygamber’in (sav) denetimi altında yetişen bu insanlar, ihtiyaç duyulan yerlere, İslam’ı anlatmak üzere gönderiliyorlardı. Nitekim suffede yetişen sahabilerin birçoğunun mezarları Medine dışındadır. Bi’ri Maunede İslam’ı tebliğ için gönderilen yetmiş kurrâ sahabe şehit edilmiş, Resulullah (sav) bu elim hadiseye çok üzülmüşlerdi.

Hız Ebu Hureyre (ra), Abdullah b. Ömer (ra) ve Abdullah b. Mesud (ra) gibi çok hadis rivayet eden ve fıkhıta ekol olmuş sahabiler buradan yetişmişlerdi. Çölden gelen bu insanlar, Hız Peygamber’in (sav) kurduğu bu mektepte eğitilmiş bütün dünyaya örnek ve muallim olmuşlardır.

İslam’da ilk dönem “zühd hareketi”nin de suffede başladığı ve suffelilerin tasavvufun nüvesini teşkil ettiği kabul edilmektedir.

Nitekim Hız Peygamber’in (sav) temelini attığı mescid, mektep ve tekke üçlüsü sonraki asırlarda daha da gelişmiş, yeni kurulan İslam şehirleri için bir model olmuştur.

Ancak günümüzde camiler, bu asli fonksiyonlarından biri olan eğitim ayağını kaybetmiş, sadece namazların eda edildiği sonra da kapısına kilit vurulan atıl binalar haline gelmiştir.

## ☞ MOSQUE AND EDUCATION: SUFFE CASE

**Abstract:** The prophet first conveys the message of Islam to his relatives. The number of believers increases together with the need for space to educate the member of the new religion. The first space prophet of Islam used was Dar-ul Erkam. After Omar’s conversion, the message of Islam is conveyed openly. The believers live in Mecca for 13 years before the prophet left for Madinah where Islam flourished.

The prophet constructs the first temple in Madinah with bricks, woods and plants. The temple has three units; the first unit is spared for prayer, the second part is the school and guesthouse and the third part is prophet’s home. Suffe is the first educational space where the prophet teaches the basic principles of the new religion. The space is a pension and open to public attendance. There are also people who come from far distance, stay here for a while to learn about the religion before they return home. Number of the attendance ranges from 100 to 400.

The prophet personally pays special attention to Suffe pupils. He sometimes visits them during the nights and kindly corrects their mistakes when he feels necessary. Once he refuses his daughter’s request for someone to help her in the housework saying “pupils of Suffe suffers from hunger” the first principles of education is set here. For instance, Ubade ben Samitra asks if he can accept the Archer as a gift from a Youngman whom he teaches literacy. The prophet answers: “if you want to open a gate to hell, you may accept it. The education is free of charge at Suffe.

Pupils educated at Suffe are sent as a messenger and teacher to towns where Islam is accepted. Naturally, many of the followers of the prophet educated at Suffe died and are buried outside Madinah. Once 70 of Suffe members were murdered in Bi’ri Maunede. The prophet is very much heart-broken upon their martyrdom. Followers of the prophet such as Ebu Hureyre (ra),



Abdullah b. Ömer(ra) ve Abdullah b. Mesud (ra) are members of this school. People of desert trained here later become the symbol of Islam in the following ages. The first spiritual training that foreground the Sufism in Islam is also given at Suffe. This triple complex later becomes a model for Islamic civilizations growing in different parts of the World. Today mosques are no longer part of Suffe convention. There is only one single function of the first Islamic school. Mosques are opened during the time of prayers: then they are locked and left to silence.

## ☞ A. SUFFA VE SUFFALILAR<sup>2</sup>

Lügatte, gölgelik anlamına gelen suffa, Mescid-i Nebevi'nin bitişiğinde Medine'de evi ve kalacak yakınları olmayan fakir sahabilerin kaldığı yer için özel isim olarak kullanılmıştır. Çoğunluğu Mekke'den hicret eden muhacirlerin ve Medine'ye dışardan gelen fakir sahabilerin teşkil ettiği bu topluluğa da “Ashab-ı Suffe” veya “Ehl-i Suffe” adı verilmiştir.

Hz. Peygamber, Medine'ye hicret ettikten sonra, ilk işleri günlük namazların kılınması, eğitim ve öğretimin yapılması ve barınabilecekleri bir bina inşa etmeye teşebbüs etmek olmuştur. Bugün “Mescidu'n-Nebi” diye anılan bu kutlu mekânda üç ayrı bölüm bulunmaktaydı:

- 1) Namaz kılınması için geniş bir kısım.
- 2) Okul ve yatakhane olarak kullanılan suffa.
- 3) Hz. Peygamberin (sav) hanımlarının kaldığı odalar.

Kıblenin tahvilinden sonra Mescid-i Nebevi'de de bazı değişiklikler olmuş bu sırada suffanın yeri güneyden kuzeye alınmıştır. Günümüzde suffa, tamamen Mescid-i Nebevi'nin içinde kalmıştır.

Suffanın mekân olarak genişliğini tam olarak bilemiyoruz. Hz. Peygamber (sav), Hz. Zeynep (ra) ile evlendikleri zaman suffada ve hane-i saadette verilen davete üç yüzden fazla davetli iştirak etmiştir.<sup>3</sup> Bir defasında suffada Temim Kabilesine mensup seksen kişi misafir edilmişti.<sup>4</sup>

Suffada kalan sahabilerin sayısı hakkında kesin rakamlar vermemiz mümkün gözükmemektedir. Zira bu sayı sürekli değişmekte idi. Medine'ye gelen heyetler çoğaldıkça suffada kalanların sayısı da artıyordu. Diğer taraftan Mekke'den muhacir olarak gelip devamlı kalanlar da vardı. Bu sayı, bazen dört yüze kadar çıkıyordu. Ebu Nuaym, Hilye'de suffada kalan yüz kadar sahabinin isimlerini veriyor.

Suffanın sakinleri, öncelikli olarak mallarını, mülklerini bırakıp Mekke'den Medine'ye hicret eden muhacirlerdir. Bu bakımdan suffa

<sup>2</sup> Tebliğde yer alan Suffa ile ilgili genel bilgiler, 1984'de İstanbul'da basılan “İslam'da İlk Eğitim Müessesesi Suffa Ashabı” adlı kitabımızdan istifade edilerek kaleme alınmıştır

<sup>3</sup> Müslim, Nikâh, 94.

<sup>4</sup> Ahmed b. Hanbel, Müsned, III, 371



## 2. OTURUM

### “Suffa Örneği” Bağlamında Cami ve Eğitim

Mustafa BAKTİR

için “Suffatu’l-Muhacirin” tabiri de kullanılmaktadır.<sup>5</sup> Diğer taraftan Müslüman olup da Hz. Peygambere biatını bildirmek üzere Medine’ye gelen ve kalacak bir yeri de olmayan kimseler suffada misafir ediliyorlardı. Medine’de bir tanıdığı olan onun yanına gidiyor, hiçbir tanıdığı olmayanda suffada kalıyordu.

Suffalılar fakir insanlardı.<sup>6</sup> Ebu Hureyre’den (ra) Buhari’nin naklettiğine göre suffada kalan yetmiş sahabinin hiçbirinin üzerinde tam bir elbiseleri yoktu. Ya bir izarları ya da boyunlarına bağladıkları kisâları vardı. Bazılarının baldırlarının yarısına bir kısmı da topuklarına kadar uzuyordu. Avret yerleri görülmemesi için elbiselerini elleriyle tutarlardı.<sup>7</sup> Bir başka rivayette de doğru dürüst elbisesi olmayan otuz kişinin olduğu kaydediliyor.<sup>8</sup> Hz. Peygamber namaz kıldırırken bazı Suffalılar açlıktan ayakta duramıyor, yere yığılıyorlardı.<sup>9</sup> Bazen de Hz. Peygamber’e (sav) hurma yemekten usandıklarını söylemişlerdir.<sup>10</sup>

Son zamanlarda suffanın idari işlerine Hz. Ebu Hureyre (ra) bakıyordu. Hz. Peygamber (sav), onları davet etmek istediğinde Ebu Hureyre’ye (ra) bildirir, o da onları çağırırdı. Bir gece Hz. Peygamber (sav), Ebu Hureyre’ye (ra) suffalıları çağırmasını söylemiş, o da onları hane-i saadetin kapısına toplamıştı. Onları içeri alan Hz. Peygamber (sav), arpadan yapılmış bir yemek ikram etmiş ve “Bismillah” diyerek almalarını tavsiye etmişti.<sup>11</sup> Hz. Fatıma (ra) kendisine yardım etmek üzere bir hizmetçi istemiş, Hz. Peygamber, ehl-i suffanın ihtiyaçlarını karşılayamadığı için kızının bu arzusunu geri çevirmiştir.<sup>12</sup> Hurmaların hasat zamanı geldiğinde, herkes gücüne göre hurma salkımlarını getirir, mescide asar, ehl-i suffadan acıkanlar bunlarla karınlarını doyururlardı.<sup>13</sup>

Diğer taraftan suffadan bazı sahabilerden bizzat çalışarak geçimlerini temin edenlerde vardı. Bazıları gündüzleri mescide su taşıyarak, dağdan getirdikleri odunları satarak ihtiyaçlarını temin ediyor, geceleri de Kur’an tilaveti ve ilimle meşgul oluyorlardı.<sup>14</sup>

Suffanın, Hz. Peygamber’in vefatından sonra nasıl bir seyir takip ettiğine dair kaynaklarda çok az bilgiye rastlıyoruz. İbn Sa’d’da Hz.

<sup>5</sup> Ebu Davut, Huruf ve’l-Kıraat, 1.

<sup>6</sup> Buhari, Salat, 58.

<sup>7</sup> Buhari, Salat, 58

<sup>8</sup> İbn Sa’d, I, 255

<sup>9</sup> Ahmed b. Hanbel, Müsned, VI, 18, 19; Tirmizi, Zühd, 39

<sup>10</sup> Ahmed b. Hanbel, Müsned, III, 487

<sup>11</sup> İbn Sa’d, I, 256

<sup>12</sup> Buhari, Farzu’l-Humus, 6; Müsned, I, 197

<sup>13</sup> Ebu Davut, Zekât, 32; Tirmizi, Tefsir, 3

<sup>14</sup> Müslim, İmare, 147; Müsned, III, 270



Ömer'in hilafeti döneminde Müslümanların mali durumlarının iyileşmesine kadar suffanın devam ettiği kaydediliyor.<sup>15</sup>

### ☞ B) SUFFALILAR İLE İLGİLİ AYETLER

İslâm'ın geldiği dönemde Mekke'de çok katı bir sosyal tabakalaşma vardı. Köle ve cariyeler mal olarak alınıp satılıyor, en ağır işlerde çalıştırılıyordu. İslâm geldiğinde Hz. Peygamber (sav)'e ilk iman edenler de genelde fakir, köle, aşireti olmayan zayıf insanlardı. Kur'ân'da bunlar “Mustazaflar” olarak nitelendiriliyor ve şöyle buyuruluyordu: “Düşünün ki, bir zaman siz dünyada az ve zayıf idiniz. İnsanların sizi kapıp götürmesinden korkuyordunuz...” (Enfâl, 8/26)

Bunlar ilk Müslümanlardan Suheyb-i Rumi (ra), Habbab b. Eret (ra) ve Selman-ı Farisi (ra) gibi fakir ve kölelikten gelme kimselerdi. Bunlar hicretten sonra Medine'de Suffanın ilk çekirdeğini oluşturan sahabelerdi. Bu durumdan Kureyşliler çok rahatsız oldular ve “Bunları yanından kovarsan biz de senin meclisine iştirak ederiz” dediler. Bir başka rivayette de kendileri geldiğinde bunları yanından kovmasını, kavimlerinin kendilerini kölelerle birlikte otururken görmesine tahammül edemeyeceklerini söylemeleri üzerine bu ayet gelmiştir. Hatta Hz. Ömer'in (ra) teklifi ile Hz. Peygamber (sav) sırf Kureyşliler'e İslâm'ı anlatmak için bu duruma razı olmuştu. İşte bu sırada şu ayet nazil oldu.<sup>16</sup>

“Sabah ve akşam Rablerinin rızasını isteyerek niyaz edenleri yanından kovma. Onların hesabından sana bir şey yok, senin hesabından da onlara bir şey yok ki onları kovasın. Eğer kovarsan zalimlerden olursun.” (En'âm, 6/52)

Ehl-i Suffadan Selman (ra) ve Habbab (ra) bu ayetin kendileri hakkında nazil olduğuna ve bu ayetin gelişinden sonra Hz. Peygamberin (sav) onlarla birlikte olmaya ayrı bir itina gösterdiğini belirtiyorlar.

Daha sonraları Kehf suresindeki şu ayet nazil oldu: “Sabah ve akşam sırf Rablerinin rızasını dileyerek O'na dua eden kimselerle beraber sabret. Dünya hayatının süsünü arzu edip de gözlerini onlardan ayırma...” (Kehf, 18/28) Bu ayetin gelişinden sonra Hz. Peygamber (sav) onlar kalkmadan onları terketmez ve onlara dua ederdi.<sup>17</sup>

Suffa'da kalan fakir sahabilerin yemeleri için Medine'liler hurma salkımlarını getirip mescide asarlardı. Suffalılar bunlardan olgunlaşanlarını yiyerek açlıklarını giderirlerdi. Bir ara çok kalitesiz

<sup>15</sup> İbn Sa'd, I, 255

<sup>16</sup> Taberi, VII, 200; Vâhidî, s. 124; Alûsî, VII, 160; Elmalılı, III, 1941.

<sup>17</sup> Elmalılı, III, 1941.



## 2. OTURUM

### “Suffa Örneği” Bağlamında Cami ve Eğitim

Mustafa BAKTIR

hurmalar gelmeye başlayınca Bakara Sûresinin 267. ayeti nazil oldu. Bu ayetin gelişinden sonra hurmaların en iyileri gelmeye başladı.<sup>18</sup>

Bakara Sûresinin 273. ayeti de ehl-i suffa hakkında nazil olmuştur. Suffalılar bütün vakitlerini ilim öğrenmek ve cihadla geçirdikleri için, başka şeylerle uğraşmaya vakit bulamıyorlardı.<sup>19</sup> Ayette şöyle buyruluyor: “Bu sadakalar kendilerini Allah yoluna adayan ve bu yüzden yeryüzünde dolaşıp geçimlerini sağlama imkânı bulamayan, fakirler içindir. İffetlerinden dolayı bilmeyenler onları zengin sanır. Sen onları yüzlerinden tanırsın. Onları yüzsüzlük ederek halktan bir şey istemezler. Siz hayır olarak ne verirseniz mutlaka Allah onu bilir.” (Bakara, 2/273)

Ehl-i Suffa’dan İbnü Ümme Mektum’la (ra) ilgili bir hadise de yine Mekke döneminde olmuştur. Hz. Peygamber (sav) müşrikleri ikna etmeye uğraşıyordu. Bu sırada gözleri görmediği için o da “Allah’ın sana öğrettiklerinden bana da öğret Ya Resulallah” diyerek söze başladı ve bunu birkaç defa daha tekrarladı. Müşrikler yanlarında fakir kimselerin söze karışmasından hoşlanmazlardı. Bu duruma Resullullah’ın (sav) canı sıkıldı. Bu sırada Abese Sûresinin ilk ayetleri geldi. Bu hadiseden sonra Resulullah (sav) onu gördükçe “Merhaba, Rabbimin beni azarlamasına sebep olan arkadaşım” diyerek cübbesini serip onun üzerine oturtur, bir arzusunun olup olmadığını sorardı.<sup>20</sup>

Ehl-i Suffa’dan İbnü Ümme Mektum (ra) Hazreti Bilal (ra) ile birlikte Medine’de müezzinlik yapardı. Hz. Peygamber (sav) savaşta giderken namazları kıldırmak üzere Medine’de onu yerine vekil bırakırdı. Görme engelli birisi olmasına rağmen Hz. Peygamber’in (sav) on üç defa onu kendi yerine vekil bıraktığı kaydedilmektedir.<sup>21</sup>

Ammar b. Yasir (ra) kendisi, babası ve annesi ile birlikte Müslüman olmuşlardı. Babası ve annesi müşriklerin ağır işkenceleri altında şehid oldular. Hz. Ammar (ra) çok işkence çekti. Medine’ye ilk hicret edip Suffa’da kalanlardandı.

Hz. Ammar (ra) ile Halid b. Velid (ra) arasında söz kavgası olmuş, Hz. Halid (ra) ona ağır şeyler söylemişti. Bu duruma çok üzülen Ammar’ı (ra) bizzat Hz. Peygamber (sav) şöyle diyerek teselli etti: “Kim Ammar’a (ra) düşman olursa, Allah’a düşman olmuş gibidir. Kim Ammar’ı (ra) kızdırırsa Allah’ı kızdırır.” Bunun üzerine Hz. Halid (ra) gelip onun rızasını aldı.<sup>22</sup>

Hz. Peygamber (sav) Suffa’da kalanları koruyup himaye ediyordu. Hz. Ömer’in (ra) hilafeti zamanında onu Kufe’ye vali olarak

<sup>18</sup> Tirmizi, Tefsir, 2; Alûsî, III, 139.

<sup>19</sup> Kurtubî, III, 340; Alûsî, III, 146.

<sup>20</sup> İbn Sa’d, IV, 208, 209; Vahidî, 252; Kurtubî, XIX, 211; Alûsî, XXX, 39; Elmalılı, VIII, 5570.

<sup>21</sup> İbn Sa’d, IV, 205.

<sup>22</sup> Ahmed b. Hanbel, IV, 89, 90.



göndermiş ve şöyle demişti: “Size Ammar’ı (ra) emir, Abdullah b. Mes’ud’u (ra) da vezir ve muallim olarak gönderiyorum.”<sup>23</sup> Her ikisi de Suffa’da kalan en seçkin sahabelerden idiler.

Ebu Süfyan (ra) henüz Müslüman olmadığı bir sırada içlerinde Selman (ra), Suheyb (ra) ve Bilal’inde (ra) bulunduğu bir topluluğun içerisinde geçerken onlar “Vallahi Allah’ın kılıçları düşmanlarının boynundaki yerini almamıştır” dediler. Bunu işiten Hz. Ebubekir (ra): “Siz bunu Kureyş’in büyüğü ve reisi için mi söylüyorsunuz?” diyerek onlara karşılık verdi ve bu durumu Hz. Peygamber (sav)’e anlattı. Hz. Peygamber (sav) ona “Ya Ebu Bekir, (ra) belki sen onları kızdırmışsındır. Eğer onları gücendirdiysen muhakkak Rabbini de gazaba getirirsin” buyurdu. Bunun üzerine Hz. Ebu Bekir (ra) onların yanlarına varıp, onlardan helallik almıştır.<sup>24</sup>

Hz. Selman’ın (ra) da bulunduğu bir toplulukta herkesin kendi nesebini sayması söyleniyor. Sıra ona gelince “İslâm oğlu Selman” şeklinde cevap veriyor. Mecliste bulunan Hz. Ömer (ra) bu duruma kızarak kendisini “İslâm oğlu Selman’ın kardeşi Ömer” şeklinde takdim etmiştir.<sup>25</sup>

Yukarıda kaydedilen ayetlerden de anlaşılacağı üzere Hz. Peygamber (sav) Cahiliye’den gelen ve soy sop üzerine inşa edilen sistemi yıkıp “...Allah katında en değerli olanınız, ona karşı gelmekten en çok sakınmanızdır...” (Hucurat, 49/13) ayetinin hükmünü ikame ederek, yeni bir toplum inşa ediyordu. Bu işin merkezinde de Suffalılar vardı.

## ☞ C) SUFFADA EĞİTİM VE ÖĞRETİM

### 1. Cami, Mektep ve Tekke

Medine-i Münevvere’de inşa edilen Mescid-i Nebevi’nin üç bölümden oluştuğuna yukarıda temas etmiştik. Mescid-i Nebevi, sadece namaz kılınan bir yer olmayıp Kur’ân ve Sünnet’in öğretildiği mekanlardı. İslâm eğitim tarihinde büyük önem arzeden camii, mektep ve tekke üçlüsünün temeli burada atılmıştır. Ehl-i Hadisin sahabeden temsilcisi sayılan Abdullah b. Ömer (ra) ve Ehl-i Rey’in temsilcisi Abdullah b. Mes’ud’da (ra) Suffa’da yetişmişlerdi. Diğer taraftan tasavvufun doğup gelişmesinde önemli olan ilk zahidlerin temsilcileri de yine Suffadandır. Aslında sufi ve tasavvuf kelimesinin Suffa’dan geldiğini söyleyenler de bulunmaktadır. Nitekim Bediüzzaman Said-i Nursi Ebu Hureyre’yi (ra) anlatırken “Fahr-i Alem Aleyhisselatü vessalam’ın kudsi medresesi ve tekkesi olan Suffa’nın demirbaş bir mühim talebesi ve müridi ve kuvve-i hafızasının zi-

<sup>23</sup> İbnü’l Esir, Üsdülgâbe, IV, 134.

<sup>24</sup> Müslim, Fedâil, 70.

<sup>25</sup> Hindî, Kenzu’l-Ummal, XIII, 421; Tecrid, III, 18.



yadesi için duayı Nebevi'ye mazhar olan Hz. Ebu Hureyre (ra)...<sup>26</sup> diyerek Suffa'yı Hz. Peygamber'in (sav) mektebi ve tekkesi, Ebu Hureyre'yi'de (ra) onun talebesi ve müridi olarak vasıflandırmıştır.

Gündüzleri eğitim ve öğretim, mescid ve Suffa'da müştereken yapılıyor, gece yatmak için ise Suffa kullanılıyordu. Suffalılar fakir insanlar olduğu için işlerini genelde Hz. Peygamber (sav) karşılıyordu. Akşam olunca onları birer ikişer ashabına taksim ediyor, kalanları da hane-i saadete kendileri götürüyordu. Bundan dolayı Suffalılara “Edyafu Ehli'l-İslam” yani “Müslümanların misafirleri” tabiri kullanılmıştır. Özellikle Doğu Anadolu'da Medrese'de okuyan talebelerin işlerini o beldede oturan ailelerden temin etmeleri adeti, muhtemelen Suffa'dan kalan bir sünnet-i nebevîdir.

Medine'ye dışarıdan gelenlerin orada bir tanıdığı yoksa Suffa'ya misafir olur, onlarla beraber kalırdı. Bu bakımdan devamlı olarak kalanların yanında, geçici olarak gelip kalanlar da oluyordu. Abdullah b. Ömer (ra) gibi evi Medine'de olduğu gibi Suffa'nın manevi havasından istifade için orada kalanlar da vardı. Suffa'da her yaşta insanı bulmak mümkündü. Zira eğitimin yaşı yoktu. İlim ve öğrenme beşikten mezara kadar devam ediyordu.

Bazen Ehl-i Beyt'e mensup olanların da Suffa'da kaldıklarını görüyoruz. Resulullah (sav)'in torunu Hz. Hasan (ra) onların arasına girer, onların dualarını alırdı.<sup>27</sup>

## 2. Suffa'da Eğitim ve Öğretimin Önceliği

Suffalıların iş ve geçimleri Rasulullah (sav) tarafından karşılandığı için onların en önemli görevleri, eğitim ve öğretimdi. Zaman zaman Kur'an ayetlerinin nüzulüne şahit oluyor, Hz. Peygamber'e (sav) bazı sorular sorarak birçok meselenin aydınlanmasına vesile oluyorlardı. Ebu Hureyre (ra) ve arkadaşları mescidde ve mescidin dışında Rasulullah (sav) ile birlikte oldukları için ensar ve muhacirin pek çoğunun işitmediği hadisleri işitiyorlardı.<sup>28</sup>

Suffalılardan Ukbe b. Amir el-Cüheni (ra) anlatıyor: Biz Suffa'da iken Rasulullah (sav) bizim yanımıza geldi ve buyurdu ki: “Hanginiz her gün hiçbir günaha girmeden ve akrabalık bağlarını kesmeden Buthan ve Akik vadisine gidip oradan iki tane iri hörgüçlü dişi deve getirmek ister?”, “Bunu hepimiz isteriz” diye cevap verdik. Rasulullah (sav): “O halde her birinizin mescide giderek, Allah'ın kitabından iki ayet öğrenmesi ve okuması onun için üç deveden, dört ayet, dört deveden ve her okunacak ayet o sayıdaki develerden daha hayırlıdır” buyurdular.<sup>29</sup>

<sup>26</sup> Nursi, Bediüzzaman Said, Mektubat, s. 118.

<sup>27</sup> Ebu Nuaym, Hilye, II, 34.

<sup>28</sup> Buhari, Büyü, 1.

<sup>29</sup> Müslim, Salatü'l-Misafirîn, 251 H No:803; Ebu Davud, Salat, 349 H No:1456; Ahmed b. Han-





Diğer taraftan Hz. Peygamber’in (sav) ilmi ve ibadeti teşvik ettiğini, ancak ilmi daha önde tuttuğunu da görmekteyiz. Ehl-i Suffa’dan Abdullah b. Amr (ra) rivayet ediyor: “Bir gün Hz. Peygamber (sav) hücre-i saadetinden çıkıp mescide girdi. Mescidde iki halka olduğunu gördü. Onlardan birincisi Kur’ân okuyan ve Allah’a dua eden halka. Diğeri ise, öğrenen ve öğreten halka. Rasulullah (sav) “Hepsi de hayırlı bir iş yapıyor. Bunlar Kur’ân okuyup Allah’a dua ediyorlar. Diğerleri ise ilim öğrenip, bu ilmi öğretiyorlar. Ben muallim olarak gönderildim” buyurdu ve ilim ehlinin yanına oturdu.<sup>30</sup>

Hz. Peygamber (sav) Suffa’ya geldiğinde sahabelerden birisi Kur’ân’da hangi ayetin değerinin büyük olduğunu sordu. Rasulullah (sav)’de “Ayetü’l-Kürsî” şeklinde cevap verdiler.<sup>31</sup> Kaynaklar Hz. Peygamber’in (sav) açıklıktan karnına taş bağlayarak Suffalılara birşeyler okuyup anlattığını kaydediyorlar.<sup>32</sup>

Bu rivayetlerden anlıyoruz ki, Rasulullah (sav) Suffa’da bizzat kendisi dersler veriyordu. Kendisinden başka hoca olarak tayin ettiği bazı kimseler de vardı. Rasulullah (sav) Kur’ân’ı Abdullah b. Mes’ud (ra), Salim (ra), Muaz b. Cebel (ra) ve Ubey b. Ka’b’dan (ra) öğrenmelerini emretmiş, bunları da Suffa’ya hoca olarak görevlendirmişti.<sup>33</sup>

Ubey b. Ka’b (ra) vefat edinceye kadar Suffa’da Kur’ân öğretmeye devam etmiş, son günlerini yaşarken bile Hz. Peygamber’in (sav) verdiği bu vazifeyi ihmal etmemiştir.<sup>34</sup>

### ☞ D) SUFFA’DA İBADET, ZİKİR VE DUA

Hz. Peygamber (sav) ilim tahsilinin yanında, Suffalıları ibadet, zikir ve dua’ya da teşvik ediyor, manevi yönden onları yetiştiriyordu.

Hz. Ebu Hureyre (ra), aşırı unutkanlıktan şikâyet edince, Rasulullah (sav) “Ridanı yay” buyurdular. “Bende yaydım. Elleriyle bir şey avuçlayıp ridanın içine atıyor gibi yaptı. Sonra toplamamı söyledi, ben de topladım. İşte ondan sonra artık hiçbir şeyi unuttum.”<sup>35</sup>

Ebu Hureyre (ra) ayda en az üç gün oruç tutar, gecelerin çoğunu ibadetle geçirirdi. Üzerinde bin düğüm olan bir ipi vardı. Her gece Allah’ı tesbih ederek bitirmeden uyumazdı.<sup>36</sup>

bel, Müsned, IV, 154.

<sup>30</sup> İbn Mace, Mukaddime, 17 H. No:229.

<sup>31</sup> Ebu Davud, Huruf ve’l-Kıraât, 1.

<sup>32</sup> Ebu Nuaym, Hilye, I, 342.

<sup>33</sup> Buhari, Fedâilü’l-Kur’ân, VI, 102.

<sup>34</sup> İbn Sa’d, III, 500-502.

<sup>35</sup> Buhari, İlim, 42; Tirmizi, Menkıbe, 47.

<sup>36</sup> Ebu Nuaym, Hilye, I, 383; İbnü Hacer, İsâbe, IV, 209.



## 2. OTURUM

### “Suffa Örneği” Bağlamında Cami ve Eğitim

Mustafa BAKTIR

Abdullah b. Ömer’de (ra) vaktinin çoğunu mescid’de Rasulullah’ın (sav) dizinin dibinde geçirirdi. Geceleri evlerine gitmeyip, Suffada kalırdı. Gördüğü bir rüyayı kız kardeşi Hz. Hafsa (ra) annemize anlatıp, Hz. Peygamber’den (sav) tabirini istedi. Rasulullah (sav): “Abdullah (ra) ne iyi adam, bir de gece namazı kılsa” buyurdular. Bundan sonra Abdullah b. Ömer (ra) geceleri çok az uyuyordu.<sup>37</sup>

Hazreti Bilal’de (ra) Hz. Peygamber’in (sav) manevi terbiyesi altında yetişmişti. Rasulullah (sav) sabah namazı vaktinde Bilal’e (ra): “Ya Bilal, bana İslâm’da sence en çok fayda umduğun bir amelini söyle. Çünkü ben bu gece Cennet’te önümde senin ayaklarının tıkırtısını işittim” buyurdular. Bilal-ı Habeşi (ra): “Ben İslâm’da gecenin ve gündüzün bir saatinde tertemiz paklanarak o temizlikle Allah’ın bana takdir ettiği kadar namaz kılmamdan daha menfaatini umduğum bir amel işlemedim” dedi.<sup>38</sup>

Birgün Rasulullah (sav) Hz. Ebu Bekir (ra) ve Hz. Ömer’le (ra) mescide girdi. Abdullah b. Mes’ud (ra) namaz kılıyor, namazda Nisa sûresini okuyordu. Namazı bitirince içli içli dua etmeye başladı. Rasulullah (sav) onun bu duasına “Ne istersen iste, istediğin verilecektir” buyurdular. Bu durumu Hz. Ebu Bekir (ra) ve Hz. Ömer (ra) ona müjdeleyip neler istediğini merak edip sordular. O da neler istediğini onlara anlattı.<sup>39</sup> Abdullah b. Mes’ud (ra) da çeşitli vesilelerle Hz. Peygamberin (sav) duasına mazhar olmuş seçkin sahabilerden birisidir.

Hz. Aişe (ra) annemizin rivayetine göre, Selman-ı Farisi (ra) birçok geceler mescide Hz. Peygamber’le (sav) yalnız kalırdı. Bu gecelerde ezvac-ı tahirat bile onların yanına giremezdi. Hz. Selman’ın (ra) Hz. Peygamber’e (sav) olan bu yakınlığı Rasulullah’ın (sav) vefatlarına kadar devam etmiştir.<sup>40</sup>

Bu arada sırf Ramazan ayını ihya etmek üzere mescide gelenler de vardı. Abdullah b. Üneys el-Cüheni (ra) Medine’den biraz uzakta çölde otururdu. Ramazan geldiğinde Medine’ye gelir, gündüzleri mescide geceleri de Suffa’da geçirirdi.<sup>41</sup> Bu rivayet gösteriyor ki Suffa’da sadece bekar ve fakir insanlar kalmıyor, evi barkı olup mali durumu iyi olanlar da ilim ve ibadet için orada kalabiliyorlardı.

Hz. Peygamber (sav) Suffahlılardan Ebu Rezin’e (ra) şöyle buyurdu: “Ya Ebu Rezin boş kaldığın zaman dilinle Allah’ı zikret.” Yine o mezarlıktan geçerken bir şey yapmasının gerekip gerekmediğini sordu. Hz. Peygamber’de onlara selam vermesini tavsiye ettiler.<sup>42</sup>

<sup>37</sup> Müslim, Fedâil, 140.

<sup>38</sup> İbn Sa’d, III, 238.

<sup>39</sup> Ahmed b. Hanbel, Müsned, I, 454.

<sup>40</sup> Nedvi, Asr-ı Saadet, III, 211.

<sup>41</sup> Ebû Davud, Salat, 319; Müslim, Siyam, H. No: 218.

<sup>42</sup> Ebu Nuaym, Hilye, I, 366-367; İbn Hacer, İsbâbe, IV, 69.



Ehl-i Suffa’dan Hazim b. Harmele’yi (ra) Hz. Peygamber (sav) yanına çağırdı ve şöyle buyurdu: “Ey Hâzim la havle ve’lâ Kuvvete illa billahi’l-Âliyyi’l-Azim” demeyi artır. Çünkü bu Cennet hazinelerinden bir hazinedir.<sup>43</sup>

Suffa’da Harmele b. İyas’da (ra) Hz. Peygamberin (sav) yanından ayrılırken ne yapması gerektiğini sormuş, Hz. Peygamber’de ona: “Marufu, yani meşru olanı yap, münker’den, yani kötü olan şeyden de kaçın” buyurdular.<sup>44</sup>

Suffa’nın ileri gelenlerinden ve ilk zahidlerden sayılan Ebu Zerri’l-Gıfari (ra) anlatıyor; “Benim dostum Rasulullah (sav) bana yedi şeyi tavsiye etti”.

1. Fakirleri sevmemi ve onlara yaklaşmamı,
2. Maddi yönden kendimden aşağı olanlara bakmamı,
3. Hiç kimseden bir şey istemememi,
4. Gelmeseler bile yakın akrabayı ziyaret etmemi,
5. Acı da olsa hakkı söylememi,
6. Allah hakkında hiçbir kınayanın kınamasından korkmamamı,
7. Arşın altında bir hazine olan “La havle ve’lâ Kuvvete illa billahi” çok zikretmemi.<sup>45</sup>

## ☞ E) SUFFA’DAKİ EĞİTİMİN ÖZELLİKLERİ

### 1) Suffa’da Eğitim Karşılıksız İdi

Hz. Peygamber (sav) Suffa’da hocalık yapan sahabilerin ücret almamalarını, hediye bile kabul etmemelerini, yalnız Allah rızası için vazife yapmalarını istiyordu.

Suffa’da Kur’ân ve okuma-yazma öğreten Ubade b. Samid’e (ra) öğrencilerinden birisi bir yay hediye etti. Kendisi “bu değerli bir mal değildir, bununla Allah yolunda ok atarım” diyerek bu hediyeyi kabul etti. Ama durumu Hz. Peygamber’e (sav) arzetmeden de edemedi. Rasulullah (sav) ona şöyle cevap verdi: “Eğer ahirette boynuna ateşten bir halka takmayı arzu edersen kabul et.”<sup>46</sup> Buna benzer bir hadisenin Suffa’daki hocalardan Ubey b. Ka’b’ın (ra) başından da geçtiği nakledilmektedir.<sup>47</sup>

Aslen köle olup da Suffada yetişen ve çok güzel Kur’ân okuyan Salim (ra) orada Kur’ân hocası yapıyordu. Rasulullah (sav) ve Hz.

<sup>43</sup> Ebu Nuaym, Hilye, I, 357; İbn Hacer, İsâbe, I, 299.

<sup>44</sup> Ebu Nuaym, Hilye, I, 359; İbn Hacer, İsâbe, I, 299.

<sup>45</sup> İbn Sa’d, IV, 229; İbnü’l-Esir; Üstülgabe, I, 357.

<sup>46</sup> Ebû Davud, Büyü, 37; İbn Mace, Ticaret, 8; Ahmed b. Hanbel, Müsned, V, 315.

<sup>47</sup> İbn Mace, Ticaret, 8.



Aişe (ra) annemiz mescidde Kur’ân okurken onu zevkle dinliyorlardı.<sup>48</sup>

## 2) Suffahıların Hz. Peygamber (sav) Tarafından Denetlenmesi

Hz. Peygamber (sav) Suffada veya başka yerlerde gördükleri yanlışlara müdahale eder onları düzeltirdi. Nitekim sünnetin üç çeşidinden “Takriri Sünnet” Hz. Peygamber’in görüp de ses çıkarmayıp, olumlu karşıladığı meselelerdir.

Hz. Peygamber’in (sav) Hane-i Saadet’leri mescidin bitişiğinde olduğu için Suffa’ya sık sık uğrar, onların bir isteklerinin olup olmadığını sorardı. Sadece gündüz ve akşam değil, geceleri bile onlarla ilgilenir, eksik ve yanlış olan şeyleri düzeltirdi. Bunlara birkaç örnek vermek istiyoruz.

Bir defasında Ebu Zerri’l-Gıfari (ra), yüzükoyun yatarken Rasulullah (sav) geldi, ayağıyla ona dokundu ve bu yatışının şeytan yatışı olduğunu söyledi.<sup>49</sup>

Suffa ehlinin fakirlerinden Cerhed b. Huveylid’in (ra) elbisesinin kısılgından dizi açılmış, Rasulullah’da (sav) ona: “Dizini ört, dizin avret mahalli olduğunu bilmiyor musun?” buyurdular.<sup>50</sup> Bir defasında Cerhed b. Huveylid’in (ra) sağ elinde bir rahatsızlığı olduğu için sol eliyle yemek yiyordu. Rasulullah (sav) ona: “Sağ elinle ye” buyurdular. Artık ondan sonra devamlı sağ eliyle yedi ve vefatına kadar da, sağ elinden hiç şikayet etmedi.<sup>51</sup>

Ehl-i Suffadan Tihfe b. Kays’ı (ra) bir akşam Rasulullah (sav) Hz. Aişe (ra) annemizin evine akşam yemeğine getirdi. Yemekten sonra Tihfe, karnı üzeri uykuya daldı. Gece vakti Rasulullah (sav) geldi ve: “Bu yatış Allah’ın buğzettiği bir yatıştır” diyerek onu ikâz etmiştir.<sup>52</sup>

## 3) Bazı Aşırılıkların Giderilmesi

Hz. Peygamber (sav) özellikle Ehl-i Suffaya çok yakın olduğu için, onları gözetim altında tutuyor, bazı aşırılıklarına da müdahale ediyordu. Osman b. Maz’un (ra) çok erken dönemlerde Mekke’de müslüman olup, zahidâne hayat yaşayan bir sahabe idi. Hicret izni çıkınca Medine’ye ilk hicret edenlerden birisi oldu. Gündüzleri devamlı oruç tutuyor, geceleri de namaz kılıyordu. Çok az uyuyordu. Kadınlardan ve şehvi hislerden uzak idi. Osman b. Maz’un (ra) kadınlardan uzaklaşıp devamlı ibadetle meşgul olması için Hz. Peygamber’den izin istedi. Fakat Rasulullah (sav) ona bu izni vermedi.

<sup>48</sup> Ahmed b. Hanbel, Müsned, V, 165.

<sup>49</sup> Ebu Nuaym, Hilye, I, 353.

<sup>50</sup> Ebu Davud, Hammâm, 2.; İbn Mace, Mesacid, 6; Ahmed b. Hanbel, Müsned, III, 479.

<sup>51</sup> İbn Sa’d, IV, 298; İbnü Hacer, İsabe, I, 231.

<sup>52</sup> Ahmed b. Hanbel, Müsned, III, 429–430; Ebu Nuaym, Hilye, I, 374.



Sa’d b. Ebi Vakkas (ra) diyor ki: “Şayet Rasulullah (sav) ona izin verseydi, biz de kendimizi hadım edecektik.”<sup>53</sup>

Bir defasında Osman b. Maz’un’un (ra) hanımı Rasulullah’ın (sav) hanımlarına gelerek ondan şikayetçi oldu. Rasulullah (sav) onu çağırarak şöyle buyurdular: “Böyle yapma, gözünün senin üzerinde hakkı vardır; cesedinin sende hakkı vardır. Ailenin sende hakkı vardır. Bazen namaz kıl, bazen uyu. Bazen oruç tut, bazen de tutma.”<sup>54</sup>

Osman b. Maz’un (ra) kendisine hususi bir yer yapıp, devamlı olarak orada ibadetle meşgul oluyordu. Bu durumu öğrenen Rasulullah (sav) kaldığı yerin kapısını açtı ve ona şöyle buyurdu: “Ey Osman Allah beni ruhbanlık tesis etmek için göndermedi. Allah in-dinde dinin hayırlısı kolaylık üzere olanıdır.”<sup>55</sup>

Vefatında Osman b. Maz’un’un (ra) cennetlik olduğunu söyleyen bir kadına Hz. Peygamber (sav) müdahale ederek kendisinin Pey-gamber olduğu halde bu durumu kesin olarak bilmediğini özellikle belirtmiş ve gözyaşları arasında onun cenazesini öpüp defnetmiştir.<sup>56</sup>

Bir gün Hz. Peygamber’in (sav) kıyameti anlattığı bir mecliste içlerinde Hz. Ebu Bekir (ra), Hz. Ali (ra) ve Ehl-i Suffadan Abdullah b. Mes’ud (ra), Abdullah b. Amr (ra), Ebu Zerri’l-Gıfari (ra), Salim (ra) ve Selman-ı Farisi’nin (ra) de bulunduğu bir grup sahabi Osman b. Maz’un’un (ra) evinde toplanıp devamlı oruç tutmak, geceleri ihya etmek, yatakta yatmamak, et ve yağ yememek, kadınlara yaklaşmamak ve dünyayı terk etmek üzere aralarında anlaştılar. Bu durumu haber alan Rasulullah (sav) onların yanına gitti. “Şu konular üzerinde sözleşenler sizler misiniz?” diye onlara sordu. Onlar bu işi hayır umdukları için yaptıklarını söyleyince onlara şöyle buyurdu: “Ben bununla emrolunmadım. Nefsinizin sizin üzerinizde hakkı vardır. Bazen oruç tutun, bazen tutmayın. Gecenin bir kısmında ibadet edin, bir kısmında uyuyun. Benim sünnetimden ayrılan benden değildir.” Rivayete göre bu hadise üzerine şu ayet nazil oldu.<sup>57</sup> “Ey iman edenler! Allah’ın size helal kıldığı güzel ve temiz şeyleri kendinize haram etmeyin. Haddi aşmayın, çünkü Allah haddi aşanları sevmez.” (Maide, 5/87)

Ehl-i Suffa’dan Sa’d b. Ebi Vakkas (ra) Veda Haccında ağır bir şekilde hastalandı. Hz. Peygamber’i (sav) çağırarak malının hepsini Allah yolunda harcamak istedi. Geriye varis olarak küçük bir kızı vardı. Fakat Rasulullah (sav) buna razı olmadı. Yarısını vermek iste-

<sup>53</sup> Buhâri, Nikah, 8; Tirmizi, Nikah, 2; İbn Mace, Nikah, 2.

<sup>54</sup> İbn Sa’d, III, 395.

<sup>55</sup> İbn Sa’d, III, 395.

<sup>56</sup> İbnü’l-Esir; Üstülgabe, III, 600.

<sup>57</sup> Taberi, VII, 8-9; Vahidi, s. 118; Kurtubi, VI, 260.



di, yine razı olmadı. Üçte birini vermek istediğinde Hz. Peygamber (sav), “Üçte birde çok ama olsun, Ey Sa’d senin varislerini zengin bırakman, onları muhtaç bırakıp halka el avuç açtırmandan daha hayırlıdır”<sup>58</sup> buyurdu.

Hz. Peygamber (sav) Suffalıları devamlı gözetim altında tutmuş ve onların bazı aşırılıklarını gidermiştir.

#### 4) Haram–Helal Duygusunun Yerleşmesi

Hz. Peygamber (sav) özellikle dinin temel prensiplerinin yaşanmasında hassasiyet göstermiş, gerektiğinde Suffalıları ikaz etmiştir. Rasulullah (sav) kendisine gelen hediyelerin sadaka mı yoksa hediye mi olduğunu sorar. Hediye’den bir miktar alır, sadakaların hepsini Suffaya gönderirdi. Bir gün torunu Hz. Hasan’ın (ra) zekat hurmalarından bir tane alıp yediğini görünce, parmağını ağzına sokup geri çıkarmış ve Ehl-i Beyt’in sadaka yemesinin helal olmadığını belirtmiştir.<sup>59</sup>

Ehl-i Suffadan Sad b. Ebi Vakkas (ra) Bedir kazasında büyük kahramanlıklar gösterdi ve öldürdüğü bir müşrikin kılıcının kendisinde kalması için Hz. Peygamber (sav) müsaade istedi. Fakat Rasulullah (sav) müsaade etmedi. Sa’d ısrar ettiyse de müsaade alamadı ve bu hadise üzerine savaş ganimetleri ile ilgili olarak Enfal Sûresinin ilk ayetleri geldi.<sup>60</sup>

Hz. Peygamber’in (sav) mali işlerine bakan Hz. Bilal’in (ra) yanında Rasulullah (sav) bir yığın hurma gördü ve ne olduğunu sordu. Hz. Bilal’de (ra) Hz. Peygamber (sav) ve onun misafirleri için ayırdığını söyledi. Rasulullah (sav) bu durumu hoş karşılamadı ve hemen dağıtmasını istedi.<sup>61</sup>

#### 5) İslâm’ın Tebliği için Cihad Aşkı ve Fedakârlık

İslâm’ın çok erken dönemlerinden itibaren Medine’de ki çekirdek kadro durumunda olan Suffalılar maddi ve manevi her türlü fedakarlığa katlanmışlardır. Onların bu durumları gelen ayetler ve Hz. Peygamber’in (sav) hadisleriyle övülmüş ve örnek gösterilmiştir. Ehli Suffa’nın cihad ve fedakârlık ruhuyla ilgili birkaç örnek ermek istiyoruz.

İslâm’ı tebliğ etmek üzere Suffadan gönderilen 70 Kurra sahabi Bi’r-i Maûne’de şehid edildiler. Rasulullah’ın (sav) yüreği yanmış, 40 gün sabah namazından sonra bu kabileleri ismen sayarak onlar hakkında beddua etmiştir.<sup>62</sup>

<sup>58</sup> Müslim, Fedâil, 42.

<sup>59</sup> Müslim, Zekat, 161.

<sup>60</sup> Müslim, Fedâil, 43; Ahmed b. Hanbel, Müsned, I, 180.

<sup>61</sup> Ebu Nuaym, Hilye, I, 149.

<sup>62</sup> Baktır, Mustafa, Suffa Ashabi, 44, 45.



Abdullah b. Ömer'in (ra) yaşı küçük olduğu için Bedir'e iştirak edememişti. 15 veya 16 yaşlarında Hendek Gazvesine iştirak etmiş, ondan sonra da Hayber, Mekke'nin Fethi, Huneyn, Mu'te ve Yermük muhaberelelerinde bulunmuştur.<sup>63</sup>

Abdullah b. Mes'ud (ra) Rasulullah'ın (sav) yanında Bedir, Uhud ve Hendek gibi bütün gazalara iştirak etmiş, kendisi cüsse olarak zayıf olmasına rağmen, Bedir'de Ebu Cehil'in kafasını kesip Rasulullah'a (sav) getirmiştir.<sup>64</sup>

Selman-ı Farisi (ra) köle olduğundan Bedir ve Uhud'a iştirak edememiş, Hendek'te bulunmuş, Hendek kazma fikri de ilk olarak ondan gelmiştir.<sup>65</sup>

Mekke'nin yakışıklı ve nazlı delikanlısı Hz. Mu'sab b. Umeyr (ra), Mekke'deki lüks denilebilecek bir hayatı bırakıp, Medine'ye hicret etmişti. Medine'de çok sade bir hayatı vardı. Bedir günü muhacirlerin sancaktarlığını yapıyordu. Uhud günü de yine sancaktardı. Henüz 40 yaşlarında iken Uhud'da şehit edildi. Rasulullah (sav) onun başında durdu, eski bir elbisenin içinde saçları dağılmış, vücuda kılıç ve mızrak darbeleriyle lime lime olmuştu. Onu saracak bir kefen de bulamadılar. Eski kaftanı ile başını örttüklerinde ayakları, ayaklarını örttüklerinde de başı açıkta kalıyordu. Rasulullah Efendimizin (sav) emri ile başını örtüp, ayaklarına da ızhır otu ile örtüp Uhud şehitleri arasına defnettiler.<sup>66</sup>

Bilal'de (ra) başta Bedir olmak üzere bütün gazalara iştirak etti. Kendisine işkence eden Ümeyye b. Halef'i bizzat kendisi öldürdü. Hz. Ebu Bekir'in (ra) hilafeti zamanında cihada iştirak etmek istediğini söylediye de, Hz. Ebu Bekir (ra) artık yaşlandığını ve Medine'de kalmasının daha uygun olacağını söylemiştir.<sup>67</sup>

Ehl-i Suffadan Sa'd b. Ebi Vakkas'ta (ra) başta Bedir olmak üzere bütün gazalara katılmış, Hz. Peygamber tarafından gönderilen seriyelere komutan ve bir nefer olarak iştirak etmişti. Allah Rasulu (sav) onun için “Anam, babam sana feda olsun. At Sa'd at” diyerek onu ok atmaya teşvik ediyordu.

Suffalılardan Ebu Ubeyde b. Cerrah'ta (ra) iyi bir komutan olup Bedir'den itibaren bütün gazalara iştirak etmiştir. Hatta Bedir'de düşman saflarındaki babasını öldürmüştür. Hz. Mus'ab'da kardeşini öldürmüştü. Ebu Ubeyde b. Cerrah (ra) İslâm'ı anlatmak üzere tebliğci istenen Yemen ve Necran gibi yerlere Hz. Peygamber (sav) tarafından gönderilmiştir.<sup>68</sup>

<sup>63</sup> Baktır, Suffa Ashabi, s. 62.

<sup>64</sup> İbn Sa'd, III, 155.

<sup>65</sup> Baktır, Suffa Ashabi, s. 88, 89.

<sup>66</sup> Baktır, Suffa Ashabi, s. 111.

<sup>67</sup> Baktır, Suffa Ashabi, s. 122.

<sup>68</sup> Baktır, Suffa Ashabi, s. 144.



Hicretten sonra Hz. Peygamber’i (sav) evinde barındıran İstanbul’un aziz misafiri Ebu Eyyub el-Ensari (ra), Bedir’den itibaren bütün gazalara iştirak etmiş, ilerlemiş yaşına rağmen cihad ruhu sönmemiş, İslâm orduları ile İstanbul’a kadar gelmiş ve orada şehid olmuştur.

Ehli Suffadan bazıları da harplere iştirak etmek istedikleri halde Rasulullah (sav) onlara binek ve savaş malzemesi bulamadığı için üzülmeye geri dönüp gidiyorlardı. Suffadan İrbâd b. Sariye (ra) ve Salim b. Umeyr (ra) Tebûk seferine iştirak edemediler ve bunun üzerine şu ayet nazil oldu: “Ey Resulüm, binek temin etmek için sana geldiklerinde, sizi bindirecek bir şey bulamıyorum deyince bu uğurda harcayacakları bir şey bulamadıklarından dolayı, üzüntüden gözlerinden yaşlar döke döke dönüp gidenlere de bir sorumluluk yoktur.” (Tevbe, 9/92)

Burada verdiğimiz birkaç örneğin dışında Ehli Suffanın İslâm’ın tebliği için maddi ve manevi büyük fedakarlıklara katlandıklarını ve birçoğunun harp meydanlarında şehit olarak bu fani dünyadan göçtüklerini görmekteyiz.

## ✎ F) MESCİD’DE VE SUFFA’DA İLİM MECLİSLERİ VE DERS HALKALARI

### 1) Suffa İlk İslam Üniversitesidir

Muhammed Hamidullah Hoca’nın ifadesiyle Suffa ilk İslam Üniversitesidir. Burada bizzat Rasulullah (sav) dersler veriyordu.<sup>69</sup> Suffa, gündüzleri bir okul, geceleri ise fakir sahabeler için yurt vazifesi görüyordu.<sup>70</sup>

Hz Peygamber (sav) hicretten önce Musab bin Umeyr’i (ra) Medine’ye göndererek ilk eğitim çalışmalarını başlatmıştı.

İslamiyet’te ilk eğitim müesseseleri camiler ilk hoca da Hz. Peygamber (sav) idi. Ona uyan sahabeler onun bu ananesini devam ettirmişler, sonra da medreseler tesis edilmiştir.<sup>71</sup>

### 2) Alimin Zahide Olan Üstünlüğü

Suffa’da ibadet ve zikirle meşgul olanlar olduğu gibi, ilim tahsiline ağırlık verenler de vardı. Nitekim Hz. Peygamber (sav) bu iki meşguliyeti tasvip etmekle birlikte, ilimle meşgul olanları tercih ediyordu. Nitekim bu konu birçok hadiste vurgulanmıştır:

“Alimin abide üstünlüğü, benim sizin en ednanıza üstünlüğüm gibidir.”<sup>72</sup>

<sup>69</sup> Muhammed Hamidullah, İslam Peygamberi, II, 75.

<sup>70</sup> İbn Sa’d, I, 255.

<sup>71</sup> Okıç, Tayyip, İslam’da Kadın Öğretimi, s. 21,22.

<sup>72</sup> Tirmizi, İlim, 19, H.No: 2685.





“Bir tek fakih, şeytana bin abidden daha üstündür.”<sup>73</sup>

### 3) Mescidler, İlim Tahsili ve İbadet İçindir

Rasulullah (sav) Mescid-i Nebi'nin ilim meclisi haline gelmesi için teşvik etmiş ve şöyle buyurmuştur: “Bir kimse benim şu mescidime hayrı öğrenmek ve öğretmek için gelirse, o Allah yolunda cihad eden derecesindedir.”<sup>74</sup>

Bir gün Hz. Peygamber mescidde oturuyordu sahabeler de etrafında idiler. Bu sırada üç kişi geldi ikisi selam verdi diğeri çıkıp gitti. Onlardan birisi ders halkalarından boş bir yere oturdu diğeri ise onun arkasında bir yere oturdu. Hz Peygamber (sav) bu üç kişinin hareketini şöyle yorumladı. “Birincisi Allah’a sığındı, Allah da onu barındırdı. Diğeri sıkıntı vermektan utandı, Allah da ondan haya etti. Diğer üçüncüsü ise meclisten yüz çevirdi. Allah da ondan yüz çevirdi.”<sup>75</sup>

Rasulullah (sav) özellikle mescidlerin ibadet ve ilim mekanı olduğunu her vesile ile vurgulamıştır. Ebu Hurayre'nin rivayet ettiği bir hadis şöyledir:

“ Her kim bir kimseyi mescide kayıp ararken işitirse, “Allah onu sana geri vermesin” desin. Çünkü mescidler bu gibi işler için bina edilmemişlerdir.”<sup>76</sup>

Mescidde “kırmızı deveyi gören yok mu? “ diyen birisine Hz Peygamber (sav) şöyle cevap verdi: “ Bulamıyasın. Çünkü mescidler neye yarayacaksa ancak onun için yapılmışlardır.”<sup>77</sup>

Şarihler, mescidlerin ancak zikrullah, namaz ve ilim tahsili için yapıldığını vurgulamışlardır.<sup>78</sup>

### 4) İlim Meclislerinin ve Ders Halkalarının Özellikleri

Mescidlerde Kur'an talimine özel bir ilgi gösterilmiştir. Rasulullah (sav) “Sizin en hayırlınız Kur'an'ı öğrenen ve başkalarına da öğretendir”<sup>79</sup> buyurmuştur.

Kur'an'da devletin askere ihtiyaç duyduğu anda bile, bir grubun ilimle meşgul olması ısrarla emredilmiştir.<sup>80</sup>

<sup>73</sup> Tirmizi, İlim, 19, H.No: 2681.

<sup>74</sup> İbn Mace, Mukaddime, 17, H.No:227.

<sup>75</sup> Tecrid-i Sarih, II, 74,75.

<sup>76</sup> Müslim, Mesacid, 79, H.No: 568.

<sup>77</sup> Müslim, Mesacid, 81, H.No:569.

<sup>78</sup> Davudoğlu, Ahmed, III, 456.

<sup>79</sup> Ebu Davud, Salad, 349, H.No:1452.

<sup>80</sup> Bkz. Tevbe(9):122, M. Hamidullah, I, 82.



“Rasulullah (sav) ilim meclisinde söz söylerken bir Arabi geldi...” şeklinde başlayan birçok hadis bulunmaktadır.<sup>81</sup>

Mescid-i Nebevî'deki ilim meclisleri, Hz. Peygamberin etrafında iç içe daireler şeklinde idi. Aynı zamanda bu meclislere “Halaka” deniliyordu. Bu halakalarda Hz Peygamber'in dışında diğer bazı sahabilerde dersler veriyorlardı.<sup>82</sup>

Mescid-i Nebevî'deki bu ilim halkaları zamanla bütün İslam dünyasına yayılmış, birçok meşhur alim camilerdeki bu ilim halkalarından yetişmiştir.

Hız. Peygamber (sav) Suffalıları yetiştirmek için gayret ediyordu. Bazen açıklıktan karnına taş bağıyor açıklığını azaltıyor, ama onlara kitaptan bir şeyler öğretmeye devam ediyordu.<sup>83</sup>

Bazen Rasulullah (sav) anlatmak istediği meseleyi üç defa tekrarlıyordu. Buhari Kitabü'l İlim'de, “Anlaşılması için sözün üç defa tekrarlanması” şeklinde özel bir bab açmıştı. Özellikle abdest alırken ökcüler kuru kaldığı için Hz Peygamber (sav) dikkat çekmiş ve “ökcülerin ateşten çekeceği var” buyurmuştur.<sup>84</sup>

Hız. Peygamber (sav) ve sahabeleri sözün anlaşılmasına çok dikkat ediyorlardı. Hız. Ali'nin (ra) şöyle dediği rivayet edilir: “İnsanlara anlayacağı şeyleri anlatın. Allah ve Rasulünün tekzib edilmesini ister misiniz?”<sup>85</sup>

Abdullah bin Mesud (ra) da şöyle diyordu: “Sen bir camaate akıllarının almayacağı bir şeyi söylersen mutlaka bu bir kısmına fitne olur.”<sup>86</sup>

Nitekim Hız. Muaz (ra) imam olarak yatsı namazında uzun okuduğu için, cemaattan birisi namazı terk edip Hız. Peygamber'e (sav) şikayet etmişti. Hız. Peygamber (sav) şikayet eden bu sahabiye dinlemiş ve Hız. Muaz'ı yanına çağırarak, “Ya Muaz sen fitneci mi oldun? Duha, Leyl, Âla, Şems gibi sureleri okusaydın.” buyurmuştur.<sup>87</sup>

Hız. Ömer (ra) Medine'de bir komşusu ile nöbetleşe mesciddeki ilmi faaliyetlere iştirak ediyor, öğrendiklerini daha sonra paylaşıyorlardı.<sup>88</sup>

Bedevinin birisi mescidin bir köşesine bevl etmiş, cemaatın bir kısmı ona mani olmak için onun üstüne yürümüşlerdi. Hız. Peygamber (sav) müdahale edilmemesini ve işini bitirmesini söylediler

<sup>81</sup> Tecrid-i Sarih, I, 67,74.

<sup>82</sup> Buhari, İlim, 8, I, 24.

<sup>83</sup> Hilve, I, 342.

<sup>84</sup> Müslim, Taharet, 25, H.No:240.

<sup>85</sup> Buhari, İlim, 49.

<sup>86</sup> Müslim, Mukaddime, 5.

<sup>87</sup> Müslim, Salat, 178, H.No:465.

<sup>88</sup> Buhari, İlim, 27, Müslim, Talak, 34, H.No:1479.



sonra da oranın nasıl temizleneceğini tarif ettiler. Bedeviye şöyle dediler: “Şüphesiz bu mescidler küçük ve büyük abdest için uygun yerler değildir. Bu mescidler Allah’ı anmak namaz kılmak ve Kur’an okumak için yapılmıştır.”<sup>89</sup>

Abdullah bin Mesud’un (ra) rivayetine göre, Rasulullah (sav) vaaz ve nasihatta bıkkınlık gelmemesi için onların durumlarına bakar ve uygun saatleri kollardı.<sup>90</sup>

Ebu Hureyre (ra) halkın anlayamayacağı endişesi ile bir kısım hadisleri rivayet etmediklerini söylemişlerdir.<sup>91</sup>

İbn Abbas (ra) da halkın usandırılmamasını özellikle tavsiye etmiş ve sözlerini şöyle bağlamıştır: “Zira ben Rasulullah (sav) ve Ashab-ı Kiram’ın devrinde yaşadım. Onlar böyle yapıyorlardı.”<sup>92</sup>

### 5) Hanımlara Belli Bir Gün Tayini

Suffa’da hanımlara mahsus bir bölümün olup olmadığı tartışmalıdır. Her ne kadar bazı rivayetlerde “Suffetü’n-Nisa” tabiri geçiyorsa da, bunun sadece bir gölgelik olduğu kanaatındayız.

Buhari ve Müslimde geçtiğine göre, hanım sahabiler kendilerine müstakil bir gün tayin edilmesini ve Hz. Peygamber’in onlara özel ders vermesini teklif ettiler. Hz. Peygamber (sav) onların bu teklifini kabul etmiş ders için belli bir günde anlaşmışlardı.<sup>93</sup>

Kadın sahabiler hayızla ilgili bazı meseleleri Hz. Peygamber’e sordular ve cevaplarını da aldılar. O zaman Hz. Aişe validemiz şöyle buyurdu: “Şu ensar kadınları ne iyi kadınlardır. Hayaları dinlerini öğrenmelerine mâni olmuyor.”<sup>94</sup>

Bir bayram namazında kadınlar Hz. Peygamber’in (sav) sözlerini işitemeyince Hz. Peygamber (sav) onların yanlarına varmış, nasihatta bulunmuş ve sadaka vermelerini tavsiye etmiştir. Bu arada sadakaları toplayan Hz. Bilal’in eteği epeyce dolmuştu.<sup>95</sup>

## SONUÇ

Hicretten sonra Medine’de ilk cami ve bitişiğindeki Suffa, bizzat Rasulullah (sav) tarafından inşa edilmiş ve sahabe nesli buradan yetişmiştir. Mescid-i Nebevi’de beş vakit namazın haricinde diğer eğitim faaliyetleri de yürütülüyordu. Ömer Kirazoğlu’nun ifadesiyle “Bu millet üç kıtaya hâkim iken, yalnız cami kültürü ile yetişmiş-

<sup>89</sup> Müslim, Taharet, 100, H.No:285.

<sup>90</sup> Köksal, Asım, Efendimiz ve Yolu, İstanbul, 2004, s.134.

<sup>91</sup> Kütüb-i Sitte, XI, 257.

<sup>92</sup> Buhari, Da’avat, 20.

<sup>93</sup> Buhari, İlim, 36, I, 34, Müslim, Birr, 152, H. No:2633.

<sup>94</sup> Müslim, Hayız, 61,H.No:332.

<sup>95</sup> Müslim, Salat’ül İydeyn, I,H.No: 884.



ti.” Asrı Saadet’den sonra camiler birer üniversite gibi çalışmış her direğin dibinde müderrisler dersler vermeye devam etmişlerdir. Bağdat’da Azamiyye, Mısır’da Ezher, İstanbul’da Fatih, Beyazıt ve Süleymaniye gibi camiler hem ibadet yeri hem de yüksek seviyede din eğitimi veren müesseselerdi.

Günümüzde camilerin bu fonksiyonları neredeyse kaybolmuş sadece günde birkaç saat namaz kılınan, ondan sonra da kapısına kilit vurulan âtil müesseseler haline gelmiştir.

Camilerimiz Asr-ı Saadet dönemindeki gibi yeniden dizayn edilmeli ve daha verimli hale getirilmelidir.

### ☞ KAYNAKÇA

- Ahmed b. Hanbel; *Müsned*, Beyrut 1969.
- Alûsî, Şihabüddin Mahmud; *Ruhu'l-Ma'ani*, Mısır, 1353.
- Baktır, Mustafa; İslâm'da İlk Eğitim Müessesesi: Suffa Ashabı, İstanbul 1984.
- Baktır, “Suffe” mad., *TDV İslâm Ansiklopedisi*, İstanbul 2009, XXVII, 469–470.
- Baktır, Mustafa, Cami ve Cemaatin Hayatımızdaki Yeri, *Diyanet İlmi Dergi*, Ankara, 1992, s.75-96.
- Buhâri, Muhammed b. İsmail; *Sahih*, İstanbul 1979.
- Canan, İbrahim, Kütüb-i Sitte Tercümesi, İstanbul, ts.
- Davudoğlu, Ahmed, *Sahih-i Müslim Tercüme ve Şerhi*, İstanbul, 1975.
- Ebu Davud, Süleyman b. Eş'as, *Sünen*, Humus, 1970.
- Ebu Nuaym Ahmed b. Abdillan, *Hilyetü'l-Evliya*, Beyrut 1967.
- Elmalılı, M. Hamdi Yazır; *Hak Dini Kur'an Dili*, İstanbul 1960.
- Hindî, Alâüddin Aliyyü'l-Mütteki, *Kenzu'l-Ummâl*, Beyrut 1979.
- İbnü Hacer, Şihabüddin Ahmed; *el-İsâbe*, Mısır, 1328.
- İbn Mace, Muhammed b. Yezid, *Sünen*, Mısır, 1952.
- İbnü'l-Esir, Ebi'l-Hasen Ali b. Muhammed, Üsdülgâbe, Mısır 1970.
- İbn Sa'd, *et-Tabakatü'l-Kübra*, Beyrut, 1960.
- Kayadibi, Fahri, Yaygın Din Eğitiminde Cami ve Görevlileri, Ankara, 2000.
- Köksal, M. Asım, Efendimiz ve Yolu, İstanbul, 2004.
- Kurtubi, Muhammed b. Ahmet, *el-CâmiLi Ahkâmî'l-Kur'an*, Beyrut, ts.
- Muhammed Hamidullah, İslam Peygamberi, İstanbul, 1969.
- Müslim, Müslim b. Haccac; *Sahih*, Beyrut, 1957.
- Naim, Ahmet- Miras, Kamil, Tecrid-i Sarih Tercümesi, Ankara, 1972.
- Nedvi Ahmed; *Asr-ı Saadet*, (Haz. Eşref Edib), İstanbul 1969.
- Nursi, Bediüzzaman Said, *Mektubat*, İstanbul 2003.
- Okiç, M. Tayyib, İslamiyette Kadın Öğretimi, Ankara, 1978.
- Taberi, Ebu Cafer Muhammed; *Camii'l-Beyân*, Mısır, ts.
- Tirmizi, Ebu İsâ Muhammed, *el-Cami'u's-sahih*, Kahire, 1937.



Tuğ, Salih, İslamda İlk Maarif Müesseseleri ve Bunların Gelişmesi, İslam Düşüncesi Dergisi, İstanbul, 1969, Sayı:7, s.425-432.

Vahidi, Ali b. Ahmed, *Esbabu'n-Nüzul*, Bsm. Yeri Yok, 1968.

## 2. OTURUM

**“Suffa  
Örneği”  
Bağlamında  
Cami ve  
Eğitim**

Mustafa BAKTIR





## DONANIMLI İSLAM İNSANININ YETİŞMESİNDE CAMİ DERSLERİNİN ÖNEMİ (KONYA ÖRNEĞİ)

Ali AKPINAR<sup>1</sup>

**Özet:** Oku emri ile başlayan “İlim Dini İslam”, ilk olarak Medine’de *Dârü’l-Erkam*’ın evinde, daha sonra kadın erkek herkese açık olarak yaygın eğitim veren *Mescid-i Nebî* ve onun müstemilatı içerisinde bulunan örgün eğitim yuvası *Ashâb-ı Suffe* ile eğitim-öğretim çalışmalarıyla gelişip serpilmiş ve cihana yayılmıştır. İlk dönemin altın nesli Sahâbe kuşağı bu evlerde yetişmiştir. Sonraki dönemlerde de Müslümanlar gittikleri her yerde mescitlerin hemen yanı başına eğitim yuvalarını inşa etmişler ve bu yuvalarda, mescit ruhundan kopmadan asırlarca büyük ilim-irfan önderlerini yetiştirmişlerdir. Mekke’nin eğitim yuvası *Dârü’l-Erkam*’ın ev-yuva anlamına gelen *Dâr* kelimesi bu çizgideki eğitim yuvalarının ön adı olmuştur. *Dârü’l-Hufâz*, *Dârü’l-Kurrâ*, *Dârü’l-Hadîs*, *Dârü’l-Fünûn*, *Dârü’l-Hikme*, *Dârü’l-İlim*, *Dârü’l-Muallimîn* gibi. Bu merkezler, asırlar boyu bir ev-yuva sıcaklığında kendilerine gelenleri bağırlarına basmışlardır. Kültür tarihimizde İslam şehirleri cami merkezli olarak kurulmuş, İslam insanı da cami merkezli olarak yetiştirilmiştir. Hadiste İslam insanı, *gönlü mescitlere bağlı kişiler*<sup>2</sup> olarak tanımlanarak kadın erkek, çocuk-geç-yetişkin, engelli-engelsiz tüm müminlerin camiyle irtibatlı olmaları teşvik edilmiştir.

Kur’ân’ın, Kur’ân’dan sonra gelen ilk tefsiri kabul edilen Sünnet, öncelikle camilerimizdeki hadis halkalarında okuna gelmiştir. Evliya Çelebî, İstanbul’dan bahsederken **bütün selâtin camilerinde** *Buhârî*, *Müslim* ve *Meşârikü’l-Envâr* hadislerinin okunduğunu söyler. İlim yolcuları camilere sığmaz olunca hadis ilminin tahsili için *Dârü’l-Hadîs* denilen müstakil medreseler kurulmuştur. Şeyhü’l-Hadîs denilen üstadın rehberliğinde hadis medresesi öğrencilerine aylık muntazam ve dolgun burs verildiği gibi, hadis dinleyenlere de teşvik için burs verilmiş, bir hadis kitabını ezberleyen de ödüllendirilerek bu ilme teşvik edilmiştir.<sup>3</sup>

Kadîm İslam şehri Konya’ımızda da çok sayıda ilim irfan mektebi bu asil vazifesini yakın zamana kadar sürdürme gelmiştir. Bunlardan biri de kadîm medreselerimizden biri olan *Sâhib Ata Dârü’l-Hâdîsi İnce Minareli Medresesi*dir. Medresenin, ilim yolcularını daha içeri girerken etkileyen muhteşem

<sup>1</sup> Prof. Dr., Necmettin Erbakan Üniversitesi İlahiyat Fakültesi Öğretim Üyesi, e-mail: lakpinar1@gmail.com.

<sup>2</sup> Buhârî, Ezân 36; Müslim, Zekât 91.

<sup>3</sup> Bkz. Nebi Bozkurt, *Dârü’l-hadîs*, DİA, VIII, 527-529.



Taçkapısında Fetih suresinin baştan 13 ayeti ile Yâsîn suresinin ilk 31 ayeti yazılıdır. Selçuklular Döneminden kalma bu medresede 1200'lü yıllardan beri asırlardır hadis ilmi okunmuş, özellikle *Buhârî Hadis Hafızları* bu medresede yetişmiştir. Bir Cuma günü Cuma namazından sonra küşâd edilen Cumhuriyet Meclisinin<sup>4</sup> daha önceden okunan Kur'ân hatimleri yanında, Buhârî hatimlerinin dualarıyla açılması ne kadar anlamlıdır! Bu tarihi gerçek, bize o günlerde Buhârî hafızlarının var olduğunu, Kur'ân hatminin yanında Buhârî hatim geleneğinin de devam ettiğini gösterir.

Sunacağımız bu tebliğde dört yıllık Konya İl Müftülüğümüz sırasında tecrübe edilen *sürelî cami dersleri* örnek uygulamalarından yola çıkarak insanımızın cami merkezli yetişmesinde, dakikalara sığdırılan ve katılımcıları ile katılım saatleri değişken va'z ve hutbeler yanında; belli konular/dersler, belli hocalar, belli katılımcılar ve belli saatlerde periyodik olarak devam eden cami derslerinin önemine dikkat çekerek bu uygulamaların yaygınlaştırılarak sürdürülmesine yönelik somut tekliflerimizi gündeme getirmeye çalışacağız.

## 3 THE IMPORTANCE OF MOSQUE LESSONS IN THE DEVELOPMENT OF QUILIFIED ISLAMIC PEOPLE- THE CASE OF KONYA

**Abstract:** Islam is a scientific religion which begins with the "read" order. Firstly, it started education and training activities in Dârül-Erkam's house in Medina. Later on, the Masjid-i Nebî, which provides informal education to all men and women, and the formal education center Ashâb-ı Suffe, which is located in its premises, were developed and spread to the world through education-training activities. Throughout history, Muslims have grown up in institutions founded in Masjid.

In the ancient Islamic City Konya has a large number of science-scholarship; this noble duty continued until recently. Today too, this educational work continues on some of our mosques effectively.

In this paper, we will emphasize the importance of mosque lessons by giving examples of the mosque lessons which are experienced during our four-year Konya Provincial Mufti's Office and emphasizing the importance of maintaining these practices by spreading them.

## 3 A. CAMİ/MESCİD MERKEZLİ BİR HAYAT

İlk insan, aynı zamanda vahye muhatap olmuş ilk Peygamberdir. İlk kitap, ilk insana verilmiştir. Yeryüzünde ilk mabed ilk insanın eliyle kurulmuştur. Çünkü insan varsa dini de olmalıdır. Yeryüzünün ilk mabedi, Ka'be'dir. ***Doğrusu insanlar için ilk kurulan ev, Mekke'de, dünyalar için mübarek ve doğru yol gösteren Ka'be'dir.***<sup>5</sup>

<sup>4</sup> Meclis'in açılışı ile ilgili olarak *Nutuk*'da şu cümleler dikkat çeker: *Meclisin yevm-i küşadının Cumaya tesadüf ettirilmesi... Hacı Bayram Veli Camii şerifinde cuma namazının edası, envâr-ı Kur'ân ve salavâtın istifaza olunması... Lihye-i şerif ve sancak-ı şerifin taşınması... Daireyi mahsusaya geçilmeden dua kıraati ve kurbanların kesimi... Vali Bey'in tertibiyle hatim ve Buhârî şerif tilaveti... Vatanın her köşesinde Buhârî ve hatemâti şerife kıraati... Cuma günü ezandan evvel minarelerden salavât-ı şerifelerin okunması... Merasim-i diniye ile meclisin küşadı...* Bkz. M. Kemal Atatürk, *Nutuk*, I, 430-432, İstanbul, 2001.

<sup>5</sup> Âlu Imran 3/96.





Daha sonra yeryüzünün dört bir yanına kurulan mabetler, Ka'be'nin yeryüzü şubeleri olmuştur. İslam mabetleri olan camilerin yönü Ka'be'ye dönüktür ve onlar Ka'be'ye bağlıdırlar. Doğru dinin doğru bir şekilde öğrenilmesi ve hayata taşınması camide yahut camiyle irtibatlı yuvalarda başlar. Onun için İslam şehirleri cami merkezli kurulmuştur. Zaten *mihrabı ile ibadet, minberi ile hikmet, kürsüsü ile sohbet, minaresi ile tevhit sembolü olan cami, kubbesi ile de ümmet bilincini temsil eder*. Onun kubbesinin altında herkese yer vardır ve caminin kapısı her saat herkese açıktır/açık olmalıdır.

Arapçada *câmi*, toplayan, bir araya getiren demektir. İslam mabetlerine, müminleri aynı hedef için bir araya getirdikleri için bu isim verilmiştir. Ezan meşru kılınmadan önce müminleri namaza çağırmak için *Essalâtü câmia/Namaz toplayıcıdır* denirdi.<sup>6</sup> Yine Peygamberimiz Cuma ve vakit namazları dışında müminleri toplamak istediğinde insanlar aynı ifade ile mescide çağrılırdı.<sup>7</sup> Râşit halifeler döneminde de aynı adet devam ettirilmiştir.<sup>8</sup> Çağdaş Arapça'da *câmia*, üniversite demektir. Üniversite de pek çok ilim merkezini ve ilim yolcusunu bir araya getirdiği için bu ismi almıştır. Buna göre mescidler, üniversite gibi olmalıdır. Zira İslam tarihinde camiler, çok yönlü ve çok amaçlı olarak kullanılmış insan yetiştirme, insanları hayata hazırlama merkezleri olmuştur. Ancak iyi incelendiğinde cami ile *câmia* arasında bazı farklar vardır. Şöyle ki:

1. Camiye abdestli girilir ve camide edeple durulur. Üniversite için ise böyle bir şart ve uygulama yoktur. Abdest almanın ve abdestli olmanın kişiye kazandıracığı maddî ve manevî faydalar ise ortadır.
2. Cami aynı zamanda mescittir, yani secde edilen, ibadet edilen yerdir. İnsan camiye girdiğinde tahiyatü'l mescid namazı kılar, üniversiteye girdiğinde ise böyle bir namaz yoktur. Bir işe ibadetle başlama, o işin ibadet bilinciyle yapılmasına katkı sağlayacaktır.
3. Camiye giren kimse bir ân bile olsun, itikâf niyetiyle içeri girse ibadet sevabı alır, üniversiteye giren için ise böyle bir şey yoktur.
4. Camide bulunanlar mümkün mertebe haram ve günahlardan uzak kalırlar, namaz, zikir, ilim gibi pek çok sevabı tahsil ederler. Üniversitede bulunanlar ise hayır ve sevap kazandıkları gibi günahlara da bulaşabilirler.

<sup>6</sup> İbn Sa'd, *Tabakâtü'l-Kübrâ*, I, 246.

<sup>7</sup> Bkz. Buhârî, *Küsûf* 3; Müslim, *Küsûf* 4; Ebû Dâvûd, *İstiskâ* 6; İbn Mâce, *Mukaddime* 11; Nesâî *Küsûf* 6; Ahmed, *Müsned*, V, 179, VI, 57, 311, 472; Dârimî, *Siyer* 12.

<sup>8</sup> Bkz. Ahmed, *Müsned*, I, 199.



## 2. OTURUM

Donanımlı  
İslam  
İnsanının  
Yetişmesinde  
Cami  
Derslerinin  
Önemi  
(Konya Örneği)

AHİ AKPINAR

5. Camilerde hayat, namaz vakitlerine göre planlanır, camiye gelenler namazlarını vaktinde kılarlar, sonra ilim, ezkâr ve benzeri şeylerle meşgul olurlar. Üniversitede ise planlar ders saatine göre yapılır, çoğu zaman namazlar vaktinden sonraya bırakılır, hatta kaçırıldığı bile olur.
6. Hadiste haber verildiği üzere *Camiler Allah'ın evleridir, orada ilim için bulananların üzerine sekine/huzur iner, onları rahmet kuşatır, melekler onların yanında durup onlara dua ederler ve Yüce Allah onları yüce katında anar.*<sup>9</sup> Üniversite için böyle bir şey yoktur.
7. Camide erkekler kadınlardan ayrı yerlerde dururlar, üniversitede ise karışık dururlar. Bu ise insanların dikkatini dağıtabilir, onları farklı ve kötü düşüncelere, yanlış birliktelikle sevk edebilir.
8. Cami derslerinde ilim yolcusu hocasıyla yakın oturur, aralarında ilim alışverişi yanında ülfet ve muhabbet de meydana gelir. Üniversitede ise hoca talebe ilişkileri resmî ve şekilseldir. Zira camiye göre üniversite daha kalabalıktır.
9. Cami derslerinde saat sınırlaması yoktur, ders hoca ve talebenin iştiyakına göre uzar yahut kısılır. Üniversitede ise tarafların iştah ve iştiyakı olsun olmasın dersler, saatlerinde başlar ve saatleri sona erinceye kadar devam eder.
10. Cami derslerine devam edenler Allah rızasını kazanmak için ve kendi samimi arzularıyla derslere gelirler, orada gönüllülük esastır. Üniversiteye ise talebeler, öncelikle yok yazılmamak, sınıf geçip diploma almak için gelirler. Camidekilerin beklentileri daha çok uhrevî, üniversitedekilerin beklentileri ise daha çok dünyevîdir.
11. Cami derslerinde ağırlıklı olarak şer'î ilimler tahsil edilir, öncelikle bu dersler okunur. Üniversitelerde ise her türlü ders okunur, hatta bazı bölümlerde şer'î derslere hiç yer verilmez, hatta dine aykırı şeyler bile okunabilir.
12. Cami derslerinde seçilmiş, güvenilir kaynaklardan ders yapılır. Üniversitelerde ise her türlü kitap okunabilir.
13. Cami derslerinde yetişenler daha dindar, daha edepli ve daha yararlı insanlardır. Üniversitelerden ise iyi kötü her çeşit insan çıkabilir.

Elbette bu söylenenler cami ile üniversiteyi karşı karşıya getirmek için değildir. Ancak müminleri cami derslerine teşvik etmeye yöneliktir. Yoksa câmiler gibi, câmialar da hayatın vazgeçilmezleridir. Aslında toplumda hayatî önem taşıyan bu iki merkezin birbi-

<sup>9</sup> Müslim, Zikir 37; Ebû Davûd, Vitir 14; Tirmizî, Fezâilü'l-Kur'ân 10; İbn Mace, Mukaddime 17; Ahmed, *Müsned*, II, 252, 407.



riyle irtibatlı ve iç içe olması elzemdir. Nitekim bizim kültürümüzde medreseler, camiye bitişik yahut caminin hemen yanı başında yapıldır. Aynı şekilde yukarıda sayılan maddeler, yapılış gayesi doğrultusunda, günün her saatinde aktif olarak vazifelerini yerine getiren camiler içindir. Yoksa kapısı yalnızca namazdan namaza açılan, çok az sayıda yaşlı insanlardan oluşan cemaati olan günümüz camileri için değildir. İnsanların dinleyip istifade etmek için geldikleri ve gereken itınayı göstermedikleri hutbe ve vaazlar için de değildir. Çünkü ilim öğreniminde istekli olmak, öğrenmeye tâlip olmak temel şartlardandır.

### ☞ B. MESCİD MERKEZLİ BİR EĞİTİM VE ÖZELLİKLERİ

Hıra mağarasında başlayan vahyin ilk cümlelerinin **Yaratan Rabbinin adıyla oku... Oku, insana bilmediklerini kalemle öğreten senin Rabbin kerem sahibidir...**<sup>10</sup> olması; yine ilk inen surelerden birinin Kalem suresi olması ve surenin ilk ayetinde **Nûn, Kalem ve kalemle yazanların yazdıklarına and olsun**<sup>11</sup> buyrulması İslam'ın ilim temelli bir din olduğunun açık bir göstergesidir. Kur'ân'ın; **sen Kitap nedir, iman nedir önceleri bilmezdin**<sup>12</sup> şeklinde tanımladığı peygambere ve **ümmî toplum**<sup>13</sup> diye nitelediği ilk muhataplara vahyin bu şekilde ve emir kipinde gelmesi son derece anlamlıdır!

Evet, **Yaratan Rabbinin adıyla oku**, emriyle başlayan bir din. İlk inen ayetlerinde Kalem'e dikkat çeken, bir suresine Kalem adını veren, Kalem'e ve kalem tutanların yazdıklarına yemin eden bir Kitap. Yazı bilmez Ümmî fakat hikmet ehli/bilge bir Peygamberin bilge insanları yetiştirmek için başlattığı eğitim-öğretim seferberliği ve bilgiye âşık olarak yetişen bir ümmet. Öğretimi, eğitimle taçlandırılan, **ilim yolunu cennet yolu**<sup>14</sup> olarak niteleyen bir din. Cami merkezli bir hayatı, cami merkezli bir eğitimi öngören bir din.

İslam şehir hayatında bütün yollar camiye çıkar. Hayat camide planlanır, cami dışında hemen uygulamaya başlanır. İslam insanı, caminin sloganı olan ezan cümleleri ile dünyaya gelir, cami merkezli bir hayat yaşar ve sonunda kendisine tahsis edilmiş ömrünü tamamladıktan sonra yine camide yapılan merasimle öteki âleme uğurlanır.

İslam insanı, dünya ve ahirette Yüce Allah'ın güvencesi altına girebilmek için, kalbi mescitlere bağlı olarak yaşar. **Kalbi mes-**

<sup>10</sup> Bkz. Alak 96/1-5.

<sup>11</sup> Bkz. Kalem, 68/1.

<sup>12</sup> Bkz. Şûrâ 42/52.

<sup>13</sup> Bkz. Âlu İmran 3/75, Cuma 62/2.

<sup>14</sup> Buhârî, İlim 10; Ebû Davûd, İlim 1; Tirmizî, Kur'ân 10; İbn Mace, Mukaddime 17; Ahmed, Müsned, II, 252, 325.



## 2. OTURUM

Donanımlı  
İslam  
insanının  
Yetişmesinde  
Cami  
Derslerinin  
Önemi  
(Konya Örneği)

AH AKPINAR

**citlere bağlı olmanın** anlamı şudur: Cami içinde ve cami dışında yapacağı tüm davranışlar, caminin kontrolünde olmalıdır. İslam'a göre mescitler **beytullah/Allah'ın evleridir**. Aslında tüm yeryüzü de Allah'ındır. Zaten Peygamberimiz, **yeryüzü bana mescit kıldır**<sup>15</sup> buyurarak tüm yeryüzünü mescit gibi maddî ve manevî kirlerden arındırmayı hedef olarak önümüze koymuştur. Buna göre kalbi mescitlere bağlı olan mümin, mescidin asıl sahibi Yüce Allah ile irtibatlı bir hayatın adamı olacaktır. Camiyi şarj kaynağı olarak görece, orada manen dolacak, cami dışındaki hayatında da tıpkı camideymiş gibi Müslümanca bir hayat yaşayacaktır. Camide kazandığı iman ve İslam'ı cami içerisinde bırakıp gitmeyecektir.

Cami merkezli olan İslam insanını yetiştirme sanatının bariz özelliklerinden bir kısmı şunlardır:

**İslamî eğitimin yeri her yerdir.** Elbette ilim dini İslam'da her yer ve her fırsat öğrenme için önemlidir. Ancak caminin eğitimde ayrı bir yeri vardır. İslam'ın ilk yıllarından itibaren cami bizzat eğitim-öğretimin merkezi olmuştur. Peygamberimiz, saadet çağının seçkin neslini camide inşa etmiştir. Sınırlar ve nüfusun artmasıyla birlikte eğitim-öğretim faaliyetleri cami dışına taşınsa bile cami bu görevini yerine getirmeye devam etmiş, kurulan eğitim yuvaları da caminin hemen yanı başında, caminin müstemilatı içerisinde kurulmuşlardır. Yukarıda da geçtiği üzere camide eğitim diğer eğitim merkezlerine göre daha maneviyat yüklüdür.

**İslam eğitimi cami merkezlidir,** Müslümanın ticaret hayatı, çalışma hayatı da öyledir. Bunun içindir ki İslam şehirleri hep mescit merkezli kurulmuştur. Yani şehir bütün kurumları ve ahali ile caminin kontrolindedir. Şehrin en merkez, en yüksek, en gözde yerine cami yapılmış, hemen yanı başına hamam, eğitim yuvaları, çarşı/Pazar (bedesten) yapılmış ve bunların yanında da diğer kurumlar ve meskenler yer almıştır. Bu yönüyle cami, önderliğinde kurulan şehri ve ahalisini cami dışında da denetlemektedir. Bu yönüyle caminin gölgesinde ve camiyle irtibatlı bir hayat öngörülmüştür. Artık caminin gölgesinde/kontrolünde bir eğitim, Allah'tan ve O'nun ölçülerinden uzak olamayacaktır. Cami kontrolündeki ticaret ve iş hayatı da öyle, sosyal ve siyasî hayat da öyle olacaktır. Cami merkezli bir hayat, fizikî olarak sürekli camide kalmak demek değildir. Elbette cami dışına çıkılacak, dünyevî işler cami dışında icra edilecektir. Ancak bütün bunlar, cami ruhunu hayata taşıyarak, bütün davranışlara o ruhu yansıtarak gerçekleştirilecektir. Nitekim Cuma günü müminleri namaz için camiye çağıran ayetlerde, namaz bitiminde yeryüzüne dağılmaları

<sup>15</sup> Buhârî, Teyemmüm 1; Nesâî, Mesâcîd 3, 42; İbn Mâce, Taharet 90; Dârimî, Siyer 28; Ahmed, Müsned, V, 145, 148.



ve Allah'ı daha çok anarak rızık talebinde bulunmaları istenmiştir.<sup>16</sup> Bugün ise Müslümanlar fiziken de camiden koptular, ruhen de. Oysa onlar günlük olarak camiye uğramalı, hayata camiden hazırlanmalıydılar. Ama camiler terk edildi, cami ruhu da camide kaldı. Çare ise, yeniden camiye dönmek, alıcıları tekrar camiye çevirmek ve camide kazanılacak ruhla hayatı anlamlı hale getirmektir.

**İslamî Eğitimin hedefi Marifetullahtır.** Yani Yüce Yaratıcıyı tanımaktır. Zira insan Rabbini ne kadar iyi ve doğru tanırsa, o ölçüde O'na yakın olacak ve o miktarda kendini ve kâinatı tanıyacaktır. Çünkü insan, kâinatın hülâsası, kâinat ise Yüce Yaratıcının tecellisidir. Bunun için kendini iyi tanıyan, insanın açılımı olan kâinatı tanıır, her ikisini tanıyan da Yüce Yaratıcıyı tanıır. Yüce Allah'ı, kâinatı ve kendini iyi tanıyan, uyumlu bir hayatın adamı olarak hem bu dünyayı cennete çevirir, hem de öteki dünyada cenneti hak eder. Yüce Yaratıcıyı en doğru ve en anlamlı tanıyacağımız yerlerin başında ise O'nun evleri (*Beytullah*) olan camiler gelir.

**İslam eğitiminde amaç Allah'ın rızasıdır.** Müslüman için her amelde Allah'ın rızasını kazanmak her şeyden öncedir. Bunun için amellere değer kazandıran niyet cümleleri *niyet ettim Allah için* ifadesiyle başlar. Bunun için ne para, ne şan şöret, ne başkalarına hava atma, ne dünyalık makam mansıp kazanma değil; sırf Allah Rızasını elde etmedir İslamî eğitimde amaç. Bunun için gerçek mümin kendisi için, çocukları için, eş ve dostları için meslek seçimini buna göre yapar/yapmalıdır.

**İslamî eğitimde ilim amel bütünlüğü vardır.** Buna göre ilim, sırf bilgilenmek için elde edilmez. Bir düşünürümüz gerçek bilim adamını tanımlarken şöyle der: *Âlim, ilmîni eyleme dönüştürendir.* Yani gerçek bilim adamı, yalnızca bilgisiyle değil, eylemiyle de kendini ispat edendir. Gerçekten de öyledir. Bilgi, eyleme dönüşürse bir anlam ifade eder. Bir ayetinde Kur'ân, Peygamberimize, onun şahsında hepimize şöyle dua etmemizi ister: **De ki: Rabbim ilimce beni arttır.**<sup>17</sup> Duada *ilmimi arttır* değil de *ilimce beni arttır* denmesi ne kadar anlamlıdır! Çünkü Kur'ân, ilmi ziyade olan insanı değil; ilmiyle değer kazanan insanı hedefler. Eyleme dönüşmeyen bilgi, sahibi için yüküttür. Bu yüzden olacak ki Kur'ân, bilgiyi eyleme dönüştüremeyen bilgi küpü insanları, köpeklere ve eşeklere benzetir. *"Kendisine ayetlerimizi verdiğimiz halde, onlardan sıyrılıp çıkan kimşenin hali köpeğin durumuna benzer. Üstüne varsan da dilini çıkarıp solur, bıraksan da dilini sarkıtıp solur..."*<sup>18</sup> *"Tevrat ile yükümlü tutulup da onunla amel etmeyenlerin durumu, ciltler dolusu kitap taşıyan*

<sup>16</sup> *Ey inananlar! Cuma günü namaz için ezan okunduğu zaman Allah'ı anmaya koşun; alim satımı bırakın; bilseniz, bu sizin için daha iyidir. Namaz bitince yeryüzüne yayılın; Allah'ın lütfundan rızık isteyin; Allah'ı çok anın ki saadete erişesiniz.* (Cuma 62/9-10)

<sup>17</sup> Tâhâ, 20/114.

<sup>18</sup> A'râf, 7/175-176.



## 2. OTURUM

Donanımlı  
İslam  
İnsanının  
Yetişmesinde  
Cami  
Derslerinin  
Önemi  
(Konya Örneği)

AHİ AKPINAR

*eşegin durumu gibidir..."<sup>19</sup> Bir anlamda camiler, günahlardan en fazla uzak durulan, müminlerin kardeşliklerini sergileyerek pek çok hayırlı-güzel işleri yaptıkları merkezler olarak İslam'ı yaşamının da örnek yerleri olmaktadır.*

**İslamî eğitimin zamanı, beşikten mezara kadar kesintisiz bir şekilde devam eder.** Zira insan öğrenmeye doymaz, o hakikate her zaman açıktır. Doğarken ve doğduktan hemen sonra pek çok şeyi öğrendiği gibi; ölürlen ve öldükten sonra da pek çok şeyi öğrenecektir. Öğrenme dünya ve ahirette devam etmektedir. Bu nedenle İslam insanı, her zaman ve yaşta öğrenmeye taliptir. Hikmet onun yitiğidir; onu nerede ve kimde bulursa alır ve ondan istifade eder. Hikmeti öğrenmenin önündeki engeller ne kadar aşılmaz görünse de onu aşmak için, ne kadar ulaşılmaz görünse de ona ulaşmak için gayret eder; bu uğurda maddî hiçbir fedakârlıktan kaçınmaz, uzun yolları aşar ve ona ulaşır(*er-Rihle fi talebi'l-İlm*). Zira o, önce sözü tanır, onun hakikat olup olmadığına bakar, sözün sahibini ise sonra tanır. Sahibinden yola çıkarak, söze şartlanmaz.

Kur'ân, kötülük yapanların *cehalet* sebebiyle onu yaptıklarını söyler.<sup>20</sup> Bunun anlamı şudur: Kişi yaptığı kötülüğün yasak olduğunu bilmez, onu yasaklayan Allah'ın büyüklüğünü, azap ve gazabının korkunçluğunu bilmez, o günahı işlediği zaman dünya ve ahirette kaybedeceklerini bilmez, ondan kaçındığı zaman kazanacaklarını bilmez, onun kendisine nelere mal olacağını bilmez. O günahın aklından, kişiliğinden, sağlığından neleri götüreceğini bilmez. O günahı sebebiyle nice dostlukları kaybedeceğini bilmez. Sağlık ve huzurundan olacağını bilmez vs. Görüldüğü üzere hep bilmezleri, onu yasağı çiğnemeye götürmektedir. Aslında bu bilmez denilenlerin çoğunu o kişi bildiğini zannetmektedir, duymuştur, öğrenmiştir, ama onun bilgisi onu eyleme götüreceği güçte değildir, en azından o işle karşılaştığında bunlar etkin değildir.

O halde bilgilerimizi her zaman/ya da zamanı gelince etkin kılabilmek için, onları yenilemeli, sağlamlaştırmalı, geliştirmeli ve donanımlı hale getirmeliyiz. Bu da kesintisiz okumaktan, düşünmekten, birbirimizi uyarmaktan geçer elbet. Doğru bilgiyle, hakikatin bilgisiyse beslenmeli ve onunla kendimizi adam gibi yaşatmasını bilmeliyiz. Bu noktada beş vakit namazın kılınması ve bunun için de camide cemaat olunması büyük önem arz etmektedir. Zira namaz, bilgileri tazeleyen, sağlamlaştıran ve yeni bilgiler kazandıran bir ibadettir. Namazın temel rükünlerinden biri olan *kıraat/okuma* Kur'ân'ın okunmasıyla gerçekleşir. Okumaktan amaç ise onu doğru anlamak ve gereğini yerine getirmektir. Kur'ân ise, ilimler kaynağı-

<sup>19</sup> Cuma, 62/5.

<sup>20</sup> Bkz. Nisâ, 4/17, Nahl, 16/119



dır. Kişi bu kesintisiz okumalarla bilgilerini tazeleyecek ve yenilenecektir. Bunun için de ne okuduğunu bilmek önemlidir.

### ☞ C. ÖRNEKLERİYLE CAMİ DERSLERİ

Cami derslerinden kastımız, Cuma va'z ve hutbelerin dışın-da yapılan dersler olacaktır. Bu dersler, *ashabına ders vermek için uygun saatleri kollayan Hz. Peygamberin*<sup>21</sup> sünnetinin gözetilerek insanların hazır olduğu en uygun vakitlerde yapılan derslerdir. Genellikle namaz vakitlerinden sonra yahut Cuma haricindeki vakit namazlarından sonra yapılan cami dersleri Cuma vaazlarından farklı olarak belli sayıda gönüllü cemaate devamlı olarak yapılmasıyla daha yetiştirici ve faydalı olmaktadır. Bu tür derslerle cilt cilt kitaplar baştan sona mütalaa edilebilmekte, başından sonuna derslere katılan belli sayı ve seviyede cemaatle yapılan dersler, örgün eğitim seviyesinde olabilmektedir. Not alma, önceki dersin cemaat ve hoca tarafından tekrar edilmesi, soru cevap faslının olması, belli aralıklarla ödüllü sınav ve benzeri metotlarla dersler daha faydalı hale getirilebilecektir.

#### 1. Ashab-ı Suffe Örneği

İlim dini İslam, okuma ve yazmaya dikkat çekerek başlayan bir dindir. İlk dönemlerde İslamî eğitim-öğretim Mekke'de kıt imkânlar ve zor şartlar altında Dâru'l-Erkâm'ın evinde devam etti. İslam ümmetinin nüvesini oluşturan sahabîler bu evde yetiştiler. Hicretten sonra da Medine'de eğitim öğretim kesintisiz devam etti. Medine'ye geldikleri ilk günde Medine Mescidinin yerini tespit edip inşasına başlayan ve *ben muallim olarak gönderildim*<sup>22</sup> buyuran Peygamberimiz, mescidin planına *Suffe* denilen örgün eğitim merkezinin de planını koymuştu. Burada kadınlar gündüzlü, erkekler de yatılı olarak eğitim öğretim görmekteydiler. Bu eğitim merkezinin baş hocası bizzat Peygamberimizdi. Bu insanlar, *Suffe'nin daimi talebelerinden biri olan Ebû Hureyre'nin dediği gibi, Muhacirler gibi ticaretle, Ensâr gibi ziraatla uğraşmıyorlar, bütün zaman ve mesailerini eğitim öğretime hasrediyorlardı.*<sup>23</sup> *Suffe'nin hanım talebelerinden Bukayra hanımın aktardığı şu bilgi, Peygamberimizin bir çeşit İslam Üniversitesi mesabesine olan Suffe eğitim merkezine ne kadar önem verdiğini net bir şekilde göstermektedir: Ben Suffe'de otururken, Rasulullah hutbeye çıkıp Suffe'yi işaret ederek şöyle buyurduğunu işittim: İnsanlar! Şu bölgede bir çöküntü gördüğünüz zaman bilin ki kıyamet yaklaşmış demektir!*<sup>24</sup> Peygamberimizin

<sup>21</sup> Bkz. Buhârî, İlim 11.

<sup>22</sup> İbn Mâce, Sünnet 17.

<sup>23</sup> Bkz. Buhârî, İlim 42; Mücteba Uğur, *Hicrî I. Asırda İslam Toplumu*, s. 87.

<sup>24</sup> Ahmed, Müsned, *Ahmed*, VI, 380.



## 2. OTURUM

Donanımlı  
İslam  
insanının  
Yetişmesinde  
Cami  
Derslerinin  
Önemi  
(Konya Örneği)

AHİ AKPINAR

sağlığında Kuba Mescidi başta olmak üzere Medine’de bulunan 9 mescitte eğitim öğretim faaliyeti yürütülmektedir.

Suffe eğitiminin temelini Kur’ân dersleri oluşturmaktaydı. Burada sürekli kalanlar olduğu gibi, dışarıdan Medine’ye gelenler de kalabilmekteydi. Bir defasında burada Temim kabilesinden 80 kadar yabancı barındırılmıştı. Basra’dan bir grup genç arkadaşıyla Medine’ye gelen ve yirmi gün kadar burada eğitim alan Mâlik b. Huveyris, *bizim ailelerimizi özlediğimizi fark eden Peygamberimizin haydi ailelerinizin yanına dönün, öğrendiklerinizi onlara öğretin ve yapmaları gerekenleri söyleyin* diyerek kendilerini uğurladığını anlatır.<sup>25</sup> Bir anlamda Suffe onlar için bir eğitim kampı olmuştur. Suffe’de kalanların sayısının 400’e ulaştığı olmuştur. Burada kalanlar Kur’ân öğrenimi ve din eğitimi yanında kendilerini gece ibadetine, nafilere vererek zahidane bir hayat yaşıyorlardı. *Abdullah b. Mesûd, Abdullah b. Ömer, Ebû Hüreyre, Muaz b. Cebel, Bilal-i Habeşî, Suhayb er-Rûmî, Selman-i Fârisî* gibi hukukçu, hadisçi sahabiler yanında ilk sûfiler de Suffe ashâbı arasından çıkmıştır.<sup>26</sup>

Bir defasında Peygamberimiz mescide girdiğinde iki grup insan gördü. Onlardan biri nafilere namaz kılıyor, diğeri ilimle meşguldü. Bu manzara karşısında Peygamberimiz şöyle buyurmuştur: *Her iki küme de iyi şeyle meşguller. Şu kadar var ki Allah’tan bir şey talep edip dua edenlere o şeyin verilip verilmemesi Allah’a aittir. Ancak ötekiler ilim öğrenerek cehaleti savıyorlar. Ben muallim olarak gönderildim. Sonra Peygamberimiz ilimle meşgul olanların arasına oturmuştur.*<sup>27</sup> Onun bu tercihi, ilim öğrenmenin önemine dikkat çekmenin yanında mescitte ilim yapmayı tesvip ettiğinin de göstergesidir.

Peygamberimizin vefat ettiği günlerde Ebû Hüreyre, Medine çarşısında insanlara şöyle sesleniyordu: *Ey insanlar! Mescitte peygamberin mirası paylaşılıyor.* Onun bu çağrısı üzerine mescide koşuşan insanlar, orada namaz kılan, Kur’ân okuyan, dini meseleleri aralarında müzakere eden kimselerden başka kimse görmediklerini söyleyince Ebu Hüreyre, *yazıklar olsun size işte Peygamberin mirası bunlardır* demiştir.<sup>28</sup>

Bu rivayetler Peygamberimizin döneminde mescitlerde va’z ve hutbe eğitimlerinin dışında da ilimle iştigal edildiğini ve buna peygamberimizin bizzat teşvik ettiğini göstermektedir. Aynı şekilde bu ve benzeri haberler, bu geleneğin Peygamberimizin vefatından sonra da çok katılımlı olarak devam ettiğini göstermektedir.

<sup>25</sup> Bkz. Buhârî, Ezân 18.

<sup>26</sup> Muhammed Hamidullah, *İslam Peygamberi*, II,767-773; Akif Köten, ‘Asr-ı Saadette Suffa Ashâbı’, *Bütün Yönleriyle Asr-ı Saadette İslam*, IV, 381-416.

<sup>27</sup> İbn Abdî'l-Berr, İlim, s. 15; Muhammed Hamidullah, *İslam Peygamberi*, II,772.

<sup>28</sup> Taberânî, *el-Mucemül-Evsat*, II, 114-115; Kandehlevî, *Hayatü's-Sahâbe*, IV, 83.





## 2. Tefsir-Hadis-Fıkıh Okunan Mescitler

Eskilerin anlattıklarından *kültürümüzde camilerin yalnızca namaz kılınan yerlerden ibaret olmadığını; her gün sürekli tefsir okunan, günlük hadis sohbetleri yapılan, günlük olarak fıkıh sohbetleriyle dolup taşan camiler* olduğunu öğrenmekteyiz. Bu ilim halkalarında cilt cilt kitaplar mütalaa edilir, pek çok yeni şey öğrenilir, nice çetrefilli meseleler çözüme kavuşturulmuş. Hocalar kendilerini hazırlarlar, dinleyenler soru sormasını öğrenirler, dinî anlamda eksiklerini tamamlarlar, yanlışlarını düzeltirlermiş. Sonuçta insanlar, şuurlu bir şekilde bereketli bir hayat yaşarlarmış. Yapıp ettiklerinin dinî bir alt yapısı olmuş. Bunun neticesinde kültürümüz Kur'ân ayetleri, nebevî hadisler ve dinin temel ilkeleriyle yoğrulmuştur. Bugün farkında olmadan kullandığımız nice atasözü, deyişin temelinde ayetlerin, hadislerin, fikhî kaidelerin olduğunu görmekteyiz. Zira o güzel insanlar dine göre yaşarlar, Kitab'a göre hareket ederlermiş. Onların hayatında Kitab'a uymak varmış, Kitab'ına uydurmak değil. Onlar Kitabın tam da ortasından konuşurlarmış. Onlar Kitapsız olmayı hakaret olarak görürlermiş. Onlar bilinçli bir hayat yaşarlarmış. Sonuçta Kur'ân'ın dediği gerçekleşirmiş: ***Yaşayan apaçık belge üzere yaşasın, mahvolan da apaçık belge üzere ölüp gitsin.***<sup>29</sup>

Şuraya aldığımız iki örnek bu söylediklerimizin tarihî tanıklıdır:

### 1. Kısas ayetiyle ilgili bir münazara:

Ebu Bekir İbnü'l-Arabî, anlatır: Biz, Hicrî 487 yılında Mescid-i Aksa haremî sahrasında oturuyorduk. Burada ilmi mevzuları konuşmak, gelenek halindeydi. Yanımıza Hanefî mezhebinin büyük âlimlerinden ez-Zevzenî diye bilinen büyük âlim geldi. O, Hz. İbrahim peygamberi ziyaret için gelmişti. Beldenin ilim adamları da oradaydı. Âdet üzere gelen misafir âlime *Müslüman, kâfir ile kısas yapılır mı?* diye soruldu. ez-Zevzeni de, *Evet, müslüman, kafiri öldürürse, o da kısas yapılarak öldürülür* cevabını verdi. O'na bu husustaki delilinin ne olduğu sorulunca şu cevabı verdi: *Bu mevzu da delilim Yüce Allah'ın **Ey iman edenler, maktuller hakkında size kısas (misilleme) yazıldı***<sup>30</sup> *ayetidir. Bu ayet, umumu ifade ettiğinden, öldürenler hangi ırk ve dinden olursa olsun, kısas hükmünün kapsamına girerler.*

Bu toplantıda bulunan Şafii fakihlerinden Atâ el-Makdisî ile Zevzenî arasında latif bir münazara başladı. Makdisî, Şeyh Zevzenî'nin âyetten çıkardığı hükmün, üç açıdan delil olamayacağını söyleyerek şöyle dedi:

<sup>29</sup> Enfâl, 8/42.

<sup>30</sup> Bakara 2/178.



## 2. OTURUM

Donanımlı  
İslam  
İnsanın  
Yetişmesinde  
Cami  
Derslerinin  
Önemi  
(Konya Örneği)

AHİ AKPINAR

- a. Yüce Allah, ***Size kısas yazıldı*** ayetiyle, cezalandırmada eşitliğin şart olduğunu açık şekilde ifade etmiştir. Müslüman ile kâfir arasında ise eşitlik yoktur. Zira küfür, kâfirin insanlık-taki yeri ve derecesini alçaltmıştır.
- b. Yüce Allah ayetin sonunu, evveli ile bağlamış, ayetin hükmü başı ve sonuyla birlikte açıklanmıştır. Ayette ***maktuller hakkında size kısas yazıldı. Hüre hür, köleye köle, kadına kadın*** buyrulmuştur. Kölenin hüre eşit olmayışı, küfrün eseri olan köleliğindedir. Dolayısıyla kâfirin Müslümandan daha aşağı bir derecede olacağı açıktır.
- c. Ayette *öldüren, ölenin kardeşi tarafından başıslanmışsa, kendisine örfe uymak ve başıslayana güzellikle diyet ödemek gerekir* denmiştir. Müslüman kâfirin kardeşi değildir, bu da kâfirin bu hükme girmediğini gösterir.

Zevzenî, Makdisî'ye şöyle cevap verdi:

“Hayır bu delillendirme doğrudur. Senin itirazının da bir anlamı yoktur. Şöyle ki: Sen cezalandırmada Yüce Allah, eşitliği şart koştun diyorsun, ben de böyle diyorum. Ancak senin kısas konusunda Müslüman kâfir arasında eşitlik yok sözüne katılmıyorum. Çünkü her ikisi de insan olma ve can taşıma bakımından eşittir. Çünkü kâfir olan zimmî de Müslüman gibi İslam yurdunda yaşar ve canı korunmuştur. Nitekim zimmînin malını çalan Müslümanın ceza olarak eli kesilir. Çünkü zimmînin malı ile Müslümanın malı eşittir. O halde canı da eşittir. Çünkü malın korunmuşluğu mal sahibinin korunmuşluğunu beraberinde getirir.

Ayeti sonunun başıyla irtibatlı olduğu iddianız ise kabul edilemez. Çünkü ayetin başı umum ifade etmekte, sonu ise özel bir hükmü içermektedir. Ayetin sonundaki özel hüküm ise, başındaki genel hükme mani değildir. Ayetin her iki bölümü de ayrı değerlendirilmelidir. Umumî olan umumî hüküm, hususî olan özel hüküm ifade etmelidir.

*Köleye karşılık hüre kısas yapılamaz* görüşünüzü de kabul etmiyorum. Bana göre köleyi öldüren hür kişi de öldürülür...

*Öldüren, ölenin kardeşi tarafından başıslanmışsa, kendisine örfe uymak ve başıslayana güzellikle diyet ödemek gerekir* cümlesinde kardeşlikten kasıt Müslüman kardeşliğidir, sözüne ben de katılıyorum. Fakat bu affetme konusunda özeldir. Dolayısıyla kısasın herkese şamil olmasına mani değildir. Zira kısas hükmü ayrıdır, kısası affedip diyete razı olma başka bir şeydir. Umumî kısas emri, hususî affetmeye engel değildir. Özel af ruhsatı da kısas emrinin umumiliğine mani değildir...”



Böylece aralarında bizim de istifade edeceğimiz uzun ve güzel bir münazara sürdü gitti. Ben bu münazaranın tümünü *Nüzhetü'n Nâzır* isimli kitabımda yazdım.<sup>31</sup>

### 2. Mescid-i Haram'da Adam Öldürmenin Hükümü:

Ebu Bekir İbnü'l-Arabî anlatıyor: Bir cuma günü Mescid-i Ak-sa'daki Ebû Utbe el Hanefî medresesinde Kâdî Zencanî'nin derslerini dinliyorduk. Bu sırada içeriye güzel görünümlü, sırtında eski bir kaftan bulunan bir zat, âlimler gibi selam vererek girdi ve hoca edasıyla dershanenin ön kısmına geçerek oturdu. Bunun üzerine Kâdî Zencanî, "*Gelen misafirimizi tanımak istiyoruz*" deyince o kişi, "*Dün hırsızlar tarafından soyulan bir kişiyim. Asıl maksadım, Mescid-i Ak-sa harimine gelmektir. Gerçek hüviyetimi sorarsanız Sağan şehri İlim taliplerindenim*", diye cevap verdi. Kâdî Zencanî, hemen ilim adamlarına ikram sadedinde soru sorma âdeti üzere "*bu muhtereme bir soru sorun bakalım*" dedi. Adamın şansına "*Öldürülecek bir kâfir, Mescid-i Harama sığınırsa orada iken öldürülür mü*" sorusu çıktı. O da "*Öldürülmez*" fetvasını verince, Zencanî "*peki deliliniz nedir*" diye sordu. Adam şu cevabı verdi:

Delilim, Yüce Allah'ın şu ayetidir: ***Mescidi Haram'ın yanında, onlar savaşmadıkça siz de onlarla savaşmayın.***<sup>32</sup> Ayetteki *velâ tükâtilûhüm/onlarla savaşmayın* ibaresi *velâ taktülûhüm/onları öldürmeyin* şeklinde de okunmuştur. Ayet ikinci şekilde okunduğunda bu onların öldürülmeyeceklerine dair açık nastır. Birinci şekilde okunduğuna göre ise Müslümanların orada savaşmayacaklarına dair bir uyarıdır. Çünkü öldürmeye sebep olan savaş yasaklanınca, bu öldürmenin de yasaklandığına açık delil olur. Zencanî, kendisi Hanefî olduğu halde Şafiî ve Malikî mezhebinin görüşleri doğrultusunda itiraz ederek şöyle dedi: *İyi ama okuduğunuz ayetin hükümü, müşrikleri bulduğunuz yerde öldürün*<sup>33</sup> ayetiyle nesh edilmiştir. Bu itiraza Sağanî şöyle cevap verdi: *Bu cevap Kâdî Efendiye ve makamına yakışmadı. Sizin itiraz sadedinde delil olarak getirdiğiniz ayet bütün mekânlar için genel bir hüküm ifade etmektedir. Benim delil olarak serdettiğim ayet ise Mescid-i Haram ile ilgili özel hüküm ifade etmektedir. Hiçbir ilim adamı, umumî hüküm ifade eden bir ayetin hususî hüküm ifade eden bir ayeti neshettiğini söylememiştir. Bu cevap karşısında Zencanî, söyleyecek bir söz bulamayıp susmuştu. Gerçekten bu da güzel ve etkili bir sözdü.*<sup>34</sup>

Cuma hutbelerinin okunduğu minberin yapılması yanında camilerimize kürsünün yapılması dikkat çekici bir husustur. Çünkü kürsüler, daha uzun süreli derslerin yapılacağı mekânlardır. Minberde

<sup>31</sup> İbnü'l-Arabî, *Ahkâmü'l-Kur'an*, I, 61-62.

<sup>32</sup> Bakara 2/191.

<sup>33</sup> Tevbe 9/5.

<sup>34</sup> İbnü'l-Arabî, *Ahkâmü'l-Kur'an*, I, 107; Kurtubî, *el-Câmi' li-Ahkâmi'l-Kur'an*, II, 352-353.



## 2. OTURUM

### Donanımlı İslam İnsanının Yetişmesinde Cami Derslerinin Önemi (Konya Örneği)

AHİ AKPINAR

ayakta hutbe irat edilmesine karşın kürsüde oturarak vaaz verilir, ders yapılır. Cami mimarisinde kürsülerin yapımına gösterilen itina, kürsünün işlevine verilen önemin bir göstergesidir. İstanbul'un büyük camilerinde büyük hadis mecmualarının periyodik olarak okunduğunu yukarıda Evliya Çelebi'den aktardık. Aslında cami dersleri bir iddia yahut temenni olmayıp ötenden beri devam eden İslamî bir gelenektir. Burada önemli olan bir yerden başlamaktır. Bu konuda cami görevlileri yanında, vaizlere, İlahiyat Fakültesi hocalarına ve diğer yetkin ilim adamlarına büyük görevler düşmektedir. Onlar, ilim adamlığını resmî görevle sınırlı görmeyip nebevî bir emanet olarak ve nebevî üslupla her fırsatta sürdürmelidirler.

### 3. Son Dönemden Örnekler

Camilerin insan yetiştiren bu yönü en zor zamanlarda bile devam etmiştir. Çarpıcı bir örnek verecek olursak;

*Osmanlı ve Cumhuriyet dönemlerinin Erzurum Müftüsü olan Muhammet Sadık Solakbay (1885-1960) Cumhuriyetin ilk yıllarında müftülüğü sırasında va'z yoluyla Kur'ân tefsirini hatmetme geleneğini sürdürdü. Dedesinden ve babasından yarım kalan tefsir hatmini tamamladıktan sonra Lala Mustafa Camii kürsüsünden iki defa daha tefsir hatmini tamamladı. Üçüncüsünü tamamlayamadan vefat etti.*<sup>35</sup>

### 4. Konya'dan Örnekler

Cami ve medreselerde sürdürülen bu hadis okuma geleneği, uzun bir aranın ardından son zamanlarda Cami Dersleri adı altında bugün, katılımcıları az da olsa devam etmektedir. Birkaç yıldan beri İnce Minareli Medresenin mescit bölümünde *Geleneksel Hadis Okumaları* devam etmektedir. Bu derslerde *Mişkâtü'l-Mesâbih* takip edilmektedir.

Yine *Aziziye Camiinde Riyazü's-Salihîn Okumaları* her Pazar sabah namazı sonrası devam etmektedir. Bu dersler yeni saat uygulamasıyla her Cuma Yatsı namazına müteakip sürmektedir. İlahiyatçı bir Hocanın nezaretinde derslerde 2018 kış döneminde 360. Hadise gelinmiştir.

Meram Yaka Yolu üzerinde bulunan *Çalıkluşu Camiinde* de her gün sabah namazı sonrası *Hadis Okumaları* başlatılmış ve başarılı bir şekilde sürmektedir. Bu derslerde Buharî Şerif hadisleri metin, tercüme ve kısa açıklamalarıyla baştan sona hatmedilmiş ve bir sabah namazı sonrası hatim duası bizim de katıldığımız bir derste yapılmıştır. Ardından Müslim okunup bitirilmiştir. 2018 güz sezonunda Ebu Dâvûd'un *Sünen*'inin takririne başlanacaktır. Yine ilahiyatçı bir Hocanın nezaretinde devam eden dersler, son saat uygulaması sebebiyle sabah namazından önce yapılmaktadır.

<sup>35</sup> Bkz. Selahattin Kıyıcı, 'Solakbay Muhammet Sadık', *Diyanet İslam Ansiklopedisi (DİA)*, XXX-VII, 369-370.



*Camide buluşalım, Ehline Danışalım* başlıklı proje çerçevesinde Konya'nın merkez camilerinden Haciveyiszâde Camiinde başlatılmış, bir yıl devam ettikten sonra; bir başka merkez camii olan Kapu Camisine alınmıştır. Dersler her pazartesi öğle namazından önce yapılmaktadır. Din İşleri Yüksek Kurulu Üyesi olan Hoca nezaretinde devam eden derslerde, bir fikhî konu hakkında özet bilgi verildikten sonra, katılımcılar sorularını sormakta ve hoca sorulara müdellel bir şekilde cevap vermektedir. Dersler beşinci yılında devam etmektedir.

**Sahibata Tefsir Dersleri:** Konya'nın Selçuklu dönemi camilerinden Sadreddin Konevî camisinde başlayan bu ders halkası, caminin katılımcılara dar gelmesi sebebiyle yine bir başka Selçuklu yadigârı olan Sahibata camiinde devam etmektedir. Dört yıldır devam eden ders halkası her Perşembe yatsı namazından sonra başlayıp bir saat sürmektedir. Derslerimizde Kur'ân'ın başından başlanmış ve Mushaf tertibi üzere her derste 1-2 sayfa Kur'ân ayetinin tefsiri yapılmaktadır. Derslerde okunan ayetler metin-meâl ve kısa tefsirleriyle birlikte projektörle caminin duvarına yansıtılarak isteyen dinleyicilerin takip etmesi ve not alması sağlanmaktadır. Dersten sonra katılımcılara cami çıkışı küçük ikramlarda bulunmaktadır. Hz. Ömer'in uygulamasından<sup>36</sup> yola çıkılarak her büyük surenin bitirilişinde katılımcılara mütevazı bir ziyafet verilmektedir. 100-150 kişinin katılımıyla 2018 baharında derslerde Tevbe suresi tamamlanmış olup 2018 güz sezonunda Yunus suresiyle devam edecektir. Derslere kadın cemaatimiz de katılmaktadır. Katılımcılar şehrin farklı yerlerinden derslere iştirak etmektedirler. Katılımcılarla oluşturulan mesaj ağı ile dersler ve saatleri hakkında katılımcılara bilgi verilmektedir.

### ❧ Sonuç

İslam şehirleri ve o şehirlerde yaşanan hayat cami merkezlidir. İlim dini İslam'ın öğretim ve eğitim hizmetleri de camide yahut cami müştemilatı/külliyeye içerisinde olan *Sıbyan Mektebi, Medrese, Dâru'l-huffâz, Dâru'l-Kurra, Dâru'l-Hadîs* vb. isimlerle anılan eğitim yuvalarında yapılır. Bunda asıl amaç, hayata hazırlayan eğitim ve öğretimin dinin merkezi camiden kopmadan yapılmasıdır.

Cami merkezli dersler pek çok açıdan, diğer eğitim merkezlerindeki derslerden ayrılmaktadır.

Dünyevî meşgalelerin arttığı günümüzde de düzenli ve sürekli cami dersleri yapılabilir. Yeter ki bu konunun önemi ve dünya-ahiret kazanımı eğitimciler ve katılımcılar tarafından anlaşılın.

Cami derslerinin yaygınlaştırılarak devam ettirilebilmesi için Diyanet İşleri Başkanlığı, İlahiyat Fakültelerine büyük görevler düş-

<sup>36</sup> Hz.Ömer'in Bakara suresi üzerinde sekiz yahut on iki sene durduğu, sureyi bitirince bir deve kesip ikramda bulunduğu rivayet edilir. Bkz. Kurtubi, *el-Câmi'*, I, 39-40.



## 2. OTURUM

### Donanımlı İslam İnsanının Yetişmesinde Cami Derslerinin Önemi (Konya Örneği)

AHİ AKPINAR

mektedir. Derslerin ehil hocalar nezaretinde, en güzel ve nezih cami ortamlarında yapılabilmesi ve sürekli katılımların sağlanabilmesi için STK ve Yerel Yönetimlerin de desteğine ihtiyaç görülmektedir.

Cami derslerinden azami ölçüde verim alınabilmesi için özellikle şu hususlara dikkat edilmesi kaçınılmaz görülmektedir:

1. Cami dersleri her camide değil, ihtiyaca göre fizikî ortamı hazır, ulaşımı kolay camilerde yapılmalıdır. Fizikî ortam cami ortamını hatırlatacak özellikte olmalıdır. Bunun için dinî içerikli ders halkalarının cami müstemilatı içerisinde yapılması sağlanarak camiler yapılış gayelerine uygun olarak işlevsel hale getirilmelidir. Ders hocaları cami görevli kıyafetleriyle dersleri vermeye özen göstermelidir. Dersler, namaz vakitlerine göre programlanmalıdır.
2. Üniversite ve okul yakınlarında bulunan camilerde başlatılacak dersler, bu derslere katılacak gençlerin manevî değerlere bağlı olarak yetiştirilmesine katkı sağlayacaktır.
3. Cami görevlileri, cami dersleri için özel eğitilmeli ve müftülüklerce derslerin denetimi yapılmalıdır.
4. Cami derslerinde takip edilecek kitaplar denetlenmelidir. Bu dersler için katılımcıların yaş ve seviyeleri göz önünde bulundurularak kitap ve ders broşürleri hazırlanmalıdır. Katılımcıların ders notu tutabilmesi için hazırlanacak özel ders defterleri dağıtılmalıdır. Derslerde *Kur'ân eğitim, tefsîr, hadis, sîyer, ilmihâl, akâid* derslerine öncelik verilmelidir.
5. Derslerle ilgili tanıtıcı bilgiler sanal ortamda, cami ilan panolarında ve yerel medyada ilan edilmelidir. Telefon, e-mail ağıyla katılımcılarla sürekli iletişim kurulmalıdır. Alınacak teşvik tedbirleriyle derslerin sürekli ve uzun soluklu olması sağlanmalıdır.
6. Derslerin her kesimi kucaklayıcı olması ve belli oluşumların tekeline geçmemesi için gereken tedbirler alınmalıdır.



## YAYGIN BİR EĞİTİM KURUMU OLARAK CAMİLER VE CAMİ DERSLERİNİN ÖNEMİ

Şahin GÜVEN<sup>1</sup>

**Özet:** Bu çalışma, yaygın bir eğitim kurumu olan camilerin anlam ve önemini anlatmakta, özellikle de bu eğitimin önemli bir unsuru olan “Cami Dersleri” konusunu işlemektedir. Bilindiği üzere İslâm ilim ve kültür tarihinde cami derslerinin Asr-ı Saadete kadar uzanan köklü bir geleneği vardır. Başta “Suffe” mektebi olmak üzere Mescid-i Nebevî’deki halkalarla başlamış olan cami dersleri, sonraki dönemlerde de hutbe ve vaazların yanı sıra belli başlı ilimlerin tedris edildiği ilim halkaları ve belirli kitapların baştan sona okunduğu ders halkaları şeklinde devam etmiştir. Hatta söz konusu cami dersleri, *Tefsir, Hadis, Fıkıh/İlmihal, Siyer ve İslâm Tarihi* alanlarında daha derinlikli, kapsamlı ve düzenli eğitimlerin verildiği mekânlar olmuştur. Bu yönüyle camiler, İslâm coğrafyasının değişik bölgelerinde yüz yıllar boyunca hem yaygın eğitimin, hem de örgün eğitimin merkezleri olmaya devam etmiştir. Bütün bunlarla birlikte cami derslerinin verildiği mekânların tasarımından başlamak üzere, programlarının yapılması, dersleri okutacak yetkin hocaların/ilim adamlarının tespiti, katılımcıların eğitim seviyelerindeki farklılıkların göz önünde bulundurulması, derslerin sürdürülebilirliği vb. pek çok sorunla karşı karşıya geldiği de bir gerçektir. Toplumun her kesimine hitap etmesi bakımından camilerimizdeki eğitim-öğretim faaliyetlerinin de güncellenmesi, verimli hale getirilmesi ve sürdürülebilir olması gerekmektedir. Cami derslerinin niteliği ve verimliliği hususunda olumlu ya da olumsuz pek çok şey söylemek mümkündür. Ancak bu derslerin daha verimli ve nitelikli hale getirilebilmesi için, hem mevcut cami derslerinin analizini, hem de geçmiş dönemlerdeki halkaların ve ilim meclislerinin sağlıklı bir değerlendirmesini yapmak gerekmektedir. Bu değerlendirmeler yapılırken yalnızca ülkemizdeki uygulamalarla yetinilmemeli, İslâm dünyasının farklı bölgelerinde uygulanan cami dersleri incelenerek onlardan da istifade edilmelidir.

**Anahtar Kelimeler:** Mescit, Cami, Cami Dersleri, Suffe, Yaygın Din Eğitimi.

<sup>1</sup> Doç. Dr., Erciyes Üniversitesi İlahiyat Fakültesi Tefsir Anabilim Dalı Öğretim Üyesi, sguven71@hotmail.com



## ☞ MOSQUES AS INFORMAL EDUCATIONAL ORGANIZATION AND THE SIGNIFICANCE OF MOSQUE COURSES

**Abstract:** This study discusses the meaning and significance of mosques as informal educational institutions and particularly the subject of "Mosque Lessons", as a significant element of that education. As known, mosque lessons have a rooted tradition in the Islamic history of science and culture going back as far as the era of bliss. Mosque lessons that started with rings in al-masjid al-nabawi, particularly in "Suffa" school, continued as not only khutbahs and sermons but also scholarship rings where certain types of knowledge were being taught and as lesson rings where certain books were read from the beginning to the end. The mosque lessons even became places of more in-depth, comprehensive and regular education provided in the fields of *Tafsir*, *Khadith*, *Fiqh/Catechism*, *Prophetic Biography* and *History of Islam*. Considering, mosques continued to be the centers of both informal and formal education for centuries in various regions of the Islamic geography. However, it is a fact that several problems have been encountered including programming of the spaces for mosque lessons starting from their design, determination of competent hodjas / scholars to teach the lessons, consideration of the differences between the educational levels of participants and sustainability of the lessons etc. In order for them to address to all segments of the society, the mosque educational activities in our mosques should be updated, optimized and rendered sustainable too. It is possible to say a lot, either positive or negative, about the quality and efficiency of the mosque lessons. Nevertheless, in order to render those lessons more productive and higher quality, both an analysis of the existing mosque lessons and a sound evaluation of the rings as well as scholarship delegations in the past are necessary. When making such evaluations, we should not confine ourselves to the applications in our country only, but instead mosque lessons applied in various regions of the Islamic world should be examined and benefited from.

**Keywords:** Masjid, Mosque, Mosque Lessons, Suffa, Informal Religious Education.

### ☞ Giriş:

Yeryüzünde insanlar için inşa edilen ilk mabet Mekke'deki Kâbe'dir.<sup>2</sup> Kâbe, Allah'a inanan müminlerin namaz kılarken yöneldikleri mabedin adıdır. Dolayısıyla insanlık tarihi boyunca Allah'a ibadet maksadıyla inşa edilen diğer bütün mabetler de aslında Kâbe'nin birer şubesidirler; onun sembolize ettiği mana ve mefhumu ihtiva ederler.

<sup>2</sup> Âl-i İmrân, 3/96. Tevhid ehli müminlerin ibadet etmeleri için yeryüzünde ilk inşa edilen mabedin Kâbe olduğu bu ayetten açıkça anlaşılmaktadır. (Bkz. Muhammed Tâhir b. Âşûr, *et-Tahrîr ve't-Tenvîr*, 1984 Tunus, IV/12 vd.) Diğer taraftan Kâbe'yi ilk olarak kimin ve ne zaman inşa ettiği ihtilafı bir konu olmakla birlikte, "vaktiyle Biz İbrahim'e Kâbe'nin yerini göstermiştik" (Hac, 22/26) âyetinden hareketle Kâbe'nin Hz. İbrâhim (a.s.)'ın inşasından önce var olduğu bilinmektedir. Kimi rivayetlerde Kâbe'nin ilk insan ve ilk peygamber Hz. Âdem (a.s.) ya da onun oğullarından Hz. Şit (a.s.) tarafından inşa edildiği bilgisi yer almaktadır. Hatta ondan da önce Kâbe'nin melekler tarafından inşa edildiğine dair isrâîlî kaynaklı kimi bilgiler de bulunmaktadır. (Ayrıntılı bilgi için bkz. Sadettin Ünal, "Kâbe", *DİA*, İstanbul 2001, XXIX/14-15.)





Kur'ân-ı Kerim'de Kâbe, *beyt*, *beytullah*, *beytü'l-atîk*, *beytü'l-harâm* vb. isimlerinin yanında *Mescidü'l-Harâm* olarak da isimlendirilmiştir.<sup>3</sup> Kur'ân-ı Kerim'in yanı sıra hadislerde<sup>4</sup> de "mescid" kelimesinin kullanılmış olduğu görülmektedir. Dolayısıyla "secde edilen yer" ya da "ibadet yeri" anlamına gelen mescid, Allah'a ibadet maksadıyla inşa edilen mabetler için kullanılan genel bir isimdir.<sup>5</sup>

Allah'a ibadet maksadıyla inşa edilen bu mabetlerin, "toplayan, bir araya getiren" anlamına gelen *cami'* ya da *el-mescidü'l-câmi'* olarak isimlendirilmesini Tâbiûn dönemine kadar götürmek mümkündür.<sup>6</sup> Ancak daha sonra, içinde cuma namazı kılınan ve hatibin hutbe okuması için minber bulunan mabetler *cami*, minberi bulunmayan yani cuma namazı kılınmayan küçük mabetler ise sadece *mescid* olarak anılır olmuştur. Yine Osmanlı devleti döneminde de mabetlerin büyük olanlarına cami, küçük olanlarına da mescid denilmiştir.<sup>7</sup>

Günümüz İslâm dünyasında mescid ismi yaygın olarak kullanılmaya devam ederken, ülkemizde ise cami ismi kullanılmaktadır. Bununla birlikte ülkemizde küçük mabetlere, özellikle de minaresiz olanlarına mescid denildiği de bilinen bir vakıdır.<sup>8</sup> Dolayısıyla biz bu tebliğimizde, günümüz Türkiye'sinde yaygın olarak kullanılan "cami" ismini tercih ederek kullanacağız. Bu isimlendirme ile Müslümanların Allah'a ibadet maksadıyla inşa ettikleri küçük-büyük bütün mabetleri kastettiğimizi şimdiden ifade etmek isterim.

### ☞ Hayatın Merkezinde Yer Alan Mabet: Cami

Risâlet görevini üstlenen Hz. Peygamber (a.s.) tebliğ vazifesinin ilk zamanlarında namazlarını Kâbe'de kılmaktaydı.<sup>9</sup> Ancak Mekke döneminde Müslümanların topluca namaz kılıp ibadet ettikleri yer, Erkam b. Ebu'l-Erkam'ın eviydi. Birçok sahabe'nin Müslüman oluşuna tanıklık eden bu ev, aynı zamanda yeni nazil olan Kur'ân ayetlerinin öğretildiği müstesna bir eğitim ve öğretim yuvasıydı.

Hz. Peygamber'in henüz hicret yolunda Kuba mescidini inşa etmesi ve Medine-i Münevvere'ye ulaştıktan sonra da ilk iş olarak bir

<sup>3</sup> Bkz. Bakara, 2/144,149,150; Mâide, 5/2, Tevbe, 9/7, 19, 28.

<sup>4</sup> Bkz. Buhârî, *Sahih*, Salât 48; Müslim, *Sahih*, Mesâcid, 24-25; Muhammed b. Abdullah b. Yahya ibn Seyyidünnâs, *Uyûnü'l-Eser*, Beyrut 1986, I/77.

<sup>5</sup> Ahmet Önkal-Nebi Bozkurt, "Cami", *DİA*, Ankara 1993, VII/46-47.

<sup>6</sup> Taberânî'nin bir rivayetinden hareketle *el-mescidü'l-câmi'* ifadesinin bizzat Hz. Peygamber (a.s.) tarafından kullanıldığı ifade edilmişse de, hadisin râvilerinden birisinin tenkit edilmiş olması sebebiyle ilgili rivayet ihtiyatla karşılanmıştır. (Bkz. Önkal-Bozkurt, "Cami", VII/46-47.)

<sup>7</sup> Bkz. Önkal-Bozkurt, "Cami", VII/46-47.

<sup>8</sup> Bkz. *Hadislerle İslâm*, (Editör: Mehmet Emin Özafşar v.dğr.), II/291. Nitekim iş merkezleri, terminaler, oteller vb. bina içinde bulunan, müstakil olmayan ve minaresi bulunmayan ibadet mekânları, ne kadar büyük olursa olsun buralar günümüzde genellikle *mescid* olarak anılmaktadır.

<sup>9</sup> Müslim, *Sahih*, Cihad ve Siyer, 107.



## 2. OTURUM

### Yaygın Bir Eğitim Kurumu Olarak Camiler ve Cami Derslerinin Önemi

Şahin GÜVEN

mescit inşâ etmesi, ibadetlerin yanı sıra idari, mali, hukuki, askeri vb. pek çok dini-sosyal faaliyetin bu mescitte icra edilmesi, hatta henüz inşâ aşamasında iken mescidin bir köşesine de sahabenin eğitim merkezi olan “Suffe”nin yapılması, mescitlerin ilk kuruluşlarından itibaren aynı zamanda birer ilim ve irfan mektepleri olarak da tasarlandığı, düzenlendiği ve inşâ edildiği hakikatini ortaya koymaktadır. Özellikle “Suffe” adı verilen bu özel mekân, evi, ailesi ve yakını olmayan ilim sevdalısı genç sahabilerin yurdu idi. “Ashâb-ı Suffe” denilen bu bahtiyar gençler, gece-gündüz burada kalırlar ve Kitap, Hikmet ve Sünnetten nasiplerini doya doya alırlardı.<sup>10</sup>

Mescid-i Nebevî’de ilim öğrenmek ve öğretmekle meşgul olan sahabeyi gördüğünde onları överek, “muhakkak ki ben muallim olarak gönderildim”<sup>11</sup> diyerek ilim öğrenenlerin yanına oturan<sup>12</sup> Muallim Peygamber (a.s.), kendisine nazil olan âyetleri ashabına burada öğretmiş, onların sorularını cevaplamış, uygun vakitleri gözeterek onlara dersler vermiş, hatta kadınların da mescide gelerek rahatça ilim tahsil edebilmeleri için onlara özel bir gün tahsis etmiştir.<sup>13</sup> Daha sonra, sahabeden başlamak üzere bütün Müslümanlar mescit ve camilerin birer “ilim merkezleri” olma vasfını büyük ölçüde sürdürmüşlerdir.<sup>14</sup>

Daha Asr-ı saadette Medine-i Münevvere’de on, civar bölgelerde ise çok sayıda mescidin inşâ edildiği bilinmektedir.<sup>15</sup> Hz. Peygamber’in inşâ ettiği Mescid-i Nebevî’yi model alan bu mescidlerin, Medine İslâm toplumunun oluşması sürecinde tebliğ hareketinin ve eğitim-öğretim sürecinin birer merkezi olarak önemli işlevler gördükleri muhakkaktır. Nitekim kaynakların bizlere aktardığına göre mezhep imamları camide yetişmişler ve buralarda ders okumuşlardır. Meselâ İmam Şafii küçük yaşlarda mescitlerdeki ders halkalarına katılmış, daha sonra buralarda ders vermiştir. Ebu Hanife kendi mescidinde ders okutur, talebelerinin mescitte yüksek sesle müzakere yapmalarına müsaade ederdi. İmam Malik Mescid-i Nebevî’de, Hasan-ı Basri Basra Camii’nde öğretimle meşgul olmuşlardır. Tefsir, hadis, tarih, mantık, matematik, cebir, tıp alanlarında oldukça bilgi sahibi olan İbn Cerîr et-Taberi gününün bir kısmını eser yazmaya, bir kısmını mescitte ders vermeye ayırırdı.<sup>16</sup> Neticede Selçuklu veziri Nizamülmülk tarafından yaptırılan “Nizamiye

<sup>10</sup> Bünyamin Erul, “İlim Meclisi olarak Mescid-i Nebevî Hitaptan Kitâb’a”, *Cami ve Kitap*, DİB Yayınları 2016 Ankara, s. 25.

<sup>11</sup> İbn Mâce, *Sünnet*, 17.

<sup>12</sup> Bkz. Hatîb el-Bağdâdî, Ebu Bekir Ahmed b. Ali, *el-Fakîh ve'l-Mütefekkih*, (Thk. Yusuf el-Az-zâî), 1996 Riyad, I/88.

<sup>13</sup> Buhari, *Sahih*, İlim, 35.

<sup>14</sup> *Hadislerle İslâm*, II/297.

<sup>15</sup> Önkal-Bozkurt, “Cami”, VII/47-48.

<sup>16</sup> Bkz: Önkal-Bozkurt, “Cami”, VII/50.



Medreseleri”nin açılışına kadar eğitim öğretim faaliyetleri büyük oranda camilerde sürdürülmüştür.

Camilerin eğitim ve öğretim mahalli olarak kullanılması geleneği Osmanlılar’da da başlangıçtan beri benimsenen ve devam ettirilen bir uygulama olmuştur. Osmanlı medreselerinde mevcut odalarda (*hücreler*) öğrenci ikamet etmekte, medrese dershanesinde belirli dersleri görmekte, bunun dışında genel dersleri camilerde takip etmekteydi. Takrir şeklinde halka açık olarak verilen bu dersler için XVII. yüzyıldan itibaren dersiamların tayin edildiği bilinmektedir.<sup>17</sup> Özellikle Osmanlılar döneminde külliye kültürü gelişmiş; camiler sadece ibadet ile hutbe ve vaaz gibi yaygın din eğitimi için tahsis edilirken, diğer ihtiyaçlar ve eğitim-öğretim faaliyetleri için camilerin çevresinde medreseler, hamamlar, aşevleri vb. yapılar oluşturulmuştur. Ancak yine Osmanlılar döneminde şehir, kasaba ve köylerde ilkokul (*sıbyan mektebi*) olmayan yerlerde camilerin çocukların eğitimi için okul olarak kullanılması çok yaygındı. Bu gelenek, özellikle 1950’lerden itibaren yaz aylarında ilkokul öğrencilerine camilerde Kur’an öğretilmesi ve bazı sûrelerin ezberletilmesi şeklinde bugün bile devam etmektedir.<sup>18</sup>

Günümüzde ise ibadetler dışındaki diğer hizmet ve faaliyetler; genellikle camilerin ya altındaki ya da etrafındaki farklı yapılarda icra edilmektedir. Ancak eğitim-öğretim kurumu olarak medreselerin açılmasından sonra da camilerdeki din eğitimi devamlılığını sürdürmüştür. Neticede İslam medeniyetinin en önemli sembolleri olan mescit ve camiler, birer ibadet mekânı olmalarının yanı sıra, dini ve sosyal hayatın tam da merkezinde yer alarak eğitim-öğretim faaliyetlerinin de mekânı olmayı sürdürme gelmişlerdir.

### ☞ Yaygın Bir Eğitim Kurumu Olarak Camiler

Hz. Peygamber (a.s.) ve sahabe döneminden başlamak üzere İslâm’ın ulaştığı ve Müslümanların yaşadığı her yere mescit ve camiler inşa edilmiş, yeni bir yerleşim merkezi kurulacağı zaman öncelikli olarak mescit ve camiler inşa edilerek işe başlanmıştır.<sup>19</sup> Günümüzde de Müslümanların yaşadığı bütün ülke ve şehirlerde inşa edilen söz konusu mescit ve camiler, hem bir ibadet mekânı ve hem de orada yaşayan Müslümanların dini-sosyal faaliyetlerinin icra edildiği, özellikle de çocukların ve gençlerin dini-kültürel eğitimlerini aldıkları birer eğitim yuvalarıdır.

Diyanet İşleri Başkanlığı görevlileri vasıtasıyla ülkemizde ve yurt dışında din hizmetlerini yürütmekte, toplumu din konusun-

<sup>17</sup> Bkz: Önkal-Bozkurt, “Cami”, VII/50.

<sup>18</sup> Bkz: Önkal-Bozkurt, “Cami”, VII/51.

<sup>19</sup> Tarihi süreç içerisinde camilerin inşa ve fonksiyonları hakkında bilgi için bkz. Ahmet Akin, “Tarihi Süreç İçinde Cami ve Fonksiyonları Üzerine Bir Deneme”, *Hittit Üniversitesi İlahiyat Fakültesi Dergisi*, 2016/1 Çorum, XV/29, s. 178 vd.



## 2. OTURUM

### Yaygın Bir Eğitim Kurumu Olarak Camiler ve Cami Derslerinin Önemi

Şahin GÜVEN

da aydınlatmaktadır. Dolayısıyla Diyanet İşleri Başkanlığı merkez, taşra ve yurt dışı teşkilatlarındaki birçok birimiyle toplumu din konusunda aydınlatırken bir eğitim faaliyeti yürütmektedir. Cami ve cami çevresindeki eğitim kurumlarında yürütülen eğitim-öğretim faaliyetlerinin büyük bir bölümünün yaygın din eğitimi çerçevesinde değerlendirildiğini görmekteyiz.<sup>20</sup>

İnsanlık tarihi kadar eski olan “Yaygın Eğitim”in temel amacı, çeşitli nedenlerle eğitimden mahrum kalanlara olabildiğince geniş bir eğitim imkânı sunmaktır. Yaygın eğitim, örgün eğitimin dışında ya da onunla birlikte yürütülmekte, onun boş ya da eksik bıraktığı alanları tamamlamaktadır. Buna göre “Yaygın Din Eğitimi” ise, örgün eğitim kurumlarında verilen din eğitimi ve öğretiminin dışında, toplumu dini konularda aydınlatmak ve dinî pratiklerin usulüne uygun bir şekilde yerine getirilmesine yardımcı olmak amacıyla farklı mekânlarda yapılan etkinlikleri anlatan bir ifadedir.<sup>21</sup>

Diyanet İşleri Başkanlığı Kur’ân Kursları ve cami merkezli eğitim faaliyetleri başta olmak üzere, basın-yayın organları, konferans, panel, sempozyum vb. yollarla yaygın din eğitimi faaliyetlerini gün geçtikçe artırarak ve çeşitlendirerek sürdürmektedir. Ancak cami merkezli eğitim faaliyetleri, başkanlığın gerçekleştirdiği en etkili, en verimli, en kapsamlı ve sürdürülebilirlik açısından en uzun soluklu olanıdır. Çünkü cuma ve bayram namazları başta olmak üzere günlük beş vakit namazlarını topluca eda etmek için Müslümanların hayatlarının tam da merkezinde yer alan mekânın adıdır cami. Dolayısıyla hutbe ve vaazlar başta olmak üzere, düğün, cenaze, mübarek gün ve geceler gibi çeşitli vesilelerle camide bir araya gelen Müslümanlara teorik ve pratik olarak verilen dini bilgiler yaygın din eğitiminin sınırları içerisinde değerlendirilmektedir.

Mescid-i Nebevî'nin kuruluşundan itibaren cami içerisinde ve- rilmeye başlayan din eğitiminin en önemli alanlarından birisi de cami dersleridir. Bu bağlamda hem “Suffe” ehline verilen eğitimi ve hem de Hz. Peygamber’in özel bir gün tayin ederek sahabe hanımlarına verdiği eğitimi cami dersleri bağlamında değerlendirmek mümkündür.

Bu aşamada cami derslerini kapsamı, niteliği ve işlevleri açısından değerlendirebiliriz.

<sup>20</sup> Fahri Kayadibi, “Diyanet İşleri Başkanlığı’nın Yaygın Din Eğitiminde Yeri ve Fonksiyonu”, *Din Eğitimi Araştırmaları Dergisi*, Sayı: 8, İzmir 2001, s. 42 vd. Son yıllarda ülkemizde camilerin birer eğitim-öğretim mekânları olduğu hususunda çeşitli çalışmalar yapılmaktadır. Ayrıntılı bilgi için bkz. Hasan Ocak, “Türkiye’de Cami Merkezli Yaygın Din Eğitiminde Sosyal Bilimlerin Rolü (Psikoloji Örneği)”, *Yaygın Din Eğitimi Sempozyumu-II*, 30 Mart-01 Nisan 2012, Ankara, s. 365 vd.; Mehmet Keşkin, “Yunus Emre Camii ve Yecder”, *Yecder II Ulusal Din Görevlileri Sempozyumu*, 9 Nisan 2011 İstanbul, s. 18 vd.; Mehmet Bulut, “Diyanet İşleri Başkanlığının Yaygın Din Eğitimi Görevi”, *Diyanet İlmî Dergi*, C: 35 S. 4, Ankara 1999, s. 118 vd.

<sup>21</sup> Âdem Apak, “Türkiye’de Yaygın Din Eğitiminin Sorunlarıyla İlgili Tespit ve Teklifler”, *DİB. IV. Din Şûrası*, Ankara 2009, s. 687.



## ☞ Kapsamı, Niteliği ve İşlevleri Açısından Cami Dersleri

Mescit ve camiler, her şeyden önce Müslümanların topluca Allah'a ibadet ettikleri mekânlardır.<sup>22</sup> Ancak bu temel fonksiyonunun yanında camiler, Hz. Peygamber'in uygulamalarından hareketle, ilk yıllardan itibaren, çeşitli etkinliklerin mekânı olmuş, dini, idari, sosyal ve kültürel birçok etkinliğin merkezi olmuştur. İslâm'da din ve devlet işlerinin birbirinden ayrılması gibi bir durum söz konusu olmadığı için camiler, siyasi, idari, askeri vb. dünyevi meselelerin konuşulduğu bir mekânın adıdır.<sup>23</sup>

Ancak camilerimizin olmazsa olmaz en önemli fonksiyonlarından birisi de buraların birer eğitim mekânları olmalarıdır. Müslümanların sabah namazından başlayarak yatsı namazına kadarki sürede namaz vakitlerinde topluca ibadet etmek için camilere gitmeleri, buraların birer eğitim mahalli olma vasfını da beraberinde getirmiştir. Küçük-büyük, yaşlı-genç, kadın-erkek ve çocuklar olmak üzere toplumun her kesimine hitap eden camiler, bütün tarihleri boyunca genel olarak yaygın eğitimin, özel olarak da din eğitiminin verildiği mekânlar olmuştur.

İslâm ilim ve kültür tarihinde cami derslerinin Asr-ı Saadete kadar uzanan köklü bir geleneği ve geçmişi vardır. Asr-ı Saadette Mescid-i Nebvî'deki halkalarla başlamış olan cami dersleri, sonraki dönemlerde de hutbe ve vaazların yanı sıra belli başlı ilimlerin tedris edildiği ilim halkaları ve belirli kitapların baştan sona okunduğu ders halkaları şeklinde devam etmiştir. Hatta söz konusu cami dersleri, *Tefsir, Hadis, Fıkıh/İlmihal, Siyer ve İslâm Tarihi* alanlarında daha derinlikli, kapsamlı ve düzenli eğitimlerin verildiği mekânlar olmuştur.<sup>24</sup> Bu yönüyle camiler, İslâm coğrafyasının değişik bölgelerinde yüz yıllar boyunca hem yaygın eğitimin, hem de örgün eğitimin merkezleri olmaya devam etmiştir.<sup>25</sup>

<sup>22</sup> Bkz. Bakara, 2/114, Nûr, 24/36.

<sup>23</sup> Akın, "Tarihi Süreç İçinde Cami ve Fonksiyonları" s. 194 vd.

<sup>24</sup> Her ikisi de yaygın din eğitimi faaliyetlerinin içerisinde değerlendirilen "vaaz" ve "cami dersleri"nin birbirlerine karıştırılmasının ihtimal dâhilinde olduğunu görmekteyiz. Zira bu iki yaygın din eğitimi faaliyetinin birbirleriyle kesiştiği ve örtüştüğü alanlar bulunmaktadır. Meselâ dersi, "hocanın öğrencisine/muhatabına belirli bir sürede verdiği bilgi" şeklinde tanımlanacak olursak, cami içi eğitim faaliyetlerinin tamamının bir ders niteliği taşıdığını rahatlıkla söyleyebiliriz. Çünkü vaaz, "camide toplanan halkı din konusunda aydınlatmak için alanında yetkin bir din görevlisinin yaptığı dini konuşma" olarak tanımlanmaktadır. Dolayısıyla vaazda bir cami dersi, diyebiliriz. Ancak cami derslerini vaazdan ayıran en önemli farkların başında gelen husus, sanırım muhatap kitleyle ilgilidir. Çünkü cami derslerine katılanlar, bilinçli bir tercihle oraya gelmekte, dersleri düzenli takip etmekte, bir sonraki derse hazırlanarak katılım sağlamaktadır. Dolayısıyla katılımcıların belirli bir dini bilgi ve kültüre sahip olmaları onların derse aktif katılımlarını sağlamakta, vaazlardaki monotonluktan çıkarak hoca-öğrenci arasındaki iletişim aktifleşmektedir. Hatta ders esnasında sadece dersin hocasından istifade edilmekle yetinilmemekte, bunun da ötesine geçilerek dersin müdavimleri arasında da bir bilgi alış-verişi gerçekleşmektedir.

<sup>25</sup> Bkz. Pusmaz, "Cami Derslerini Verimli Kılmak İçin Bazı Mülâhazalar", s. 396; Şemsettin Şeker, "Edebi Şahsiyetin Teşekkülünde Cami Derslerinin Rolü", *Uluslararası Sosyal Araştırmalar Dergisi*, C: V, S. 22, 2012 Samsun, s. 177 vd.



Bütün bunlarla birlikte cami derslerinin verildiği mekânların tasarımıyla başlamak üzere, programlarının yapılması, dersleri okutacak yetkin hocaların/ilim adamlarının tespiti, katılımcıların eğitim seviyelerindeki farklılıkların göz önünde bulundurulması, derslerin sürdürülebilirliği vb. pek çok sorunla karşı karşıya gelindiği de bir gerçektir. Hem ilmi/akademik olarak farklı ortamlarda “Tefsir Dersleri” veren ve hem de son üç yıldır İl Müftüsü olarak her hafta “Cami Dersleri” yapan birisi olarak, söz konusu cami derslerinin planlama sürecinden başlamak üzere aşama aşama yapılması gerekenlerin tekrar gözden geçirilerek daha verimli, düzenli ve sürdürülebilir olması gerektiği kanaatindeyim.

Ancak bu değerlendirmeye geçmeden önce Diyanet İşleri Başkanlığının cami dersleriyle ilgili mevzuatına kısaca bir bakmak gerekmektedir. Çünkü camilerdeki Din hizmetlerini yürütmekle görevli olan Diyanet İşleri Başkanlığı 06/08/2007 tarih ve B.02.1. DİB.0.65.02-010.06.02-920 sayılı genelgesinin 13. maddesinde cami derslerinin usûl ve esaslarını belirlemiştir.<sup>26</sup> Buna göre;

1. Dersleri verecek elemanlar öncelikle müftü, müftü yardımcısı, şube müdürü, Kur’ân kursları müdürü, vaizler, Kur’ân kursu öğreticileri, murakıplar, imam-hatipler ile Başkanlık personeli iken emekli olan ve bizzat müftülerce uygun görülecek liyakatli elemanlar arasından tespit edilecektir.
2. Cami derslerinde Kur’ân-ı Kerîm ve meâli ile Temel Dinî Bilgiler dersleri, Cuma günleri hariç olmak üzere; mevsim şartları, mahallî şartlar ve vatandaşların talepleri de dikkate alınarak il ve ilçe müftülerince tespit edilecek gün ve saatlerde, birer saat olarak haftada en az iki saat uygulanacaktır.
3. Cami dersleri; erkeklere ve kadınlara yönelik olmak üzere ayrı ayrı düzenlenebilecektir. Kadınlara yönelik cami dersleri, bayan din hizmetleri uzmanları ve vaizeler tarafından verilecektir. Bunlar bulunmadığı takdirde fahrî vaizeler ile liyakatli Bayan Kur’ân kursu öğreticilerinden istifade cihetine gidilecektir.
4. Cami dersleri, 01 Ekim-30 Nisan tarihleri arasında sürdürülecektir. Ancak Ramazan Ayı özel programları sebebiyle bu ay içinde derslere ara verilecektir.
5. Bu derslere daha çok katılımın sağlanması için gerekli duyurular, usûlüne uygun olarak zamanında yapılacaktır.
6. Cami dersleri uygulamasından müftüler birinci derecede sorumlu olacak, Başkanlık müfettişlerince yakından takip edilecektir. Müftü ders vermiyorsa, zaman zaman derslere



katılarak ders veren hocalarla dinleyicileri yönlendirerek, açıklamalarıyla destek olacaktır.

7. Cami dersleri ile ilgili faaliyet raporları, her yıl müftülüklerce hazırlanan yıllık irşat raporlarında ayrı bir başlık altında, olumlu, olumsuz yönleri ile önerileri de ihtiva edecek şekilde hazırlanacak ve değerlendirilmek üzere Başkanlığa gönderilecektir.
8. Cami derslerinde kaynak eser olarak Başkanlık yayınları esas alınacaktır.

Bu genelgede çerçevesi çizilen cami derslerinin zamanı, uygulayıcıları, denetimi ve kaynak seçimi gibi hususlarda belirlemeler yapıldığı görülmektedir. İlgili mevzuatı da göz önünde bulundurarak cami derslerini şu dört açıdan değerlendirmek mümkündür:

1. Cami derslerini anlatacak hoca
2. Cami derslerinin programı
3. Cami derslerine devam eden katılımcılar.
4. Cami derslerinin mekânı<sup>27</sup>

Şimdi de bunları tek tek ele alarak değerlendirelim.

### 1. Cami Derslerini Anlatacak Hoca

İnsanlara hidayet rehberi olarak gönderilen Allah'ın âyetlerini okuyacak, onları kötülüklerden arındıracak, Kitabı ve hikmeti öğretecek peygamber<sup>28</sup> varislerine her zaman ve her yerde ihtiyaç duyulmuştur. Bu mirastan pay alan herkes, nebevî davet metodunu takip ederek sahip olduğu bilgiyi muhataplarına ulaştırmakla yükümlüdür. Dolayısıyla cami içi din hizmetlerinde önemli bir yere sahip olan cami derslerini, adı-sanı, makamı-mevkii ne olursa olsun, her şeyden önce ilmiyle amel, ihlâs ve samimiyet sahibi bir kimsenin yapması gerekir.

Bu bağlamda cami derslerini bizzat o caminin din görevlisi yapabileceği gibi, müftü, müftü yardımcısı, vaiz, dini yüksek ihtisas merkezi hocaları vb. diyanet teşkilatı çalışanları (veya emekli olanları) da yapabilir. Yine İlahiyat ve İslâmi İlimler Fakültelerindeki alanında uzman öğretim elemanları ile Millî Eğitim Bakanlığı bünyesinde görev yapan ilahiyatçı öğretmenlerden de istifade edilebilir. Burada önemli olan cami derslerini yapacak kişinin alanında yetkin birisi olmasıdır. Diyanet İşleri Başkanlığının ilgili genelgesinde üniversite hocalarına ve Millî Eğitim Bakanlığına bağlı okullarda Din Eğitimi veren öğretmenlere atıf yapmaması gözden kaçmış bir

<sup>27</sup> Pehlul Düzenli, "Yaygın Din Eğitimi Açısından Cami Dersleri", *Yaygın Din Eğitimi Sempozyumu-II*, 30 Mart-01 Nisan 2012 Ankara, s. 11 vd.

<sup>28</sup> Bakara, 2/151.



eksiklik olsa gerektir. Dolayısıyla ilgili maddenin geliştirilmeye ve genişletilmeye ihtiyacı vardır.

Üniversitelerin İlahiyat ve İslâmi İlimler Fakültelerinde görev yapan her bir öğretim elemanının camilerde kürsülerinin ve derslerinin olması, hem kendileri hem de içinde yaşadıkları toplumları açısından büyük bir önem arz etmektedir. Günümüzde İslâm dünyasının karşılaştığı yüzlerce sorun çözüm beklerken, bu çözümleri sunabilecek konumu işgal eden öğretim elemanlarının bu sorunlardan bihaber olması, çözüm üretememesi ya da ürettiği dini bilginin İslâm ümmetinin dertlerine derman ol(a)mamasının sebeplerinden birisi de bu kopukluk olsa gerektir.

Özellikle İlahiyat ve İslâmi İlimler Fakültelerinde görev yapan alanının uzmanı öğretim elemanlarının cami derslerini yapmaları, hem bu fakültelerde üretilen dini bilginin topluma ulaştırılması açısından, hem de söz konusu dini bilgiyi üreten bu öğretim elemanlarının toplumla irtibat kurmaları sebebiyle onların sorunlarını görme, tespit etme ve çözüm önerileri sunabilmeleri açısından önemlidir.<sup>29</sup> İçinde yaşadığı toplumdan kopuk hayat süren bir üniversite hocasının, teori-pratik dengesini kuramayacağı ve ürettiği dini bilginin toplumsal karşılığının olup olmadığını dahi tespit edebilecek bir vasattan uzak olacağı aşikârdır.

Bugün kimi İslâm ülkelerinde Üniversite hocalarının camilerde haftalık dersler verdikleri kendilerine has kürsülerinin olduğu ve Cuma hutbelerini cami imamlarının değil, bizzat söz konusu üniversite hocalarının verdiği bilinen bir husustur. İşte bu uygulamanın ülkemiz özelinde de yaygınlaşması gerekmektedir.<sup>30</sup>

Aslında Osmanlı döneminde camilerdeki eğitim-öğretim çalışmalarının çoğu zaman, medreselerde müderrislik yapan elemanlar marifetiyle yürütülmüş olduğu da bilinen bir gerçektir.<sup>31</sup> İlgili vakfiyelerden anlaşıldığına göre, medreselerde okutulan derslerin halka da verilmesi için, müderrisler, muhaddisler ve diğer vazifeliler tayin edilmiştir. Yine bazı medrese müderrislerinin ikinci namazından sonra halkın istifadesi için camilerde ders verdiği ve XVII. yüzyıldan itibaren “dersiye” diye bilinen bu faaliyetlerin yaygınlaştığı,

<sup>29</sup> Meselâ müfessirleri tefsir yazmaya sevk eden amillerden bir tanesi de uzun yıllar boyunca ilim halkalarında verilen derslerin daha sonra bir kitapta toplanması düşüncesidir. (Ayrıntılı bilgi için bkz. Hikmet Koçyiğit, “Müfessirleri Tefsir Yazmaya Sevk Eden Amiller”, *Sosyal Bilimler Enstitüsü Dergisi*, Sayı:10, 2012 Kars, s. 119 vd.)

<sup>30</sup> Son yıllarda birçok şehrimizin merkezi camilerinde Üniversitelerimizin İlahiyat ve İslâmi İlimler Fakültelerindeki öğretim üyelerinin cami dersleri vermeye başladıkları görülmektedir. Bu sevindirici durumun artarak devam etmesi gerektiği kanaatindeyiz. Üniversite Öğretim Üyelerinin verdikleri kimi derslere örnek olarak bkz. Puzmaz, “Cami Derslerini Verimli Kılmak İçin Bazı Mülâhazalar”, s. 398 vd.

<sup>31</sup> Muhammed Abay, “Osmanlı Döneminde Yazılan Tefsir İle İlgili Eserler Bibliyografyası”, *Divan Dergisi*, 1999 İstanbul, s. 250.





kurumsallaştığı ve bu dersleri veren seçkin müderrislere “dersiâm” adı verildiği görülmektedir.<sup>32</sup>

Yine Millî Eğitim Bakanlığı bünyesinde görev yapan ve Din Eğitimi almış olan öğretmenlerimizden istifade etmek açısından da cami dersleri büyük önem arz etmektedir. Kendileri de bizzat eğitimci olan bu öğretmenlerimizin vereceği cami dersleri, özellikle görev yaptıkları okullardaki öğrencilerin camilere gelip gitmelerini ve cami derslerinden istifade etmelerini teşvik edici bir unsur olacaktır.

Diğer taraftan Üniversite hocaları ile Milli Eğitimde görev yapan öğretmenlerin cami dersleri yapmaları, toplum nezdinde camilerin birer eğitim-öğretim merkezleri olduğu/olması gerektiği hakikatini perçinleyen bir etki de yaratacaktır.

Bugün için yegâne görevi vaaz ve irşat olan vaiz ve vaizelerimizin her birisinin cami dersleri olmak zorundadır. Yine İl ve İlçe Müftüleri ile İl Müftü Yardımcılarının her birisinin cami derslerinin olması hem kendilerini sürekli yenilemeleri açısından hem de asli görevleri olan irşat ve tebliğ görevlerini ifa etmek açısından önemlidir. Hâlihazırda birçok il/ilçe müftümüzün bürokratik işlemler ve inşaat faaliyetlerinden, irşat ve tebliğ hizmetlerine zaman ayıramadığı bir vakia ile karşı karşıya olduğumuzu bilmek durumundayız.

Neticede cami derslerinin yaygınlaşması ve sürdürülebilir olması için mescit ve camilerimizde görev yapan bütün din görevlilerinin her birisinin cami dersleri yapabilecek yeterliğe sahip olması için gerekli çalışmaların yapılması gerekmektedir.

## 2. Cami Derslerinin Programı

Cami dersleri planlı-programlı olmalıdır. Dersin adı, içeriği, derisi verecek hocanın kimliği, varsa derste takip edilecek eser(ler), dersin zamanı vb. hususlar önceden belirlenip cemaatin görebileceği ve hatta ilgili mahalle, ilçe ve şehrin sakinlerinin haberdar olabilecekleri bir şekilde ilan edilmelidir. Bugün için derslerin programlarını ilan hususunda iletişim organlarından azami derecede istifade edilebilir.

Cami derslerinin programı hazırlanırken muhatap kitleyi göz önünde bulundurarak bir program yapılmalıdır. Meselâ üniversite yerleşkeleri veya üniversite öğrencilerinin yoğun olarak buldukları yerlere yakın camilerdeki bazı cami dersleri ilgili öğrencilere hitap edilecek bir şekilde hazırlanmalıdır.

Diyanet İşleri Başkanlığına bağlı Eğitim Hizmetleri Genel Müdürlüğü bünyesinde faaliyet gösteren “Program Geliştirme Daire

<sup>32</sup> Bkz. Mehmet İpşirli, “Dersiâm”, *DİA*, Ankara 1994, IX/185; Akın, “Tarihi Süreç İçinde Cami ve Fonksiyonları” s. 202-203.



## 2. OTURUM

### Yaygın Bir Eğitim Kurumu Olarak Camiler ve Cami Derslerinin Önemi

Şahin GÜVEN

Başkanlığı”nın din eğitimi almak isteyenler için programlar hazırlaması görevleri arasındadır.<sup>33</sup> Dolayısıyla İl Müftüleri ile koordineli olarak çalışmak suretiyle cami dersleri için programlar geliştirilmiştir. Bu bağlamda İlahiyat ve İslâmî İlimler Fakültelerindeki alanında uzman hocalarla işbirliği içerisinde cami dersleri programları hazırlanmalıdır. Ancak her bir cami dersi için hazırlanacak programa, o cami dersini yapacak hoca son şeklini vermelidir.

### 3. Cami Derslerine Devam Eden Katılımcılar

Katılımcıları göz önünde bulundurarak cami derslerini genel olarak iki kısma ayırmanın mümkün olduğu kanaatindeyiz:

1. Halka yönelik cami dersleri
2. İlim talebelerine yönelik cami dersleri.<sup>34</sup>

Hz. Peygamber (a.s.), yeni Müslüman olan beldelere İslam’ı öğretmek için gönderdiği muallimleri “Suffe”de yetiştirmekteydi. Hatta yeni Müslüman olanlara İslâm’ı anlatmak ve diğer Müslümanları eğitmek için “Suffe”de sahabe arasından muallimler görevlendirmekteydi. Özellikle medreseleşme dönemi öncesindeki bütün âlimlerin camilerdeki ilim talebelerine hitap eden cami derslerinden yetişmiş oldukları bilinen bir vakıdır. Meselâ Hasan-ı Basri (r.a.) ve İmam-ı A’zam Ebû Hanife’nin ilim talebelerine yönelik ders halkaları bunun en somut örneklerini oluşturmaktadır. Bu İslâmî eğitim geleneği birçok İslâm beldesinde asırlar boyunca devam etmiştir. Nitekim bugün dahi Kahire, Bağdat vb. birçok ilim merkezlerinde âlimler camilerde ders halkaları oluşturmakta ve yalnızca ilim talebelerinin devam ettiği cami dersleri yapmaktadırlar.

Talebe-i Ulûm’a yönelik bu derslerin içeriği, kitapları, zamanı ve dersi anlatacak hocası önceden belirlenmektedir. Tefsir, Hadis, Fıkıh/İlmihal, Siyer, İslam Tarihi ve bu ilim dallarının usûlleri okutulmaktadır. Bu dersleri veren hocalar, alanında yetkin olan ve bir kısmının da bizzat Üniversitelerin ilgili bölümlerinde ders veren kimseler olduğunu unutmamak gerekir. Hatta düzenli ve yıllarca süren Arabî ve İslâmî ilimlerin icazet yoluyla okutulduğu ortamların adıdır cami dersleri.

İlim talebelerinden ziyade halka yönelik cami derslerinde ise katılımcıların yaş, meslek ve bilgi seviyelerinde genellikle farklılıklar bulunur. Ayrıca bu derslerde usûlden ziyade furû ilimlerin tedris edildiği bilinmektedir.

<sup>33</sup> <http://egitimhizmetleri.diyaret.gov.tr/sayfa/48/program-gelistirme-daire-baskanligi>

<sup>34</sup> Durak Pasmaz, “Cami Derslerini Verimli Kılmak İçin Bazı Mülâhazalar”, *Diyanet İşleri Başkanlığı I. Din Hizmetleri Sempozyumu*, (3-4 Kasım 2007), Ankara 2008, II/398; Durak Pasmaz, “Asr-ı Saadet’ten Günümüze Cami Dersleri”, *Din ve Hayat Dergisi*, Sayı: 20, İstanbul 2013, s. 46.



Hem Osmanlı hem de Osmanlı sonrası dönemde cami derslerinin Anadolu topraklarında inişli-yokuşlu bir seyirde devam ettiğini görmekteyiz. Bu ders halkalarında, Tefsir ilminin önemli eserlerinden *Kadı Beydâvî Tefsiri*, *Sahih-i Buhârî*, *el-Lü'lü-ü ve'l-Mercân*, *Riyâ-zü's-Sâlihîn*, *Şifa-i Şerîf*, *İhyâ-u Ulûmiddîn* vb. eserler okutulmuştur.<sup>35</sup> Meselâ Kayseri'de Camii Kebir esnafının, bugün birçok İlahiyat Fakültesi talebelerinin bile okumakta zorlandıkları *Kadı Beydâvî* tefsirini yarım asır öncesine kadar okuduklarını göz önünde bulunduracak olursak bu cami derslerinin niteliği ve kalitesi hakkında önemli bir bilgi sahibi olmuş oluruz.

Cami dersleri bir gelenek olarak kimi şehirlerdeki merkezi-tarihi camilerde az da olsa devam etmekte iken, Diyanet İşleri Başkanlığı'nın 2007 yılında çıkardığı bir genelge ile yeniden gündeme gelmiş, bir anlamda resmiyet kazanmış ve uygulamaya konmuştur. Bu tarihten itibaren hemen hemen her ilimizin belirli camilerinde cami dersleri adı altında eğitim-öğretim faaliyetlerinin sürdürüldüğünü gözlemlemekteyiz.<sup>36</sup> Meselâ Kayseri'de Hunat Camiinde Tefsir ve Hadis dersleri, Cami-i Kebir'de, Fıkıh (İhtiyar) dersleri, Tefsir dersleri ve Şifâ-i Şerîf dersleri düzenli olarak devam etmektedir.

#### 4. Cami Derslerinin Zaman ve Mekânı

Cami derslerinin mekânı elbette ki camiler olacaktır. Ayrıca cami dersleri sabah namazıyla birlikte başlayan ve günün sonuna kadar her anında yapılabilen özelliğe sahiptir.<sup>37</sup> Ancak cami derslerinin niteliğine ve vaktine göre cami içinde hangi mekân(lar)ın kullanılması gerektiği önem arz etmektedir.

Genel cemaate yönelik olan dersler kürsü ya da mihrapta bütün cemaate hitap edecek şekilde olmalı ve namaz vakitlerinin öncesi ve sonrası tercih edilmelidir. Ancak cemaatle kılınan namaz sonrası bireysel ya da ikinci, üçüncü bir cemaatle namaz kılınan merkezi camilerdeki cami dersleri namazlarını eda eden diğer cemaati rahatsız edici bir nitelikte olmamalıdır.

Cami dersleri için merkezi konumdaki camiler tercih edilmeli, çevre camilerdeki cemaat ise bu derslere teşvik edilmelidir. Bir camide farklı gün ve saatlerde birden fazla cami dersi olabileceği gibi, derslerin merkezi nitelikteki farklı camilere dağıtılması da mümkündür. Ancak bu durumda farklı camilerdeki derslerin tamamını ya da bir kısmını takip etmek isteyen katılımcılar göz önünde bulundurulacak planlamaların yapılması gerekir.

<sup>35</sup> Pasmaz, "Asr-ı Saadet'ten Günümüze Cami Dersleri", s. 47.

<sup>36</sup> Pasmaz, "Cami Derslerini Verimli Kılmak İçin Bazı Mülâhazalar", II/398-399.

<sup>37</sup> Hatta mübarek gecelerde ve Ramazan ayında, özellikle de itikâf ibadetinin yoğun olarak yapıldığı bu ayın son on gününün gecelerinde yatsı namazından sonra bile kısa süreli de olsa yoğun ve hızlandırılmış cami dersleri de yapılabilir.



## 2. OTURUM

### Yaygın Bir Eğitim Kurumu Olarak Camiler ve Cami Derslerinin Önemi

Şahin GÜVEN

Cami derslerinin zamanı tespit edilirken, derse katılacak kimselerin uygun oldukları vakitler gözetilmelidir. Mesela üniversite yerleşkelerindeki cami dersleri eğitim-öğretim dönemiyle sınırlı olmalı, vize ve final sınavlarının hemen öncesi ve sonrasında olmamalıdır. Yine tarım ve hayvancılıkla meşgul olunan şehir ve bölgelerde katılımcıların çalışma saatleri göz önünde bulundurularak planlamalar yapılmalıdır. Aynı şekilde yayla veya bağ evlerine göçenlerin olduğu şehirlerde de bu durum gözetilerek cami dersleri planlanmalıdır.

İlim talebelerine yönelik özel nitelikteki cami derslerinin ise daha çok caminin bir köşesinde, bir direğin etrafında, imam-müezzin odasında ya da şayet varsa caminin özel bir bölümünde (*haziresinde*) yapılması daha uygundur. Hatta bu özel nitelikli cami dersleri şayet varsa caminin kütüphanesinin olduğu yerde yapılmalıdır ki ihtiyaç halinde kütüphaneden istifade edilebilsin. Nitekim “Osmanlı camilerindeki eğitim ve kültür faaliyetlerini tamamlayan önemli bir unsur da çok yaygın olarak görülen camilerde kütüphane tesisi geleneğiydi. Cami derslerini takip eden talebe ve namaz vakitleri arasında boş vakti olan cemaat için bu kütüphaneler çok faydalı olmuştur. Osmanlı cami kütüphaneleri, ya Mekke ve Medine Harem-i şeriflerindeki Mahmudiye kütüphanelerinde, Ayasofya ve Süleymaniye örneklerinde olduğu gibi cami içerisinde demir şebeke ile ayrılan bir kısma yerleştirilmiş veya Beyazıt Veliyyüddin Efendi, Kayseri Raşid Efendi, Konya Yusuf Ağa kütüphanelerinde olduğu gibi camiye bitişik olan ve bir iç kapı ile girilip çıkılan ek binalarda tesis edilmiştir.”<sup>38</sup>

Diğer taraftan cami dersleri 45-50 dakikalık bir zaman dilimini aşmamalıdır. Dersin ve katılımcıların niteliğine göre hoca isterse ders saatinin son 10-15 dakikalık kısmını soru-cevap faslına ayırabilir.

Şimdi de cami dersleriyle ilgili bütün bu söylediklerimize örnek olması bakımından Kayseri’deki iki merkezi camide uygulanan cami derslerinin programını vermek istiyorum.



Hunat Hatun ve Cami-i Kebir Dersleri Programı					
Cami Adı	Dersin Adı	Hocanın Adı ve Soyadı	Takip Edilecek Eser	Dersin Gün ve Saati	Katılımcılar
Hunat Hatun	Tefsir Dersleri	Doç. Dr. Şahin GÜVEN (İl Müftüsü)	Kur'ânYolu Tefsiri	Pazartesi 12.00-12.45	Genel
Hunat Hatun	Hadis Dersleri	Yahya POLAT (Melikgazi İlçe Müftüsü)	Riyâzu's-Sâlihîn	Cumartesi 12.00-12.45	Genel
Cami Kebir	Şifâ-i Şerif Dersleri	Mehmet BEKTAŞ (Emekli Vaiz)	Şifâ-i Şerif	Perşembe 12.00-12.45	Genel
Cami-i Kebir	Tefsir Dersleri	Prof. Dr. Lütfullah CEBECİ (ERÜ İlahiyat Fakültesi Öğretim Üyesi)	Hak Dini Kur'ân Dili Tefsiri	Cumartesi 12.00-12.45	Genel
Cami-i Kebir	Fıkah Dersleri	Aydın KESKİN (Dini Yüksek İhtisas Merkezi Fıkah Hocası)	el-İhtiyâr	Pazar 12.00-12.45	Özel Öğrenciler

## SONUÇ

Yaygın eğitim kurumu olan camiler, Müslümanların toplu ibadet mekânları olmalarının yanında eğitim-öğretim faaliyetlerinin icra edildiği mekânlar olmaları bakımından büyük önem arz etmektedir. Asr-ı Saadetteki Nebvî uygulamalardan başlamak üzere İslam ilim ve kültür tarihinin her döneminde camilerin birer ilim ve irfan yuvası olması, camilerimizin önemini bir kat daha artırmaktadır. Toplumun her kesimine hitap etmesi bakımından camilerimizdeki eğitim-öğretim faaliyetlerinin de güncellenmesi, verimli hale getirilmesi ve sürdürülebilir olması gerekmektedir. İşte cami dersleri de geçmiş dönemlerde halkalar ve ilim meclisleri olarak devam eden uygulamaların bir bakıma güncel bir dille ifade edilmesinden ibarettir.



Cami derslerinin niteliği ve verimliliği hususunda olumlu ya da olumsuz pek çok şey söylemek mümkündür. Ancak bu derslerin daha verimli ve nitelikli hale getirilebilmesi için, hem mevcut cami derslerinin analizini, hem de geçmiş dönemlerdeki halkaların ve ilim meclislerinin sağlıklı bir değerlendirmesini yapmak gerekmektedir. Bu değerlendirmeler yapılırken yalnızca ülkemizdeki uygulamalarla yetinilmemeli, İslâm dünyasının farklı bölgelerinde uygulanan cami dersleri de incelenerek onlardan da istifade edilmelidir. Özellikle bir hicret yurdu olan Anadolu topraklarına son yıllarda hicret eden Suriyeli, Iraklı, Afganistanlı ve Doğu Türkistanlı muhacir kardeşlerimizin de bu derslerden istifade etmeleri ve yaşadıkları topluma uyum sağlamaları açısından söz konusu cami dersleri büyük önem arz etmektedir.

### ∞ KAYNAKÇA

- Abay, Muhammed, "Osmanlı Döneminde Yazılan Tefsir İle İlgili Eserler Bibliyografyası", *Divan Dergisi*, 1999/1 İstanbul.
- Akın, Ahmet, "Tarihi Süreç İçinde Cami ve Fonksiyonları Üzerine Bir Deneme", *Hitit Üniversitesi İlahiyat Fakültesi Dergisi*, 2016/1 Çorum.
- Apak, Âdem, "Türkiye'de Yaygın Din Eğitiminin Sorunlarıyla İlgili Tespit ve Teklifler", *DİB. IV. Din Şûrası*, Ankara 2009.
- Bağdâdî, Hatîb, Ebu Bekir Ahmed b. Ali, *el-Fakîh ve'l-Mütefekkih*, (Thk. Yusuf el-Azzâzî), 1996 Riyad.
- Buhârî, Muhammed b. İsmail, *Sahih-i Buhârî*, Salât 48, Bulak 1312.
- Bulut, Mehmet, "Diyanet İşleri Başkanlığının Yaygın Din Eğitimi Görevi", *Diyanet İlmi Dergi*, C: 35 S. 4, 1999 Ankara.
- Düzenli, Pehlul, "Yaygın Din Eğitimi Açısından Cami Dersleri", *Yaygın Din Eğitimi Sempozyumu-II*, 30 Mart-01 Nisan 2012 Ankara.
- Erul, Bünyamin, "İlim Meclisi olarak Mescid-i Nebevî Hitaptan Kitâb'a", *Cami ve Kitap*, DİB Yayınları 2016 Ankara.
- Hadislerle İslâm*, Editör: Mehmet Emin Özafşar v.dğr., 2013 Ankara.
- İbn Seyyidünnâs Muhammed b. Abdullah b. Yahya, *Uyûnü'l-Eser*, 1986 Beyrut.
- İpşirli, Mehmet, "Dersîâm", *DİA*, Ankara 1994.
- Kayadibi, Fahri, Diyanet İşleri Başkanlığı'nın Yaygın Din Eğitiminde Yeri ve Fonksiyonu, *Din Eğitimi Araştırmaları Dergisi*, Sayı: 8, 2001 İzmir.
- Keskin, Mehmet, "Yunus Emre Camii ve Yecder", *Yecder II. Ulusal Din Görevlileri Sempozyumu*, 9 Nisan 2011 İstanbul.
- Koçyığıt, Hikmet, "Müfessirleri Tefsir Yazmaya Sevk Eden Amiller", *Sosyal Bilimler Enstitüsü Dergisi*, Sayı:10, 2012 Kars.
- Müslim, Ebu'l-Hüseyn Müslim b. Haccac, *Sahih-i Müslim*, Mesâcid, 24-25, İstanbul 1955.
- Ocak, Hasan, "Türkiyede Cami Merkezli Yaygın Din Eğitiminde Sosyal Bilimlerin Rolü (Psikoloji Örneği)", *Yaygın Din Eğitimi Sempozyumu-II*, 30 Mart-01 Nisan 2012, Ankara.



## 2. OTURUM

### Yaygın Bir Eğitim Kurumu Olarak Camiler ve Cami Derslerinin Önemi

Şahin GÜVEN

Önkal, Ahmet – Bozkurt, Nebi, “Cami”, *DİA*, Ankara 1993.

Pusmaz, Durak, “Asr-ı Saadet’ten Günümüze Cami Dersleri”, *Din ve Hayat Dergisi*, Sayı: 20, İstanbul 2013.

Pusmaz, Durak, “Cami Derslerini Verimli Kılmak İçin Bazı Mülâhazalar”, *Diyanet İşleri Başkanlığı I. Din Hizmetleri Sempozyumu*, (3-4 Kasım 2007), 2008 Ankara.

Şeker, Şemsettin, “Edebi Şahsiyetin Teşekkülünde Cami Derslerinin Rolü”, *Uluslararası Sosyal Araştırmalar Dergisi*, C: V, S. 22, 2012 Samsun.

Tâhir b. Âşûr, Muhammed, *et-Tahrîr ve't-Tenvîr*, Tunus 1984.

Ünal, Sadettin, “Kâbe”, *DİA*, 2001 İstanbul.

<http://hukukmusavirligi.diyaret.gov.tr/Documents/2007%20Genelgesi.pdf>

<http://egitimhizmetleri.diyaret.gov.tr/sayfa/48/program-gelistirme-daire-baskanligi>







## CAMİ SOHBETLERİNDE KISSA KULLANIMI

Serkan DEMİR<sup>1</sup>

**Özet:** Toplumda dinî mesajları iletmenin en önemli yollarından biri vaaz ya da cami sohbetleridir. Bununla birlikte bu sohbetlerin amacına ulaşması, sunulacak olan vaazın içeriğinde ve sunumu yapacak olan vaizde bazı özelliklerin bulunmasına bağlıdır. Bu çerçevede tebliğimizde, cami sohbetlerini etkili kılmak için zaman zaman kullanılabilir bir metot olarak kıssa kullanımını üzerinde bazı tespitlere ve değerlendirmelere yer verilecektir. Bunun için önce kıssa kavramı hakkında kısaca bilgi verilecek ardından geçmişten günümüze bunların nasıl kullanıldığı ve kullanılabilirliği hususunda bazı açıklamalar yapılacaktır.

### ✧ USING OF STORIES IN THE MOSQUE LESSONS

**Abstract:** One of the most important ways of conveying religious messages to society is preaching or mosque chats. However, the purpose of these conversations depends on the presence of certain characteristics in sermon and preacher. In this framework, to make mosque conversations more effective As a method that can be used from time to time, some observation and evaluations will be shared on the use of parables (kıssa). For this purpose, brief information will be given about the concepts of parables and then some explanations will be made about how these parables have been and can be used so far.

### ✧ GİRİŞ

Sözlükte “bir kimsenin izini sürmek, ardınca gitmek; bir kimseye bir haber veya sözü bildirmek” gibi anlamlara gelen kıssa kelimesi, bir kimse yahut bir şeye ait hadiselerin adım adım, nokta nokta takip edilerek anlatılması / hikâye edilmesi ve bu niteliği taşıyan hikâyeyi ifade eder.<sup>2</sup> Bilindiği üzere muhatapların bir olayı daha iyi anlamaları için anlatım esnasında kıssalara yer verilmesi Kur’ân-ı Kerimde de olan bir husustur. Nitekim Kur’ân-ı Kerîm’de farklı uzunluklarda birçok tarihî kıssa yer almaktadır. Bu kıssalar geçmişte vuku bulmuş<sup>3</sup> ancak her devirde yaşayan insanların ders almaları

<sup>1</sup> Dr. Öğr. Üyesi, İnönü Üniversitesi İlahiyat Fakültesi, serkan.demir@inonu.edu.tr

<sup>2</sup> Hasan Cirit, *Halkın İslâm Anlayışının Kaynakları –Vaaz ve Kıssacılık*, Ankara, 2012, İdris Şenkül, “Kıssa”, TDV İslâm Ansiklopedisi, <https://islamsiklopedisi.org.tr/kissa—kuran>.

<sup>3</sup> İslâm dünyasında 19. asrın sonlarından itibaren, bazı kesimlerde, Kur’ân kıssalarının geçmişte vuku bulduğu şeklindeki geleneksel yaklaşıma tartışılmaya başlanmıştır. Bu tartış-



için Allah Teâlâ tarafından seçilmiştir. Bunlarda bazen örnek şahsiyetlerin yaşantıları bazen ise inkârcıların ibretlik durumları gözler önüne serilerek insanların ibret alması istenmiştir. Kur'ân kıssaları haricinde, Hz. Peygamber de Kur'ân kıssalarında gözetilen hedeflere paralel olarak zaman zaman müminlerin ibret ve öğüt almalarını sağlamak veya birtakım mücerret gerçeklerin daha iyi anlaşılmasını temin etmek amacıyla vaazlarında tarihî ve temsilî mahiyette bazı kıssalara yer vermiştir.<sup>4</sup>

### ☞ Kıssa Anlatımının Gerekçesi ve Mahzurları

Gerek Kur'ân-ı Kerim'de gerekse hadislerde pek çok kıssaya yer verilmesi, İslâm âlimlerini bu kıssaların amaçları hususunda araştırmaya sevk etmiştir. Örneğin İzzet Derveze (1888-1984) bu kıssaların anlatım gerekçesini şu dört temel kavram etrafında açıklamıştır.

- a. İbret
- b. Tezkir
- c. İnzâr
- d. Tesbit<sup>5</sup>

Kıssaların işlevselliği neticesinde İslâm tarihi boyunca sözünü etkili ve dinlenir kılmak isteyen pek çok hatip sohbetlerinde kıssalara yer vermiştir. Aslında sohbet esnasında kıssaya yer verilmesi kimi zaman doğrudan muhatapların talebi olarak da gündeme gelebilmektedir. Bazı kaynaklarda yer alan ve Yûsuf Kıssası'nın nüzûl sebebi olarak anlatılan bir olay, bu durumu açık bir şekilde ortaya koymaktadır. Taberî'de (ö. 310/923) yer alan bir rivayete göre müşriklerin baskısından usanan bazı sahâbîler Hz. Peygamber'in yanına gelerek yüreklerine su serpecek, morallerini yükseltecek bir kıssa anlatmasını talep etmişler ve bunun neticesinde Yûsuf Kıssası'nın âyetleri nazil olmuştur. Müfessir Begâvî (Ö. 516/1122) ise bu durumun sadece sahâbîlere has olmadığını hemen her çağda bu kıssayı okuyan Müslümanların bir ferahlık duyacağını savunmuştur.<sup>6</sup>

Tarihsel süreç göz önünde bulundurulduğunda, kıssa anlatımının pek çok dönemde faydadan çok zarara neden olduğu da bilinen bir gerçektir. Zira tâbiûn döneminden itibaren farklı kültürle tema-

maların gerekçeleri ve değerlendirmeleri için bk. Şehmus Demir, *Mitoloji Kur'ân Kıssaları ve Tarihi Gerçeklik*, İstanbul 2015, s. 67-75; a.mlf., "Kitab-ı Mukaddes'i Mitolojik Unsurlardan Arındırma Çabası ve Kur'ân Kıssalarının Tarihi Gerçekliği", *İslâmî İlimler Dergisi*, 2014, IX, sy. 1, s. 108-122; M. Sait Şimşek, *Kur'ân Kıssalarına Giriş*, İstanbul 1993, s. 49-63.

<sup>4</sup> Cirit, *Halkın İslâm Anlayışının Kaynakları*, s. 75

<sup>5</sup> İzzet Derveze, *et-Tefsîru'l-Hadîs*, Kahire, 2000, III, 535-536; Kur'ân-ı Kerim'deki kıssaların gayeleri ve özellikleri hakkında bilgi için bk. Cirit, *Halkın İslâm Anlayışının Kaynakları*, s. 72-74; Ayrıca bk. Şimşek, *Kur'ân Kıssalarına Giriş*, s. 67-125; Demir, *Mitoloji Kur'ân Kıssaları ve Tarihi Gerçeklik*, s. 134-142.

<sup>6</sup> Ay, Kur'an Kıssalarını Sîret Bağlamında Okumak, s. 87.



sın da etkisiyle asılsız pek çok haber, kıssa anlatmayı bir geçim ve kazanç kapısı haline getiren art niyetli “kussas”lar kanalıyla İslâm âleminde yayılmaya başlamıştır. Bu durumun Müslümanlar arasında meydana getirdiği tahribâta engel olmak için hicrî 279’da (892) halife Bağdat’ta bir ferman yayımlayarak kıssacıların sokaklarda ve camilerde kıssa anlatmalarını yasaklamıştır. Ancak bu ferman -amacına ulaşmamasından olsa gerek- hicrî 284’te (897) tekrarlanmıştır.<sup>7</sup> Bu yasaklamalar belli dönemlerde kıssacılığın sosyal hayatta ne kadar yaygın olduğunu ve ortaya çıkardığı karmaşayı göstermesi bakımından oldukça dikkat çekicidir. Nitekim söz konusu dönemde kıssacıların ne kadar yaygın ve “haddini bilmez” olduklarını göstermesi açısından Yahya b. Maîn (ö. 233/847) ve Ahmed b. Hanbel’in (ö. 240/855) başından geçen şu olay da fikir vermektedir. Kaynaklarda anlatıldığına göre iki meşhur hadis âlimi, Yahyâ b. Maîn ile Ahmed b. Hanbel, Bağdat’ta Rusâfe Mescidi’ndeyken bir kıssacı kendilerine isnad ederek, “*Kim Allah’tan başka ilâh yoktur derse, Yüce Allah bu sözün her kelimesinden dolayı, gagası altın, tüyleri mercan olan bir kuş yaratır.*” diye başlayan uzun bir kıssa anlatır. Bunun üzerine İbn Main ile Ahmed b Hanbel şaşkınlık içinde birbirlerine bakıp böyle bir rivayetle ilgileri olmadığını belirttikten sonra, hikâyeciyi yanlarına çağırıp anlattığı olayı kimden işittiğini sorarlar. Hikâyeci: “Ahmed b. Hanbel ve Yahyâ b. Maîn’den deyince, söz konusu kimselerin kendileri olduğunu ve böyle bir rivâyeti o güne kadar duymadıklarını söyleyerek adamı tersleyince kıssacı şöyle karşılık verir: “Uzun süredir Yahya b. Maîn’in ahmağın biri olduğunu işittirdim, bunun doğru olduğunu şimdi anladım. Dünyada sizden başka Yahyâ b. Maîn ve Ahmed b. Hanbel mi yok? Ben isimleri Ahmed b. Hanbel ve Yahyâ b. Maîn olan on yedi kişiden hadis yazmışımdır!”. Bu sözler üzerine Ahmed b. Hanbel eliyle yüzünü kapatarak, ““bırak şunu gitsin” demiş, kıssacı da onlarla alay ederek oradan uzaklaşmıştır.<sup>8</sup>

Bugün de üzülerken müşahade etmekteyiz ki kıssacıların İslâma verdiği zarar giderek artmaktadır. Günümüzde radyo ve televizyonlarda kerametlere ve kıssalara bina edilen sohbetler, filmler ve anlatımlar, tarihteki kıssacılığın, tahribatı katlanmış modern versiyonları olarak karşımıza çıkmaktadır. Bu tür anlatımlar sahih bir İslâm anlayışını yıkarak Kitap ve Sünnetin doğru anlaşılmasına engel olmakla beraber bazı insanlar nezdinde dinin küçük görülerek dalga unsuru olmasına sebebiyet vermektedir. Öte yandan yine üzülerken belirtmeliyiz ki bu kimselerin kullandığı etkili dil, tarihte olduğu gibi bugün de hakikat arayışı içerisinde pek çok kimseyi tesiri altı-

<sup>7</sup> Hasan Cirit, “Vâiz ve Kıssacıların Hadis İlimiyle Münâsebetleri”, *Diyanet İlmî Dergi*, 2000, cilt: XXXVI, sayı: 1, s. 40.

<sup>8</sup> Ebü'l-Ferec Cemâlüddîn Abdurrahmân b. Alî b. Muhammed Bağdâdî İbnü'l-Cevzi, *Kitâbü'l-mevzuat*, (thk. Abdurrahman Muhammed Osman), Medine, 1966, I, 46.



na alarak dinin aslından uzaklaştırmakta, toplumda yanlış bilgilerle bozuk bir din anlayışı yerleşmesine neden olmaktadır.

### ☞ Kıssa Anlatımı İçin Bir Öneri

Geçmişten günümüze kıssacıların şahsi çıkar peşinde koşmaları ve taraftar kazanmak için halkın ilgisini çekecek hikâyeler uydurmaları İslâm âlimlerini onlara ve anlattıkları olaylara karşı temkinli olmaya sevk etmiştir. Bu ise günümüzde de cami sohbetlerinde vaizlerinin kıssalardan uzak durup durmamasını gündeme getirmektedir.

Kanaatimizce -güncel kötü örneklerden de etkilenerек- kıssa anlatımını bir kenara bırakmak, cami derslerinde ve sohbetlerde bu etkili yöntemi kullanmamak büyük bir eksiklik olacaktır. Zira Kuran-ı Kerim'in bize naklettiği kıssaları anlatıp onlardan ders çıkarmak caizden öte gerekli bir iştir. Resulüallah'ın sîretine ve onun ashabının, hatta daha sonraki Müslümanların örnek hayatlarına dair sahih rivayetler de böyledir.<sup>9</sup> Ancak bunların seçiminde; hadis tenkid ölçüleri esas alınmalı ve aslı olmayan hikayelerle Müslüman zihinleri doldurulup yanlış bilgilendirme ve yönlendirme yapılmamalıdır. Zira Tebliğin başında da dikkat çektiğimiz üzere kıssalar kimi zaman anlatılan olayın daha iyi anlaşılmasına katkı sağlama-ları haricinde kimi zaman bir gereklilik/ihtiyaç olarak da karşımıza çıkabilmektedir. Öte yandan hakikatlerin bir takım kıssalar üzerinden anlatılması eylemin önemine vurgu yapması, bilginin teoride kalmadığını geçmişte yaşandığını dolayısıyla da yeniden yaşanabileceğini göstermesi açısından da son derece önemlidir. Öyleyse bugün vaaz ve sohbetlerde kıssalardan nasıl istifade edilebilir sorusuna bir cevap aramamız gerekmektedir. Bu soruyu şu maddeler altında cevaplamak mümkündür.

#### 1. Kur'an'daki Kıssalardan istifade edilmesi:

Bunun için Kıssayı aktaracak/tefsir edecek hatip öncelikle ilgili âyetlerin nazil olduğu dönemi araştırılmalı söz konusu âyetin bağlamı hakkında bilgi edinerek geçmiş ve bugün arasında irtibatı kurmalıdır. Böylece Kur'an'ın nâzil olduğu dönemin özellikleriyle ilk muhatapların yaşadıkları tecrübe ve psikolojik durumlar tesbit edildikten sonra "Bu kıssa neden anlatıldı?" ve "Bu kıssa bize bugün ne söylüyor?" sorularına cevap bulunabilecektir.<sup>10</sup>

<sup>9</sup> Bu konuda bazı değerlendirmeler için bk. <https://www.yenisafak.com/yazarlar/farukbeser/kissacilar-hadiscilerin-bas-belasi-idiler-2047315>.

<sup>10</sup> N. Mehmet Solmaz ve Prof. Dr. İsmail Lütfi Çakan tarafından kaleme alınan, *Kur'an-ı Kerim'e Göre Peygamberler ve Tevhid Mücadelesi*, (İstanbul 2018) isimli kitap Kur'an-ı Kerim'de adı geçen peygamberlerin tevhid mücadelesini sahih kaynaklar ekseninde anlatması nedeniyle



## 2. Hz. Peygamber'in anlattığı kıssalardan istifade edilmesi:

Cami derslerinde anlatılabilecek kıssaların diğer önemli bir kısmını Hz. Peygamber'in ashabına anlattığı meseller ve kıssalar oluşturur. Bu konuda hadis kitaplarında pek çok sahih rivayet bulunmaktadır. Çünkü Peygamber Efendimiz iman mücadelesi veren geçmiş topluluklarla ilgili bazı kıssaları, tevhid mücadelesinin tarihini öğretmek ve sahâbîlerini eğitmek için vasıta olarak kullanmıştır. Bugün de aynı gerekçelerle hadis kıssaları tekrar okunup anlatılabilirler. Ancak bu yapılırken sahih rivayetlerin seçilmesine özen gösterilmelidir. "Yağmurlu bir günde mağarada mahsur kalan üç kişinin kıssasını"<sup>11</sup>, "Kendini ibadete adayan Cüreyc ve beşikteyken konuşan çocuklarla ilgili kıssayı"<sup>12</sup>, "Yüz kişiyi öldüren kimsenin kıssasını"<sup>13</sup> ve "Allah'ın kendilerine zenginlik verdiği kel, kör ve alaca tenli kimselerin kıssasını"<sup>14</sup> bu konuda örnek verebiliriz.<sup>15</sup> Ayrıca Hz. Peygamber'in anlaşılması zor bazı konuları çeşitli kıyaslamalar ve benzetmeler yaparak muhataplarına anlattığı bazı örneklerden de bu kapsamda istifade edilebilir. Hz. Peygamber'in, Allah Teâlâ'nın Peygamber'i vasıtasıyla gönderdiği ilim ve hidayeti toprağa düşen bol yağmura benzettiği rivayet ile<sup>16</sup> Kur'an'ı okuyan ve okuduğu ile amel eden kimselerle ilgili yaptığı benzetme<sup>17</sup> böyledir.<sup>18</sup>

## 3. Hadislerin vürûd sebeplerinden istifade edilmesi.

Bilindiği gibi kısaca hadisin söyleniş veya yapılış nedeni olarak tarif edilen vürûd sebebinin bilinmesi hem ilgili hadisin anlaşılmasına katkı sağlayacak hem de hadisin gündelik hayatta yaşandığını göstererek uygulandığı dolayısıyla da uygulanabilirliğini gösterecektir. Bu çerçevede kaynaklarımızda yer alan pek çok vürûd sebebi bilgisinden cami sohbetlerinde çokça istifade edilebilir. İrşat faaliyetinde bulunan kimselerin bu noktada Suyûtî'nin (ö. 911/1505) *el-Lüma'*<sup>19</sup> ile İbn Hamza el-Hüseynî'nin (ö. 1120/1708) *el-Beyân*

bu konuda istifade edilebilecek değerli bir eser olarak dikkat çekmektedir.

<sup>11</sup> Buhârî, "Büyû", 98; Müslim, "Zikir" 100.

<sup>12</sup> Buhârî, "Mezâlim" 35; Müslim, "Birr", 7-8.

<sup>13</sup> Buhârî, "Enbiyâ" 54; Müslim, "Tevbe" 46-48.

<sup>14</sup> Buhârî, "Enbiyâ", 51; Müslim, "Zühd", 10.

<sup>15</sup> Hz. Peygamber'in kimi zaman kıssa anlatması bunların hadis külliyâtı içinde çok fazla bir yer tuttukları şeklinde anlaşılmalıdır. Günümüzde yapılan bazı araştırmalarda Tekrarları bir tarafa bırakılacak olursa, *Kütüb-i Tis'a*'da (muteber dokuz hadis kitabında) toplam yüz otuz dokuz kıssa olduğu öne sürülmektedir. (Hadislerle İslâm, I, 108).

<sup>16</sup> Buhârî, "İlim", 20; Müslim, "Fezâ'il", 15

<sup>17</sup> Buhârî, "Tevhîd", 57.

<sup>18</sup> Hz. Peygamber'in anlattığı kıssalar ile ilgili bazı değerlendirmeler ve bu konuda bazı kaynak tavsiyeleri için bk. Muhittin Uysal, "Bazı Hadis Kıssaları Üzerine Mülâhazalar", *Selçuk Üniversitesi İlahiyat Fakültesi Dergisi*, 2006, sayı: 22, s. 33-58.

<sup>19</sup> Beyrut, 2004 (nşr. Giyas Abdullatif).



ve't-ta'rif fî esbâbi'l-hadîsi's-şerîf<sup>20</sup> isimli eserine müracaat edebilirler.

#### 4. Hadislerin rivayet sebepleriyle anlatılması:

Hadislerin rivayet sebebi ile kastımız sahâbînin bir hadisi söylemesine vesile olan durumu bilmenin ve hadisi aktarırken bu bilgileri de kullanmanın önemi üzerinedir. Çünkü sahâbînin Kur'ân tefsirine değer kazandıran durumun benzeri bu bilgilerde de söz konusudur. Zira sebep-i vürûdu bilme ihtimali kendinden sonraki nesillere nazaran daha fazla olan sahâbînin karşılaştığı bir olay üzerine delil olarak getirdiği hadisin konuyla bağlantısı daha güçlü olabilmekte ve bu bilgiler sahabîlerin hadise bağlılığı hakkında sonraki nesillere güzel örnekler verebilmektedirler.<sup>21</sup>

#### 5. Sonraki dönemlerde yaşanan ve ibret alınabilecek gerçek olayların anlatılması:

Cami sohbetlerinde asr-ı saâdetten sonraki dönemlerde yaşanan bazı tecrübelerin aktarılması da kanaatimizce önemlidir. Zira bu durum güzel insanların hep geçmişte kalmadığını Hz. Peygamber'in vefatından sonra da var olageldiklerini göstermesi ve İslâm'ın her devirde ideal bir şekilde yaşanabileceğini göstermektedir. **Ancak bu tür olayların anlatımında –olup olmadığı kesin bilinmeyen- dinin genel kaideleriyle inanç esaslarına aykırı ve doğruluğu göreceli olan hikâyelerden uzak durulmalıdır.** Çünkü bu tür anlatımlar tıpkı geçmişte olduğu gibi günümüzde de faydadan çok zarara neden olmakta, Müslümanların zihnini aslı olmayan ve itikada aykırı olaylarla doldurmaktadır. Cami derslerinde/sohbetlerde bu kapsamda güncel örneklerle yer vermesi açısından TDV tarafından yapılan “Uluslararası İyilik Ödülleri” programlarından istifade edilebilir. Zira bu ödül gerekçesiyle yer verilen hikâyeler günümüz insanına pek çok mesaj sunmaktadır.<sup>22</sup>

Sonuç olarak, cami derslerinde ve sohbetlerde kıssa kullanımı, bu hizmetlerinin etkin hâle getirilmesi için vazgeçilmez bir unsur olarak dikkat çekmektedir. Vaazlarda kıssalara, yer vermenin önemi göz ardı edilmemeli fakat anlatılan kıssaların sahih rivayetlerde yer almasına ve inanç ve ibadet esaslarıyla çelişmemesine bü-

<sup>20</sup> Beyrut 2003.

<sup>21</sup> Bu konuda Abdullah İbni Dînâr'ın anlattığı şu olayı örnek verebiliriz: Abdullah İbni Ömer bir defasında Mekke sokaklarından birinde bedevi bir kimse ile karşılaşmış ona pek çok ikramda bulunmuştur. İbn Ömer çevresindekilerin bu olaya şaşırıldıklarını görünce kendisinin ikramda bulunduğu şahsın babası ile kendi babasının (Hz. Ömer'in) arkadaş olduklarını ve o kimseye Hz. Peygamber'in “**En makbul iyilik, baba dostunun ailesini koruyup gözetmektir.**” sözünden dolayı ikramda bulunduğunu söylemiştir. (Müslim, “Bir”, 11-13).

<sup>22</sup> Bazı örnekler için bk. <http://uluslarasiiyilikodulleri.com/index.php/category/iyilik-hikayeleri/>



yük özen gösterilmelidir.<sup>23</sup> Ayrıca bu tür örnekler verilirken Hz. Ali'nin "İnsanlara onların anlayabilecekleri şeyler söyleyiniz. Allah ve Resûlünü yalanlanmasını mı istersiniz?"<sup>24</sup> uyarısı da dikkate alınarak toplumda yanlış anlaşılacak örnekler vermekten kaçınılmalıdır. Neticede gerekli hassasiyetler gösterilerek sunumu yapılan bir vaaz, toplumda karşılığını bulacak ve hedeflenen gayeye ulaşmaya vesile olacaktır. Ancak kıssa anlatmak bir meslek haline gelmemeli; kıssa halkın teveccühünü kazanmak için bir araç olmamalı anlatılan olayın akıllarda kalmasını ve anlaşılmasını kolaylaştırmak için bir araç olmalıdır.

### ☞ KAYNAKLAR

Ay, Mahmut, *Kur'an Kıssalarını Sîret Bağlamında Okumak- Hz. Musa Kıssası Örneği-*, İstanbul, 2017.

Buhârî, Ebû Abdullah Muhammed b. İsmail, *el-Câmiu's-sahîh*, (*el-Kütübü's-sitte* içerisinde) Riyad, 2000.

Cirit, Hasan, "Vâiz ve Kıssacıların Hadis İlmiyle Münâsebetleri", *Diyanet İlmî Dergi*, 2000, cilt: XXXVI, sayı: 1, s. 19-54

-----, *Halkın İslâm Anlayışının Kaynakları -Vaaz ve Kıssacılık-*, Ankara, 2012

Demir, Şehmus, "Kitab-ı Mukaddes'i Mitolojik Unsurlardan Arındırma Çabası ve Kur'ân Kıssalarının Tarihî Gerçekliği", *İslâmî İlimler Dergisi*, 2014, IX, sy. 1, s. 108-122.

-----, *Mitoloji Kur'ân Kıssaları ve Tarihi Gerçeklik*, İstanbul 2015.

Han, Abdurrahman, "Etkili Bir Vaazda "Kıssa Dil"nden Yararlanma ve Hadis Kıssalarının Vaaz Örgüsündeki Yeri", *Vaaz ve Vaizlik Sempozyumu (17-18 Aralık 2011)*, 2013, cilt: I, s. 366-372.

İbn Hamza, Buhânüddîn İbrâhim b. Muhammed b. Kemâliddîn el-Hüseynî ed-Dimaşkî, *el-Beyân ve't-ta'rîf fî esbâbi vürûdi'l-hadîsi's-şerîf*, Beyrut 2003.

İdris Şengül, "Kıssa", TDV İslâm Ansiklopedisi, <https://İslâmansiklopedisi.org.tr/kissa—kuran>

İzzet Derveze, *et-Tefsîru'l-Hadîs*, Kahire, 2000

Müslim, Ebü'l-Hüseyn Müslim b. el-Haccâc el-Kuşeyrî, *el-Câmiu's-sahîh*, (*el-Kütübü's-sitte* içerisinde) Riyad, 2000.

Solmaz, N. Mehmet; Çakan, İsmail Lütfi, *Kur'an-ı Kerim'e Göre Peygamberler ve Tevhid Mücadelesi*, İstanbul 2018.

Suyûtî, Ebü'l-Fazl Celâlüddîn Abdurrahmân, *el-Lüma' fî esbâbi'l-hadîs* (nşr. Giyas Abdullatif), Beyrut 2004.

Şimşek, M . Sait, *Kur'ân Kıssalarına Giriş*, İstanbul 1993

Uysal, Muhittin, "Bazı Hadis Kıssaları Üzerine Mülâhazalar", *Selçuk Üniversitesi İlahiyat Fakültesi Dergisi*, 2006, sayı: 22, s. 33-58.

<sup>23</sup> Abdurrahman Han, "Etkili Bir Vaazda "Kıssa Dil"nden Yararlanma ve Hadis Kıssalarının Vaaz Örgüsündeki Yeri", *Vaaz ve Vaizlik Sempozyumu (17-18 Aralık 2011)*, 2013, I, 372.

<sup>24</sup> Buhârî, "İlim", 49.



2. OTURUM

**Cami  
Sohbetlerinde  
Kıssa  
Kullanımı**

Serkan DEMİR

<http://uluslararasıiyilikodulleri.com/index.php/category/iyilik-hikayeleri/>  
<https://www.yenisafak.com/yazarlar/farukbeser/kissacilar-hadiscilerin-bas-belasi-idiler-2047315>.





### 3. OTURUM MAVİ SALON

**Oturum Başkanı:**  
**Prof. Dr. Adem APAK**

**Prof Dr. İbrahim KUTLUAY**  
Oryantalistlere Göre Kâbe ve Kutsiyetinin Kaynağı

**Doç. Dr. Mustafa BAŞ**  
Toplumsal Olgu Olarak İslam, Yahudilik ve  
Hıristiyanlıkta Mabed

**Arş. Gör. Ruhi ABAT**  
**Dr. Öğr. Üyesi Abdulkadir KIYAK**  
Plüralist Bir Dünyada Mutlakın İbkâsı Açısından  
Caminin Birleştirici Rolü

**Arş. Gör. Duygu KAYALIK ŞAHİN**  
Sürûrî Dîvânı'nda Câmî ile İlgili Manzûm Tarihler





## ORYANTALİSTLERE GÖRE KÂBE VE KUTSİYETİNİN KAYNAĞI

İbrahim KUTLUAY<sup>1</sup>

**Özet:** Allah Teâlâ, Kâbe'yi yeryüzünde kendisine ibadet için inşa edilen ilk mâbed şeklinde tanıtmış ve onu tevhdî dininin en önemli sembolü ve bütün müslümanların ortak kıblegâhı olarak belirlemiştir. İlk defa melekler ya da Hz. Âdem tarafından mı, yoksa Hz. İbrahim tarafından mı yapıldığı İslâm âlimleri arasında tartışmalı olsa da, Kâbe'yi Allah'ın emriyle ve Cebrail'in gösterdiği yere oğlu İsmail ile birlikte Hz. İbrahim'in inşa ettiği ve onun İslâm'ın iki temel ibadetinden namazda kible, hacda tavaf mahalli olduğu kesindir.

Diğer taraftan bazı oryantalistler, Kâbe'nin menşei ve kudsiyeti hususunda Kur'ân ve Sünnet'in ortaya koyduğundan oldukça farklı görüşler ileri sürmüşlerdir. Meselâ İrlandalı çağdaş oryantalist Karen Armstrong, *Islam: A Short History* adlı kitabında, Kâbe'nin Nebatlılar'ın da putu olan Hübel'e adandığını iddia etmiştir. Fransız oryantalist Alfred Guillaume (1888–1966) *Ibn İshaq's Sirat Rasul Allah – The Life of Muhammad* adlı tercümesinde Kâbe'nin müennes bir isim olduğunu ve kadın doğurganlığına dair ritüellerde önemli görev üstlendiğini iddia etmiştir. Tel Aviv Üniversitesi profesörlerinden Yahudi kökenli Uri Rubin, Allah Teâlâ ile Hübel'in aynı tanrı olup olmadığını tartışmıştır. Alman oryantalist Julius Wellhausen'e (1844-1918) göre Kâbe'nin kudsiyeti köşesinde yer alan Hacer-i esved'den kaynaklanmakta, Hacer-i esved'in kudsiyeti ise Câhiliye döneminde yaygın olan "taş kültü"nden gelmektedir. Öyle ki taşlara tapınmanın yaygın olduğu Câhiliye döneminde Hacer-i esved'e aşırı bir kudsiyet atfedilmiş ve o, Kâbe'nin köşesine konularak Kâbe'yi kutsallaştırmıştır. Başka bir ifade ile Kâbe bütün kudsiyetini Hacer-i esved'e borçludur.

Bu tebliğin amacı, oryantalistlerin Kâbe algılarını tespit etmek, onların İslâm'ın en kutsal mâbedinin kudsiyet kaynağını Allah'ın "beytim" diye nitelemesine, hac mahalli olmasına, yeryüzündeki bütün müslümanların namazlarında yöneldikleri müşterek kibleleri olmasına ve vahyin indiği yer olarak peygamberlerin hatıralarını taşımasına değil, bir taşın indirgemelerinin altında yatan zihniyeti sorgulamak, Kâbe özelinde oryantalist yaklaşımın arka planı tahlil etmektir. Konumuz *Sünnetin Kudsiyeti* adlı doktora tezimizde dikkatimizi çeken ve orada kısmen değinme imkânı bulabildiğimiz oryantalistlerin Kâbe ile ilgili görüşleri ile sınırlıdır. Metot olarak oryanta-

<sup>1</sup> Prof. Dr., İzmir Katip Çelebi Üniversitesi İslami İlimler Fakültesi Hadis ABD Öğretim Üyesi i\_kutluay@yahoo.com



listlerin kendi eserlerinde fikirleri esas alınacak ve bunlar olabildiğinde objektif ve tafsilatlı bir şekilde değerlendirilmeye gayret edilecektir.

**Anahtar Kelimeler:** Kâbe, Oryantalist, Kudsiyet, Hacer-i esved, Mâbed, Kible

### KA'BAH ACCORDING TO ORIENTALISTS AND THE SOURCE OF ITS HOLINESS

**Abstract:** Allah Almighty informed that the Ka'bah is the first temple built in the world to worship for Himself, and it is the most important symbol of the religion of *tawheed*, and He identified it as the common *qibla* for all Muslims. Even though it is a controversial issue that Ka'bah was built firstly by angels or Adam, it is certain that the Prophet Abraham and his son Ismael built it where Gabriel showed obeying Allah's order. And Ka'bah is the *qibla* for *salaat* and a pilgrimage site in circumambulation.

On the other hand, some orientalists have put forward quite different opinions about the origin of the Ka'bah and its holiness, that these opinions are opposite what revealed by the Qur'an and the Sunnah. For example, the contemporary orientalist Karen Armstrong, in his book *Islam: A Short History* claims that Ka'bah was dedicated to Hubal who was the idol of Nabatians. French orientalist Alfred Guillaume (1888-1966), in his translation *Ibn Ishaaq's Sirat Rasul Allah - The Life of Muhammad*, claimed that Ka'bah was a female name and played an important role in the rituals of female fertility. Uri Rubin, a Jewish scholar of the Tel Aviv University professors, discussed whether Allah and Hubal were the same god. According to the German orientalist Julius Wellhausen (1844 -1918), the source of Ka'bah's holiness depends on the Black Stone (al-Hajar al-aswad) located at the corner of the Ka'bah. As for the source of al-Hajar al-Aswad, it depends on "stone cult" which was widespread in the period of Jaahiliyyah; so much so that, in that period, the worship of the stones was widespread. An extreme holiness was attributed to al-Hajar al-Aswad and it was placed in the corner of the Ka'bah and sanctified it. In other words, the Ka'bah owes its entire holiness to al-Hajar al-Aswad.

Therefore the purpose of this paper is to identify the perceptions of the orientalists about the source of holiness of the most holy temple of Islam and to analyse the background of orientalist approaches about the Ka'bah, and to question the mentality that the holiness of Ka'bah depends on just al-Hajar al-Aswad, ignoring the fact that Allah defines Ka'bah as "his house", which is a pilgrimage site, the common *qibla* of all Muslims in their prayers and it carries the memories of some prophets, and where the revelation came. Our subject is limited to the views of orientalists about the Ka'bah, which attracts our attention in our doctoral thesis in which we shortly analysed. As a method, we will base on their own works and try to evaluate in an objectively and in details.

**Keywords:** Ka'bah, Orientalist, Holiness, al-Hajar al-aswad, Temple, Qibla

#### 1. Kutsal nedir?

Mekke ve Kâbe'nin kutsiyetinden bahsetmeden evvel "kutsal" kavramı ile ne kastettiğimizi ortaya koymakta fayda vardır. İllâhî ol-



sun, beşerî veya ilkel olsun bütün dinlerde müştereken yer alan ve dinlerin teşekkülünde Tanrı kadar temel unsur olan *kutsal* kavramı, İslâm'a göre Allah Teâlâ ve diğer varlıklar açısından olmak üzere iki kategoride değerlendirilmelidir. Allah'ın kutsal oluşu ile diğer varlıklara kutsiyet atfı, kelime ortak olsa da, mâhiyeti ve ağırlığı itibarı ile aynı değildir. Buna göre kısaca ifade etmek gerekirse kutsal kavramı Allah için mutlak ve hakikî, diğer varlıklar için mukayyet ve izâfî bir anlam ifade eder. Başka bir deyişle bu kavram, Allah için kullanıldığında Onun ulûhiyeti, münezze ve müteâl oluşu ve mutlak kemâli mânâsıdır. Kutsal kavramı, diğer varlıklar için kullanıldığında Allah'ın kemâl sıfatlarından alınan paya göre Ona yakınlığı -ki bu insan için kullukla ve güzel ahlâkla olur- ve mükemmelliğe yaklaşmayı, Allah'ın kendisine nisbet etmesini (abdî, rusulî gibi), içinde barındırdığı hayrı ve bereketliliği (mübârek), saygın ve dokunulmaz oluşu (haram), dinin ehemmiyet verdiği değer ve kıymetler taşımasını ifade eder.<sup>2</sup> Bu sebeple kutsal kavramı, Allah'ı takdîs, tenzîh ve ulûhiyet anlamına geldiğinden ve bu ayırım her zaman yapılamadığından insanlar için kullanımı tehlikeli olan kutsal yerine mübârek, kâmil, fâzıl gibi kavramlar tercih edilmelidir. Şirke düşülmemesi için diğer varlıklar için kutsal tâbiri kullanılsa dahi bunun izâfî ve nisbî anlamda olduğu unutulmamalıdır.<sup>3</sup>

Şu hâlde mekânların kutsiyetinden söz ettiğimizde bu, söz konusu mekânların vahyin indiği ve dinin tebliğ edilip yaşandığı mekânlar olmasına, peygamberlerin doğup büyüdüğü (Mekke, Medine, Kudüs gibi), dinlerini tebliğ ettiği, hatıralarını taşıyan, üzerinde temel ibadetlerin ifa edildiği mekânlar (Kâbe, Arafat vb.) olmasına dayanmaktadır. Zamanlar için de aynı durum söz konusudur. Mukaddes zamanlarda insanoğlunun gidişatını değiştirecek ve büyük bir inkılâbı gerçekleştirecek vahiy inmeye başlamış (Kadir gecesi), dinde fevkalâde önem atfedilen hâdiseler (mevlid-i nebî, miraç, hicret vb.) gerçekleşmiş, Şâri', o zamanların diğerlerinden daha bereketli olduğunu ve pek çok hayır içerdiğini (Cuma günü, Arefe günü, Aşr-ı Zilhicce vb.) haber vermiştir.

## ☞ 2. Mekke, Kâbe ve diğer Kâbeler

Kur'ân'da *Ummü'l-kurâ* (şehirlerin anası) denilerek<sup>4</sup> dünyanın mânevî merkezi özelliğine dikkat çekilen Mekke ve içinde yer alan Allah'ın evi (Beytullah) olan Kâbe, müşterek kıbleleri olarak bütün müslümanlar için tartışmasız mukaddes mahallerdir. Ancak Batılı araştırmacılardan Kâbe ve Hacer-i esved hakkında klasik İslâmî görüşü nakledenler olduğu gibi, onlardan İslâm tarihi ve

<sup>2</sup> Kutsiyet ve fazilete taalluk eden tabirler için bk. Kutluay, *Mukaddes Zaman ve Mekânlar*, s. 21-48.

<sup>3</sup> Geniş bilgi için bk. Kutluay, *Sünnete Göre Kutsiyet*, s. 23-26.

<sup>4</sup> el-En'âm 6/92; eş-Şûrâ 42/7.



hadis kaynaklarınca desteklenmeyen temelsiz bazı iddialarda bulunanlar da mevcuttur. Aşağıda bunlar müstakil başlıklar altında ele alınacaktır.

### a. Oryantalistlere göre Kâbe

Bu kısımda önce Mekke hakkındaki bazı tartışmalara değinecek, ardından Batılı araştırmacıların Mekke ve Kâbe ile ilgili farklı görüşlerine yer vereceğiz. Hemen belirtelim ki oryantalistlerin bu konudaki görüşlerini, ancak İslâm Tarihine ve Hz. Peygamber'in hayatına dair eserlerinde, Câhiliye'yi ve Mekke dönemini ele aldıkları kısımlarda, ayrıca *İslâm Ansiklopedisi*, *The Encyclopedia of Religion*, *The Encyclopedia of Judaica* gibi ansiklopedilere yazdıkları Câhiliye, Mekke, Kâbe, Hacer-i esved gibi maddelerde verdikleri bilgilerden hareketle tespit etmek mümkündür.

İlk tartışma Mekke'nin tam olarak neresi olduğu ve isminin kökü hakkındadır. Asıl konumuz bu olmadığından buna kısaca işaret etmekle yetineceğiz. Batlamyus'un II. yüzyıla ait *Coğrafya* adlı eseri, Mekke adının geçtiği bilinen en eski belge olarak bilinmektedir. Mekke, Asya'nın altıncı haritasında *Macoraba* şeklinde geçmektedir. Fakat bu tarihten çok daha önce Mekke'nin diğer bir ismi olan Bekke'nin *Ahd-i Atik*'te yer aldığı<sup>5</sup> ve bu ismin tercüme sırasında değişikliğe uğradığı ileri sürülmüştür.<sup>6</sup> Nitekim Wensinck (ö. 1939), Mekke'yi tarihçi ve coğrafyacı Ptolemy tarafından *Macoraba* diye adlandırılan yer olarak değerlendirmiştir. M. Ö. III. yüzyılda bulunan bir haritaya göre Macoraba, Mekke idi.<sup>7</sup> Buna göre Ptolemy, Güney Arabistan'da *mikrab* (mâbed), kuzey batı Semitik dillerde kurban anlamına gelen Macaroba, Mekke idi.<sup>8</sup> Patricia Crone (ö. 2015) ise Mekke'nin Macoraba diye görülmesini yanlış bulur; zira ona göre Macoraba, Güney Arabistan'da bir yerleşim yeri idi. Onun bu görüşünü bazı müslüman âlimler desteklemiş, bazıları ise buna karşı çıkmıştır.<sup>9</sup>

Uri Rubin'e (ö. 2007) göre Mekke'de bulunan Kâbe, daima ve yegâne esas ibadet mahalli olmadığı gibi, bu kutsal mâbedin dâhilî unsurları içinde değerlendirilen bazı kısımlar, orijininde ona ait değildi.<sup>10</sup>

Çağdaş araştırmacılarından Gordon D. Nevby'nin kaydettiğine göre İslâm öncesinde Kâbe'ye dair kayıtlar onun kadîm bir mâbed ve kurban kesme mahalli (mezbah) olduğunu göstermekte;

<sup>5</sup> Mezmurlar, 84/6.

<sup>6</sup> Bozkurt; Küçükkaşçı; "Mekke", *DİA*, XXVIII, 555 vd.

<sup>7</sup> Wensinck, "Ka'ba", *Encyclopaedia of Islam*, IV, 318.

<sup>8</sup> Newby, "Kaba", *ER*, VIII, 5049-5050.

<sup>9</sup> Crone, *Makkan Trade and the Rise of Islam*, s. 134-37.

<sup>10</sup> Rubin, "The Ka'ba", s. 118.



Arapça olarak tutulan kayıtlar, İslâmiyet gelinceye kadar Kâbe'nin paganlara ait bir kurban kesim yeri olduğunu ifade etmektedir. Nevby'e göre Kur'ân'da ve müslümanlar arasında anlatılanlar, Kâbe'ye Kudüs'teki Mescid-i Aksâ'ya verilen tarzda bir rol biçmektedir. Çoğu Batılı araştırmacı, anlatılan hikâyelerde bu iki mâbed arasındaki benzerliklere dikkat çekmiştir. Meselâ ikisinin de dünyanın merkezinde yer aldığı, Hz. Âdem'in Allah'a ilk defa kulluk ettiği yer olduğu, semâvî Kâbe'nin yeryüzündeki izdüşümü olduğu anlatılmaktadır.<sup>11</sup>

Oldukça önemli coğrafi konuma sahip olan Mekke, Hodgson'un (ö.1968) dediği gibi, Bedevî Arabistan'ın etrafındaki üç kuvvet merkezine yaklaşık olarak eşit uzaklıkta bir yerde kurulmuştu.<sup>12</sup> Bunlar Bizans, Sasânîler ve Habeşistan idi.<sup>13</sup> Mekke'nin tarihin hiçbir döneminde hiçbir devletin hâkimiyeti altına girmemesinde bunun rolünün olduğu muhakkaktır. Bizans, Sasânîler (Pers İmparatorluğu) dönemin iki süper gücüydü.

Mekke'nin önemine gelince, O'leary (ö. 1957), Mekke'nin öneminin tamamen ticaret kaynaklı olduğunu, ancak İslâm'la birlikte izzet kazandığını iddia etmiştir. Ona göre, bunun temeli Mekke'nin ticaret yolları üzerinde olmasına dayanmaktadır. Zemzem kuyusu, Mekke'nin yerleşim yeri olması ve nüfusunun artmasında etkili olmuştur.<sup>14</sup> Kureyş'in on kolu olan Haşim, Ümeyye, Nevfel, Zühre, Esed, Teym, Adî, Mahzûm, Cumah ve Sehm oğulları, Kâbe ve Zemzem kuyusu etrafına yerleştiler. Diğer Araplar ise kenar mahalleleri oluşturmuşlardır.<sup>15</sup>

Mekke'nin Suriye - Şam ticaret yolu üzerinde yer alması, ona bu hususta birtakım avantajlar sağlamaktaydı. Ancak Patrica Crone, Mekke'nin bir ticaret merkezi olduğu görüşüne katılmaz. Ona göre "Bu bir mübalağadır. Mekke; ticaretleri kabilelerin deri, elbise ve deve yağı gibi ürünleri satmaktan ibaret olan bir yerleşim yeridir. Zira Mekke ticaretle tanınan bir yer olsa idi, Procopius ve Nonnosus gibi yazarların ve Süryanice olarak tutulmuş olan Suriye kilise kroniklerinde bundan bahsedilirdi. İslâm'ın doğuşundan evvel üç asır içinde hiçbir coğrafya ve tarih kitabında Mekke'den bahsedilmemesi bunu doğrulamaktadır" der.<sup>16</sup> Watt (ö. 2006) ise Mekke'nin Hz. Peygamber'in risaleti öncesine denk gelen zamanda müreffeh bir ticaret merkezi olduğunu kaydeder.<sup>17</sup>

<sup>11</sup> Newby, "Kaba", *ER*, VIII, 5049-5050.

<sup>12</sup> Hodgson, *The Venture of Islam*, I, 156.

<sup>13</sup> Watt, *Muhammad at Mecca*, s. 11.

<sup>14</sup> O'leary, *History of Arabia Before Muhammad*, s.182.

<sup>15</sup> O'leary, *History of Arabia Before Muhammad*, s.183.

<sup>16</sup> Crone, *Makkan Trade and the Rise of Islam*, p. 137.

<sup>17</sup> Watt, *Bell's introduction to the Qur'an*, s. 3.



### 3. OTURUM

#### Oryantalistlere Göre Kâbe ve Kutsiyetinin Kaynağı

İbrahim KUTLUAY

Watt, Mekke'nin kutsiyetinin temel sebeplerinden birinin muhtemelen Kâbe ve özellikle de içinde bulunan Hacer-i esved olduğunu belirtir. O, Kâbe'nin ve bölgenin tamamının kutsallığına ilişkin İslâm öncesi inancı kabul etmekle beraber bunun Allah'tan geldiğine dikkat çeker.<sup>18</sup>

Öte yandan Batılı yazarlardan Theodor Nöldeke (ö. 1930), Kâbe'nin Hz. İbrahim tarafından yapıldığı görüşünün yahudi ve hıristiyanlardan kaynaklandığını, hatta hıristiyanların dahi Kâbe'yi tavafa katıldıklarını iddia etmektedir.<sup>19</sup> Bazı Batılı yazarlar, Hz. İbrahim'in Mekke'ye dahi gelmediğini iddia etmişlerdir. Onlara göre Hz. İbrahim'in Faran Dağı'na geldiği düşüncesi, Tevrat'ın iddiasıdır. Faran ise Mekke'de değil Şam'dadır.<sup>20</sup> Doğrusu Faran Mekke'dedir.

Çağdaş araştırmacılardan Peters'a göre, Mekke'nin Hz. İbrahim ve İsmail'in Kâbe'yi inşasından sonra onların duasının bereketiyle gelişip mamur hâle geldiği Kur'ân'dan anlaşılabilirse de<sup>21</sup> Hz. İbrahim öncesinde mevcut olduğuna dair elimizde arkeolojik veri bulunmamaktadır.<sup>22</sup> Nitekim Muir de Hz. İbrahim'in Kâbe'yi tavaf ettiğine, Hacer-i esved'i öptüğüne dair, dahası hac menâsikinin icra edildiği Ararat ve Mina gibi diğer mekânlarla ilgili kalıntılara sahip olmadığını ileri sürer.<sup>23</sup> İtalyan tarihçi Caetani (ö.1935) ise, İslâm âlimlerinin benimsediği görüşe katılarak Kâbe'nin Hz. Âdem tarafından inşa edildiğini, ancak tufan sonrasında izlerinin kaybolduğunu, Allah Teâlâ'dan aldığı emir üzerine oğlu İsmail ile birlikte Hz. İbrahim'in, mâbedi tekrar bina ettiğini ifade etmiştir.<sup>24</sup> Cürhüm ve Huzaa kabileleri, Hz. İbrahim'in kurduğu temeller üzerine Kâbe'yi tamir etmiş ve yenilemişlerdir. Mekke'nin kurucusu kabul edilen Kusay'dan<sup>25</sup> sonra Kureyş, Kâbe'de önemli bir ta'dilâtta bulunmamıştır.

Görüldüğü üzere Batılı araştırmacılar nezdinde bir şeyin sabit ve ilmî olması, sadece nasla değil, tarihî olayla ilgili elde edilen para, tablet, yazı, ilgili döneme delâlet eden kalıntı gibi arkeolojik verilerle gerçekleşir. Buna göre her ne kadar inançta illa delil aranması da Batı paradigmalarına göre yetişmiş zihniyetteki kişileri ikna,

<sup>18</sup> Watt, *Hız Muhammed'in Mekkesi*, s. 69. O bu konuda şu âyetleri delil olarak zikreder: "(De ki:) Ben ancak, bu şehrin (Mekke'nin) Rabbine -ki O burayı dokunulmaz kılmıştır- kulluk etmekle emrolundum..." en-Neml 27/91. "Çevrelerinde insanlar kapılıp götürülürken, bizim (Mekke'yi) güven içinde kudsî bir yer yaptığımızı görmediler mi?..." el-Ankebût, 29/67. "Biz seninle beraber doğru yola uyarız, yurdumuzdan atılırız" dediler. Biz onları, kendi katımızdan bir rızık olarak her şeyin ürünlerinin toplanıp getirildiği güvenli, dokunulmaz bir yere (Mekke-i Mükerreme'ye) yerleştirmedik mi?" el-Kasas 28/57.

<sup>19</sup> Fazlurrahman, *Ana Konularıyla Kur'ân*, s. 275; Çelikkol, *İslâm Öncesi Mekke*, s. 46.

<sup>20</sup> Corci Zeydan, *Kable'l-İslâm*, s. 165; geniş bilgi için bk. Çelikkol, *İslâm Öncesi Mekke*, s. 46.

<sup>21</sup> İbrahim 14/37.

<sup>22</sup> Peters: *Mecca*, s. 20.

<sup>23</sup> Muir, *The Life of Muhammd From Original Sources*, s. 52.

<sup>24</sup> Caetani, *İslam Tarihi*, II, 10; Ayrıca bk. Peters, *Muhammad and the Origins of Islam*, s. 6.

<sup>25</sup> Watt, *Muhammad at Mecca*, s. 5; Muir, *The Life of Muhammd From Original Sources*, s. 50.





onların yöntemleri de kullanmakla olacağından, bu tür çalışmaların ihmal edilmemesi, onların yöntemlerinin de yeterince ve verimli olarak kullanılması gerekir.

Kâbe'ye gelince, Grek tarihçi Diodorus Siculus'un "M.Ö. 60-30 yılları arasında, Cidde sahiline yakın bir yerde inşa edilen mâbed" şeklinde Kâbe'den bahsettiğine inanılmaktadır. Siculus'a göre, Körfez civarında yaşayan ve Banizomenes diye tanınan yerliler, kara hayvanlarını avlayarak ve onların etlerini yiyerek beslenirlerdi. Buldukları yere, son derece kutsal ve bütün Araplar tarafından aşırı bir şekilde hürmet gören bir mâbed inşa etmişlerdi.<sup>26</sup> Edward Gibbon (ö. 1794) da Diodorus Siculus'un Mekke ve Kâbe'ye dair bu bilgileri verdiğini kabul etmektedir.<sup>27</sup> Muir (ö. 1905), Siculus'un kaydettiklerini Mekke'deki kutsal mâbede işaret olarak değerlendirir.<sup>28</sup> Muir tarihçi Heredot'un Kâbe'den bahsetmese de, Arapların en büyük putu olan Lât'ın adını zikretmesinden ve Arapların taşlara derin hürmet beslediklerini haber vermesinden hareketle Lât'a ibadet edildiği sonucunu çıkarır. Ancak Muir'e göre, Kâbe'ye saygı ve onu ziyaret, o dönemde evrensel olmayıp sadece Arap Yarımadası ile sınırlıdır.<sup>29</sup>

Arap Yarımadası'nda Kâbe'den başka hac yapılabilen mâbetler olup olmadığı ile ilgili olarak Imoti, Arap Yarımadası'nda aynı dönemde Kâbe benzeri çeşitli mâbedler bulunduğunu, ancak taştan inşa edilen yegâne mâbedin Mekke'deki Kâbe olduğunu belirtmiştir. Diğerleri sözde Hacer-i esved'in benzerine sahiptiler.<sup>30</sup> Zira hac ibadeti gibi dinî, panayırlar gibi ticârî ehemmiyeti haiz Mekke ve Kâbe, Kureyşliler'e itibar kazandırdığı gibi aynı zamanda kıskançlık ve düşmanlıklara da sebep oluyordu. Öyle ki Habeş Krallığı'nın müstakil Yemen valisi Ebrehe b. Eşrem, Kâbe'ye olan bu teveccühü Yemen'e çekebilmek için kendi memleketinde oldukça müzeyyen bir kilise inşa ettirmiş, ardından Mekke'yi ele geçirmeye ve Kâbe'yi tahribe kalkışmıştır. Keza Gatafanlılar, Becîle, Has'am, Ezd, Hevâzinliler, Tâifliler ve Necrânlılar Kâbe'yi taklid ederek kendilerine yeni kâbeler yapmış ve bu suretle diğer Araplar'ın Mekke'ye gitmesine engel olmaya çalışmışlardır. Bunlar Kâbe'de olduğu gibi mâbetlerine *harem* belirlemişler ve nâzırlar tayin etmişlerdir. Bunların Kâbe'ye benzer şekilde örtüleri (kisve), Safâ ve Merve gibi *s'ay* yapılan mahalleri vardı. Bunlara hürmet eden çeşitli kabileler, haram

<sup>26</sup> Diodorus Siculus, *Bibliotheca Historica*, Book 3 Chapter, 44 [47]; Muir, *The Life of Muhammad From Original Sources*, s. 53.

<sup>27</sup> Edward Gibbon, *Decline And Fall of The Roman Empire*, V, 223-224.

<sup>28</sup> Muir, *The Life of Muhammad From Original Sources*, s. 53.

<sup>29</sup> Muir, *The Life of Muhammad From Original Sources*, s. 53.

<sup>30</sup> Imoti, "The Ka'ba-i Zardušt", *Orient*, XV, 65-69; krş. Muir, *The Life of Muhammad From Original Sources*, s. 53-54.



aylarda bu kâbelere hac maksadıyla gelirler, onları tavaf edip kurbanlar sunarlardı.<sup>31</sup>

İslâm öncesi Câhiliye döneminde Kâbe, Hacer-i esved'i ve putperestlerin tanrılarını içinde barındırıyordu. Çeşitli heykel ve resimler Kâbe'nin içinde bulunuyor, Mekkelilerin asıl tanrı kabul ettikleri Hübel ile diğer putperestlerin tanrılarının heykelleri Kâbe'nin çevresinde yer alıyordu.<sup>32</sup> Allah Resûlü, Mekke'yi fethettiğinde bu putları Kâbe'den tamamen temizledi ve onu Hz. İbrahim tarafından tebliğ edilen tevhid dininin bir mâbedi hâline döndürdü. Hz. Peygamber'in risâleti zamanında Kâbe, Allah'ın evi olarak hürmet görüyordu. Yılda bir kez Arap Yarımadası'nın her tarafından gerek hıristiyan gerek pagan kabileler, hac etmek için Mekke'ye geliyorlardı. Ayrıca Allah Teâlâ, (Hanîfler de dâhil) tek tanrılı din mensuplarının ibadet ettikleri tek ilah idi.<sup>33</sup>

Guillaume'ye (ö. 1930) göre Allah ile Hübel'in aynı mı, yoksa farklı tanrı mı olduğu tartışmalıdır. Ona göre, erkekler ve kadınlar tarafından hemen hemen çıplak olarak tavaf edilen Kâbe'nin eski doğurganlık ritüelleri ile bağlantısı vardı.<sup>34</sup>

Hitti'ye (ö. 1978) göre İslâm ortaya çıktığında sel, fırtına gibi tabii afetlerden zarar gören Kâbe, Kızıl Deniz sahilinde karaya vurmuş bir Bizans yahut Habeş gemisi enkazından istifade edilerek muhtemelen Habeşli yahut Bizanslı bir usta tarafından Miladî 608 senesinde yeniden inşa edilmiş vaziyetteydi.<sup>35</sup> Hitti, Kâbe'nin putperest Araplar tarafından bir fetiş olarak saygı gösterilen "siyah renkli bir göktaş"ın muhafaza edildiği bir bina olduğunu iddia etmiştir.<sup>36</sup>

Çağdaş İngiliz araştırmacı Karren Armstrong'a göre Kâbe, resmî bir tapınak olarak Nebâtî ilahı Hübel'e adanmıştı ve içinde 360 put vardı. Bu muhtemelen yılın günlerini temsil ediyordu. Ancak Hz. Muhammed'in döneminde Kâbe, sadece Yüce Tanrı Allah'ın mâbedi olarak görülüyordu.<sup>37</sup> Nitekim Rodinson (ö. 2004) da "Kâbe başlangıçta belki de Hübel'in tapınağı idi" diyerek emin olmasa da bu iddiayı destekler görünmektedir.<sup>38</sup>

Amerikalı İslâm araştırmacısı Marshall Hodgson'un (ö. 1968) tespitlerine göre, ilahlardan birkaçı, Mekke'de özel bir saygı görüyordu. Üç put (Lât, Uzza ve Menât), Araplar arasında yaygın biçimde

<sup>31</sup> Ünal, "Kâbe", *DİA*, XXIV, 20.

<sup>32</sup> King, "The Paintings of the Pre-Islamic Ka'ba", *Muqarnas*, GRD 2004, 21: 219-229.

<sup>33</sup> Rice, *Eastern Definitions: A Short Encyclopedia of Religions of the Orient*, p. 433.

<sup>34</sup> Rice, *Eastern Definitions: A Short Encyclopedia of Religions of the Orient*, p. 433.

<sup>35</sup> Hitti, *İslam Tarihi*, s. 150.

<sup>36</sup> Hitti, *İslam Tarihi*, s. 150.

<sup>37</sup> Armstrong, *Islam: A Shorty Story*, s. 24.

<sup>38</sup> Rodinson, *Mohammed*, s. 39.



kendilerine ibadet edilen ve özelde Mekkelilerin yakın ilişki içinde olduğu bölgelerde de kutsanıyordu.<sup>39</sup>

Çağdaş araştırmacılarından Christian Robin ve Yahudi akademisyen Uri Rubin (ö. 2007) tarafından öne sürülen bir teze göre, Hübel'e sadece Kureyş hürmet ediyordu. Kâbe, farklı kabilelere mensup insanlar tarafından ilkin en yüce tanrı olarak Allah'a adanmış, Mekke'nin fethinden önceki dönemde ise civarına yerleştirilen Kureyş tanrılarının pentagonu hâline gelmişti.<sup>40</sup>

Mekkeli putperestler, Kâbe ve civarını putlarla doldurmalarına rağmen hiçbir zaman onu bu putlara nispet etmemişler, "Allah'ın evi" olarak görmüşlerdir. Mekkeli müşrikler, yeri ve gökleri yaratanın Allah olduğuna inanmalarına rağmen,<sup>41</sup> ihdas ettikleri putların kendilerini Allah'a yaklaştırdığına, O'nun katında şefaatchi olduklarına inanırlardı. Onlar, tevhîd dinine şirk bulaştırdıkları için putlarına adadıkları kurbanları Kâbe civarında kesip kanını Hacer-i esved'e sürerlerdi.

Diğer taraftan, Armstrong'un da ifade ettiği gibi, İslâmî gelenekte Kâbe'nin dünyanın merkezinde yer aldığı, tam üzerinde göğün/cennetin kapısının bulunduğu kabul edilir. Kâbe, kutsal dünya ile *profanın* (kutsal olmayan) birbiriyle kesiştiği yeri temsil eder. Hacer-i esved gökten düşmüş olan ve gökle dünyanın bağlantısını sağlayan bir meteor olarak daha öte bir semboldür.<sup>42</sup>

### b. İslâmî geleneğe göre Mekke ve Kâbe

Mekke, Kâbe'nin bereketi sayesinde bir yerleşim yerine dönüşmüş ve inşasından itibaren tarih boyunca hürmet görmüştür. Ancak Mekke'nin Hz. İbrahim'in ve oğlu İsmail ile birlikte Kâbe'yi inşa etmeden evvelki tarihine dair pek bir şey bilinmemektedir. Kesin olan husus, zezem suyunun bulunmasından sonra, annesi Hacer'le birlikte Hz. İsmail'in mâbedin yanına yerleştiği, Hz. İsmail'den izin alarak buraya Cürhümîler'in geldiği, Kâbe'nin inşa edilmesi ile birlikte zaman içinde buranın bir yerleşim yeri hâline geldiğidir.

İçinde yeryüzünde "Allah'a ibadet için yapılan ilk mâbed" Kâbe'yi barındıran Mekke'nin pek çok ismi bulunmaktadır. Mekke,<sup>43</sup>

<sup>39</sup> Hodgson, *The Venture of Islam*, I, 156.

<sup>40</sup> Robin, *Arabia and Ethiopia. In The Oxford Handbook of Late Antiquity*, s. 304-305.

<sup>41</sup> el-Ankebût 29/31; Lokman 31/25.

<sup>42</sup> Armstrong, *Jerusalem*, s. 221.

<sup>43</sup> el-Feth 48/24. Mekke birbirine rakip ve düşman iki kabile lideri Abülmenaf ve Abdüddâr arasında bölünmüştür. Abdülmenaf'ı Esed, Zühre, Teym ve Hâris b. Fihri oğulları (bunlara Mutayyabün denir); Abdüddâr'ı ise Mahzûm, Sehm, Cumah ve Adî oğulları (bunlar Ahlâf adını almışlardır) desteklemiştir. Amr b. Luhay ve Muhârib isimli liderler ise tarafsız kalmışlardır. Kureyş kabilesinin kollarına dair tablo için bk. Watt, *Muhammad at Mecca*, s. 4-5.



Bekke,<sup>44</sup> “ümmülkurâ”<sup>45</sup> “karye”<sup>46</sup> “meâd”<sup>47</sup> “el-beledü'l-emîn”<sup>48</sup> ve “el-beled”<sup>49</sup> bunlardan bazılarıdır.<sup>50</sup>

Allah'ın gökleri ve yeri yarattığında Mekke'nin haram bir belde kılındığına dair rivayetler,<sup>51</sup> Mekke'nin kutsiyetinin tarihî arka planı hakkında bir fikir vermektedir. Buna göre mü'minler nezdinde saygınlık kazanması zamanla olsa da Mekke sonradan haram kılınmış bir yer değildir.

Kâbe'ye gelince, sözlükte *ka'b* kökünden gelip “dört köşeli veya küp şeklinde olmak” demektir. Buna göre kâbe “küp şeklinde nesne” anlamına gelmektedir. Mâbedin Kâbe ismini almasının küp şekli ile alâkası vardır.<sup>52</sup> Kâbe yaklaşık 1,5 m. genişliğindeki temeller üzerine inşa edilmiştir. Dıştan dışa 10,70 × 12 m. ölçüsünde ve 15 m. yüksekliğinde olan duvarlar 1,25 m. kalınlığındadır.<sup>53</sup>

Kâbe ismi, Kur'ân'da iki defa<sup>54</sup> geçmekle beraber ona çeşitli isimler verilmiştir. Bir kısmı yine Kur'ân'da yer alan *Beyt*,<sup>55</sup> *el-Beytü'l-atfık*,<sup>56</sup> *el-Beytü'l-harâm*,<sup>57</sup> *el-Beytü'l-muharrem*,<sup>58</sup> *el-Mescidü'l-harâm*,<sup>59</sup> *el-Beytü'l-ma'mûr*,<sup>60</sup> *el-Meş'arü'l-harâm*, *Beniyye*, *Devvâre*, *Kâdis*, *Kible*, *Hamsâ*, *Müzheb* Kâbe'nin isimleri arasındadır; halk arasında daha çok Kâbe-i Muazzama tabiri kullanılmaktadır.<sup>61</sup>

Konumuzla doğrudan alâkası olmasa da, kısaca değinmek gerekirse, Kâbe'nin Allah'ın emri ile Hz. İbrahim tarafından yapıldığı hususunda Kur'ân tereddüte yer bırakmaz,<sup>62</sup> daha önce işaret edildiği üzere, tartışma onun ilk kez mi, yoksa daha önce mi inşa edildiği ve yeri ve temelleri kaybolmuş mâbedi Hz. İbrahim'in yeniden mi

<sup>44</sup> Âl-i İmrân 3/96.

<sup>45</sup> el-En'âm 6/92; eş-Şûrâ 42/7.

<sup>46</sup> en-Nahl 16/112.

<sup>47</sup> el-Kasas 28/85.

<sup>48</sup> et-Tîn 95/3.

<sup>49</sup> el-Beled 90/1.

<sup>50</sup> Bunlara ilave olarak İbn Kesîr, Mekke'nin isimleri arasında el-Me'mûn, Ümmü rahm ve Salâh'ı zikreder. Bk. İbn Kesîr, *Tefsîru'l-Kur'âni'l-azîm*, III, 116.

<sup>51</sup> Buhârî, “Cizye”, 22; Müslim, “Hac”, 82. Hz. İbrahim Mekke'yi Allah'ın emriyle haram belde ilan etmiştir. Buhârî, “Büyü”, 53; Müslim, “Hac”, 85. Bu belde haram kılınmıştır. Buhârî, “Hac”, 43.

<sup>52</sup> Wensinck, “Ka'ba”, EI<sup>1</sup>, IV, 584.

<sup>53</sup> Öğüt, “Hacerülesved”, *DİA*, XIV, 433.

<sup>54</sup> el-Mâide 5/95, 97.

<sup>55</sup> el-Bakara 2/125, 127, 158; Âl-i İmrân 3/96, 97; el-Enfâl 8/35; el-Hac 22/26; el-Kureys 106/3.

<sup>56</sup> el-Hac 22/29, 33.

<sup>57</sup> el-Mâide 5/2, 97.

<sup>58</sup> İbrâhîm 14/37.

<sup>59</sup> el-Bakara 2/144, 149, 150; el-Mâide 5/2; et-Tevbe 9/7, 19, 28.

<sup>60</sup> et-Tûr 52/4.

<sup>61</sup> Ünal, “Kâbe”, *DİA*, XXIV, 14-15.

<sup>62</sup> el-Bakara 2/121-127.



yaptığı konusundadır.<sup>63</sup> İslâmî inanişâ göre Kâbe, semâvî bir örnek esas alınarak ilkin Hz. Âdem, ardından oğlu Hz. Şit tarafından inşa edilmiş, tûfandan sonra yıkıldığı için eski yerine Allah'ın onun yerini göstermesi üzerine oğlu Hz. İsmail Hz. İbrahim tarafından yapılmıştır. Muhtemel tarih milattan önce XIX. yüzyıl olmalıdır. Nitekim İbn Kesîr (ö. 774/1373), Kâbe'nin ilk bânisi hakkında müfessirlerin iki farklı görüşünün olduğunu ifade eder. Bunlardan ilki, onun Hz. Âdem yaratılmadan önce melekler tarafından Allah'a ibadet için inşa edilmiş olduğudur. İkinci görüş ise Kâbe'nin mevcut yerine Hz. Âdem ve Havva tarafından Allah'a kulluk maksadıyla yapıldığıdır. Nuh tûfanında yeri kaybolunca nihayet Hz. İbrahim ve oğlu İsmail birlikte Allah'ın gösterdiği yere<sup>64</sup> Kâbe'yi yeniden inşa etmişlerdir.<sup>65</sup> Bununla birlikte Taberî (ö. 310/923), Beyt'in daha önceden mevcut olduğuna dair sahih haber olmadığını ifade etmiştir.<sup>66</sup>

Sonuç olarak Kur'ân'da Kâbe'nin ilk yapım zamanına dair tam bir sarâhat olmasa da, ilgili âyetlerin işaretleri ile Kâbe konusundaki pek çok rivayet dikkate alındığında Kâbe'nin Hz. İbrâhim'den önce de var olduğu; ancak zamanla tûfan ve tabiî âfetler sonucu yıkıldığı ve yerinin kaybolduğu, en nihayet Allah Teâlâ'nın emri ve yerini göstermesiyle eski temeller üzerine oğlu İsmail ile birlikte Hz. İbrâhim tarafından yeniden yapıldığı söylenebilir. Bununla birlikte Kâbe'yi ilk yapanların Hz. Âdem yahut oğlu Şit, hatta onlardan daha önce melekler olduğuna dair rivayetlerin birçoğunun İsrâiliyat kaynaklı, mübalağa ve efsane unsurlarıyla süslü olduğu, bir kısmının ise sembolik anlamlar ihtiva ettiği unutulmamalıdır.<sup>67</sup>

Kâbe'nin kutsiyeti, ilk başta Allah Teâlâ'ya aidiyetinden kaynaklanmaktadır. Kâbe, Kur'ân'da "ümmülkurâ" (şehirlerin anası) olarak nitelendirilen<sup>68</sup> Mekke'de yer almaktadır. Allah Teâlâ'nın Kâbe hakkında "beyti" (evim) buyurarak onu kendisine nisbet etmesi<sup>69</sup> Kâbe'ye bir şeref ve izzet kazandırmaktadır. Ayrıca o, "âlemlere bereket ve hidayet kaynağı olarak insanlar için kurulan ilk ev (mâbed)"<sup>70</sup> özelliği taşımakta olup temel farz ibadetlerden haccin eda edildiği mekânlardandır. Kur'ân'da, muvahhid ve hanîf olarak

<sup>63</sup> Müfessirler binayı yükseltmeye ve binaya tavan yapmaya da "yerfeu" tabirinin kullanıldığını ifade ettikten sonra Hz. İbrahim öncesinde mevcut olduğuna dair rivayetleri de nakletmeyi ihmal etmezler. Taberî, *Câmiu'l-beyân*, III, 57-60; Zemahşerî, *Keşşâf*, I, 186; Râzî, *Mefâtihu'l-gayb*, IV, 50; Kurtubî, *Câmiu ahkâmi'l-Kur'ân*, II, 120.

<sup>64</sup> Ezrakî'nin kaydettiği bir rivayette *Sekîne*, Kâbe'nin yerini Hz. İbrahim'e göstermiştir. Ezrakî, *Ahbâru Mekke*, s. 49.

<sup>65</sup> İbn Kesîr, *Tefsîru'l-Kur'âni'l-azîm*, III, 116.

<sup>66</sup> Berzencî, *Sahîhü't-Taberî*, I, 271.

<sup>67</sup> Ünal, "Kâbe", *DİA*, XXIV, 15.

<sup>68</sup> el-En'âm 6/92; eş-Şûrâ 42/7.

<sup>69</sup> el-Hac 22/26.

<sup>70</sup> Âl-i İmrân 3/96.



### 3. OTURUM

#### Oryentalistlere Göre Kâbe ve Kutsiyetinin Kaynağı

İbrahim KUTLUAY

tanıtılan<sup>71</sup> Hz. İbrahim tarafından inşa edilmiş olması, onun tarihi kökenine işaret etmektedir. Zira Kâbe'nin temellerini Hz. İbrahim ve İsmail'in yükselttiği, Allah tarafından "toplanma yeri ve güvenli bir mekân" kılındığı, Hz. İbrahim'in Mekke'yi "emin bir şehir" yapması için Rabbine dua ettiği haber verilmektedir.<sup>72</sup> Bunların yanı sıra, rükû ve secde edenlere Kâbe'nin temiz tutulmasının emredilmesi,<sup>73</sup> Kâbe'nin rastgele bir yere değil, Allah Teâlâ'nın belirlediği yere Onun emriyle inşa edilmesi<sup>74</sup> Mekke ve Kâbe'nin faziletleri arasındadır.

Kâbe, Câhiliye döneminde de kutsal kabul edilmiştir. Allah'ı yaratıcı olarak kabul eden Hıristiyan Araplar bile, Kâbe'de hac yapmaya geliyorlardı. Hatta Kureyşliler'in İslâm'a karşı çıkışlarının temelinde Kâbe'nin kutsiyetinin yok olması korkusu bulunmaktaydı. Kureyş'in ticareti Kâbe'nin kutsiyetine dayanıyordu. Araplar Kâbe'yi kutsal kabul ettikleri gibi ona hizmet eden Kureyş'e de hürmet etmişlerdir. Zira Kureyşliler nereye gitse *ehlüllâh* olarak saygı görüyorlardı. Bununla beraber Kâbe, İslâmiyet'le daha da kutsiyet kazanmıştır.<sup>75</sup> Kur'ân bize Kâbe'nin Allah'ın himayesinde olduğunu haber vermektedir.<sup>76</sup>

Kâbe, Hz. İbrahim tarafından bina edildikten sonra putperestliğin yayılmasına kadar tevhid esaslarına göre tavaf ve ziyaret edilmiştir. Hz. İsmail'in ölümünden 10 asır sonra Zemzem kuyusu civarına yerleşen ve onun soyundan gelenlerin yanında, diğer kabilelerden kişiler giderek çok tanrıcılığa ve putperestliğe sapsınmışlar, farklı kabileleri temsil eden ve tabiatla farklı fonksiyonlar icra ettiğine inanılan tanrıları temsilen Kâbe'nin içine putlar yerleştirmişler,<sup>77</sup> onların Kâbe ve çevresine yerleştirdikleri putlar yüzünden Kâbe bir puthane hâline gelmişti. Böylece Mekke kabilelerinin putları, Kâbe'de toplanmıştı.

Ancak Câhiliye Araplarının bâtil takdis faaliyetleri içine girdikleri, putların Allah'ın ortakları ve Onun yanında kendilerine şefaathçiler olduğu gibi iddia ve itikatlarla tevhide şirk bulaştırdıkları görülmektedir. Öyle ki Uzza, Venüs gezegeni ile ilişkilendirilmekteydi. O, Lât ve Menat'la birlikte Mekke'de Cahiliye döneminde tapınılan üç kız kardeş puttan biriydi. O dönemde Abdüşşems isminin yaygın olması, Güneşin de tapınılan bir nesne olduğuna delil sayılabilir.

<sup>71</sup> el-Bakara 2/135; Âl-i İmrân 3/67.

<sup>72</sup> el-Bakara 2/126.

<sup>73</sup> el-Hac 22/26.

<sup>74</sup> el-Hac 22/26.

<sup>75</sup> Çağatay, *İslâm Dönemine Dek Arap Tarihi*, s. 127; Çelikkol, *İslâm Öncesi Mekke*, s. 53.

<sup>76</sup> Kureyş 106/3.

<sup>77</sup> Ibn İshaq, *Muhammad Ibn İshaq's Sirat Rasul Allah - The Life of Muhammad*, s. 88-89.



Ayrıca umumi putların yanında belli kabilelerin taptığı özel putları da vardı.<sup>78</sup>

Câhiliye döneminde Kureyşliler kendilerini Ahmesî olarak niteliyorlardı. Kâbe ya temiz sayılan Ahmesîlerden kiralanan elbiselerle ya da çıplak olarak tavaf edilmeliydi. Erkek olsun kadın olsun elbise kiralayamayanlar, vücutlarının çoğu yeri açık vaziyette ıslık çalıp el çırparak Kâbe'yi tavaf ederlerdi. Ayrıca bazı kabileler biz "Ehlül-lâh'ız" diyerek Arafat'ta vakfeye çıkmazlardı. Onların cansız ve kendi elleriyle yonttukları putlarından medet ummaları, onların içinde ölmüş atalarının ruhlarının ve cin ve meleklerin bulunduğu inanmaları, kurbanlarını putlarına adamaları hep bu şirk dininin uygulamalarıdır. Sayıları az da olsa varlıklarını sürdüren Hanîfler ise tevhid dini esaslarına göre Kâbe'yi tavaf etmeyi sürdürmüşlerdir.<sup>79</sup>

### 3. Hacer-i esved

Hacer-i esved; tavafın başlangıç noktasını göstermek üzere Kâbe'nin güneydoğu köşesine yerleştirilen, siyaha yakın koyu kırmızı renkte, yaklaşık 30 cm. çapında ve yumurta şeklinde, yerden 1,5 m. kadar yükseklikte bulunan taştır. Aşağıda *Oryantalistlere Göre ve İslâmî Gelenekte Kâbe - Hacer-i esved İlişkisi* müstakil başlıklar altında ele alınacaktır.

#### a. Oryantalistlere göre Kâbe - Hacer-i esved ilişkisi

Çoğu Batılı araştırmacıların gözünde Hacer-i esved, yanardağdan fışkıran lavlardan bir bazalt parçasından ibarettir. Noktalı küçük billurla örtülü olup üzerinde koyu zemin üzerinde feldispat parçaları bulunmaktadır. Kırmızımsı esmer renkte olduğu söylenmektedir.<sup>80</sup> Hacer-i esved'in cennetten geldiğine dair İslâmî kaynaklardaki rivayetler ise sembolik anlamlar içermekte olup müslümanların algılarından ibarettir. Çağdaş araştırmacılarından R.S. Dietz ve John McHone, Hacer-i esved'in nikel ve demirden müteşekkil meteor taşı ya da muhtemelen akik taşı olduğunu, kararmasının ve parlaklığının ise milyonlarca insanın ona ellerini sürmesinden kaynaklandığını değerlendirmektedir.<sup>81</sup> Beyaz olan taşın nasıl olup da karardığına dair farklı görüşler bulunmaktadır.<sup>82</sup>

<sup>78</sup> O'leary, *History of Arabia Before Muhammad*, s.194. Zeitlin, E. B.Taylor'un tezinden hareketle Câhiliye Araplarının dinlerinin animistik karakter arz ettiğini, çölde yaşayan, vahalarda hayvanlarını otlatan bedevî Arapların hayatında güneş ve ayın büyük yer tuttuğu ifade ederek onların güneşe, aya, taş ve ağaç gibi tabiattaki nesnelere tapınmalarının bunun bir yansıması olduğunu kaydeder. Bk. Zeitlin, *The historical Muhammad*, s. 31-32.

<sup>79</sup> Geniş bilgi için bk. Ünal, "Kâbe", *DİA*, XXIV, 16.

<sup>80</sup> Çelikkol, *İslâm Öncesi Mekke*, s. 54.

<sup>81</sup> Dietz, R.S. ; McHone, John, "Kaaba Stone: Not A Meteorite Probably an Agate", s. 174-175.

<sup>82</sup> Bu konudaki rivayetler için bk. Müsned, I, 307, 329, 373; Tirmizî, "Hac", 49; Fâkihî, *Târihu Mekke*, I, 81-84. Fâkihî'nin Mücâhid'den (ö. 104/722) naklettiği rivayette Hacer-i esved'in kararma sebebi, müşriklerin kestikleri kurbanların kanlarını taşla sürmeleridir. Bk. Fâkihî, *Târihu Mekke*, I, 84, 90.



Bodly (ö. 1970), “Mahiyeti ne olursa olsun şurası muhakkak ki Hacer-i esved çok uzun zamandan beri Kâbe’nin köşesinde bulunmaktadır. Nitekim miladî II. yüzyılda Maximus Tyrius bir eserinde ‘Arapların bir tarafında siyah bir taş bulunan dört köşeli bir yapının temsil ettiği bir Tanrı’ya taptıklarını ifade etmektedir’ diyerek Kâbe’nin tarihçesine dair görüşünü ortaya koymaktadır.<sup>83</sup>

Batılı araştırmacılar, aslı bir meteor olsa da, Hacer-i esved’in dünyada en çok hürmet edilen taş olduğunu, müslümanlar tarafından dünyaya ait tabii bir taş olmaktan ziyade gökten gelen tabiat-üstü bir taş olarak değerlendirildiğini ifade ederler. R.S. Dietz ve John McHone’a göre, Hacer-i esved’in gökten gelmiş olması, cennetten gelme dahi, VII. yüzyıldaki inanışa göre, tabiat-üstü olması için kâfidir. Zira meteorların geniş bir şekilde bilinip tanınması, XIX. yüzyılın başında Fransa’ya *L’Aigle* diye adlandırılan göktaşının düşmesinden sonradır. Böyle olsa da müslümanlar Hacer-i esved’i bir meteor olarak görme eğiliminde değildirler.<sup>84</sup>

Meselâ Hitti’ye (ö. 1978) ve Rodinson’a (ö. 2004) göre Hacer-i esved “siyah renkli bir göktaşı” ve bir “fetiş” olup ona putperest Araplar hürmet ediyorlardı.<sup>85</sup> Rodinson, bölgede Arapların ve Sâmîlerin bu tür taşlara taptığını kaydetmektedir.<sup>86</sup> Dahası Wellhausen (ö.1918) gibi bazı oryantalistlere göre Kâbe’nin özü Hacer-i esved’dir. Wellhausen göre, Hacer-i esved (Rükn-i esved) Kâbe’nin ilk çekirdeği olup aslında tamamen başka bir yerde bulunuyor ve orada ona tapınılıyordu.<sup>87</sup> Wellhausen bu görüşünü Ata b. Ebî Rebah’ın İbn Abbas’tan naklederek Fakîhî’nin kaydettiği şu rivayete dayandırmaktadır:

“Kureyşîliler, Câhiliyye döneminin ilk zamanlarında Ebû Kubeys Dağı’nın zirvesinde iki taş keşfetti. Kureyşîliler’in daha önce benzerini hiç görmediği bu iki taş, diğer taşlardan daha parlak ve daha güzeldi. Biri sarı, diğeri beyaz renkte idi. Onlar ‘Allah’a yemin olsun ki bu iki taş ne bizim buralara, ne de bildiğimiz diğer memleketlere ait. Onlar gökten inmiş olmalı” diye düşündüler. Kureyşîliler’in *es-Safir* adını verdikleri sarı renkte olan taş daha sonra kayboldu. Onlar beyaz taşı Kâbe’yi inşa edinceye kadar muhafaza ettiler ve Kâbe’nin köşesine yerleştirdiler. İşte bu Rükn-i esved’dir.”<sup>88</sup> İbn Sa’d’ın *et-Tabakât*’ındaki bir rivayet onun Ebû Kubeys Dağı’nda bulunduğunu doğrular. Buna göre halk, Ebû Kubeys Dağı’nda bulunan

<sup>83</sup> Bodly, *Hazreti Muhammed*, s. 27.

<sup>84</sup> Dietz, R.S.; McHone, John, “Kaaba Stone: Not A Meteorite Probably an Agate”, *Meteoritics*, C. IX, No: 2, Haziran 30, 1974, s. 173.

<sup>85</sup> Hitti, *İslam Tarihi*, s. 150; Rodinson, *Mohammed*, s. 39.

<sup>86</sup> Rodinson, *Mohammed*, s. 39.

<sup>87</sup> Rubin, “The Ka’ba”, s. 118.

<sup>88</sup> Fâkihî, *Târihu Mekke*, s. 276; Rubin, “The Ka’ba”, s. 118.





Hacer-i esved'i kırmak için oraya inip çıkıyorlardı, derken o karar-  
dı. Kureyşliler Hz. Muhammed'in bi'setinden dört yıl önce onu Ebû  
Kubeys Dağı'ndan indirdiler.<sup>89</sup> Bazı rivâyetlerde ise Hacer-i esved'in  
Ebû Kubeys Dağı'ndan alındığı ifade edilse de bunun Hz. İbrahim ve  
İsmail zamanında olduğu nakledilmektedir.<sup>90</sup> Taberî'nin kaydettiği-  
ne göre Âd kavmi ve Câhiliyye döneminde Kureyşliler, yağmur duası  
yapmak için Ebû Kubeys Dağı'na çıkarlardı.<sup>91</sup>

Bütün bunlardan anlaşılan, Wellhausen'e göre Kâbe kutsallığını  
Hacer-i esved'den almaktadır. Kendisi kutsal kabul edilip bir tapın-  
ma nesnesi olan bu taş, köşesinde yer aldığı bütün mâbedi kutsal-  
laştırmıştır. Taşlara tapınmanın din olduğu Câhiliye Arapları için  
bu inanış son derece doğal bir durumdur. Ancak onun bu görüşü  
isabetli değildir. Bir kere Kâbe, taş vesilesi ile kutsal değildir. Yuka-  
rıda değindiğimiz üzere Câhiliye döneminde de Araplar Kâbe'ye bir  
bütün olarak hürmet ediyorlardı. Ne var ki onun hürmetini, civarına  
yerleştirdikleri umumî ve bazı kabilelerin hürmet ettiği putlarla ih-  
lal etmişler, tevhide şirk bulaştırmışlardı.

Zeitlin, İslâm öncesinde de Hacer-i esved'in bir fetiş olduğunu  
ifade eder.<sup>92</sup> İlahlarını put ve resim gibi şekillerle ifade eden Câhi-  
liye döneminde Mekkeliler nezdinde esas Tanrı kabul edilen Allah  
Teâlâ, hiçbir şekilde resmedilmemiştir.<sup>93</sup> O; yaratıcı, rızık verici en  
üstün ilah idi.<sup>94</sup>

Hacer-i esved'in kutsiyetine gelince, Câhiliye döneminde Arap-  
lar Hacer-i esved'e de ayrı bir kutsiyet atfediyorlar, onu Kâbe'nin  
kutsiyetinin sembolü sayıyorlardı. Elbette dönemin Arapları açısın-  
dan bunun taşlara ve taşlardan mamul putlara tapınma âdetiyle ya-  
kın alâkası vardır. Bu sebeple bazı Batılı araştırmacılar Hacer-i es-  
ved'in Arapların eski putlarından kalan bir parça olabileceğini iddia  
etmişlerse de bu görüşlerinin bir temeli yoktur.<sup>95</sup> Muir (ö. 1905),  
İslâmî kaynaklarda 'Arapların seyahat dolayısıyla Kâbe'den uzak-  
laştıklarında Kâbe'ye olan derin özlemlerini gidermek için onun  
civarından aldıkları taşları önlerine koyup etrafında tavaf ettikle-  
ri' şeklinde bilgilere atıfta bulunarak Kâbe ile taşlara tapınma adet  
arasında ilişki kurmaya çalışmıştır.<sup>96</sup>

<sup>89</sup> İbn Sa'd, *et-Tabakât*, I, 35.

<sup>90</sup> Abdürrezzâk, *el-Musannef*, V, 96, 112; Ezrakî, *Ahbâru Mekke*, s. 37; Süheylî, *er-Ravdu'l-unuf*, I, 223, 224.

<sup>91</sup> Rubin, "The Ka'ba", s. 120 (Nehrevâlî, s. 442'den). Ebû Kubeys'in Allah Teâlâ'nın yeryüzüne diktığı ilk dağ olduğu, Hz. Âdem, Havva ve Şit'in burada medfun olduğu gibi rivayetler de vardır. Rubin, "The Ka'ba", s. 120-121; Taberî, *Târih*, I, 109, 110.

<sup>92</sup> Zeitlin, *The historical Muhammad*, s. 32.

<sup>93</sup> Zeitlin, *The historical Muhammad*, s. 33.

<sup>94</sup> Lokman 31/25.

<sup>95</sup> Cevâd Ali, *el-Mufassal Târihu'l-Arab kable'l-İslâm*, VI, 436-437.

<sup>96</sup> Muir, *The Life of Muhammad From Original Sources*, s. 54.



### 3. b. İslâmî geleneğe göre Kâbe - Hacer-i esved ilişkisi

Kaynaklar, Hacer-i esved'in Kâbe'nin köşesine Hz. İbrâhim tarafından yerleştirildiğinde ittifak hâlinde olmakla birlikte menşei, tarihçesi ve mahiyeti hakkında onun cennetten indirildiğine, Nûh tûfânı sırasında Ebû Kubeys Dağı'nda korunduğuna<sup>97</sup> ve Hz. İbrâhim'in Kâbe'yi inşası esnasında melek, kendisi veya oğlu İsmail tarafından<sup>98</sup> oradan getirilerek yerine konulduğuna dair farklı ve çok sayıda rivayetten<sup>99</sup> kaynaklanan ihtilaflar bulunmaktadır. Onun cennet yakutlarından<sup>100</sup> olduğunu haber veren rivayetleri esas alan bazı İslâm âlimleri, Hacer-i esved'in kaynağını cennete dayandırmışlardır. Bazı âlimler ise bunun mecâzî bir ifade olarak değerlendirip Kâbe'de yapılan ibadetlerin kişiyi cennetlik yapacağı şeklinde yorumlamışlardır. Buna göre Hacer-i esved, Ebû Kubeys dağından alınmış bir bazalt taşıdır. Daha çok kabul gören görüşe göre, Hz. İbrahim Kâbe'yi inşa ederken bir melek Hacer-i esved'i getirmiş ve Hz. İbrahim onu mâbedin doğu köşesine tavafın başlangıç noktasına işaret etmek maksadıyla yerleştirmiştir. Diğer bir taş ise Makâm-ı İbrahim olup bu ikisi İbrahim'in kurduğu binadan kalan orijinal taşlardır. Hacer-i esved'in Hz. İbrahim'e vahiy meleği Cebraîl tarafından verildiğine inanılmaktadır.<sup>101</sup>

Netice itibarıyla İslâmî kaynaklarda yer alan bazı rivayetler, Hacer-i esved'in cennetten indirildiğine taalluk etmektedir.<sup>102</sup> Bunlar aynı zamanda Hacer-i esved'in kutsiyet kaynağı hakkında yeterince bilgi vermektedir. Dahası Hacer-i esved'in yanı sıra Makâm-ı İbrahim'in de cennetten olduğuna ilişkin rivayetler bulunmaktadır.<sup>103</sup> Söz konusu rivayetleri zahirî üzere alanlar onun cennetten olduğunu, bunları mecâzî ifadeler şeklinde değerlendirenler ise bir gök taşı olsa da tarihî ve dinî kıymeti bulunduğunu ifade etmişlerdir.

Ayrıca Hacer-i esved'in Hz. İbrahim'in hatırasını taşıma gibi bir özelliği bulunmaktadır. Dahası kaynaklarda geçen rivayetlere göre, "Hacer-i esved'e dokunan kimse Rahmân'ın eline dokunmuş gibidir."<sup>104</sup> Allah Teâlâ, kıyamet günü Hacer-i esved'i getirecek ve o, hak üzere kendisini istilâm edenlere şahitlikte bulunacaktır.<sup>105</sup>

<sup>97</sup> Ezrakî, *Ahbâru Mekke*, s. 53.

<sup>98</sup> Ezrakî, *Ahbâru Mekke*, s. 51.

<sup>99</sup> Bk. Ezrakî, *Ahbâru Mekke*, I, 62-66, 322-329; Fâkihî, *Târihu Mekke*, I, 86; Süheylî, *er-Ravdu'l-ünf*, II, 270-275.

<sup>100</sup> Bk. Fâkihî, *Târihu Mekke*, I, 422.

<sup>101</sup> Fâkihî, *Târihu Mekke*, I, 91; Taberî, *Tefsîr*, III, 70; Şarafuddin, *Is Black Stone an Idol?*, s. 5.

<sup>102</sup> Abdürrezzâk, *el-Musannef*, V, 38-39.

<sup>103</sup> Fâkihî, *Târihu Mekke*, I, 443.

<sup>104</sup> İbn Mâce, "Menâsik", 32; Muttakî el-Hindî, *Kenzü'l-ummâl*, XII, 219.

<sup>105</sup> Tirmizî, "Hac", 113; İbn Mâce, "Menâsik", 27.



Hacer-i esved, bezm-i eleste Allah'ın bütün insanlardan kendisini rab olarak tanımaları yönünde aldığı sözü<sup>106</sup> içinde taşımaktadır. Ondan, bu ahde vefa gösterenler lehinde kıyamet günü şahitlikte bulunması istenecektir.<sup>107</sup> Kaynaklarda Hacer-i esved'in yeryüzünde Allah'ın sağ eli olduğu, insanların ona dokunması ya da istilâm etmesinin Allah'ın kulları ile musâfaha etmesi ve biatleşmesi anlamına geldiği,<sup>108</sup> Hacer-i esved ve Rûkn-i yemânî'nin ahde vefa üzere kendilerini istilâm edenlere kıyamet günü şahitlik edeceği<sup>109</sup> şeklinde sembolik anlamlar taşıyan rivayetler bulunmaktadır.

Hacer-i esved'in diğer bir özelliği Allah Resûlü'nün onu öpüp ağlamasıdır.<sup>110</sup> Allah dilemedikçe onun bir fayda ya da zararı olmadığını bilerek ümmeti de Hz. Peygamber'in bu fiiline imtisâlen,<sup>111</sup> taabbüd kastı olmaksızın bu taşı öpmeye, bunu yapamazsa onu istilam etmeye çalışmaktadır. Bu fiiller taşın kutsallığından değil Hz. İbrâhim'in ve Resûl-i Ekrem'in hâtırasını canlandırma, Allah'ın emrine itaat etme, kulluğu zâhirî davranışlarla ifade etme şeklinde anlaşılmalıdır.<sup>112</sup> Bununla ilgili olarak Hinduların "Kâbe'deki Hacer-i esved hariç Hz. Muhammed bütün putları kırdı" şeklindeki iddiaları, müslümanların Hacer-i esved'i de bir put gibi telakki ettiklerini ihtiva etmekte olup bunun hiçbir ilmî temeli bulunmamaktadır. Zira hacılar tarafından öpülse ve istilam edilse de Hacer-i esved asla tapınılan bir put olmayıp<sup>113</sup> bu fiiller, Allah Resulü'nün uygulamasına tâbi olmaktan ibarettir. Hz. Ömer'in dediği gibi, Hacer-i esved Allah dilemedikçe ne fayda ne de zarar verebilir. Allah Resûlü onu öptüğünü gördüğü için ona ittibâen Hz. Ömer de aynı fiili tekrar etmiştir.<sup>114</sup> Onu öpmek bir ibadet olmadığı gibi, onun olmadığı zamanda yapılan tavaf lar da geçerlidir. Nitekim Karmatîler onu 317/980'de yerinden söküp el-Ahsâ'ya götürmüşler ve orada 20 sene muhafaza etmişlerdir. Müslümanlar müşriklerin putlarına yaptığının aksine Hacer-i esved'in önünde ne ellerini çırpırlar, ne eğilirler ne de secdeye giderler.

<sup>106</sup> el-A'râf 7/172.

<sup>107</sup> Ezrakî, *Ahbâru Mekke*, I, 324; Süheylî, *er-Ravdu'l-ünüf*, II, 273.

<sup>108</sup> Heysemî, *Mecmau'z-zevâid*, III, 242; Müttakî el-Hindî, *Kenzü'l-ummâl*, XII, 215, 217.

<sup>109</sup> Heysemî, *Mecmau'z-zevâid*, III, 242; Müttakî el-Hindî, *Kenzü'l-ummâl*, XII, 219.

<sup>110</sup> İbn Mâce, "Menâsik", 27.

<sup>111</sup> Buhârî, "Hac", 57; Müslim, "Hac", 249-250.

<sup>112</sup> Kaynaklarda bunların dışında rengi beyaz olan taşın kararına dair bazı rivayetler bulunmaktadır. Aslı beyaz olan taşın kulların günahları yüzünden karardığı şeklinde rivayetler olduğu gibi (Müsned, I, 307, 329, 373; Tirmizî, "Hac", 49; Fâkihî, *Târihu Mekke*, I, 84), Kâbe'de meydana gelen yangınlar ya da müşriklerin kestikleri kurbanları ona sürmeleri sonucu karardığına dair görüşler de bulunmaktadır. (Ezrakî, *Ahbâru Mekke*, I, 65).

<sup>113</sup> Sharafuddin, *Is Black Stone an Idol?*, s. 5.

<sup>114</sup> Buhârî, "Hac", 50.



### 3 Sonuç

Bu çalışmamızdan çıkarılabilecek sonuçlar şu şekilde hulâsa edilebilir. Herşeyden evvel kutsiyet telakkisi, diğer dinlerde olduğu gibi İslâm'da da önemli bir fonksiyon icra etmektedir. Ancak şu farkla ki İslâm'da kutsiyet; anlaşılmaz, sırrî, gaybî bir olgu değildir. Konumuz özelinde ifade edersek bir zaman ya da mekânın kutsal sayılmasının Kur'ân ve Sünnet'ten referansları olan; izah edilebilir; makul ve anlamlı sebep ve sonuçları vardır. Bu çalışmada ele aldığımız Kâbe'nin kutsiyeti, her şeyden evvel onun "Allah'ın evi" olmasından, Allah tarafından hürmeti ihlal edilmez, bereketli ve güvenli bir yer kılınmasından kaynaklanmaktadır. O, yeryüzünde Allah'a kulluk için yapılan ilk mâbettir. O aynı zamanda mü'minleri Hakikî Kutsal'a yaklaştıran temel ibadetlerden haccın ifa edildiği mekândır. Tevhîd dininin sembol isimlerinden Hz. İbrahim'in hatıralarını taşımaktadır. Mekke'nin kutsiyeti ise Kâbe'nin kendisinde bulunması,<sup>115</sup> hac mahalli olması, İslâm'ı tebliğ eden nice peygamberin hatırasını taşıması, en nihayet son peygamber Hz. Muhammed'in (a.s.) doğup büyüdüğü ve İslâm'ı tebliğ ettiği mekân oluşu gibi sebeplere dayanmaktadır.

Mü'minler kendi görüşlerine göre bir mekânı, zamanı ya da nesneyi kutsal sayamazlar. Bunlar Şârî'in belirlemesi ya da onun koyduğu ilkelere uygun olması ile gerçekleşir. Meselâ Mekke, Allah'ın emriyle haram kılınmış, bunu İbrahim (a.s.) ilan etmiş, aynı şekilde Allah Teâlâ'nın izni ile Resûl-i Ekrem, Medine'yi haram (saygın, hürmeti ihlal edilmez) kılmıştır. Medine'de belli bir bölgeyi *harem* ilan etmiştir.

Oryantalistlerin taşları put edinen Câhiliye Arapları nezdinde Hacer-i esved'in tapınılan bir put olduğu, köşesinde yer aldığı Kâbe'nin onun özü sayılan Hacer-i esved sayesinde kutsallaştığı iddiasının hiçbir İslâmî temeli yoktur. Hacer-i esved kutsal ise de mü'minler onun kendiliğinden bir fayda ve zarar veremeyen bir taş olduğunun bilincindedirler. Hacer-i esved, tavafın başlama yerini gösterdiği gibi, mecâzî mânada kişiyi cennete gitmesine sebep olan Allah Teâlâ ile ahitleşmede "sembol" değerine sahiptir. Sadece tavaf esnasında değil, hayatının her safhasında Allah'ın emrine imtisâl, verdiği sözde durmak gibi ahlâkî erdemler kişiyi cennete yaklaştırmaktadır. Onun Hz. İbrahim'in (a.s.) koyduğu bir taş olması tarihî bir değer ifade etmektedir.

Bazı oryantalistlerin Kâbe hakkındaki Kur'ân ve Sünnet'ten referansını almayan onun tapınılan bir put olduğu gibi iddialarının temelinde Câhiliye geleneklerinin Sünnet şeklinde İslâm'a geçtiği, İslâm'ın vahye dayalı bir din değil, diğer ilâhî dinlerden ve kitaplardan aşırma bilgilerle oluştuğu şeklindeki batıl ve mesnedsiz te-



lakkilerinin bulunduğu söylenebilir. Son tahlilde bu anlayış, Kur'ân'ı ilahî bir kitap, Resûl-i Ekrem'i (a.s.) hak ve son peygamber olarak kabul etmemenin bir neticesi olarak değerlendirilebilir.

Son olarak oryantalistik çalışmalardan istifade etmekle beraber bazı oryantalistlerin, İslâm'ı, Yahudilik ve Hıristiyanlığın bozulmuş bir şekli olarak değerlendirmeleri, metodoloji ve kaynak kullanımındaki seçmeci ve tezlerine destek olabilecek malzemeyi merkeze alıp diğer güçlü delil ve asıl kaynakları görmek istememeleri ve bu gayretlerindeki nihai amaçları hiç hatırdan çıkarılmamalıdır. Bütün bunlarla beraber oryantalistlerin Klasik İslâmî düşünceye zıt düşen fikirlerini, yukarıdaki sebeplere irca etmekle yetinmek bir çözüm değildir. Onların zararlı iddia ve fikirlerini tam olarak kavrayıp kullandıkları metodolojiyi de göz önüne alıp bunlara ikna edici ve ilmî cevaplar vermek gerekmektedir.

### ☞ KAYNAKÇA

- Abdürrezzâk**, Ebû Bekr Abdürrezzâk b. Hemmam Abdürrezzâk es-San'anî (ö. 211/827), *el-Musannef* (thk. Habiburrahman el-Azamî), el-Meclisü'l-ilmî, Beyrut 1970.
- Amstrong**, Karen, *Islam: A Short Story* (çev. Selim Yeniçeri), Koridor Yay., İstanbul 2008.
- Berzencî**, Muhammed b. Tahir, *Sahîhü't-Taberî*, Dâru İbn Kesîr, Dımaşk, Beyrut 1428/2007.
- Bodly**, R.V.C. (ö. 1892-1970) *Hazreti Muhammed* (Çev. Osman Nebioğlu), Nebioğlu Yayınevi, İstanbul 1958.
- Bozkurt**, Nebi; Küçükaşcı, Mustafa Sabri, "Mekke", *DİA*, İstanbul 2003, XX-VIII, 555-563.
- Caetani**, Leone (1869- 1935), *İslam Tarihi* (Çev. Hüseyin Cahit), Tanin Matbaası, İstanbul 1924.
- Cevad Ali** (ö.1987), *el-Mufassal târihu'l-Arab kable'l-İslâm*, Dârü'l-ilm li'l-melâyin, Beyrut 1980.
- Crone**, Patricia (ö. 2015), *Makkan Trade and the Rise of Islam*, Piscataway, Gorgias, New Jersey 2004.
- Çağatay**, Neşet, *İslâm Dönemine Dek Arap Tarihi*, Ankara 1989.
- Çelikkol**, Yaşar, *İslâm Öncesi Mekke*, Ankara Okulu Yayınları, Ankara 2003.
- Dietz**, R.S.; McHone, John, "Kaaba Stone: Not A Meteorite Probably an Agate", *Meteoritics*, C. IX, No: 2, Haziran 30, 1974, s. 173-179.
- Ezrakî**, Ebü'l-Velid Muhammed b. Abdullah (ö. 250/865), *Ahbâru Mekke* (çev. Y. Vehbi Yavuz), İstanbul 1974.
- Fâkihî**, Ebû Abdullah Muhammed b. İshak b. el-Abbas (ö. 272/885) *Târihu Mekke*, MS Leiden, ts; *Ahbâru Mekke fî kadîmî'd-dehr ve hadîsih* (thk. Abdülmelik b. Abdullah b. Dehîş), Matbaatü'n-nehdati'l-hadis-e, Mekke 1406/1986; Dâru Hızır, Beyrut 1414.
- Fazlurrahman** (ö. 1988), *Ana Konularıyla Kur'ân* (çev. Alparslan Açıkgenç), Ankara 1993.



### 3. OTURUM

#### Oryantalistlere Göre Kâbe ve Kutsiyetinin Kaynağı

İbrahim KUTLUAY

- Gibbon**, Edward, (ö. 1794) *Decline And Fall of The Roman Empire*, Henry Frowde, London 1776-1788.
- Heysemî**, Ebû'l-Hasan Nureddin Ali b. Ebî Bekr b. Süleyman (ö. 807/1405), *Mecma'u'z-zevâid ve menbau'l-fevâid*, Dârü'l-kitâbi'l-Arabî, Beyrut 1387/1967.
- Hitti**, Philip K. (1886-1978), *Siyâsî ve Kültürel İslam Tarihi* (çev. Salih Tuğ), İFAV, İstanbul 1995.
- Hodgson**, Marshall, G. S. (1922-1968), *The Venture of Islam*, The University of Chicago Press, Chicago, London 1977.
- İbn Ishâk**, *Muhammad Ibn Ishaq's Sirat Rasul Allah - The Life of Muhammad* (translated by A. Guillaume), Oxford University Press, Oxford 1955.
- İbn Kesîr**, Ebû'l-Fidâ İmâdüddin İsmail b. Ömer (ö. 774/1373), *Tefsiru'l-Kur'ânî'l-azîm* (thk. Mustafa Seyyid Muhammed ve diğerleri) Müessesetü Kurtuba, Kahire ts.
- Imoti**, Eiichi, "The Ka'ba-i Zardust", *Orient*, The Society for Near Eastern Studies in Japan 1979, XV, 65-69.
- King**, "The Paintings of the Pre-Islamic Ka'ba", *Muqarnas*, GRD 2004, 21: 219-229.
- Kurtubî**, Ebû Abdullah Muhammed b. Ahmed el-Ensârî (ö. 671/1273), *el-Câmi li ahkâmî'l-Kur'ân* (thk. Ahmed el-Berdûnî ve İbrahim Etîfîs), nşr. Dâru'l-kütübî'l-Mısriyye, Kahire 1384/1964.
- Kutluay**, İbrahim, *Sünnete Göre Kutsiyet*, Çıra Yayınları, İstanbul 2010.
- ....., *Mukaddes Zaman ve Mekânlar*, Rağbet Yayınları, İstanbul 2009.
- Muttakî el-Hindî**, Alî b. Hüsâmüddîn b. Abdilmelik b. Kadîhân (ö. 975/1567), *Kenzü'l-ummâl fi süneni'l-akvâl ve'l-ef'âl* (neşr. Bekri Hayyânî, Saffet Sakka), Müessesetü'r-Risâle, Beyrut 1405/1985.
- Muir**, Sir William (1323/1905), *The life of Mohammad* (ed. T. H. Weir), John Grant, Edinburgh 1923
- Newby**, Gordon D. "Kaba", *Encyclopedia of Religion (ER) 2. Baskı*, ed. Lindsay Jones), Macmillan Thomson Gale, 2005, VIII, 5049-50.
- O'leary**, DE Lacy (1872-1957), *History of Arabia Before Muhammad*, Alliance Publishers, Lahore 1989.
- Öğüt**, Salim, "Hacer-i esved" *DİA*, İstanbul 1996, XIV, 433-435.
- Peters**, Francis E, *Mecca A Litrary History of the Muslim Holy Land*, Princeton University, 1994.
- , Peters, *Muhammad and the Origins of Islam*, State University of New York, Albany 1994.
- Râzî**, Ebû Abdullah Fahreddin Muhammed b. Ömer (ö. 606/1209), *Mefâtîhu'l-gayb*, Dâru İhyâi't-türâsî'l-Arabî, Beyrut 1420/1999.
- Rice**, Edward, *Eastern Definitions: A Short Encyclopedia of Religions of the Orient*, Doubleday, New York 1978.
- Rubin**, Uri (ö. 2007), "The Ka'ba", *Jerusalem Studies in Arabic and Islam*, Hebrew Univesity of Jerusalem 1986, XIII, 97-131.
- Robin**, Christian Julien, *In The Oxford Handbook of Late Antiquity*, OUP, USA 2012.



- Rodinson**, Maxime (1915-2004), *Mohammed* (trc. Anne Carter), Penguin Books, Middlesex 1971.
- Siculus**, Diodorus, *Bibliotheca Historica*, Book 3 Chapter, 44 [47].
- Süheylî**, Ebü'l-Kâsım Abdurrahman b. Abdullah b. Ahmed (ö. 581/1185), *er-Ravdu'l-ünf fî şerhi's-Sireti'n-nebeviyye li-İbn Hişâm* (thk. Abdurraûf Sa'd), Kahire 1973.
- Sharafuddin**, Abdussamed, *Is Black Stone an Idol?*, Lahor ts.
- Taberî**, Ebû Ca'fer Muhammed b. Cerîr b. Yezîd (ö. 310/923), *Târihu'l-ümem ve'l-mülûk*, Kahire 1939.
- ....., *The history of al-Tabari (Ta'rih al-rusul wa'l-muluk)* (translated by Philip M. Fields; editorial board Ihsan Abbas [ve diğeri], annotated by Jacob Lassner), State University of New York, Albany 1987.
- ....., *Câmiü'l-beyân fî tefsîri'l-Kur'ân* (thk. Ahmed Muhammed Şâkir, Ahmed Muhammed Şâkir), Müessesetü'r-risâle, Beyrut 1410/2000.
- Watt**, W. Montgomery (1909-2006), *Muhammad's Mecca: History in the Qur'an*, Edinburgh University, Edinburgh 1988.
- ....., *Hz. Muhammed'in Mekkesi* (çev. Muhammed Akif Esin), Kuramer, İstanbul 2017.
- , *A Short History of Islam*, Oneworld Publications, Oxford 1996.
- , *Bell's Introduction to the Qur'an*, Edinburgh University, Edinburgh 1970.
- Wensinck**, A. J. (1882-1939); "Ka'ba", *E. J. Brill's First Encyclopedia of Islam (EI<sup>1</sup>)* (edited by Martin Theodor Houtsma...ve diğeri), E. J. Brill, Leiden 1987, IV, 584-592.
- ....., "el-Hacerü'l-esved", *Mv.F, XVII*, 104-108.
- Ünal**, Sadettin, "Kâbe", *DîA*, İstanbul 2001, XXIV, 14-21.
- Zeitlin**, Irving M., *The Historical Muhammad*, Polity Press, Cambridge 2007.
- Zemahşerî**, Ebü'l-Kasım Cârullah Mahmûd b. Ömer b. Muhammed, *el-Keşşâf an hakâiki gavâmizi't-tenzîl ve uyûni'l-ekâvil fî vücûhi't-te'vîl* (ö. 538/1144) Dârü'l-kitâbi'l-Arabî, Beyrut 1407.
- Zeydan**, Corci (ö.1914) , *Târihu'l-Arab kable'l-İslâm*, Riyad 1981.







## TOPLUMSAL OLGU OLARAK İSLAM, YAHUDİLİK VE HİRİSTİYANLIKTA MABED

Mustafa BAŞ<sup>1</sup>

**Özet:** Genel olarak bakıldığında bütün dinlerde bazı unsurların ortak olarak bulunduğu görülür. Bu unsurların bir kısmı bir algının din olduğunu ifade eden ana unsurlardır. Bu unsurlardan birisi de din mensubunun inanmış olduğu varlığa kulluğunu göstermesi, onu yücelterek tazim etmesi için ibadet etmiş olduğu mekân olarak mabettir. Dinlerin ortak unsurlarından biri olan mabet kelimesi, Arapça “abede” fiilinden ismi mekân olarak türetilmiştir. “İbadet edilen yer, ibadethane, ibadete mahsus bina” anlamında, bir dine bağlı olan kimselerin belli zaman içerisinde toplu veya yalnız olarak ibadet etmeleri için yapılmış özel mekânı ifade etmektedir. Bu anlamıyla mabetler, dinlerin inanmalarını bir araya getiren özel mekanlar olarak yer bulmaktadır. İlahi menşeli Yahudilik, Hıristiyanlık ve İslam’da mabetlerin toplum hayatındaki önemini vurgulayan Kur’an, Hac Suresinin 40. ayetinde, manastırların, havraların, kiliselerin ve mescitlerin Allah’ın isminin anıldığı mekanlar olarak O’nun koruması altında olduğunu vurgulamaktadır.

Bu üç dine mensup olanların sosyal ve ruhi hayatlarında mabetlerin rolü inkâr edilemez bir gerçektir. Mabetler, toplumsal problemlerin tartışıldığı ve önemli kararların alındığı mekanlar olarak bu dinlerin mensuplarının sosyal hayatında etkin roller üstlenmiştir. Yahudilerde Hz. Musa dönemindeki toplanma çadırından başlayarak Hz. Süleyman tarafından inşa edilen Süleyman Mabedi’ne kadar, yıkılmasından sonra da onun sembolleri konumunda olan Havra ve Sinagoglar, Hıristiyanlarda mağara kiliselerden başlayarak bugün görkemli binalarla kendini gösteren kilise, şapel ve katedraller hep aynı rolleri üstlenmişlerdir. İslam’ın ilk günlerinden itibaren de mescitler gerek toplumun eğitiminde, gerek dayanışmasında, gerekse önemli kararların alınmasında yine aynı rolü üstlenmiştir. Toplumsal bir problem yaşandığında toplu ibadetler ve dualar mabetlerde yapılmış, birlik ve beraberlik çağrılarının mekânı yine hep mabetler olmuştur. Mabetler her üç dinde de toplumsal dayanışma ve kaynaşmanın tam merkezinde yer almıştır. Bu tebliğimizde, üç ilahi din açısından mabetlerin toplumsal bir olgu olarak değeri ve toplum hayatında oynadığı etkin rol ele alınarak mukayeseli olarak değerlendirilecektir.

**Anahtar Kelimeler;** Mabet, Kilise, Sinagog, Mescid, Yahudi, Müslüman, Hıristiyan.

<sup>1</sup> Doç. Dr., Bilecik Şeyh Edebali Üniversitesi İslami İlimler Fakültesi Felsefe ve Din Bilimleri Bölüm Başkanı mustafa.bas@bilecik.edu.tr ; mbas28@hotmail.com



## 3 SANCTUARY AS A SOCIAL CASE IN ISLAM, JUDAISM AND CHRISTIANITY

**Abstract:** When viewed as a whole, it is seen that some elements mutually exist in all religions. A part of these elements are rudimentary as they serve to render certain perceptions as religion. One of these elements is the “mabed” (temple), in which believers manifest their worship to and glorify the God that they believe in. The word “mabed” was derived from the Arabic verb “abede”. Conveying meanings such as “place of worship, sanctuary, house of prayer”, it represents a space specially made for followers of a certain religion to pray either alone or collectively at given times. With this understanding, temples stand as places which bring together the members of a religion. While emphasizing the importance of temples in social life among the abrahamic religions of Judaism, Christianity and Islam; it is stated in the 40th verse of Hajj surah that, monasteries, synagogues, churches and masjids are under Allah’s protection as they are places where His name is uttered.

The crucial role of temples on the social and spiritual life of the members of these three religions is an irrefutable reality. By functioning as places in which societal problems are discussed and important decisions are made, temples played an influential part in the lives of the members of these religions. In Judaism, dating from the gathering tent in the period of Moses until the Temple of Solomon and after the destruction, the synagogues that continue to symbolize the temple itself; in Christianity, from cave churches which today appear as sumptuous structures of churches, chapels and cathedrals: these temples have all taken on the same role. Ever since the early days of Islam masjids have also served as a place of education, union and decision-making among Muslims. When social crises occurred, temples were the places in which worship and prayers had all been done in and calls of unity and solidarity had taken place. Temples have been right at the center of solidarity and bonding among all three of these religions. In this report, a comparative evaluation is going to be carried out by analyzing the social value and impact of temples in terms of all three religions.

**Keywords;** Temple, Church, Synagogue, Masjid, Jewish, Muslim, Christian

## 3 GİRİŞ

Dinler üzerinde yapılan incelemelerde bazı unsurların ortak olduğu, ortak olan bu unsurların bir kısmının da, bir algının din olduğunu ifade eden ana esaslardan olduğu bilinmektedir. Bir algının din olduğunu ortaya koyan Tanrı olgusu, kurucu gibi önemli unsurlardan birisi de, din mensubunun inanmış olduğu varlığa kulluğunu göstermesi, onu yücelterek tazim etmesi için ibadet edebileceği mekânlardır. Mâbed olarak isimlendirilen bu mekanlara, Tanrı ile ruhi bağların kurulduğu ve O’nun tezahür ettiği yerler kabul edilmesi sebebiyle kutsiyet atfedilmektedir. Bu kutsiyet ve işlevi sebebiyle bu mekanlar “Tanrı’nın evi” olarak kabul görmektedir. Hemen her din, kendi dini ve kültürel algısına yönelik bir mabede sahip bulunmaktadır.



Din olgusunun ana unsurlarından biri olan mabet kelimesi, Arapça ibadet, kulluk etmek anlamına gelen “abede” fiilinden ismi mekân olarak türetilmiştir.<sup>2</sup> “İbadet edilen yer, ibadethane, ibadete mahsus bina” anlamında, bir dine bağlı olan kimselerin belli zaman içerisinde toplu veya yalnız olarak ibadet etmeleri için yapılmış özel mekânı ifade etmek üzere kullanılmıştır. Bu anlamıyla mâbetler, dinlerin inananlarını bir araya getiren özel mekânlar olarak işlev görmüşlerdir. Hemen her dini inanç sisteminde, inanılan varlığa karşı toplu veya ferdi olarak dini görevlerin, ibadetlerin icra edildiği, kişinin kendisini tanrısına yakın hissettiği mekanlar olmuşlardır. Bu yerler, ilahi alemle dünyevi alemin kesiştiği, başka bir anlamda Tanrı ile insanın bir nevi buluştuğu ve kişinin kendisini ilahi huzurda hissettiği alanlar olarak toplumların hayatında önemli bir yer işgal etmişlerdir. İlahi menşeli ve vahye müstenit olan Yahudilik, Hıristiyanlık ve İslam’da mabetlerin sosyal ve toplumsal hayattaki önemini vurgulayan Kur’an, bu dinlerin ibadet mekânları olan manastırların, havraların, kiliselerin ve mescitlerin Allah’ın isminin anıldığı mekanlar olması hasebiyle O’nun koruması altında olduğuna<sup>3</sup> vurgu yapmıştır.

Kutsal metinlere bakıldığında mâbed olgusunun insanlığın başlangıcı ile var olan bir olgu olduğu dikkat çekmektedir. Hz. Adem’in oğulları Habil ile Kabil’in Allah’a ibadet ve şükür göstergesi olarak kurban sundukları, Habil’in sunularını ürünlerin en iyilerinden seçerek getirdiği ve kabul edildiği, Kabil’in ise ürünlerinden işe yaramayan, kullanılmayacak olanlarından getirmesi sebebiyle Allah tarafından kabul edilmediği zikredilmektedir.<sup>4</sup> Habil ve Kabil kıssası nakledilirken sunuların özel bir mekâna getirildiği, burada Allah’a sunulduğu anlaşılmaktadır. Bu da, insanlığın ilk dönemlerinden itibaren Tanrı ile metafizik ilişkilerin kurulduğu özel mekânların var olduğuna işaret etmektedir.

Bütün dinlerde olduğu gibi İslam, Yahudilik ve Hıristiyanlığa mensup olanların sosyal ve ruhi hayatlarında mabetlerin rolü inkâr edilemez bir gerçektir. Bu dinlere inananlar arasında toplumsal problemlerin tartışıldığı, önemli kararların alındığı mekânlar olarak mâbetler, sosyal hayatta etkin roller üstlenmiştir. Yahudilerde, Hz. Musa dönemindeki toplanma çadırından başlayarak Hz. Süleyman tarafından inşa edilen Süleyman Mâbedi’ne kadar, yıkılmasından sonra da onun sembolleri konumunda olan Havra ve Sinagoglar, Hıristiyanlarda mağara kiliselerden başlayarak bugün görkemli binalarla kendini gösteren kilise, şapel ve katedraller, cemaati bir arada tutan, onları eğiten, onlara zor dönemlerinde bir olma ruhunu

<sup>2</sup> Bkz. Mükerrerrem İbn-i Manzur, Lisan’ül-Arap, Beyrut, Trsz. 3/272, Dar’üs-Sadr

<sup>3</sup> Hac, 22/40

<sup>4</sup> Bkz. Maide, 5/27-31 ; Yarattılış 4/2-5



### 3. OTURUM

## Toplumsal Olgu Olarak İslam, Yahudilik ve Hıristiyanlıkta Mâbed

Mustafa BAŞ

veren ve önemli kararların alındığı mekanlar olmuşlardır. İslam'ın ilk günlerinden itibaren de mescitler, gerek toplumun eğitiminde, gerek dayanışmasında, gerekse önemli kararların alınmasında aynı işlevi görmüştür. Toplumsal bir problem yaşandığında ibadet ve dualar için mabetlere koşulmuş, birlik ve beraberlik çağrıları hep oradan yükselmiştir. Bu özellikleri ile mâbetler, işlevleri ile her üç dinin sosyal hayatındaki toplumsal dayanışma ve kaynaşmanın tam merkezinde yer almıştır. Bu tebliğimizde, anılan üç ilahi din açısından mâbetlerin toplumsal bir olgu olarak değeri ele alınarak sosyal hayatta üstlendiği etkin rol ele alınacaktır.

### Yahudilikte Mâbed Olgusu

Yahudilik'te mâbed denilince Kral Süleyman (M.Ö 971-931) tarafından Kudüs'te yaptırılan Bet-Ha-Mikdaş (Beytülmakdis) akla gelmektedir. Ancak yaklaşık 4000 yıllık Yahudi tarihinde belli dönemlerde farklı ibadet yerleriyle karşılaşmakta,<sup>5</sup> kutsal metinlerde bu mekânlar, mezbah olarak kurban ibadeti ile birlikte anılmaktadır. Mezbah olgusu, Hz. Adem'den başlayarak Hz. Musa'ya kadar süren bir gelenek olarak devam etmektedir. Hz. Adem'in oğulları Habil ile Kayin'in (Kain) Tanrı'ya sunulmak üzere özel bir mekana sunular bıraktığı,<sup>6</sup> Hz. Nuh'un tufan sonrasında Tanrı'ya mezbah yaptığı, burada kurbanlar sunduğu,<sup>7</sup> Hz. İbrahim'in göç ettiği her bölgede kurban takdim etmek için bir mezbah kurduğu, Harran'dan ayrıldıktan sonra Şekem'de More meşesinde, Beyt-el'in doğusunda,<sup>8</sup> El-Halil'e (Hebron) yerleştiğinde Mamre meşeliğinde,<sup>9</sup> oğlunun kurban edilmesi istendiğinde de Moriya diyarındaki dağlardan birinin üzerinde<sup>10</sup> mezbah yaptığı kutsal metinlerde nakledilmektedir. Mezbah olarak zikredilen ibadet mekanlarının yapılması Hz. İshak ve Hz. Yakup ile de devam etmekte,<sup>11</sup> Hz. Musa'nın da Sina Dağına çıktıktan sonra mezbah yaptığı, burada İsrail'in on iki boyuna göre on iki sütun kurduğu zikredilmektedir.<sup>12</sup> Bu mezbahlarda kurban ile birlikte toplu olarak Tanrı'ya duaların yapıldığı da anlaşılmaktadır.

Yahudilikte Musa döneminde mabed olgusu toplanma çadırı ile ifadesini bulmaktadır. Musa'nın, İsrailoğullarını Mısır esaretinden kurtardıktan sonra Tanrının emri ile çölde bir çadır kurduğunu,<sup>13</sup> bu çadır için Tanrı'nın Musa'ya "Aralarında yaşamam için bana kut-

<sup>5</sup> Ahmet Güç, "Yahudilik; Mabed ve İbadet" DİA, İstanbul, 2013, XLIII/207

<sup>6</sup> Bkz. Yaratılış, 4/2-5

<sup>7</sup> Bkz. Yaratılış, 8/20

<sup>8</sup> Bkz. Yaratılış, 12/7-8

<sup>9</sup> Bkz. Yaratılış, 13/15-18

<sup>10</sup> Bkz. Yaratılış, 22/2, 9

<sup>11</sup> Bkz. Yaratılış, 26/23-25; Tekvin, 33/19-20: Tekvin, 35/1, 3, 7

<sup>12</sup> Bkz. Çıkış, 24/4.

<sup>13</sup> Bkz. Güç, XLIII/207



sal bir yer yapsınlar. 'Konutu ve eşyalarını sana göstereceğim örneğe tıpatıp uygun yapın.' emrini verdiği,<sup>14</sup> bu emir üzerine şekli ve ölçüleri yine Tanrı tarafından belirlenen, taşınabilir olması için parçalanıp bir araya getirilebilen bir yapıda yapıldığı aktarılmaktadır.<sup>15</sup> Çadır'ın Yahudilerin çöl hayatını sürdürdükleri dönemde ve Filistin'e yerleşmelerinin ilk zamanlarında ibadetlerini yapabilecekleri mâbed olarak kullanıldığı,<sup>16</sup> Tanrı'nın Musa ve yanındakilerle ile karşı karşıya konuştuğu,<sup>17</sup> zaman zaman da İsrailoğulları ile buluştuğu mekân olduğu vurgulanmaktadır.<sup>18</sup> Çadır-mabed işlevi gereği gereği fevkalade "mesken" (Ha-Mişkan), fevkalade "çadır" (Ha-Ohel) ve en yaygın şekliyle de (Ohel-Moad) olarak adlandırılmaktadır. Bu terim (Ohel-Moad), "karşılıklı randevu çadırı" yani Tanrı ile Musa ve haleflerinin buluşma yeri anlamına kullanılmaktadır.<sup>19</sup>

Musa, İsrailoğullarının çöldeki hayatları boyunca bütün dinî faaliyetlerini buradan yönlendirmiş, başta kurban olmak üzere ibadetler de burada yerine getirilmiştir. Bu çadır, gaipden haber almada da büyük rol oynamıştır. Ona kutsiyet kazandıran en önemli husus, sekine olgusuna, Tanrı'nın orada İsrail halkı arasında ikamet ettiğine dair olan inanç olmuştur.<sup>20</sup> Sekine olgusu da dolaylı olarak, Kutsal Levhaların içine konulduğu Levha Sandığı'nın (Ahit Sandığı) kutsal mekan olan çadırın içi ile en kutsal yer olarak isimlendirilen ve bir perde ile ayrılmış bölüme konulmasından kaynaklanmıştır.<sup>21</sup> Çadır, yapılma işlemi tamamlandıktan sonra bir bulut tarafından örtülmüş, İsrailoğulları konup göç etmelerini bu buluta bağlı olarak yapmışlar, bulut çadırın üzerinden kalktığında göç etmişlerdir.<sup>22</sup>

Musa çadıra girdiğinde herkesin kalkarak çadırının girişinde durduğu, onun içeri girişini takip ettiği, çadıra girince bulutun aşağı indiği ve Tanrı ile konuşma süresince girişi kapattığı, bunu görenlerin kendi çadırlarına giderek ibadetlerini yaptığı kutsal metinlerde yer almaktadır.<sup>23</sup> Kur'an'da Talut ve Calut kıssası anlatılırken tabut olarak zikredilen<sup>24</sup> Kutsal levhaların içinde muhafaza edildiği Ahit Sandığının çadırın en kutsal bölümünde muhafaza edilmesi de çadıra ayrıca kutsallık kazandırmaktadır. Toplanma çadırı Ken'an topraklarına girildikten sonra da muhafaza edildiği, Hakimler döne-

<sup>14</sup> Çıkış 25/8

<sup>15</sup> Bkz. Çıkış 26-27. Baplar

<sup>16</sup> Eduard König, "Tabernacle" The Jewish Encyclopedia, Newyork and London, 1905 XI/653

<sup>17</sup> Bkz.Çıkış, 33/11

<sup>18</sup> Bkz. Çıkış, 33/7-11

<sup>19</sup> Bkz. Konig, XI/655

<sup>20</sup> Bkz. Güç, DİA, XLIII/207

<sup>21</sup> Çıkış, 26/33-34

<sup>22</sup> Bkz. Çıkış, 40/34-38

<sup>23</sup> Çıkış 33/8-10

<sup>24</sup> Bkz. Bakara, 2/248



### 3. OTURUM

#### Toplumsal Olgu Olarak İslam, Yahudilik ve Hıristiyanlıkta Mabed

Mustafa BAŞ

minde Şilo'ya, Saul döneminde Nob'a, daha sonra Gibeon'a taşındığı kaynaklarda yer almaktadır.<sup>25</sup>

İsrailoğulları, Musa ile çölde kırk yıl yaşadıkdan ve toplanma çadırında ibadet ettikten sonra Ken'an bölgesinde yerleşmiş, burada Gilgal, Şilo, Mizpa, Gibeon, Ofra ve Dan gibi şehirlerde mabetler yapmışlardır. Bunların sonuncusu ve tarihi önemi haiz olanı ise Kudüs'te Kral Süleyman tarafından yapılan mabed olmuştur.<sup>26</sup> Yahudi geleneğinde kutsallığın doruk noktaya ulaştığı mekanı temsil eden ve Hz. İbrahim'in oğlu İshak'ı Tanrı'ya kurban etmek üzere götürdüğü tepenin (Moriya Tepesi) üzerine inşa edildiği kabul edilen mabed-Bet ha-Mikdaş (Kutsanmış Ev), İsrailoğullarının bir araya toplanması fonksiyonunun ötesinde Tanrı ile kutsal kavmi arasındaki buluşma yeri, İsrail Tanrısı'nın en fazla tecelli ettiği, O'na doğrudan ulaşıldığı bir mekan kabul edilmiştir.<sup>27</sup> Rabbinik metinlerdeki rivayetlerde Mabed'in üzerine inşa edildiği Moria Dağının (Tepesi); Adem'in doğduğu ve Tanrı için bir Altar (yani Sunak) yaptığı, Habil ve Kabil'in kurbanlarını sunduğu, Nuh Peygamberin Tufan'dan sonra tanrı için Altar yaptığı, İbrahim'in İshak'ı Tanrı'ya kurban olarak takdim etmek için getirdiği yer olduğuvurgulanmıştır. Kral Davud bu yeri Yebusi Araunah'tan satın almış, sonuç olarak Süleyman Mabedi'nin en mukaddes bölümündeki sürekli Altar'ın yeri olarak seçilmiştir.<sup>28</sup>

Kral Davud, Kudüs'e yerleştikten sonra Tanrı'nın yardımı ile Filistilileri bozguna uğrattıktan sonra Yahuda'da Baale şehrinde -Kiryat Yearim'de- Avinadav'ın tepedeki evinde bulunan ahit sandığını Kudüs'e getirmiş, burada mezbah olarak hazırlanan mekandaki çadıra yerleştirmiştir.<sup>29</sup> Daha sonra buraya bir mabed inşa etme fikrini Peygamber Nathan'a danışmıştır. Peygamber Nathan'ın Tanrı ile görüşmesinde Mabedi onun soyundan gelecek olanların yapacağı bildirilmesi üzerine vazgeçmiştir.<sup>30</sup> Davut, kendisinin savaşçı ve kan dökmesi sebebiyle oğlu Süleyman tarafından yapılacak olan mabed için, genç ve deneyimsiz olduğunu düşündüğü oğluna yapımda gerekli olabilecek her çeşit malzeme başta olmak üzere, kutsal eşyalar için kullanılacak kaplara, inşaatta çalıştırılacak işçilerden din adamlarının sınıflarına, yapacakları görevlerine kadar her şeyin planlamasını ve hazırlığını yapmıştır.<sup>31</sup> Mabedin inşasına İsrailoğullarının Mısırdan çıkışının 480. yılında ve Kral Süleyman'ın (M.Ö.

<sup>25</sup> Bkz. Güç, DİA, XLIII/207

<sup>26</sup> Bkz. Güç, DİA, XLIII/207

<sup>27</sup> Bkz. Salime Leyla Gürkan, "Yahudilikte Mabed: Kutsalın Tezahürü" Gezgin Dergisi, 15 Aralık 2007, Sayı: 11:86, 76

<sup>28</sup> Bkz. Judah David Einstein, "Temple in Rabbinic Literature" The Jewish Encyclopedia, New York and London, 1905, XII/93-94

<sup>29</sup> Bkz. 2. Samuel, 6. Bap

<sup>30</sup> Bkz. 2. Samuel, 7. Bap ; 1. Tarihler, 14/5-7

<sup>31</sup> Bkz. 1. Tarihler 22. Bap



950) krallığının dördüncü senesinin ikinci ayında başlanmış,<sup>32</sup> on birinci yılında (960) tamamlanmıştır.<sup>33</sup> Mabet tamamlandıktan sonra Kral Süleyman, İsrailileri toplayarak içerisinde Musa'nın iki taş levhasından başka şey olmayan ahid sandığı ile eşyalarıyla birlikte toplanma çadırını büyük bir törenle mabedin iç kısmındaki en kutsal bölümü yerleştirmiştir.<sup>34</sup>

Mabet, iç içe geçen ve gittikçe kutsallığı ve buna bağlı olarak yasa sınırları artan avlular silsilesinden meydana gelmiştir. Kutsallığından dolayı Mabet'e girişte dinî temizlik ile cinsiyet ve statüye dayalı uygunluk şartı aranmıştır. Temiz kabul edilmeyen İsrailoğullarının yanı sıra İsrail kavmine mensup olmayanlar ancak en dıştaki avluya kadar girebilirken, dış avluya İsrail kadınlarının, İsrailoğulları avlusu olarak isimlendirilen iç avluya sadece dinî temizlik açısından uygun durumdaki İsrail erkeklerinin, daha içerideki kohenler avlusuna din adamı sınıfını oluşturan kohen ve Levililer erkeklerin, daha iç kısımdaki kutsal bölüme görevli kohenlerin, en iç kısımda yer alan en kutsal bölüme ise sadece baş kohen'in girmesine izin verilmiştir.<sup>35</sup>

Yoşiya'nın krallığı döneminde ise Süleyman Mabedi dışında kalan bütün mezbahlar yıkılmış, kurbanlar sadece burada takdim edilmeye başlanmıştır.<sup>36</sup> Bu uygulamadan sonra zaman içerisinde burası dini ibadetin merkezi haline gelmiş, "kurban ibadetinin ancak burada takdim edilebileceği" düşüncesi hâkim olmaya başlamıştır. M.Ö. 586'da Babil Kralı Buhtunnasır (Nabuchodonasır-Nebukadnazar) tarafından, Kudüs şehri ile birlikte tahrip edilerek yıkılmasına ve İsrail oğullarının sürgün edilmesine kadar varlığını sürdürmüştür.<sup>37</sup> Pers Kralı Hüsrev'in (Koreş-Cyrus), Yahudilerin Kudüs'e dönmelerine müsaade etmesi üzerine, yazıcı Ezra'nın etrafında birleşmiş olan Yahudiler, M.Ö. 538'de yeniden Kudüs'e dönmüş, şehri ve yıkılan mabedi yeniden onarmışlar, böylece ikinci mabet dönemi başlamıştır.<sup>38</sup>

Mâbed, Makkabiler veya Hasmoniler olarak anılan ve M.Ö. 37 yılında Romalıların yardımıyla idareye gelen Herodes tarafından yeniden elden geçirerek onarılmıştır.<sup>39</sup> Son olarak Titus'un 70 yılında şehri yıkması ile mâbed ve hemen hemen bütün şehir yakılmıştır. İmparator Hadrianus döneminde Kudüs'ün bir putperest

<sup>32</sup> Bkz. 1. Krallar, 6/1

<sup>33</sup> Bkz. 1. Tarihler 6/37-38

<sup>34</sup> Bkz. 1. Krallar 8.bap

<sup>35</sup> Bkz. Gürkan, "Yahudilikte Mâbed: Kutsalın Tezahürü", 76

<sup>36</sup> Bkz. 2. Krallar 23. Bap

<sup>37</sup> Bkz. Ekrem Sarıkçıoğlu, Başlangıçtan Günümüze Dinler Tarihi, İstanbul, 1983, 194; G.Tümer-A.Küçük, 183; Güç, XLIII/208

<sup>38</sup> Bkz. G.Tümer-A.Küçük, 183 ; Yaşayan Dünya Dinleri, 214

<sup>39</sup> Bkz. Ekrem Sarıkçıoğlu, 193



### 3. OTURUM

Toplumsal  
Olgu Olarak  
İslam,  
Yahudilik ve  
Hıristiyanlıkta  
Mabed

Mustafa BAŞ

Roma şehri yapılması fikrine karşı Yahudiler ayaklanma başlatmışlar, bu ayaklanma sert bir şekilde bastırılmıştır. Ayaklanma bastırıldıktan sonra Yahudilere Kudüs'e giriş yasağı konulmuş, şehrin adı Colonia Aelia Capitalina olarak değiştirilmiş, tam anlamıyla yıkılan mabedin yerine Hadrianus tarafından Jüpiter'e ithaf edilen bir tapınak yaptırılmıştır.<sup>40</sup>

Mabedin ilk yıkılışı ve sürgün döneminde Yahudilik'te ibadet yeri olarak sinagog ortaya çıkmıştır. Yahudi cemaatinin topluca ibadet etmek, halkı eğitmek ve kültürel kimliklerini korumak amacıyla toplandıkları yere sinagog adı verilmektedir. Yahudi dinî literatüründe "dua ve ibadet evi" anlamındaki sinagog kelimesi Grekçe "sunagoge"den (cemaat veya cemaatin toplandığı yer) gelmektedir. Batı dillerine Orta Çağ Latincesi yoluyla geçen (Yahudi İspanyolcasında "esnoga") kelimesinin, daha sonra "dua evi, toplanma yeri ve Sabbat evi" anlamında kullanılmaya başlandığı zikredilmektedir. Bu kelime, "Tanrı ile buluşma yeri" ve Talmud'da "toplanma evi, küçük mabed" gibi anlamlara da gelmektedir. Sinagog, İbranicede "keneset" olarak yer almaktadır. Keneset, "ev" anlamındaki "bet/beit/beth" kelimesiyle "bet-ha-keneset" (toplanma evi) şeklinde tamlama ile kullanılmaktadır.<sup>41</sup>

Sinagog, Yahudiler için Tanrısına, bir aracıya lüzum olmadan dua eden ve yakaran, eşit insanların buluştukları yer olmuştur. Tefrişi de bu hedefe uygun olarak yapılmıştır. Cemaatin geleceği bir salon ve belirli ayınlar için bir «Sefer tora» yani Tevrat tomarı ve on ergin erkek bir araya gelince ibadet için gereken bütün şartlar gerçekleşmiştir. İbadet yerinin ve ibadetin bu kadar sade oluşu sayesinde yüzyıllar boyunca sürgünden sürgüne bir hayat yaşayan Yahudiler için dini ve fikrî merkezler olarak işlev görmüştür.<sup>42</sup> Sinagog karşılığı olarak Türkçede kullanılan "havra" kelimesi, İbranicede "topluluk" anlamındaki "hevra"dan gelmektedir. Sinagog kelimesi, Yahudilerin Yunan idaresine girdikleri milattan önce IV. yüzyıldan itibaren dilde kullanılmaktadır. Yahudilik'te ayrıca Bet-ha-keneset" (toplanma yeri), "bet-ha-tefila" (dua yeri), "bet-ha-Midraş" (Tevrat okuma yeri) toplanma yerlerini ifade eden ve "bet" kelimesiyle başlayan üç terkip daha bulunmaktadır.<sup>43</sup>

Mimari yönden Sinagog, kutsal dışı binalardan ilham alınarak inşa edilmiştir. Fakat içi, ibadet toplantılarına göre düzenlenmiştir.<sup>44</sup> Sinagoglarda, üzerinde Tevrat'ın okunacağı bir masa ('amud), din adamlarının okuma masası hizmeti görececek olan bir kürsü (Eşkena-

<sup>40</sup> Bkz. Ömer Faruk Harman, "Kudüs Md." DİA, Ankara, 2002, XXVI/325

<sup>41</sup> Bkz. Wilhelm Bacher, "Synagogue" The Jewish Encyclopedia, Newyork and London, 1905 XI/619; Güç, DİA, XLIII/209

<sup>42</sup> Bkz. Hayrullah Örs Musa ve Yahudilik, İstanbul, 1996, 400, Remzi Kitabevi

<sup>43</sup> Bkz. Güç, DİA, XLIII/209

<sup>44</sup> Mehmet Aydın, "Sinagog" Ansiklopedik Dinler Sözlüğü, Konya, 2005





zim bima ve Sefardim, tebah) ve Tevrat rulolarının içinde muhafaza edileceği bir sandık (aron ha-kodeş) bulunmaktadır. Sandıklar, Ahit Sandığını temsil etmekte, Kudüs'e dönük şekilde yerleştirilmekte ve bulunduğu yer sinagogun en kutsal yeri (kudsul-ekdas, kodeş ha-kodeşim) olarak kabul edilmekte, süslü perdelerle örtülmektedir. Tevrat rulolarının üzerine konulduğu bima, odanın ortasına yakın bir yerinde bulunmakta, Seferad sinagoglarında hahamların okuma masası olarak da işlev görmektedir. Sinagoglarda ayrıca Süleyman Mabedindeki Menorayı hatırlatan ve sürekli yanan bir lamba-ner tamid ile yedi kollu şamdan-menora bulunmaktadır.<sup>45</sup> Sinagoglarda ibadet ancak on erkeğin bir arada bulunduğu zaman yapılabilmektedir. Erkek sayılmak için "bar misva" olmak, yani on üç yaşını geçmek gerekmektedir. Tevrat'ın birçok yerlerinde rastlanan: «On erkeğin bir arada Tevrat okudukları yerde Tanrının celali bulunur» sözü bunun için belge edinilmektedir. Sinagoglar ilkçağdan beri toplantı, ibadet ve öğrenim yurdu olma özelliklerini sürdürmektedir.<sup>46</sup>

XIX. yüzyılda sinagoglara, çevrenin etkisi ile Yahudi hayatının modernizasyonu etki yapmıştır. Böylece, birçok sinagogda "okuma şekilleri" "Kutsal Sandık" şekline doğru gelişme göstermiş, org ve karma korolar sinagoga dahil edilmiştir. Amerika'da "liberal Yahudilik" ve "muhafazakar Yahudilik", erkek ve kadın ayırmacılığını sinagoglardan kaldırmış ve sıralar koymuşlardır. Protokolü artırmak için, din hizmetleri yapanlara liturjik elbiseler geliştirmişlerdir. Bu kıyafet, bazı Ortodoks meyilli sinagoglar tarafından da benimsenmiştir.<sup>47</sup>

Kurban gibi bazı ibadetlerin yapılabildiği yer sadece mabettir. Mabedin yıkılmasıyla Yahudiler kanlı kurban ibadetini terk etmişlerdir. Mabedin yeniden yapılması, Yahudilerin eski ihtişamlı günlerine kavuşmaları olarak kabul edilmiştir. Mabed'in inşası da beklenen Mesih'in gelişi ile irtibatlandırılmıştır. Yahudi inancına göre; zamanın sonunda Mesih gelecek ve mabedi yeniden inşa edecek, İsrail Devletini Davud ve Süleyman dönemindeki ihtişamıyla yeniden kuracak, sürgünde yaşayan Yahudileri kutsal topraklara geri toplayacaktır.<sup>48</sup> Kurban ibadeti Mabed ile iç içe anılan bir ibadet olduğundan bu ibadetin hayata geçmesi için Mabedin Yeniden inşa edilmesi gerektiğine inanılmıştır. Günümüzde Hz. İsa'nın yeniden gelişinin ve Tanrısal krallığın kurulması ile ilgili kehanetleri ileri süren Evangelistler de, mabedin yeniden inşasının gerçekleşeceğine, Yahudilerin Kurban ayinlerini gerçekleştireceklerine olan inançlarını sıklıkla dile getirmişlerdir. Bunun hayata geçmesi için

<sup>45</sup> Fuat Aydın, Genel Hatları ile Yahudilik, İstanbul, 2004, 61

<sup>46</sup> Örs, 401

<sup>47</sup> Aydın, Sinagog

<sup>48</sup> Bkz. Fuat Aydın, 13



### 3. OTURUM

Toplumsal  
Olgu Olarak  
İslam,  
Yahudilik ve  
Hıristiyanlıkta  
Mabed

Mustafa BAŞ

de, Mescid-i Aksa'nın bulunduğu mekandaki mescitlerin yıkılacağı-  
nı ve buraya Süleyman Mabedinin yapılacağını Kitab-ı Mukaddes'in  
haber verdiğini belirtmişlerdir. Bu beklentinin hayata geçmesi için  
bugün İsrail'de yaşanan İslam ve Müslümanlara karşı her türlü ey-  
lemi desteklemişler, Kudüs'ün Müslümanlardan arındırılması için  
yapılan aktivitelere maddi, manevi katkı sağlamışlardır.<sup>49</sup>

Sürgün yıllarından itibaren dünyanın hemen hemen her yerine  
dağılan Yahudiler için Mabetten geriye kalan Batı Duvarı (Ağlama  
Duvarı), yüzyıllar boyu millî ve dinî duygularını ayakta tutan bir  
unsur olmuştur. Mabedin yeniden hayata geçirilmesi ve kanlı kur-  
banın başlatılması olgusu da bu şuurun devamına önemli katkıda  
bulunmuştur.<sup>50</sup> Mabed algısı, tarih boyunca onları bir arada tutan,  
geleneklerinin devamını ve kültürel özelliklerinin nesilden nesile  
aktarılmasını sağlayan unsurların başında gelmiştir.

### ☞ Hıristiyanlıkta Mâbed Olgusu

Hıristiyanlığın ilk yıllarında İsa'ya inananların bir mahalde  
meydana getirdikleri topluluk, "Kilise" yahut Meclis veya Cemaat  
diye adlandırılan bir teşkilatı meydana getirmiştir.<sup>51</sup> İsa'nın çarmı-  
ha gerilme hadisesinden sonra evlerde toplanan ilk Hıristiyanlar,  
sinagoglardan bağımsız belirledikleri mekânlarda bir araya gel-  
mişlerdir.<sup>52</sup> Elçilerin İşlerinde yer alan ifadede cemaat olarak kilise  
kuruluşunun M.S. 30 yılında Mesih'in göğe çıkışından on gün sonra  
Pentekost gününde gerçekleştiği zikredilmektedir. Bu olayın, evde  
toplanan grubun üzerine gökten fırtına gürültüleri ile güçlü bir rüz-  
garı andıran bir ses gelerek buldukları evi doldurduğu, ateşten  
dillere benzeyen bir şeylerin de içeride bulunanların üzerine inerek  
farklı dilleri konuşmaya başladıkları,<sup>53</sup> böylece kilisenin (cemaatin)  
oluştugu, bu olaydan sonra Hıristiyanların, Yahudilikten ayrı bir  
cemaat olarak hareket etmeye başladıkları kabul edilmektedir.<sup>54</sup>  
Antakya Kilisesinin de, takip eden yıllarda Aziz Peter (Aziz Petrus)  
tarafından kurulduğu, onun Roma Kilisesini kurmadan önce burada  
yedi yıl süre ile Piskoposluk yaptığı, batıya gitmeden önce de ye-  
rine vekil olarak St. Euodius'u bıraktığı kaynaklarda yer almaktadı-  
r.<sup>55</sup> İlk dönemlerde gizli cemaat olarak varlıklarını devam ettiren

<sup>49</sup> Bkz. Grace Hassel, Tanrıyı Kıyamete Zorlamak (çev. Mustafa Acar-Hüsnü Özmen), İstanbul, 2003, 79-82, Kim Yay.

<sup>50</sup> Tanyu, Yahudiler, XIII/340; G.Tümer-A.Küçük, 183

<sup>51</sup> Albert Houtin, "Hıristiyanlığın Kısa Tarihi" A.Ü.İ.F.D (Çev. Abdurrahman Küçük), Ankara, 1 98 1, XXV/442.

<sup>52</sup> Kürsat Demirci, "Hıristiyanlık", İGYA, Ed. İbrahim Kâfi Dönmez, MÜİFVY, İstanbul 1997, II/ 251.

<sup>53</sup> Bkz. Elçilerin İşleri, 2/1-4

<sup>54</sup> K. Bihlmeyer- H. Tuchle, I ve IV. Yüzyıllarda Hıristiyanlık (çev. Antun Göröl), İstanbul, 1971, 17. Güler Matbaası

<sup>55</sup> Aziz S. Atiya, Doğu Hıristiyanlığı Tarihi (Çev. Nurettin Hiçyılmaz), İstanbul. 2005, 192, Doz Yay.



Hıristiyanların, Petrus ile başlayan bu aktiviteleri sürdürülerek M.S. 2. yüzyılda kiliselerin ilk tohumlarını attıkları ileri sürülmektedir.<sup>56</sup>

Roma İmparatorluğu tarafından resmen dini inanç grubu olarak tanınmayan Hıristiyanların, İmparator Konstantinos'un 4. yüzyılda tanıdığı özgürlük ortamından önce mimari birim olarak kiliseleri olmamıştır. Bu dönemlerde, toplantılar büyük ihtimalle evlerde yapılmıştır. Kilise'nin, fiziki, yapısal ve fonksiyonel bir kurum olarak ortaya çıkması 4. yüzyıldan itibaren oluşan serbest ortamdan sonra başlamıştır. Bu tarihten sonra, Hıristiyanlar tarafından toplu ibadet için özel mimari ile kiliseler inşa edilmiştir.<sup>57</sup> Kiliselerin ortaya çıkmasıyla beraber burada hizmet edecek din görevlileri kurumu da şekillenmiştir. İlk zamanlarda presbiterler (rahip ve papazlar), piskoposlar ve deaconlar (diyakozlar) seklindeki hiyerarşiye sonraki yıllarda idari yeni kademeler eklenmiştir.<sup>58</sup>

Hıristiyanlığın başlangıcından itibaren kilise kelimesi, dar ve geniş anlamda olmak üzere iki şekilde kullanılmıştır. Asıl ve geniş anlamı ile Hıristiyan topluluğu ve cemaat anlamını taşıırken, dar anlamda ise Hıristiyanların toplandığı yer, mekân olarak ibadethaneye isim olarak verilmiştir.<sup>59</sup> Kilise kelimesi, Yunanca toplantı anlamına gelen "Ekklesia" kelimesinden türemiştir. Bu kelimenin içerdiği mana, alelade bir toplantı değil davet ile bir araya gelinen toplantı olarak karşılık bulmuştur.<sup>60</sup> Batı dillerinde ise kilise, Fransızca "eglise", İngilizcede "church", Arapçada "kenise" kelimeleri ile ifade edilmiştir. Kilise, İsa'ya inananların oluşturduğu ve İsa-Mesih tarafından havari Petrus'un otoritesi altında kurulan, havarilerin önderliğinde oluşturulan, Kutsal Ruh tarafından teyit edilen, görünmeyen lideri Mesih ile birleşmiş, üyelerini kurtarıcının doktrinini tasdikte, onun kanununu uygulamakta, sakramentlerini kullanmakta birleştiren görünür bir topluluğu ifade etmektedir.<sup>61</sup> Buna göre kilise, "Hıristiyan Cemaatinin Toplantısı" anlamına gelmektedir.<sup>62</sup>

Yahudilik belli bir ırka dayanırken onların arasından doğan Hıristiyanlık, özellikle Pavlus aracılığı ile Yahudiler dışındaki insanlara da hitap ederek mesajı evrensel boyuta taşımış, dolayısıyla inananların oluşturduğu kilise, bütün insanlığı kuşatmayı amaçlamıştır.<sup>63</sup> Hıristiyan inancına göre kilise; yani Hıristiyan topluluğu, İsa aracılığı ile Tanrının insanlık için yaptığının ve yapmaya devam

<sup>56</sup> Demirci, "Hıristiyanlık", II/ 251.

<sup>57</sup> Bkz. Mehmet Aydın, "Kilise" DİA, Ankara, 2002, XXVI/12, İsam Yay

<sup>58</sup> Bkz. Demirci, "Hıristiyanlık", II/ 251.

<sup>59</sup> Bkz. Sarıkçıoğlu, 298.

<sup>60</sup> Bkz. Mehmet Aydın, Hıristiyan Kaynaklarına Göre Hıristiyanlık, Ankara, 1995,65-66, TDV Yay; Sarıkçıoğlu, 297.

<sup>61</sup> Bkz. Aydın, DİA, XXVI/11

<sup>62</sup> Bkz. Aydın, 65-66 ; Sarıkçıoğlu, 297.

<sup>63</sup> Bkz. Aydın, DİA, XXVI/13.



### 3. OTURUM

#### Toplumsal Olgu Olarak İslam, Yahudilik ve Hıristiyanlıkta Mabed

Mustafa BAŞ

ettiğinin simgesi olarak dünyada var olmaktadır. Tanrının uzlaşma (insanların Tanrı ile ve kendi aralarında uzlaşması) ve kutlulaştırma eseri (insanların kutlulaşması, yani Tanrıya itaati sevgi içinde yaşaması), Hıristiyan kilisesinin içinde olduğu kadar dışında da gerçekleşmektedir. Kilisenin, Tanrının tarih içinde uzlaştırma ve kutlulaştırma etkinliğine, insanın selametini Hıristiyan inancına göre nasıl gerçekleştirdiğine tanıklık etmek için var olduğuna inanılmaktadır.<sup>64</sup>

Kilisenin önemli bir özelliği olarak dini inanç konusunda yanılmaz oluşu kabul edilmektedir. Katoliklere göre kilise, yeryüzünde Mesih'in görevini sürdürmekte, dolayısıyla ondan bu ilahi görevi yerine getirecek vasıtaları da bihakın almaktadır. Dünyanın sonuna kadar inananlarla beraber olduğunu söyleyen İsa'nın,<sup>65</sup> onları ve onların temsilcisi olan kiliseyi hatadan koruduğuna inanılmaktadır. Bu özelliği ile kilise, ilahi otoriteyi temsil etmekte, bağlı bulunduğu cemaate bakılmaksızın tek bir cemaat oluşturan vaftizli bütün Hıristiyanları içine aldığı öne sürülmektedir.<sup>66</sup> Ortodokslara göre ise kilise, evharistik cemaatlerden oluştuğu için birinci derecede İsa'nın bedeni olarak tarif edilmektedir. Onlar tarafından İsa-Mesih'in, Tanrı tarafından insanların günahlarının kefaretni ödemek ve onları kurtarmak için gönderildiğini, bunun için de çarmıha gerildiği kabul edilmektedir. Mesih'in, göğe Tanrı'nın katına yükseldikten sonra geride kefaretin devamını, kelam ve yapılan ayinlerle sağlamak üzere kiliseyi bıraktığına inanılmaktadır.<sup>67</sup> Hıristiyanlığı sadece imana dayalı birliktelik olarak yorumlayan Protestan kilisesince, cemaat olgusu daha farklı algılanmakta, "yalnızca iman" cemaat şuurundan geçen bir şey olarak kabul görmektedir.<sup>68</sup>

Cemaat kavramı olarak kilise, ilk Hıristiyanların Yahudilikten devraldığı dört temel anlam üzerine oturmaktadır. Birincisi; cemaat (kilise) rabbin halkını (seçilmiş topluluk) temsil eder. İkincisi; Yahve nasıl Eski Ahid halkına (kiliseye) çobanlık yapmışsa, İsa da seçilmiş Yeni Ahid halkına (kiliseye) çobanlık yapmıştır. Kilise, Rabbin özel olarak koruyup gözettiği, çobanlık yaptığı bir topluluktur. Üçüncüsü; kilise Tanrı'nın evidir, bu evin temel taşı da Mesih teşkil eder. Dördüncüsü; Yahve ve İsrail'in damat ve gelin birlikteliği gibi kilise de damat İsa'nın gelinidir. Kiliseye giren gelinle birlikte olmuş olur. Hıristiyanlığın Yahudilikten alarak, Pavlus tarafından yeni bir anlayış çerçevesinde yorumlanan bu dört anlam, kilise kavramı üzerine geliştirilen sonraki fikirlerin temelini oluşturur.<sup>69</sup>

<sup>64</sup> Thomas Michael, Hıristiyan Tanrı Bilimine Giriş, İstanbul, 1992, 87, Lütuf Yay.

<sup>65</sup> Bkz. Matta, 28/20

<sup>66</sup> Bkz. Aydın, DİA, XXVI/13.

<sup>67</sup> Bkz. Mustafa Baş, Türk Ortodoks Patrikhanesi, Ankara, 2005, 152, Aziz- Andaç Yay.

<sup>68</sup> Bkz. Aydın, DİA, XXVI/12.

<sup>69</sup> Bkz. Aydın, DİA, XXVI/12.



Kiliseler mimari inşası açısından standart bir üslupta bulunmamaktadır. Yapıldıkları bölgenin kültürel, mimari algılarına göre şekillenmektedir. Kiliselerde ibadet vaktini bildiren bir çan kulesi bulunmaktadır. Çan kuleleri, aynı İslam camilerindeki minareler gibi ibadet vakti dışında, kilisenin yerine de işaret etmektedir. Mimari büyüklükleri ve işlevlerine göre manastır, kilise ve şapel ve katedral olarak isimlendirilmektedir.<sup>70</sup> Kiliselerde iç mekânda, ibadete yönelik ana bölümden önce bu kısma girişi sağlayan giriş sahını-son cemaat yeri, esas ibadetin yapıldığı ana mekân, devamlı ibadet yapanların yöneldiği doğuya bakan en kutsal mekân-apsis olmak üzere üç ana birim bulunmaktadır. Sunağın bulunduğu yer ve kutsallar kutsal olarak da anılan apsis yalnız din adamlarının girebildiği en kutsal bölgedir. Bir bölme ile asıl ibadet alanından ayrılan ve diğer mekânlardan daha yüksek olan bu mekânda rahiplerin sırası, piskoposun kürsüsü, kutsal kitap okunan kürsü ile ortada da sunak bulunmaktadır. Vaftiz küveti de burada yer almaktadır. Apsisle ibadet yapıldığı alan, Keldani ve Süryaniler’de iki kapılı bir duvar, Bizanslılar ve Kıptiler’de ise üç kapılı mermer veya ağaç bir parmaklıkla ayrılmaktadır. Ortodoks kiliselerinde, Katolikler’den farklı olarak apsisle bu alanı ayıran yerde yaklaşık IX. yüzyıldan itibaren ortaya çıkmaya başlayan ve çoğunlukla ahşaptan olan ikonastaz denilen mekân bulunmakta, üzerinde de önemli şahsiyetlere ait ikonlar yer almaktadır.<sup>71</sup>

I. İznik Konsili’nde (325) alınan kararlara göre kilisenin tek, kutsal, katolik (evrensel) ve apostolik (havarilere dayanan) olarak dört özelliği taşıması istenmektedir. Apostolik oluşu ise en temel niteliklerden biri olarak öne çıkmaktadır. Kilisenin bu özelliği gerek kurum, gerek hiyerarşi olarak havarilerle, dolayısıyla Hz. İsa’nın yeryüzündeki hayatıyla tarihi bir bağlantı içerisinde olduğunu gösterdiğinden Katolik, Ortodoks, Protestan, Süryani, Ermeni vb. kiliselerin her biri kendi inancının ve uygulamasının doğru olduğunu iddia etmekte, kendi tarih ve köklerini havarilere kadar geri götürerek meşruiyetini ispata çalışmaktadır.<sup>72</sup>

Kilise, Hıristiyan’ın hayatında merkezi bir rol üstlenmekte, doğumdan ölüme kadar sosyal hayatın içinde göz ardı edilemez şekilde yer almaktadır. İsa ile kilisenin mistik birliğinin ifadesi ve yeniden teyidi, sır olarak da günah, ölüm ve azap aleminin içinde İsa’nın muzaffer hayatının bozulmaz ilahi armağanlarının ulaşım kanalı olan sakramentler, ortaya çıkan esrarengiz bir yolla İsa’yı Hıristiyan’ın kalbinde mukim kılmakta ve kuvvetini onun bütün davranışlarında kilise aracılığıyla ortaya koymaktadır.

<sup>70</sup> Bkz. Baş, 152

<sup>71</sup> Bkz. Aydın, DİA, XXVI/13.

<sup>72</sup> Bkz. Aydın, DİA, XXVI/13.



### 3. OTURUM

Toplumsal  
Olgu Olarak  
İslam,  
Yahudilik ve  
Hıristiyanlıkta  
Mabed

Mustafa BAŞ

Kutsal ayinler olan Vaftiz (Baptism), Güçlendirme/İlk Yağlama (Chrismasyon:Confirmasyon), Tövbe (Penance), Ekmek-Şarap Ayini (Evharistiya), Kutsal Emirler (Holy Orders), Evlilik (Marriage), Hastanın yağ sürerek takdisi (Unction of Sick) sakramentleri kilise bağlantılı, Kutsal Ruh'un mevcudiyetinin, şifa vermesinin, hayatı ıslah kuvvetinin anlaşılabilir ve esrarengiz vasıtaları olarak inananlara ihsanda bulunmasını, İsa'nın vücut olarak fert fert Hıristiyanların kalp ve vücutlarında yaşamasını sağlamaktadır.<sup>73</sup>

Katolik kiliselerinde ibadetler disiplinli bir havada icra edilirken, Ortodokslarda daha az disiplinli ve resmi bir görünüm arz etmektedir. Katoliklerde ayinlerin sonuna kadar beklenilmekte, Ortodokslar da ise beklenilmemektedir. Kilise içerisinde de cemaat formel bir düzen içerisinde bulunmamaktadır.<sup>74</sup> Kilisede yapılan ayinler, toplu ve bir ruhban gözetiminde yapılmaktadır. Ortodoks ve Katolik kiliselerinde kendilerine kilise içinde değişik rütbeler verilen kişiler, yapılan törenden sonra Tanrı'nın temsilcileri görevini üstlenmekte, hayatını Hıristiyanlığa ve kiliseye hasretme vaadinde bulunmaktadırlar. Kilisede ruhani görev, bu görevi üstlenenlere belli bir hiyerarşik sıra içinde kutsal bir törenle verilmektedir.<sup>75</sup>

Rituellerin yerine getirildiği mekân olarak kilise, Hıristiyan hayatında önemli roller üstlenmiş, her çeşit teolojik çalışmalara kaynaklık etmiştir. Konsiller mekân olarak kiliselerde toplanmış, önemli teolojik tartışmalar kiliselerde yapılmış, Hıristiyan toplumu etkileyen bütün kararlar kiliselerde alınmıştır. Haçlı savaşlarına katılım için insanları davet kiliselerde başlamış, ordunun oluşmasına kiliseler öncülük etmiş, savaşçıların çekirdeğini kilise merkezli Tapınak Şövalyeleri oluşturmuştur. Zor zamanlarda sığınılacak mekanlar kiliseler olmuş, buralarda ayinler yapıp dualar edilerek Tanrı'ya yakarılmıştır. İstanbul Fatih Sultan Mehmet tarafından kuşatıldığında da halk, sığınma mekânı olarak Ayasofya'yı görmüş, hep birlikte orada ayinler yaparak dualarda bulunmuşlardır. Protestan mezhebinin kurucusu sayılan Martin Luther 95 maddeden oluşan ve endüljans ve Katolik Kilisesinin uygulamalarına karşı çıktığı bildiriye Wittenberg Şato Kilisesinin kapısına asarak direnişini başlatmıştır. Orta çağda derebeylik dönemlerinde kiliseler devlet idaresinde etkin rol oynamışlar, halkın dini duygularını kullanarak boyun eğmelerini kolaylaştırmışlardır. Afrika'da kölelik ve sömürge döneminde de misyonerlik faaliyetleri ile halkın üzerinde etkin rol oynamışlar, sömürgecilerin önlerini açan kurumlar olarak rol oynamışlardır. Tarih boyunca bir taraftan toplumları için teolojik ve dini hayata yönelik olguların tartışıldığı ve karara bağ-

<sup>73</sup> Bkz. Baş, 130-131

<sup>74</sup> Bkz. Baş, 127

<sup>75</sup> Bkz. Baş, 155.



landığı mekanlar olmuş, diğer taraftan tarihi olayların başlangıcına öncülük eden müesseseler olarak yerlerini almışlardır.

### ☞ İslamda Mabed Olgusu

İslam tarihçilerine göre mabed olgusu insanlık tarihi ile başlamaktadır. Onları bu fikre yönelten ana etken, “Şüphesiz, alemlere bereket ve hidayet kaynağı olarak insanlar için kurulan ilk ev (mabed), Mekke’deki (Kâbe)dir.”<sup>76</sup> ayetidir. Bazı müfessirler bu ayetin tefsirinde; Kabe’nin insanoğlu yaratılmadan önce melekler tarafından bina edildiğini, meleklerin yeryüzüne indirildikten sonra Hz. Adem’e; “Bu Beyt-i tavaf et. Biz senden önce bin yıl tavaf ettik.” dediklerini rivayet etmektedirler.<sup>77</sup> Ezraki de, Hz. Adem’in Cennetten çıkarıldıktan sonra Mekke’ye geldiğini, Kabe’yi inşa ettiğini, binayı bitirdikten sonra hem kendisinin, hem de zürriyetinden bu beyti ziyaret edenlerin cennete gireceği müjdesini aldığını, tevbesinin kabulü üzerine kendisini tebrik eden meleklerin bu beyti bin yıldır “Süphanellahi velhamdülillahi ve lailahe illallahü vallahü-ekber” diyerek tavaf ettiklerini bildirdiklerini rivayet etmektedir.<sup>78</sup>

Ata b. Ebu Rebah’ın İbni Abbas’dan naklettiği bir rivayette ise şu bilgilere yer verilmiştir; Allah, Âdem’i cennetten yeryüzüne indirdiğinde ona kendisi için bir beyt yaparak tavaf etmesini, meleklerin arşın etrafında kendisini andıkları gibi anmasını emretmiştir. Bunun üzerine Hz. Âdem yeryüzünde dolaşmaya başlamış, yeryüzü onun için dürülüp katlanmış, çöl olan yerler bir araya toplanmış, o ayağını yerden nereye bastıysa orası mamur olmuştur. Kabe’nin bulunduğu yere geldiğinde Cebrail, kanatlarını yere vurarak en alt yedinci kat arzın üzerinde sapasağlam duran bir temel ortaya çıkarmış, melekler de ona her birini otuz kişinin bile kaldıramayacağı kayaları getirip bırakmıştır. Bu kayalar, Hira, Tur-i Sina, Lübnan, Cudi ve Tur-u Zita olarak bilinen beş dağdan getirilmiştir. Kabe’nin ilk inşası bu beş dağdan getirilen taşlarla yapılmıştır.<sup>79</sup>

Ezraki’de yer alan bir başka rivayette ise; Hz. Âdem, cennet çadırlarından bir çadır ile yer yüzüne indirilmiş, orada yerleşmek, etrafında da tavaf etmek üzere Kâbe’nin yerine bu çadırı kurmuştur. Kâbe’yi inşa etmesi emredilince çadırın kurulduğu yerde bina etmiştir. Cennetten getirilen çadırı da, kalbine huzur vermesi için vefatına kadar Kabe’nin etrafında kurulu olarak bırakmıştır. Bu çadır, onun vefatından sonra kaldırılmıştır.<sup>80</sup>

<sup>76</sup> Ali İmran, 3/96

<sup>77</sup> Geniş Bilgi için Bkz. Mahmut bin Ömer Ez Zemahşeri, El Keşşaf, Kahire, 1987, I/287; Muhammed Ali Es-Sayis, Tefsir-i Ayat’il Ahkam, Kahire, T.y.II/9

<sup>78</sup> Bkz. Ebu Velid El Ezraki, Tarih-i Mekke I-II, Mekke, 1995, I/58-59

<sup>79</sup> Bkz. El-Ezraki, I/49-50

<sup>80</sup> Bkz. El-Ezraki, I/51



### 3. OTURUM

Toplumsal  
Olgu Olarak  
İslam,  
Yahudilik ve  
Hıristiyanlıkta  
Mabed

Mustafa BAŞ

İlk dönem İslam tarihçileri, yukarıda naklettiğimiz Ali İmran Suresi'nin 96. ayetini ve onu açıklamak amacıyla rivayet edilen bu bilgileri esas alarak Hicaz Bölgesi'nin, insanlığın ilk yerleşim merkezi olduğunu ileri sürmüşlerdir. Burada yapılan ilk mabedin Nuh Tufanına kadar varlığının devam ettiğini, tufanla birlikte yok olduğunu dile getirmişlerdir.<sup>81</sup>

Hz. İbrahim'in "Ey Rabbimiz! Ey sahibimiz! Namazı dosdoğru kılmaları için ben, neslimden bir kısmını senin Beyt-i Harem'inin (Kâbe'nin) yanında, ziraat yapılmayan bir vadiye yerleştirdim."<sup>82</sup> hitabı, Hz. İsmail ile Hz. Hacer'in bölgeye yerleştirildiğinde meskûn olmayan bir bölge olduğuna işaret etmektedir. Ancak buranın Haram bölge ve Beytullah'ın bulunduğu alan olduğu da vurgulanmaktadır. Bu ve benzeri ayetler esas alınarak Kur'an'da, Kabe'nin Hz. Âdem tarafından inşa edildiğine dair açık bilgi bulunmasa da, bölgenin Hz. İbrahim ve oğlundan önce de kutsal bilinen bir alan olduğu anlaşılmaktadır.<sup>83</sup>

Ma'bedlerin toplum hayatındaki önemini vurgulayan İslam, Manastırların, Havraların, Kiliselerin ve Mescitlerin Allah'ın isminin bolca anıldığı mekanlar olduğunu belirtmiş, buraların Allah'ın koruması altında olduğuna işaret etmiştir.<sup>84</sup> Ayet bütün inanç gruplarına ait olan ve inançlarının sembolü olan mabette inanç özgürlüğünün de temin edilmesi gerektiğine dikkat çekmektedir. Rivayetler, Hz. Muhammed'in (sas) ordu gönderirken, çocuklara, kadınlara, eli silah tutmayan kişilere ve din adamlarına dokunmamalarını, ağaçları yakmamalarını ve ma'bedleri tahrip etmemelerini telkin ettiğini bildirmişlerdir. Ebu Ubeyde b. Cerrah komutasındaki ordu tarafından Şam şehri fethedildiğinde, şehrin yerlisi olan Hıristiyanlarla yapılan anlaşmalarda da Hz. Peygamberin uygulaması devam ettirilmiş, cizye ödeme yükümlüğü getirilirken, kiliselerin yıkılmaması, korunması, can ve mal emniyetlerinin sağlanması gibi hususlar garanti altına alınmıştır.<sup>85</sup> Müslümanların ibadethanelere bakışlarını Hz. Ömer'in uygulamasında Karen Armstrong, Holy War (Kutsal Savaş) isimli eserinde şöyle nakletmektedir; "*Halife Ömer Kudüs'e beyaz bir devenin üzerinde girdi, yanında ise kentlin Yunan yöneticisi Başrahip Sophronius vardı. Halife kendisinin öncelikle Tapınak Tepesine (yıkık olan Hz. Süleyman mabedinin yerine) götürülmesini rica etti ve Hz. Muhammed'in Gece Yolculuğu'nu (Mirac) yaptığı bu noktada eğildi ve dua etti. Başrahip bu sahneyi korku içinde izliyordu... "Son Günler" in artık yaklaştığını sanmıştı. Daha sonra Halife Ömer Hıristiyan tapınaklarını görmek istedi ve tam Kutsal Mezar (Holy Se-*

<sup>81</sup> Bkz, Fahrettin er-Razi, Tefsir'ül Kebir- Mefatih'ül-Gayb, Beyrut, 1981, VIII/157

<sup>82</sup> İbrahim, 14/37

<sup>83</sup> Bkz. Bakara 2/127; Ali İmran, 3/96; İbrahim, 14/37

<sup>84</sup> Bkz. Hac, 22/40

<sup>85</sup> Bkz. Muhammed Hamidullah, Vesâiku's-Siyâsiyye, Kahire, 1956, 374-375





*pulchre) Kilisesi'ne gittiğinde, namaz vakti geldi. Başrahip kendisini kibarca namazını bu kilisede kılmaya davet etti, ama Halife Ömer bu teklifi kibarca reddetti. Eğer bu kilisede namaz kılsa, sonra bazı Müslümanların bu olayı anıtlılaştırmak amacıyla buraya bir cami inşa etmek isteyebileceklerini, bunun ise Kutsal Mezar Kilisesi'nin yıkılması anlamına geleceğini izah etti. Bu nedenle Halife kiliseden çıkıp biraz daha ilerdeki bir noktada namazını kıldı; nitekim bugün tam bu noktada, Kutsal Mezar Kilisesi'nin tam karşısında Halife Ömer'in adına inşa edilmiş küçük bir cami bulunmaktadır.*<sup>86</sup>

İslami Literatürde mabed teriminin karşılığı olarak «mescit» ve «cami» isimleri kullanılmaktadır. Mescit, s.c.d filinden türetilmiş olup «secde edilen yer» manasına gelen Arapça bir kelimedir. Çoğulu «Mesacid» dir.<sup>87</sup> Kur'an'da, hem tekil, hemde çoğul olarak birçok ayette kullanılmaktadır.<sup>88</sup> Aynı zamanda, mescitlerin Allah'a has kılınan özel mekanlar olduğu belirtilerek, buralarda Allah'tan başkasının isminin anılmaması emredilmektedir.<sup>89</sup> Cami kelimesi de, Arapça "cemea" kökünden türetilen bir kelime olarak, "toplayan, bir araya getiren" anlamlarına gelmektedir.<sup>90</sup> Kur'an'da, ibadet edilen yer anlamında kullanılmamaktadır. Cami kelimesi, başlangıçta sadece cuma namazı kılınan büyük mescitler için kullanılmış olan, "el-mescid'ül-cami" (cemaati toplayan mescit) tamlamasından kısaltılarak alınmıştır. Daha sonraki yıllarda Cuma namazı kılınan büyük mescitlere bu isim verilmiş, küçük çaplı olan mekanlar da mescit olarak anılmıştır.<sup>91</sup>

Cami, İslam şehirleşmesinin en önemli ve en belirgin özelliği olmuştur. Şehirler inşa edilirken, binaları ve fiziki yapısı, her yönüyle o toplumun inançlarının, adetlerinin ve toplumsal örgütleniş biçiminin bir yansıtmaktadır. Bugün kapitalist toplumların şehirlerini gökdelenler, borsalar ve ticaret merkezleri etrafında "eko-centrik", komünist toplumların büyük meydanlar ve anıtların etrafında "sosyo-centrik", iman esaslı toplumların ise mabetler ve kutsal mekanlar etrafında "teo-centrik" olarak kurdukları görülmektedir.<sup>92</sup> İslam şehirlerinin hemen hepsi, karakteristik bir özelliklerle bir ulu cami etrafında kurulup gelişmektedir. Bu şehirleşme esasında, Müslümanların ideal ve faziletli hayattan ne anladıklarını çevrelerinde gerçekleştirmek için yaşadıkları ortamı düzenleme çabalarının ürünü olarak ortaya çıkmaktadır. Cami, sadece ibadet yeri değil,

<sup>86</sup> Karen Armstrong, Holy War, London,1988, 30-31

<sup>87</sup> Bkz. Mükerrrem İbn-i Manzur, Lisan'ül-Arap, Beyrut, Trsz. 3/204, Dar'üs-Sadır

<sup>88</sup> Bkz. Bakara, 2/114; Tevbe, 18, 107-108 ; Cin, 18

<sup>89</sup> Bkz. Cin, 72/18

<sup>90</sup> Bkz. Lisan'ül Arap, 8/53

<sup>91</sup> Bkz. Ahmet Önkal-Hakkı Bozkurt, "Cami" DİA , İstanbul, 1993, VII/46

<sup>92</sup> Bkz. Mustafa Demirci, "İslam'da Şehir ve Şehrin Sosyal Dinamikleri" İstem, Yıl:1, Sayı:2, 2003, 133-134.



### 3. OTURUM

Toplumsal  
Olgu Olarak  
İslam,  
Yahudilik ve  
Hıristiyanlıkta  
Mabed

Mustafa BAŞ

aynı zamanda, kültürel, sosyal, siyasal ve belirli oranda ekonomik faaliyetleri kapsayarak tüm hayatın merkezi ve beyni olarak işlev görmektedir.<sup>93</sup>

Müslümanlar yerleştikleri her yere ister büyük olsun, isterse küçük olsun bir cami veya mescit inşa etmişlerdir. Bu mabetler genelde insanların rahat bir şekilde gelip ibadetlerini icra edebilecekleri en merkezi yerlerde inşa edildiklerinden şehirleşmenin çekirdeğini oluşturmuşlardır. İslam Tarihinde ilk inşa edilen mescit, Medine yakınlarındaki Kuba Mescidi'dir. Rivayetlere göre, Hicretten önce Medine'deki Müslümanlar ibadetlerini icra etmek için bir mescit yapmışlar bu mescitte Cuma Namazı da kılmışlardır. Hz. Muhammed (sas), hicreti tamamlayıp Medine'ye geldiğinde burada ilk olarak bir mescit inşasına başlamış, Mescid-i Nebi olarak bilinen bu mescit, Kâbe'den sonra Müslümanların ikinci sırada kutsiyet verdikleri mekânı olarak bilinmiştir.<sup>94</sup>

İslam'ı mabetlere bakış açısıyla diğer dinlerden ayıran en önemli özellik, bütün yeryüzünün mâbed olarak kabul edilmesidir. Müslüman, Allah'a karşı kulluk borcunu yerine getirmek için bir camiye gidebildiği gibi, bulunduğu yerde de bu görevi yapabilir. Cuma namazı gibi toplu icra edilen ibadetler ise, ancak camilerde ifa edilebilir. Hz. Peygamber (sas), kendisine diğer ümmetlerden farklı olarak verilen imtiyazlardan birinin yeryüzünün kendisi ve ümmeti için mescit ve temizleyici kılınmış olduğu hükmünü belirterek, ümmetine namaz vakti girdiğinde bulunduğu yerde namazını kılmasını emretmiştir.<sup>95</sup> Her ne kadar ibadetlerin, camilerin dışında yapılabilme serbestisi olmasına rağmen, cemaatle toplu bir şekilde icra edilmesinin daha faziletli olması Müslümanları camilere yönelmiştir. Hz. Peygamber, Müslümanları farz namazları cemaatle camide kılmaya teşvik etmiş, cemaatle kılınan namazın 27 derece daha faziletli olduğunu belirtmiştir.<sup>96</sup>

İslam'ın ilk günlerinden itibaren Müslümanlar cami yapımına önem vermişler ve yaptıkları hayrın ebedi olması için yarışmışlardır. Kur'an, Allah'a ortak koşan kafirlerin Allah'ın mescitlerini imar etmeyeceklerini, Allah'ın mescitlerini ancak Allah'a ve ahiret gününe inanan, namazı dosdoğru kılıp zekâtı veren ve Allah'tan başkasından korkmayan kimselerin imar edeceğini bildirmiştir.<sup>97</sup> Hz. Peygamberde (s.a.v), bu manada cami yapımını teşvik etmiş ve

<sup>93</sup> Bkz. Demirci, 134.

<sup>94</sup> Bkz. Önkal-Bozkurt, DİA, VII/47-48

<sup>95</sup> Bkz. Buhari, Teyemmum 1.

<sup>96</sup> Bkz. İbn Mâce, Mesâcid, 16

<sup>97</sup> Bkz. Tevbe, 17-18



dünyada Allah için bir ev yapana, Allah'ın cennette bir köşk ihсан edeceğini beyan etmiştir.<sup>98</sup>

Camiler, ilk dönemlerden itibaren İslam toplumunun eğitilmesinde önemli rol üstlenmişlerdir. Bu açıdan camiler, birer eğitim ve öğretim merkezleridir. İlk dönemlerde Mescid-i Nebi'nin avlusuna yapılan suffelerde başlayan eğitim ve öğretim camilerdeki eğitim ve öğretime temel teşkil etmiştir. Hz. Muhammed (s.a.v), ümmetini ve suffelerde Kur'an ve hadis öğrenmek için kalan sahabeyi burada eğitmiştir. Günümüze intikal etmiş bulunan büyük ilmi mirasın ve eserlerin verildiği mekanlar yine camiler olagelmıştır. İmam-ı Azam, Ahmet b. Hanbel, İmam-ı Malik ve İmam-ı Şafii elde ettikleri bütün bilgileri, camilerdeki ilim halkalarından almışlar, yine camilerde aynı şekilde öğrencilerine nakletmişlerdir. Camiler, eğitim merkezi olma özelliğini asırlar boyunca koruyarak muhafaza etmiştir. Günümüzde de temel dini bilgiler ve ahlaki kaideler topluma camilerdeki va'z ve irşad hizmetleri vasıtası ile aktarılmaktadır. İlk Kur'an eğitimi camide verilmekte, namaz, abdest, hac gibi ibadetlerimizi nasıl yapacağımız, orucu nasıl tutacağımız, insanlarla olan ilişkilerimizde nasıl davranacağımız konusundaki temel dini bilgiler orada öğretilmektedir.

Camiler, birlik, beraberlik, eşitlik ve alçak gönüllüğün timsalidir. Değişik rütbe ve makamlara sahip olmalarına rağmen insanlar camide Allah'ın huzuruna durduklarında buldukları rütbe ve makamlarından soyutlanırlar. Hepsi aynı duygu ve eşitlikte saf tutarlar. "Ancak inananlar kardeşlerdir"<sup>99</sup> ayetindeki ilahi emir böylece en güzel bir şekilde camilerde tezahür etmektedir. Öte yandan camilerin, tarihi süreç içerisinde toplumsal kararların alınmasında etkin rol oynadıkları da görülmektedir. Hz. Muhammed döneminde devletin idaresi buradan yönetildiği, elçilerin burada kabul edildiği, önemli istişarelerin burada yapıldığı, savaş kararlarının dahi burada alındığı bilinmektedir. Daha sonraki dönemlerde de camilerin benzer özelliğini devam ettirdikleri, toplumların hayatlarını etkileyen önemli adımların atılmasında etkin rol oynadıkları görülmektedir. Yakın tarihimizde Kahramanmaraş'ta Fransız İşgaline karşı ayaklanma camiden başlatılmış, Kurtuluş Savaşı esnasında Ankara'da oluşturulan TBMM, Hacıbayram Camiinde kılınan cuma namazından sonra tekbir ve dualarla açılmış, bu süreçte halk camilerde yapılan va'z ve okunan hutbelerle bilinçlendirilmiştir.

Camiler, bütün diğer mabetler gibi, buldukları beldenin Müslüman beldesi olduğunun sembeleri olmuşlardır. Bu manada, gökyüzüne uzanan minareleriyle camiler, İslam'ın bulunduğu beldede-

<sup>98</sup> Bkz. Müslim, Mesacid, 4.

<sup>99</sup> Hucurat, 10



### 3. OTURUM

Toplumsal  
Olgu Olarak  
İslam,  
Yahudilik ve  
Hıristiyanlıkta  
Mabed

Mustafa BAŞ

ki simgesi ve tapusudur. Bu önemine binaen Mehmet Akif, İstiklal Marşımızda camilerle ilgili olarak şöyle seslenmiştir;

Ruhumun ilahi şudur senden emeli-Değmesin mabedimin göğsüne na mahrem eli

Bu ezanlar ki şahadetleri dinin temeli -Ebedi yurdumun üstünde benim inlemeli

Ahmet Hamdi Tanpınar, camilerle ilgili duygularını bu bağlamda şöyle dile getirmektedir; *“Cedlerimiz inşa etmiyorlar, ibadet ediyorlardı. Maddeye geçmesini ısrarla istedikleri bir ruh ve imanları vardı. Taş ellerinde canlanıyor, bir ruh parçası kesiliyordu. Duvar, kubbe, kemer, mihrap, çini hepsi Yeşil’de dua eder, Muradiye’de düşünür ve Yıldırım’da harekete hazır, göklerin derinliğine susamış bir kartal hamlesiyle ovanın üstünde bekler. Hepsinde tek bir ruh terennüm eder.”*<sup>100</sup> De Amicis de İstanbul Camilerini değerlendirirken; *“... Zihin mekân ve kubbeden dosdoğru Allah’a ulaşır. Korku veya hüznü uyandırabilecek bir şeye de rastlanmaz. Burada ne esrar, ne hayal, ne de loşluğunda insanın ruhunu karartan, karışık semavi mertebelerine göre sıralanmış aziz resimlerinin yerleştirildiği karanlık köşeler de mevcut değildir. Burada yalnızca apaçık, pırıl pırıl ve ürpertici, saf fikir halinde tek olan, müteal olan Allah vardır...”*<sup>101</sup> şeklinde ifadeler kullanmaktadır.

Kısaca camiler, ilim ve kültür merkezi, İslam’ın simgesi, birlik, beraberlik ve eşitliğin timsali, toplumların hayatlarını etkileyen olaylarda önemli rol üstlenen mekanlar, özellikle de Kur’an’da Beytullah olarak anılan Kâbe’nin birer şubesi olması ve Allah’ın isminin anıldığı mekanlar olması hasebiyle yeryüzünde Allah’ın evidirler. Bu özellikleri ile temiz, gösterişten, debdebeden uzak ve sade bir şekilde inşa edilen tarihsel fonksiyonları olan mekanlardır.

### SONUÇ

Sonuç olarak gerek, cami-mescit, gerek havra-sinagog, gerekse kilise-katedral-manastır-şapel isimleri ne olursa olsun inananlarını Tanrı ile buluşturdıkları yerlerdir. Gerek ibadet edilen mekân gerekse diğer özellikleri ile toplumların sosyal hayatlarında önemli rol üstlenmekte, toplumlarını yönlendirmede etkinliklerini korumaktadırlar. Temsil ettikleri kimlikleri ile de buldukları beldenin veya mekânın tapusu olarak da işlev görmektedirler.

<sup>100</sup> Ahmet Hamdi Tanpınar, Beş Şehir, İstanbul, 1992, 130, MEB Yay

<sup>101</sup> A. Djevad, Yabancılar Göre Eski Türkler, İstanbul, 1974, 74



### ☞ KAYNAKÇA

- ARMSTRONG, Karen, *Holy War*, London, 1988.
- ATIYA, Aziz S. *Doğu Hıristiyanlığı Tarihi* (Çev. Nurettin Hiçyılmaz), İstanbul, 2005, Doz Yay.
- AYDIN, Fuat, *Genel Hatları ile Yahudilik*, İstanbul, 2004
- AYDIN, Mehmet, *Hıristiyan Kaynaklarına Göre Hıristiyanlık*, Ankara, 1995, TDV Yay.
- , "Kilise" *DİA XXVI*, Ankara, 2002, İsam Yay
- , "Sinagog" *Ansiklopedik Dinler Sözlüğü*, Konya, 2005
- BACHER, Wilhelm, "Synagogue" *The Jewish Encyclopedia XI*, Newyork and London, 1905
- BAŞ, Mustafa, *Türk Ortodoks Patrikhanesi*, Ankara, 2005, 152, Aziz- Andaç Yay.
- BİHLMEYER, K. -TUCHLE, H. *I ve IV. Yüzyıllarda Hıristiyanlık* (Çev. Antun Goral), İstanbul, 1971, Güler Matbaası
- BUHARİ, Muhammed b.İsmail. *El-Camiu's-Sahih*, Mısır, Trsz.
- DEMİRCİ, Kürşat, "Hıristiyanlık", *İGYA*, Ed. İbrahim Kâfi Dönmez, İstanbul, 1997, MÜİFVY.
- DEMİRCİ, Mustafa, "İslam'da Şehir ve Şehrin Sosyal Dinamikleri" *İSTEM (İslam, Sanat, Tarih, Edebiyat ve Musikisi) Dergisi*, Konya, Yıl:1, Sayı:2, 2003
- DJEVAD. A. *Yabancılar Göre Eski Türkler*, İstanbul, 1974
- EİNSTEİN, Judah David, "Temple in Rabbinic Literatüre" *The Jewish Encyclopedia XII*, Newyork and London, 1905
- ELEZRAKİ, Ebu Velid, *Tarih-i Mekke I-II*, Mekke, 1995,
- ER-RAZİ, Fahrettin, *Tefsir'ül Kebir- Mefatih'ül-Gayb VIII*, Beyrut, 1981
- ES-SAYİS, Muhammed Ali, *Tefsir-i Ayat'il Ahkam II*, Kahire, Ty.
- EZ-ZEMAHŞERİ, Mahmut bin Ömer, *El Keşşaf I*, Kahire, 1987,
- GÜÇ, Ahmet, "Yahudilik; Mabed ve İbadet" *DİA XLIII*, İstanbul, 2013
- GÜRKAN, Salime Leyla, "Yahudilikte Mabed: Kutsalın Tezahürü" *Gezgin Dergisi*, 15 Aralık 2007, Sayı: 11:86
- HAMİDULLAH, Muhammed, *El- Vesâiku's-Siyâsiyye*, Kahire, 1956.
- HARMAN, Ömer Faruk, "Kudüs Md." *DİA XXVI*, Ankara, 2002
- HASSEL, Grace, *Tanrıyı Kıyamete Zorlamak* (çev. Mustafa Acar-Hüsnü Özmen), İstanbul, 2003, Kim Yay.
- Heyet, Yaşayan Dünya Dinleri, 214
- HOUTİN Albert, "Hıristiyanlığın Kısa Tarihi" *A.Ü.İ.F.D* (Çev. Abdurrahman Küçük), Ankara, 1981, Sayı: XXV.
- İBNİ MANZUR, Mükerrrem, *Lisan'ül-Arap III*, Beyrut, Trsz. Dar'üs-Sadır
- İBN-İ MACE, Muhammed b. Yezid El-Kazvini, *Sünen*, Kahire, Trsz.
- KÖNİG, Eduard, "Tabernacle" *The Jewish Encyclopedia XI*, Newyork and London, 1905.
- Kur'an- Kerim*



### 3. OTURUM

**Toplumsal  
Olgu Olarak  
İslam,  
Yahudilik ve  
Hıristiyanlıkta  
Mabed**

Mustafa BAŞ

*Kutsal Kitap*, İstanbul, 2002, Kitab-ı Mukaddes Şti.

MİCHAEL, Thomas, *Hıristiyan Tanrı Bilimine Giriş*, İstanbul, 1992, Lütuf Yay.

MÜSLİM b. Haccac. *el-Camiu's-Sahîh*, Beyrut, Trsz.

ÖNKAL, Ahmet-BOZKURT Hakkı, «Cami» *DİA VII*, İstanbul, 1993

ÖRS, Hayrullah, *Musa ve Yahudilik*, İstanbul, 1996, Remzi Kitabevi

SARIKÇIOĞLU, Ekrem, *Başlangıçtan Günümüze Dinler Tarihi*, İstanbul, 1983,

TANPINAR, Ahmet Hamdi, *Beş Şehir*, İstanbul, 1992, MEB Yay

TANYU, Hikmet, "Yahudiler" *MEB İslam Ansiklopedisi XIII*, İstanbul, 1996, Kültür Turizm Yay.

TÜMER, Günay-KÜÇÜK, Abdurrahman, *Dinler Tarihi*, Ankara, 1997, Ocak Yay.



## PLÜRALİST BİR DÜNYADA MUTLAKIN İBKÂSİ AÇISINDAN CAMİNİN BİRLEŞTİRİCİ ROLÜ

Ruhi ABAT<sup>1</sup>

Abdulkadir KIYAK<sup>2</sup>

**Özet:** Bu çalışmada Camilerin İslam toplumlarındaki yeri, önemi ve Müslüman toplumun kimliğinin oluşmasındaki rolü incelenecektir. Zira camiler, Müslüman kimliğinin mührü ve enerjisinin dinamosudur. Bu nedenle ontolojik ve epistemolojik açıdan camilerin rehberlik işlevi çok iyi değerlendirilmelidir. İslam toplumunun sosyal tevhidinde ve toplumsal vahdetinin inşasında camilerin işlevinin değerlendirildiği bu çalışmada ayrıca insanın ontolojik ve epistemik boyutunun bilgi değer ve ahlaki yapılanmasının önemli katalizörlerinden olan din konusunun aynı zamanda toplumların manipülasyonunda nasıl bir rol oynadığı, bu bağlamda dinlerin nasıl istismar edildiği, söz konusu istismarın Müslüman ve Gayri Müslim toplumlarda nasıl tezahür ettiği hususlarıyla birlikte dinin bireysel, sosyal, siyasal ve küresel boyutlarıyla nasıl sömürüldüğü ve bahse konu sömürünün nitelik ve niceliklerine işaret edilecektir.

Bu kapsamda toplumlara egemen olmak isteyen hegomonik güç merkezlerinin modern, post-modern ve küresel dönemlerde dinlere ve metafizik alana hangi anlamı ve işlevi yüklediğine temas edilecektir. Küresel hegomonik gücün küreselleşme stratejileri açısından dinin araçsal kullanımının ulusal ve uluslararası boyutta nasıl tezahür ettiğinin ortaya konması bazı uluslararası örgütlerin İslam hakkındaki raporları ve bu raporlarla İslam Dünyasını şekillendirme çabaları incelenecektir.

Sonuç olarak ise her ilimde mütehassıs bir heyetin Kur'an'ı ve Sünneti yorumlaması, derin İslami tarihi tecrübeyi yeniden değerlendirmesi ve buna bağlı olarak üretilen yorumun da, maşeri vicdanı oluşturmak amacıyla camiler üzerinden sosyalleştirilerek sosyal tevhidi ve toplumsal vahdeti sağlaması gerektiği teklifi ile çalışma nihayete erdirilecektir.

**Anahtar Kelimeler:** Cami, İslam, Müslüman, Tevhid

<sup>1</sup> Arş. Görevlisi, İnönü üniversitesi İlahiyat Fakültesi, Hadis Anabilim Dalı.

<sup>2</sup> Dr. Öğretim Üyesi, İnönü üniversitesi İlahiyat Fakültesi, Dinler Tarihi Anabilim Dalı.



## ☞ THE COHESIVE ROLE OF MOSQUE FROM CONTINUATION OF ABSOLUTE PERSPECTIVE IN A PLURALIST WORLD

**Abstract:** In this study, the role of mosques in Islamic societies and their role in the formation of the identity of the Muslim community are examined. The mosques are seals and the dynamos of the energy of the Muslim identity. For this reason, the ontological and epistemological aspects of the mosque's guidance function should be evaluated very carefully. In this study, in addition to evaluation of the functions of mosque in the construction of social tawhidah and social wahdat of the Islamic society, how religion is one of the important catalysts of knowledge value and moral structure of the ontological and epistemic dimension of the individual and also how religion plays a role in the manipulation of societies, how religions are exploited in this context, It is pointed out how the religion is exploited by its individual, social, political and global dimensions in terms of both quality and quantity of the exploitation.

In this context, what kind of the meaning and function are attributed to the religions and metaphysics in modern, post-modern and global periods by hegemonic power centers which want to dominate societies. The global hegemonic power of globalization strategies in terms of how instrumental use of religion in the national and international dimensions of the manifestation of some international organizations about Islam and the endeavor of these reports that desire to shape the Islamic World is examined.

As a result, it is concluded with the proposal that an expert delegation should interpret the Qur'an and Sunnah in every science, re-evaluate the deep Islamic history experience and the interpretation produced should provide social cohesion and social revelation by socializing on mosques in order to create collective conscience.

**Keywords:** Mosque, Islam, Muslim, Tawhid

## ☞ GİRİŞ

Başlıktaki plüralist kavramından kasıt çok dinli, çok yorumlu ve adeta Allah'ın göndermiş olduğu vahyin önünde perde haline gelmiş olan dini ve teolojik yapıların varlığı ve gün geçtikçe de artan sayılarına bağlı olarak çoğalan dini ve seküler anlama biçimleri kastedilmektedir. Zira bu yapıların, özgürlükçü ya da liberal bir kontekste ortaya çıkmış spontane yapılar olarak anlaşılmasından daha ziyade küresel hegemonik güç tarafından İslami hakikat ve gerçekliği sulandırmaya, hakikatin ve gerçekliğin sadece İslam'da olmadığını, bir başka ifade ile Allah indinde insanı kurtuluşa ve sadete ulaştıracak tek dinin İslam'dan ibaret olduğu gerçeğini yani "Doğrusu Allah indinde Din İslam'dır" hükmünü örseleyip bütün dinlerin ya da dini görüşlerin hakikat ve gerçekliğe sahip olabileceği anlayışını ikame etmeye yönelik teolojik ve sosyolojik bir iklim oluşturmayı amaçladığını söylemek yanlış olmayacaktır. Dolayısıyla manevi olanla psişik olanın hatta dinsel olanla tinsel olanın sözde aynı hakikat ve gerçekliği ifade ettiğini aynı ölçüde insanın kurtu-





luşuna vesile olduğunu ileri sürmek, mutlak gerçeklik ve hakikatin sulandırılmasından başka bir amaca hizmet etmez.

Bu bağlamda Mutlak'ın ibkâsı ile de Allah'ın vahdaniyetinin ve Kur'an'ın evrensel mesajlarının önündeki engelleri tespit edip onları tartışarak Müslüman toplumların birlik ve beraberliklerinin bir başka ifade ile sosyal tevhidin ve toplumsal vahdetinin ihdasını sağlamaya çalışmaktır. Bilindiği üzere sağlam pratik, sağlam teori ile doğru orantılıdır. Bu nedenle önce konunun teorik kısmının doğru tespit edilip tartışıldıktan sonra sonuçlarını camiler aracılığı ile sosyalleştirmek suretiyle toplumsal vahdetin sağlanmasını temin edecektir. Binaenaleyh ilk İslam toplumunun inşa sürecinde Cami ya da mescidlerin rolü İslam tarihine kısaca bir göz atıldığında hemen kendisini gösterecektir. Çünkü İslam inancının tedrisinde, tebliğinde, mayalanıp gelişmesinde ve bütün dünyaya yayılmasında Cami ve mescitlerin katalizör işlevi gördüğü tarihi bir gerçekliktir. Zira Ammar b. Yasir'in ve Hz. Ebu Bekir'in Mekke'de inşa etmiş oldukları mescitler; Hicretten önce Medinelilerin inşa edip Medine'de ilk Cuma namazını kıldıkları Cami, Hz. Peygamber'in Mekke'den çıkınca ilk uğradığı ve iki hafta kaldığı rivayet edilen Kuba'da inşa ettiği mescit ve Medine'ye ulaşınca orada inşa ettiği Mescid-i Nebevi gibi cami ve mescitlere fonksiyonel açıdan bakıldığında İslam inancının tebliğ, yerleşme ve uygulama açısından ne anlam taşıdıkları çok iyi anlaşılacaktır.

Cami Müslüman hayatının yönlendiricisi, Müslüman enerjisinin dinamosudur. Bu nedenle Cami ile Müslüman kimliği arasında Hz. Muhammed (s.a.v.)'den günümüze çok sıkı bir bağlantının olduğu tarihen sabittir. Cami Müslüman kimliğinin mührüdür. Hz. Muhammed (s.a.v.) gittiği her yere belki de evini yapmadan önce camisini yapmıştır. Belki kendisi çadırda oturmuş ama Cami yapmayı asla ihmal etmemiştir. Hz. Peygamber'in Kuba'dan başlayarak Medine'de yapmış olduğu Mescidi Nebevi bunun açık örneğini teşkil etmektedir. Bu konuda fazlaca tebliğ yapılacağı düşünülerek konunun o boyutuna girilmeyecektir.

Burada öncelikle, Müslüman toplumların vahdetinin önündeki dâhili ve harici engellerin bir kısmına işaret edilip daha sonra onların tartışılmak suretiyle, sonuçlarının sosyalleştirilmesinde ve zihinsel birliğin sağlanması için camilerin işlevlerinin neler olabileceği üzerinde durulacaktır. Bu bağlamda insanlığın din ile ilişki seyrinin tam olarak anlaşılabilmesi için modern dönemden itibaren yaşanan tecrübeye kısaca işaret etmekte yarar vardır.

Bilindiği üzere insanlar, Batı'da Ortaçağ sonrası aydınlanma sürecini takiben sistemleştirilen modernliğe varoluşsal anlamlar yükledi. Modernizmin sonucunda ortaya çıkan yaşam tarzları özellikle Batı dünyası başta olmak üzere insanlığı geleneksel toplum-



### 3. OTURUM

#### Plüralist Bir Dünyada Mutlakın İbkâsı Açısından Caminin Birleştirici Rolü

Ruhi ABAT  
Abdulkadir KIYAK

sal düzen türlerinin tamamından eşi görülmedik bir şekilde söküp çıkarmıştır. Modernliğin getirdiği dönüşümlerin hem yaygınlıkları hem de yoğunlukları açısından önceki dönemlere özgü değişim biçimlerinin çoğundan daha etkili olduğu dile getirilmiştir. Ancak modern dönem “ilerleme” idealinin parlaklığını yitirmesi, tarihin de yeniden yazılmasını gerektiriyordu. Bilime ve akılcı olana duyulan inancın yerini duygusallığa ve akılcı olmayana değer veren dinsel bir coşku aldı. Şüphesiz bu coşku, dinsel bir yönelimin değil tinsel bir yönelimin sonucuydu. İlerleme idealinin dayandığı varsayım, insanoğlunun teknolojiyi hayatına zarar değil yarar sağlamak amacıyla kullanacağı vaadiydi. Ne hazindir ki, XX. yüzyıl bu varsayımın boşa çıkışına tanık oldu. İnsanlık büyük bir hayal kırıklığı yaşadı. Zira Birinci Dünya Savaşı’ndaki toplu kıyımlar, insanoğlunun değerden yalıtılmış bireysel ve toplumsal örüngü modelinin kendi kendini yok etme yeteneğini ve potansiyelini de gözler önüne serdi. Bu süreçte cennet kadar cehennemin de bizzat insan eliyle üretilebileceği ortaya çıkınca ilerleme ideali parlaklığını yitiriverdi. Birinci Dünya Savaşı’ndan sonraki yıllar da kötümserliği azaltmayı başaramadı. Despotizm ve baskı, Nazizmi ve komünizmi körükledi. İkinci Dünya Savaşı ve nükleer silahların yapımı, korkuların boşuna olmadığını ortaya koydu. Kendi kendisini yok etmek için gereken araçlar insanoğlunun elindeydi artık. Geçmişe dönüp bakıldığında, insanoğlunun bu araçları kullanacağından kuşku duymasının yer-sizliği ortaya çıkıyordu.

Aydınlanma sürecine bağlı olarak bilim ilerledikçe dinin yok olacağına inanılıyordu. Aydınlanmacılara göre bilim ilerledikçe, modernleşme yaygınlaştıkça din yavaş yavaş sahadan çekilecek, insanlar tabiatüstüne yönelik inançlarını terk edeceklerdi. Bu öngörü 18. yüzyılın başlarından 20. yüzyılın son çeyreğine kadar hep dile getirildi. Dinin zamanla yok olacağı fikri Sosyal Bilimlerin XIX. yüzyıldaki kurucu babalarının adeta temel tezleri haline gelmişti. August Comte sosyoloji biliminin ahlakî yargıların temeli olarak dinin yerine geçeceğini düşünüyor, Frederich Engels sosyalist devrimin dini yok edeceğinden emin gözüküyor, Marks dinin rasyonelleşme sürecinde yok olacağına inanıyor, Freud insanlığın bu nevrotik illüzyondan en kısa zamanda kurtulacağını söylüyordu. Dinin ölüm süreci artık XX. yüzyılda tamamlanacaktı. Çünkü modernleşme insanlığın gözünü açmıştı. Artık insanlık rasyonaliteyi kullanarak dinden bu yüzyılda kesin olarak kurtulacaktı. Teknoloji ilerledikçe, modernleşilecek; modernleşildikçe de din yok olacaktı. Ancak reel durum bütün bu tahminlerle uyumlu gitmedi. Çünkü modern dönemin sonu itibariyle başlayan post-modern süreç XXI. yüzyılı adeta dinler yüzyılı olarak insanlığın önüne koydu.



Hal böyle olunca toplum mühendislerinin toplumsal, ulusal ve küresel ölçekli değişim ve dönüşümlerde sosyo-psikolojik motivasyon araçlarının din üzerinden sağlanmasını, yapabilecekleri değişiklikler hakkında gereken enerjiyi dinsel güdülerin sağlayabileceğini akletmemiş olmalarını düşünmek eksik olacaktır. Dolayısıyla toplum mühendislerinin ya da küresel ölçekli politika yapımcılarının dinlerin veya dinlere özgü teolojik sistemleri politik kalıplar içinde sunarak araçsallaştırmak suretiyle hedef toplumlardaki çözülme, çatışma, değişim, dönüşüm ve savrulmaların gerçekleştirilmesinin etkili bir yöntem olacağını görmemeleri de düşünülemez. Bu nedenle XXI. yüzyılda insanlık, dinin reel politığe eklenmiş şekliyle yüz yüze geldi. Buna bağlı olarak değişim ve dönüşümün muharrik aracı olarak dinlerin seçilmesini yadırgamamak gerekmektedir. Nitekim II. Vatikan Konsili'nin küresel hegemonik gücün inşasında, motivasyon değerlerini yeniden üretme anlamında da dikkate değer işlevler gördüğü veya göreceğinin öngörüldüğünü söylemek de yanlış olmayacaktır.

İnsanlık, Soğuk Savaşın sona ermesiyle birlikte postmodern paradigmaya da bağlı olarak hakikatin ve gerçekliğin görecelileştiği bir zihinsel iklimle karşı karşıyadır. Modernleşme sonrası postmodern sürecin başlaması yani tekbiçimci insan üretimi yerine post-modern paradigma çerçevesinde bilginin, hakikatin ve gerçekliğin göreceleştirdiği yeni bir paradigma ile dinlerin ve din gerçeğinin görecelileştirilerek buharlaştırılması süreci çok iyi analiz edilmelidir.

Küreselleştirilmeye çalışılan dünyada gün geçmiyor ki yeni bir Mehdi ve Mesih çıkmamış olsun. Her taraf "kurtarıcılarla" doldu. Bu durum sadece İslam dünyasına özgü de değildir. Hristiyan dünyasında da ana dinlerden yavru dinlere doğru hızlı bir geçiş söz konusudur. YDH (Yeni Dini Hareketler) bunun en çarpıcı örneğini oluşturmaktadır. Özellikle YDH'lerin okkultik, esoterik, spristik ve gnostik karakterleri ön plana çıkarken bu anlayışların da Avrupa başta olmak üzere dünyanın çeşitli ülkelerinde ortaya çıkan Satanizm, New Age, Theosofi, Moonculuk, Scientoloji, Krişnacılık, Osho, Reiki, Tanrının Çocukları, Gül Haçı vs. gibi dinî hareketlerde tecesüm ettiği görülmektedir. Aynı şekilde FETÖ türü örgütlerin de İslam dünyasındaki sayıları gittikçe artmakta, camilere alternatif "Mescid-i Dırar"lar da üremektedir.

Soğuk Savaş sürecinde özellikle genelde Müslüman toplumlar özelde Türkiye "Yeşil Kuşak" teorisi veya pratiği ile tanıştırıldı. Soğuk Savaşın nihayete ermesini müteakiben bahse konu "Yeşil Kuşak" projesi "Açık Yeşil Kuşak" ve "İlimli İslam" gibi isimlere evrilmeye başladı. Günümüzde bu süreç daha girift bir hal almıştır. XXI. yüzyılın ilk çeyreğinden itibaren küresel güç merkezlerinin İslam



### 3. OTURUM

Plüralist Bir  
Dünyada  
Mutlakın  
İbkâsı  
Açısından  
Caminin  
Birleştirici  
Rolü

Ruhi ABAT  
Abdulkadir KIYAK

Dünyası'na ve Müslümanlara bakış açısını şekillendirme niyeti taşıyan veya bunun altyapısını oluşturma amacı taşıyan birçok araştırmalar yapılmış ve buna bağlı olarak da çeşitli raporlar hazırlanıp tedavüle sunulmuştur. Bunların başında Rand Corporation isimli zahiren düşünce kuruluşu adıyla bilinen ancak ABD istihbarat örgütü CIA ile çok sıkı ilişkileri olduğu hatta CIA'nın yan kuruluşu olduğu iddiaları çok yaygın olan bu kuruluşun hazırlayıp sunduğu raporlardır. Onlardan bir tanesi de XXI. yüzyıl başında yayımlanan "Sivil Demokratik İslam" başlıklı rapordur. Bu rapora göre Batı'nın İslam ve Müslüman kategorizasyonu ve takınılacak tavırlar şöyle sunulmaktadır: İslam'ın dönüştürülerek başkalaştırılmasında bir başka ifade ile kendisine yabancılaştırılmasında "modern", "gelecekçi", "ılımlı" "radikal" gibi kategorizasyonlarına gidildiği ve istenilen hedefe de bu yoldan ulaşılabileceğine dair işaretlere rastlamak da mümkündür.

RAND Corporation'ın XXI. yüzyılın başında yayımladığı bu raporda, İslam dünyasındaki yönelimler adlandırılmakta, bu adlandırılan grupların kendi iç ilişkilerinin keyfiyetinin nasıl olması gerektiği, Müslüman bilincin içinde bulunduğu arayış süreçleri, dini ve seküler fikri akımların durumu ve bu grupların her birisine karşı Batılı aklın nasıl bir pozisyon alması gerektiğine ilişkin tespit ve öneriler sunulmaktadır. Müslüman toplumların iç bünyelerinde fikir ayrılıklarının bulunduğu bahisle Müslüman toplumlar "fundamentalistler", "gelenekçiler", "modernistler" ve "seküler" gruplar olmak üzere temelde dört akım üzerinden kategorize edilmekte ve ayrıntılara inilmektedir. Bu ayrıntılarda ise fundamentalistlerin demokratik değerlerini ve çağdaş Batı kültürünü reddettiğini otoriter ve baskıcı bir devlet talebinde bulduklarını vurgulamaktadır. Gelenekçilerin yenilik ve değişime karşı şüphe ile bakan gruplardan oluştuğunun vurgulandığı raporda modernistlerin de İslam dünyasını modernizmin bir parçası olarak görmek istediklerini ve modernistlerin İslam'ı yeniçağa ayak uyduracak şekilde modernize etmek amacıyla olduklarını; Sekülerlerin de İslam'ı Batı dünyasındaki kilise-devlet mantığıyla kabul ettiklerini ve dinin özel yani kişisel alana ait olduğunu ileri sürdüklerini beyan ettikten sonra bahse konu rapor bu gruplara karşı Batı'nın ya da ABD'nin nasıl pozisyon alması gerektiğini de şöyle resmetmektedir: Söz konusu rapor, devlet-kilise ayırımı eksenine oturan dini özel alanla sınırlayan İslam'ı yeniçağa ayak uyduracak şekilde modernize etme amacını taşıyan modernistleri ve sekülerleri ön plana çıkarmak için şöyle bir yol izlenmesi gerektiğini söylemektedir. Modernistleri ve ılımlı sekülerleri destekleme bağlamında onların çalışmalarının yayınlanması ve dağıtılması, geniş kitlelere ulaştırılması, düşüncelerinin İslam eğitim müfredatına sokulması, onlar için bir kamu platformunun oluşturulması, dini görüşlerinin geniş kitlelerce bilinmesinin



sağlanması amacıyla web siteleri, yayınevleri, okullar ve kurumsal anlamda pek çok araç ile gelenekçi ve fundemantalistlere karşı desteklenmesi gerektiğini, İslam öncesi tarih ve kültürün medyada yayımlanmasının sağlanmasını ama modernizmin genç nesle alternatif kültür olarak sunulmasının raporun bütünlüğünden anlaşıldığına göre ABD karşıtı olmak fundamentalist ve katı seküler olarak kategorize edilmek için yeterli gözükmemektedir. Bu kapsamda sekülerlerin ABD karşıtı güçlerle solcu ideolojilere sahip ve milliyetçi zihniyet sahibi sosyal tabanla birleşmelerinin engellenmesini sağlamak için gerekli her türlü desteğin verilmesini talep etmektedir.

Göröldüğü üzere, RAND tarafından geliştirilen bu strateji ile küresel hegemonik akıl önce laik ve anti-laik cephe oluşturmak, ardından bütün dini-ideolojik yapıları ılımlı Müslümanlar etrafında toplamak, bunu da küresel sistemin ekonomik, politik ve stratejik hedeflerine eklemek istiyor. Ülkemizde gelenekçilerin belli bir ölçüde tasfiye edilmesi, belli bir ölçüde de dönüştürülerek ılımlı İslam halkasına dâhil edilmesi bir rastlantı gibi gözükmemektedir. Din üzerinden ayrışma hatları üretmek, birilerini ötekileştirmek birilerini de öne çıkarmak ve rol model yapma esasına dayanan bu modelin ülkemizde önemli bir yol aldığı ortadadır. Yakın geçmişte yazılı ve görsel medyada yer alan tartışmalarda sürekli olarak belli görüşü savunanların öne çıkarılması, ekonomik, politik ve eğitim alanında yüceltilerek topluma sunulan bir grubun Türkiye’de baskı unsuru haline getirilmesi için sağlanan küresel ve ulusal desteğin 15 Temmuz’da neye mal olduğu bütün dünyanın malumudur.

Batılıların özellikle de CIA iltisaklı kuruluşların İslam dünyasına yönelik bahse konu inceleme ve araştırmalar yapmalarının nedeni “inanmak için sahih din arama” çabası olarak gözükmemektedir. Entelektüel bir meraktan kaynaklandığını da söylemek zordur. Çünkü Batılı hegemon aklın dine bakışı pragmatiktir. Bu pragmatizm sadece İslam’a değil Hristiyanlığa bakış açılarına da yansımaktadır. Nitekim Russell’ın deyimıyla “Bütün Batı ulusları Hz. İsa’ya hayrandırlar; ama o şimdi yaşasaydı Londra gizli polisi kendisinden şüphelenirdi. Silah taşımak istemediği için de Amerikan yurttaşlığına kabul edilmezdi.” demek suretiyle Batılı hegemon aklın dine bakışını özetlemiştir. Hal böyle olunca Batılıların bahse konu çalışmaları emperyalist amaçlarla yaptığı anlaşılacaktır. Çünkü Batılı hegemon akıl bu çalışmalarla hedef toplumları adlandırmakta, etiketlemekte, birbirinden farklı gruplar oluşturup sonra bu grupları siyasallaştırmak suretiyle amaçları doğrultusunda kullanmaktadır. Nitekim yukarıda işaret edilen rapordan da anlaşılacağı üzere, Batı önce kendi kelimeleri, kavramları ve önyargıları ile hedef toplumlara ad vermektedir Adların masumiyetine inanmak için de çok ciddi delillere ihtiyaç vardır. Öyleyse emperyalist Batı açısından sahip olmak, hük-



### 3. OTURUM

#### Plüralist Bir Dünyada Mutlakın İbkâsı Açısından Caminin Birleştirici Rolü

Ruhi ABAT  
Abdulkadir KIYAK

metmek ve sömürgeleştirmek öncelikle ad koymayı gerekli kılmaktadır. İşte burada konu edilen RAND Raporundaki adlandırmalar da bu çerçevede değerlendirilmelidir.

Nitekim Erich Fromm'un aşağıdaki tespitleri küresel hegemon aklın Hristiyanlığa da pragmatik açıdan baktığı gerçeğini tarihi perspektiften bakmak suretiyle altını çizmektedir. "Kendimize dik-katlice bakacak, çevremizdeki insanların ve liderlerimizin davranışlarını inceleyecek olursak, iyi, güzel ve değerlinin neler olduğu konusundaki görüşlerimizin, o eski Yunan ve Germen kahramanlarıyla tıpa tıp benzediğini görebiliriz. Avrupa ve Kuzey Amerika'nın tarihi, Hristiyanlık dininin kabul edilmiş olmasına rağmen, zorbalıkların, fetihlerin ve aç gözlülüklerin tarihidir. En yüce değerlerimi, diğerlerinden güçlü olmak, başkalarını boyunduruk altına almak ve onları sömürmek olarak sıralamak mümkündür" demektedir.

Aynı kapsamda Noam Chomsky de "Biz Amerikalılar hemen hemen iki yüzyıldır yerli halkları, yani milyonlarca insanı ya kovduk ya da imha ettik, Meksika'nın yarısını zapt ettik, Karayipler ve Orta Amerika bölgelerini talan ettik, Haiti ve Filipinleri –yüz bin Filipinliyi öldürerek- istila ettik. Sonra, II. Dünya savaşının ardından, dünya üzerindeki -bilindiği şekliyle- egemenliğimizi genişlettik. Bütün bu olup bitenler sırasında, hemen hemen her zaman öldürenler bizlerdik ve çarpışmalar bizim milli topraklarımızın dışında cereyan ediyordu." Bu tespitlerden de anlaşılacağı üzere küresel hegemon aklın sınır ötesi operasyonları sadece konvansiyonel değil aynı zamanda kültürel, teolojik ve siyasi operasyonlardır. Bu olguların burada incelenen konuyu ilgilendiren tarafı ise küresel emperyal aklın dinleri teolojik motivasyon ve istismar aracı olarak kullanılması gerçeğidir. Küresel ve ulusal ölçekli yazılı ve görsel medya organlarının kullanılması suretiyle de toplumların küresel hegemon gücün belirlediği minvalde manipüle edilmesidir. Bu manipülasyonların absorbe edilebilmesi yine akademiyanın epistemiyatrist rolünü layıkıyla yerine getirmesiyle mümkündür. Akademiyanın analizinden geçmiş sağlıklı bilginin de camiler üzerinden topluma enforme edilmesiyle toplumsal vahdet inşasında mesafe alınmış olacaktır.

Şimdi burada din istismarı ya da dinlerin kullanılması suretiyle ortaya çıkan sahtecilik uzmanlarının nasıl deşifre edilebileceğine ilişkin İslam filozoflarından iki örnek verilecektir. Derin İslami tecrübeye bakıldığında gerek bireysel gerekse kurumsal din istismarlarına nasıl bakılabileceğine ilişkin geniş bir literatür söz konusudur. Örneğin ilk İslam filozoflarından Kindi, onların bu özelliklerini "Layık olmadıkları halde hakkı temsil durumunda olsalar da bunların kit zekâları gerçeğin esprisini anlamaktan acizdir. Bilgileri ise yüksek bilgi sahiplerini takdir etme, yararı herkese ve onlara da dokunacak olan içtihat yapma düzeyinde



değildir” cümleleri ile belirtir. “Bunların nefislerinde yer eden haset kiri ve düşünce ufuklarını kapayan karanlık gerçeğin nurunu görmelerini engellemiřtir” diyen filozof, bunların saldırgan ve zalim doğalarına da řu cümleleri ile işaret eder: “Bunlar haksız yere işgal ettikleri kürsüleri korumak için, elde edemedikleri ve çok uzağında buldukları insanî faziletlere sahip olanları ařağılarlar. Amaçları riyaset ve din tacirliğidir. Oysa kendileri dinden yoksundur. Çünkü bir şeyin ticaretini yapan onu satar, sattığı ise artık kendisinin değildir.”

İstismarcıları insanlığa tam olarak teşhir etme ve bütün özelliklerini deşifre etme çabasında olan Farabi de, onların özelliklerini bir bir sayarak asalak doğalarının, sofu, “muttaki” ve “zahit” görünümünün tasvirini yapar. Dünya nimetlerini istemekten ve onlar uğrunda çalışmaktan, mücadele etmekten aciz olan bir kimsenin, görünüşte dünyaya düşkün olmadığı zannedilir; ondan şüphelenilmez, korkulmaz. Maksudı gizli olduğu için hareket ve davranışının ilahi olduğu sanılır. Bunların kılık ve kıyafetleri de dünya nimetlerine düşkün olanlarınkinden farklı olduğu için saygı ve itibar görüp kendilerine dünyalıklar adanır. İnsanlar onlara yürekten bağlanır. Herkeşçe sevildikleri için nefislerine ne kadar mağlup olsalar da affedilirler; yaptıkları bütün kötülükler hoş görülür. Böylece onlar itibar, riyaset, mal, lezzet ve her türlü dünya nimetlerini ele geçirmek hususunda herkesten daha kuvvetli ve üstün duruma geçerler. Dünya nimetlerini ele geçirmek için her türlü hile ve kurnazlığa başvuran bu tipleri Farabi, avını yakalamak için tuzak ve kurnazlıklara başvuran canavarlara benzeter. Ancak insanlar onların bu yukarıda söylenen maksatlar peşinde değil de “ulvî” maksatlar peşinde kořtuklarını vehmettikleri için, kimse onlardan çekinmez, şüphelenmez ve korkmaz. Neticede hiç kimse bunlarla mücadele etmediği veya etmeyi bile düşünmediğinden hedeflerine kolay varırlar. Zahiren sofu görünümlü olan bu tipler söylemlerini biraz da ilimle süslediklerinde halk nazarında daha şöhretli olurlar.

Zira onlara göre bir şey ne kadar gizemli olursa o kadar dindir. Hayatlarına anlam ve değer verecek, kişiliklerini geliştirecek bir hedefi olmayan bunlar bedava gelen her şeye mucize gözüyle bakar, tok karnına yatağ a girmeyi zafer olarak algırlar.

Bu nedenle sosyal, kültürel, siyasal ve teolojik anlamdaki istismarlara dayalı olarak gün geçtikçe artan plural ortam çoğalmakta ve hakikati, gerçekliği ve mutlakı dört bir köşesinden mıcıklamak suretiyle aşındırmaktadır. Bu bağlamda insan-Allah, insan-toplum, insan-evren ilişkilerinin ciddi zarar gördüğü 21. yüzyıl ortamında halen orijinal formunu koruyan tek din olarak İslam bütün sadeliği ile insanlığın bu ihtiyacına cevap verecek niteliktedir. Bu gerçeği en iyi bilen de Batılılardır. Nitekim 20. yüzyılın en meşhur medeniyet



### 3. OTURUM

Plüralist Bir  
Dünyada  
Mutlakın  
İbkâsı  
Açısından  
Caminin  
Birleştirici  
Rolü

Ruhi ABAT  
Abdulkadir KIYAK

tarihçilerinden biri olan Arnold Toynbee'in aşağıdaki tespitleri bu bağlamda zikre değerlidir. Müslümanlar arasında ırkçılığın kaldırılışı İslam'ın kalıcı ahlaki başarılarından birisidir. Günümüzde bu İslami özelliği yaygınlaştırmak zorundayız. Çünkü tarih kayıtları her ne kadar ırkçılığın çoğalan insan arasında bir istisna olduğunu gösteriyorsa da, bugün ırkçılığın bu denli kabul görmesi bir felaket sayılmalı ki bu daha çok son dört yüz yıl içinde Batılı güçler arasındaki yarışmada, yeryüzünün paylaşılması konusunda aslan payını alan ülkeler tarafından körüklenmektedir. Buna bağlı olarak İslam ruhunun barışı seven, toleranslı ve ırkçılığa karşı olan kişilerin yararına bir takviye olabileceği akla uygun gelmektedir. "Eğer insanlığın bugünkü durumu bir "ırk savaşı"na yol açacaksa, İslam, tarihi görevini yapmak üzere bir kere daha çağrılmalıdır."

İslam'ın niteliğine ilişkin doğrudan insanlığın doğasını ilgilendiren bu evrensel gerçeklerin gün yüzüne çıkartılması için İslam İlahiyatçısına büyük görevler düşmektedir. P. Tillich'in de haklı olarak dediği gibi şayet İlahiyatçı yalnız bir mütercim olsaydı, görevi yüzeysel olurdu ve hedefi olmazdı. Tanrı'nın mesajını tanımlamak, tercüme etmek yeterli değildir. Onu insanlara anlatmayı da başarmak gerekir. Ancak kutsal Kitabın insanlara anlatılabilmesi için iyi niyet yeterli değildir. Bu iş için, her şeyden önce, çevremizdeki insanlarda ortak olan şeyin belirlenmesi gerekir.

Bu bağlamda Elmalılı Muhammed Hamdi Yazır'ın insan ömrü ile medeniyetlerin evreleri arasındaki benzetmeden hareketle yapmış olduğu şu tespitleri paylaşarak konu sonlandırılacaktır. Elmalılı, tıpkı insan ömründe 14. ve 15. yaşlar ergenlik ve geçiş dönemlerini ifade ettiği gibi medeniyetlerde de 14. ve 15. yüzyıllarda önemli değişikliklerin olduğunu ileri sürmektedir. Bu bağlamda Batının Miladi 14. yüzyılı yeni bir doğuşa sebep olmuş ve bütün insanlığı etkilemiştir. Ancak Batı düşüncesinin dine karşı sorumsuz tavrı Batının ortaya koyduğu düşünce setinin insanlığı nihai olarak tatmin edemediği görülmüştür. Bu nedenle İslam'ın Hicri 15. yüzyılı hem kendisi hem de bütün insanlar için yeni bir doğuma sebep olacaktır. Ne var ki bu yeni doğumun içtihatlarla beslenmesi gerekmektedir. Ancak yeni ilim anlayışında mutlak müçtehid fert değil cemiyettir. Eski devirlerde ilmi içtihad pek bölünme kabul etmiyordu. Bir ilim dalının müçtehidi diğer ilim dallarının da müçtehidi olarak kabul görüyordu. Örneğin bir filozof aynı anda hem matematikçi hem bilim adamı hem tıpcı hem de ilahiyatçı olabiliyordu. Ancak son dönemlerde içtihadın bölünmesi bir zorunluluk haline gelmiştir. Bu nedenle zamanımızda mutlak müçtehit fertler değil cemiyetler olmuştur. İnsan hayatı gibi ilim hayatının da icmaiyeti artmıştır. Bir bilimin müçtehidi diğer bilimlerin mukallidi olabiliyor. O halde çe-





řitli bilimlerde mütehasıs bir heyet İslam'ın evrensel mesajlarını yorumlamalı ve yorumlanan bu bilgi camiler aracılıęıyla topluma yayılmalı ve İslam toplumunun sosyal vahdetini temin etmelidir. Netice olarak Elmalılı'nın tecdit önerisi dikkate alınmalı bu çerçevede yapılacak yeni ama kapsamlı bir yorum ya da tefsirin sonuçlarının camiler aracılıęı ile sosyalleřtirilerek İslam Toplamlarının birlięi saęlanmalıdır.

### ☞ KAYNAKÇA

- Attalı, Jaques, 1492, (Çev: M.A. Kılıçbay), Yapı Kredi Yayınları, İstanbul 2000.
- Aydın, Mehmet, Hristiyan Genel Konsilleri ve II. Vatikan Konsili, Selçuk Üniversitesi Yayınları, Konya 1991.
- Benard, Cheryl, Civil Democratic Islam: Partners, Resources, and Strategies, Santa Monica 2003.
- Chomsky, Noam, "Terör Güçlü Devletlerin Silahıdır" Roger Garaudy, Amerikan Efsanesi İçinde, Türk Edebiyatı Vakfı, İstanbul 2002.
- Farabi, Muhammed Ebu'l Nasır, El- Medinetü'l Fadıla, (Çev.: N. Danışman), M.E.B. Yayınları, İstanbul 1990,
- Fromm, Erich, Sahip Olmak ya da Olmak, (Çev: A. Arıtan), Arıtan Yayınevi, İstanbul 1997.
- Giddens, Anthony, Modernlięin Sonuçları, (Çev., E. Kuşdil), Ayrıntı Yayınları, İstanbul 2000.
- Hamidullah, Muhammed, İslam Müesseselerine Giriş, (Çev.: İ.S. Sırma), Beyan Yayınları, İstanbul 1992.
- Hoffer, Erich, Kesin İnançlılar, İm Yayınları.İstanbul Trsz.
- Kindi, Ebu Yusuf Yakub İbn. İshak, Felsefi Risaleler, (Çev.: Mahmut Kaya), , İz Yayıncılık, İstanbul 1994.
- Köse, Ali, "Modernleşme, Sekülerleşme ve Din İlişkisi Üzerine Yeni Paradigmalar" 21. Yüzyılda Dinin Geleceęi Kutsalın Dönüşü, Timaş Yayınları İstanbul 2014.
- Macit, Nadim, İlimli Müslüman Aęı ve Türkiye, -Ortaklar ve Seçenekler- (<https://studylibr.com/doc/877361/ilimli-musliman-agi-ve-turkiye/29.10.2018-21.33>)
- Naisbitt, John-Aburdene, Patricia, Deęişen Dünyada 1990'ların On Yeni Hedefi Megatends 2000 Büyük Yönelimler, (Çev.E. Güven), Form Yayınları, İstanbul Trz.
- Özkan, Ali Rafet, Kıyamet Tarikatları Yeni Dini Hareketler, IQ Kültür ve Sanat Yayıncılık, İstanbul 2006.
- Russell, Bertrand, Eęitim ve Toplum Düzeni, (Çev. N. Bezel), Varlık Yayınevi, Ankara 1969.
- Sezikli, Ahmet, Hz Peygamber Devrinde Nifak Hareketleri, Türkiye Diyanet Vakfı, Ankara 1994.
- Tillich, Paul, Din Felsefesi, (Çev.: Z. Özcan), Alfa Yayınları, İstanbul 2000.
- Toynbee, Arnold, Medeniyet Yargılanıyor, (Çev.:U. Uyan), Aęaç Yayınları.



### 3. OTURUM

**Plüralist Bir  
Dünyada  
Mutlakın  
İbkâsı  
Açısından  
Caminin  
Birleştirici  
Rolü**

Ruhi ABAT  
Abdulkadir KIYAK

İstanbul 1991.

- Yazır, Elmalılı Muhammed Hamdi, “Dibace”, P. Janet-G.Seailles Tahlili Felsefe Tarihi Metalib ve Mezahib İçinde, (Çev. Elmalılı Muhammed Hamdi Yazır), Eser Neşriyat, İstanbul 1978.



## SÜRÛRÎ DÎVÂNÎ'NDA CÂMÎ İLE İLGİLİ MANZÛM TARİHLER

Duygu KAYALIK ŞAHİN<sup>1</sup>

**Özet:** Arap harflerine verilen sayısal değerlerden oluşan bir sistem olan ebced hesabı, şairler ve yazarlar tarafından metinlerin inşâsında kabul gören bir sanattır. Bu sanat, edebî ürünlerde genellikle “tarih düşürme” şeklinde karşımıza çıkmaktadır. Üdebânın, edebî hünerlerini sergilemek için başvurdukları bir yöntem olan “tarih düşürme”, bir olayın tarihini bir cümleyle, bir mısrayla ya da bir beyitle ebced hesabı yöntemiyle dile getirdiği bir sanattır. Şairler, doğum, ölüm, evlenme, padişahların tahta çıkışı, cülûs törenleri, mimarî faaliyetler, yangın, sel, savaş ve fetih gibi hayatın hemen her alanı ile ilgili konularda manzûmeler yazarak tarih düşürmüşlerdir. Tefsir, hadis, fıkıh, mantık, ve edebiyat gibi birçok alanda eser kaleme alan Sürûrî de şiirdeki maharetini göstermek için ebced hesabını kullandığı manzûmeler kaleme almıştır. Çalışmamızda, *Sürûrî Dîvânı*'nda, câmiler hakkında çeşitli bilgilere ayna tutan tarih manzûmeleri incelenecektir. *Dîvân*'da yer alan bu manzûmelerin işaret ettiği konular bir tasnif dahilinde değerlendirilmeye çalışılacaktır. Ardından elde edilen bulgulardan hareketle, edebiyatın caâmiler özelinde tarihe kaynak etmesi ifade edilmeye çalışılacaktır.

**Anahtar Kelimeler:** Sürûrî, câmi, tarih düşürme, divan, ebced hesabı

### ☞ POETIC CHRONICLES REGARDING THE MOSQUES IN SÜRÛRÎ DÎVÂNÎ

**Abstract:** Ebced, as a system of numerical values given to Arabic letters, is an accepted art in construction of texts by poets and writers. This art is often seen as “composing chronograms” in literary products. “Composing chronograms” kind of a method performed to exhibit skills of the litterateur is an art which expresses the history of an event with a sentence, a verse, or a form of numerical calculation. Poets composed chronograms through writing poems about almost every area of life such as birth, death, marriage, sultans to the throne, cülûs ceremonies, architectural activities, fire, flood, war and conquest. Sürûrî, who wrote in many fields such as tafsir, hadith, fiqh, logic, and literature, wrote poems with numerical values in order to show his talent in poetry. In our study, the chronicle poems from “Sürûrî Dîvânı” that express various information about the mosques will be examined. The subjects pointed out by these poems in Dîvân will be evaluated

<sup>1</sup> Arş. Gör., Bartın Üniversitesi, İslami İlimler Fakültesi, Türk İslam Edebiyatı, dkayalik@bartin.edu.tr



within a classification. Then, based on the findings obtained, it will be tried to represent the literature as a source of history in the case of mosques.

**Keywords:** Sürûrî, mosque, composing chronograms, divan, ebcad calculation.

## ☞ Giriş

Osmanlıca-Türkçe Ansiklopedik Lûgat'ta, "Eski Sâmi alfabe sırasına göre tertiplenmiş, Arapça'ya mahsûs sesleri gösteren harfler ilave edilmiş ve bu sıraya göre harflere, birden ona sıra ile, ondan yüze onar onar, yüzden bine yüzer yüzer olmak üzere birer sayı değeri verilmiş olan Arap harflerinin diziliş sırası ve bütünü"<sup>2</sup> şeklinde tanımlanan "ebced" terimi, Arap alfabesinin ilk tertibi ve harflerinin taşıdığı sayı değerlerine dayanan hesap sistemine verilen addır.<sup>3</sup> Ebcad, aslında alfabedeki harflerin kolaylıkla hatırda tutulmasını sağlamak için eski dönemlerde geliştirilmiş bir formül olup gerçekte bir anlamı bulunmayan kelimelerinin ilki "ebced" (abucad, ebucaed) şeklinde okunduğu için bu adla anılmıştır.<sup>4</sup> "Ebcad", "hevvez", "huttî", "kelemen", "sa'fes", "karaşet", "sehz" ve "dazağ" kelimeleriyle oluşturulmuş bu sistemdeki her harf ebcad sistemine göre bir rakamı karşılamaaktadır.

Turgut Karabey'e göre söz konusu tarihi söyleme becerisi olan ebcad hesabının<sup>5</sup>, bir çok alanda kullanıldığı görülmektedir. Ebcad edebiyatta kullanılması, daha çok üdebânın başvurduğu "tarih düşürme" sanatı sayesinde olmuştur. Tarih düşürme, ebcad alfabesindeki her harfin bir sayıya karşılık olması özelliğinden istifade edilerek herhangi bir hâdiseye, hesaplandığında o hadisenin meydana geldiği yılı verecek şekilde bir kelime, bir cümle, bir mısra veya bir beyit söylemektir.<sup>6</sup> Tarih düşürme sanatı, İranlılardan Türklere, Türklerden de Araplara geçmiştir. Türk Edebiyatı'nda XIV. yüzyıldan itibaren gelişmeye başlamış ve özellikle XVIII. yüzyılda en verimli devresini yaşamıştır.<sup>7</sup> Başlangıçta öğretim ve ezberletme kolaylığı için söylendiği tahmin edilen tarih düşürme, daha sonraki yüzyıllarda şairliğin gereklerinden biri sayılarak hüner gösterme şeklini almış ve edebiyatımızda çok kullanılmıştır.<sup>8</sup> Öyle ki, zamanla şairlerin bir adım öne çıkmak ve kendi yeteneklerini sunabilmek için ebcade başvurdukları âşikârdır. Sadece tarih manzûmelerinin

<sup>2</sup> Ferit Devellioğlu, *Osmanlıca-Türkçe Ansiklopedik Lûgat*, Aydın Kitabevi, Ankara 2007, 197.

<sup>3</sup> Mustafa Uzun, "Ebcad", *DİA*, İstanbul 1994, X, 68.

<sup>4</sup> Mustafa Uzun, "Ebcad", 68.

<sup>5</sup> Rıdvan Canım, "Klâsik Türk Edebiyatında Tarih Düşürme Sanatı ve Bir Ebcad Ustası: Adanalı Sürûrî", *Atatürk Üniversitesi Sosyal Bilimler Enstitüsü Dergisi*, 2009, C.13, S. 2, 106.

<sup>6</sup> İsmail Yakıt, *Türk-İslâm Kültüründe Ebcad Hesabı ve Tarih Düşürme*, Ötügen Yayınları, İstanbul 2010, 66.

<sup>7</sup> Turgut Karabey, *Türk Edebiyatında Tarih Düşürme*, Atatürk Kültür Merkezi, Ankara 2015, 51.

<sup>8</sup> Turgut Karabey, *Türk Edebiyatında Tarih Düşürme*, 51.



yer aldığı mecmuaların edebiyat tarihimizde yer alması da bunu destekler niteliktedir.

Tarih düşürülmüş bir mısranın veya beyitin yer aldığı tarih manzumeleri, çoğunlukla; ya doğum, ölüm, tahta çıkış, sefer, zafer, barış, bir göreve atanma, azledilme, sünnet, evlenme, sakal bırakma, yangın, zelzele.. vs. gibi olaylar; ya da saray, yalı, çeşme, han, hamam, cami, medrese, kışla... gibi binaların yapımı veya onarımı için yazılır. Ancak tarih manzumelerinin konusu çok geniş olduğu için akla gelebilecek hemen her konuda tarih söylenmiştir.<sup>9</sup> Tarih düşürme, zamanla, şairler arasında bir rekabet aracı olmuş, her yapının üzerindeki taş kitabelere tarih manzûmesi yazmak da kültürel bir gelenek haline gelmiştir.<sup>10</sup>

Tarih düşürme, öylesine ustalık gerektiren bir edebî bir sanat ki şairler tarih düşürecekleri zaman, bir yandan vezne bir yandan kafiyeye dikkat ederken diğer bir yandan da vermek istedikleri tarihin doğru bir şekilde ifade edilebilmesi için tarih düşürmek istedikleri hâdiseye ilgili seçtikleri kelimelerdeki harflerin tekâbül ettikleri rakamları göz önünde bulundurmak zorundadırlar. Tarih düşürme sanatında, Türk Edebiyatı'nın en büyük ustası<sup>11</sup> olan ve kaynaklarda "müverrih" olarak anılan "Seyyid Osman Sürûrî", 2000'e yakın tarih manzûmesiyle bu alanda eşsiz bir konuma sahiptir.<sup>12</sup> Sürûrî, 25 Rebiülevvel 1165, yani 11 Şubat 1752 yılında Adana'da doğmuştur.<sup>13</sup> Anadolu Sadaret Kalemî memurluğu, kadılık, kethüdalık ve Anadolu kazaskerliği gibi çeşitli birimlerde görev alan Sürûrî'nin tarih düşürmedeki üstün kabiliyeti dolayısıyla şöhreti bütün Osmanlı ülkesine yayılmıştır. 11 Safer 1229/2 Şubat 1814 tarihinde altmış dört yaşında iken İstanbul'da vefat etmiş ve Edirnekapı dışında Topkapı'da eski dostu Sümbülzâde Vehbî'nin yanına defnedilmiştir.<sup>14</sup> *Divân*<sup>15</sup>, *Hezliyyat*<sup>16</sup> ve *Sürûrî Mecmuası*<sup>17</sup> olmak üzere üç eseri bulunmaktadır.

<sup>9</sup> Turgut Karabey, *Türk Edebiyatında Tarih Düşürme*, 56.

<sup>10</sup> Kemal Karabağçak, *Sürûrî-i Müverrih'in Manzum Tarihleri (İnceleme-Transkripsiyonlu Metin s.51-150)*, Dumlupınar Üniversitesi, Sosyal Bilimler Enstitüsü, Yüksek Lisans Tezi, Kütahya 2007, 6.

<sup>11</sup> Turgut Karabey, *Türk Edebiyatında Tarih Düşürme*, 290.

<sup>12</sup> İsmail Yakıt, *Türk-İslâm Kültüründe Ebced Hesabı ve Tarih Düşürme*, 198-220.

<sup>13</sup> Rıdvan Canım, "Klâsik Türk Edebiyatında Tarih Düşürme Sanatı ve Bir Ebced Ustası: Adanalı Sürûrî", 106.

<sup>14</sup> Elif Ayan Nizam, "Sürûrî/Hüznî/Hevâyî, Seyyid Osman Efendi," <http://www.turkedebiyati-simlersonzlugu.com/index.php?sayfa=detay&detay=6328> [erişim tarihi: 06.08.2018]

<sup>15</sup> Atilla Batur, *Sürûrî Divânı, Hayatı, Sanatı, Eserleri, Divân'ın Tenkitli Metni*, İnönü Üniversitesi, Sosyal Bilimler Enstitüsü, Doktora Tezi, Malatya 2002.

<sup>16</sup> Elif Ayan, *Sürûrî ve Hezliyyâtı*, Hacettepe Üniversitesi, Sosyal Bilimler Enstitüsü Yüksek Lisans Tezi, Ankara 2002.

<sup>17</sup> Mustafa Karaca, *Sürûrî ve Sürûrî Mecmuası*, Süleyman Demirel Üniversitesi, Sosyal Bilimler Enstitüsü, Yüksek Lisans Tezi, Isparta 1996.



Bu çalışmamızda, incelediğimiz *Dîvân*'ı, Sürûrî iki defa tertip etmiştir. Otuz yıl boyunca yazdığı şiirleri 1802'de "*Neşatengiz*" adıyla bir araya getirmiş, 1805'te *Dîvân*'ına yeni şiirlerini ilave etmiştir. İkinci düzenleme sırasında ilk tertibinde divana bütün şiirlerini aldığını, ikinci tertibinde bunların bazılarını çıkardığını bazılarını da yeni eklediğini söyler. Divanın 322 sayfalık kısmındaki tarihler 1719'u bulmakta, *Hezliyyat*'takilerle beraber bu sayı 1800'ü geçmektedir.<sup>18</sup> *Sürûrî Dîvânı*'ndaki tarih manzûmelerini incelediğimizde Sürûrî'nin akla gelebilecek hemen her konuda tarih düşürdüğünü görmekteyiz. Hatta aynı olaya birden fazla tarih düşürdüğü de görülmektedir. Bu tarih manzûmelerinin içerisinde câmilerin yapılması ve yenilenmesine dair manzûmeler de bulunmaktadır. Doğrudan câmiyle alakalı tarihlerin yanısıra dolaylı tarihler de bulunmaktadır. Bu tarihler, hem tarih çeşitlerine göre hem de dil ve muhtevâlarına göre tasnif edilerek incelenecektir.

İsmail Yakıt, *Türk-İslâm Kültüründe Ebced Hesabı ve Tarih Düşürme*, adlı eserinde tarih türlerini "Ma'nen Tarihler", "Lafzen Tarihler", "Lafzen ve Ma'nen Tarihler", "Karışık Tarihler", "Satranç Usûlü Tarih" ve "Mu'amma Tarihler" olmak üzere 7 başlıkta tasnif etmiştir. Yakıt'ın bu tasnifinden hareketle *Sürûrî Dîvânı*'ndaki cami ile ilgili tarih manzûmelerinin çeşitlerini, "Tam Tarihler", "Noktalı Harflerle Tarihler" ve "Beyitle Tarihler" olmak üzere 3 ana başlık altında tasnif etmemiz mümkündür:

### 3.1. Tam Tarihler

Bir tarih mısraının bütün harfleri ebced alfabesindeki sayı değerlerine göre toplandığında ortaya çıkan yekûn hadise yılını veren bir sayı ise bu tür tarihlere "tam tarih" denir.<sup>19</sup> *Sürûrî Dîvânı*'nda 18 tane tam tarihle yazılmış manzûme 2 tane de tam tarihle yazılmış beyit bulunmaktadır. Bunların hepsi de Yakıt'ın tanımıyla "asıl tam tarih"lerdir. Tarih mısraında anlam ve ifade düzgün, imlâ doğru, hakkında tarih düşürülen şeyin veya kişinin ismi mevcut ve tarih düşürülen olayın ne olduğu açık ve seçik beyan edilmiş ve hesaplandığında hadise yılı tam olarak ortaya çıkıyorsa bu tür tarihlere "asıl tam tarih" denir.<sup>20</sup>

Asıl tam tarihle tarih düşürülen manzûmelerden biri *Hekimoğlu Ali Paşa Câmi* hakkındadır. Sürûrî, Hekimoğlu Ali Paşa Câmi'sini tasvir ederken onun, ismiyle müsemmâ ulu bir câmi olduğunu; gökyüzü gibi yüksek olduğunu; bir yangın esnasında tulumbaların yangını söndürmede başarılı olamadığından harabe bir hâle geldiğini; bu yangının sebebinin ancak bir nazar olabileceğini; yangının,

<sup>18</sup> Atilla Batur, "Sürûrî", *DİA*, İstanbul 2010, 38, 173.

<sup>19</sup> İsmail Yakıt, *Türk-İslâm Kültüründe Ebced Hesabı ve Tarih Düşürme*, 351.

<sup>20</sup> İsmail Yakıt, *Türk-İslâm Kültüründe Ebced Hesabı ve Tarih Düşürme*, 351.



câmi kütüphanesine sığramadan Allah tarafından söndürüldüğünü; şimdi ise câmiyi, önceki hâlinden daha güzel olacak bir şekilde Abdülhamid Han'ın tamir ettirdiğini; kendisinin de bu hâdiseyi Abdülhamid Han'ın nâzırlarından Cevher Ağaya "Cihanın şahı Ali Paşa'nın câmisini ihyâ etdi" ifadesiyle takdîm ettiğini söylemiştir:

*Târîh-i Tecdîd Câmi'ü'n-nûr Hekîmoglu 'Alî Pâşâ<sup>21</sup>*  
*Te'âlallâh hulûs-âver 'ibâdet-gâh şevk-efzâ*  
*Müsemâsı mahaldir câmi'ü'n-nûr ismine hakkâ*  
*Zemîni âsmân-âsâ bülend olmakla bercâdir*  
*Misâl-i beyt-i ma'mûr eylese gerdûna isti'lâ*  
*Yapılmışdı Hekîm-zâde vezîr-i esbâk emriyle*  
*Bu mebnî 'alîyü'l-hükme mu'allâ ma'bed ra'nâ*  
*Harîk-i sâni-yi cübb-i 'alîden muhterik oldı*  
*Tulumbalar yetişdi itmedi amma kifâyet mâ*  
*Nazârdan oldı gâyib resm-i şâd-revân şer-şârı*  
*Meyân-ı zulmet dûd-ı siyehde 'ayn-ı Hızır-âsâ*  
*Görince türbesi ol sûzişi yanup yakılmışdı*  
*Hudâ darü'l-küttâbın sakladı nârı idüp itfâ*  
*Kılup 'Abdü'l-hamîd Hân şimdi evvelkinden âbâdân*  
*Revân-ı pâkine merhûmın oldı tesliyyet-bahşâ*  
**Sürûri 'arz-ı târîh ile nâzır Cevher Ağaya**  
**'Alî Pâşânın itdi câmi'in şâh-ı cihân ihyâ (H.1195-M.1781)**

Sürûrî, Fatih Sultan Mehmet zamanında yapılan Eyyûb-i Ensârî Câmi'sinin III. Selim zamanında yenilenmesini anlattığı tarih manzûmesinde, Fatih Sultan Mehmet'in şefaate vâsıl olmak hevesiyle hayırlı işler yaptırdığını; bu hayırlı işlerinden birinin de çok beğenilen bir câmi yaptırması olduğunu; câmi yaptırdığı için çokça sevâp kazandığını; bu câminin yeni bir üslûpla inşâ edildiğini; câminin yapımı esnasında civârındaki bir çok dükkan ve pazarın da câmi inşaatına katıldığını; câminin inşâ edildiği bölgede ikâmet edenlere malî açıdan haklarının verildiğini; câminin etrafını temizleyerek çevresini daha da genişlettiğini; şimdi ise Fatih Sultan Mehmet'in bu nâdîde eserini III. Selim'in muazzam bir şekilde yenilediğini ifade ettikten sonra mezkûr câminin yenilenmesine "Eyyûb Cami güzel oldu Selim Han'a dua et" sözleriyle tarih düşürmüştür:

<sup>21</sup> Çalışmamızda yararlandığımız nüshada başlığın sol yanında "1195" sayısı bulunmaktadır. Bk. Sürûrî, *Divân-ı Sürûrî*, Matbaatü's-Saade, Bulak 1255, 10.



### 3. OTURUM

Sürûrî  
Divânı'nda  
Câmi ile İlgili  
Manzûm  
Tarihler

Duygu  
KAYALIK ŞAHİN

*Târîh-i Tecdîd-i Zîbâ Câmi'-i Eyyûb-i Ensârî<sup>22</sup>  
Zehî tâ'atına ehl-i vilâyet kim bu Beytullâh  
Mutâf-ı evliyâdır tâ'ifi rehber din-i matlûb  
Basîret-mende gerd sâhâsından iktihâl itmek  
Bakılsa farz-ı 'ayn olmuşki müjgânın ider çârûb  
Bulundukda kerâmetle münevver meşhed-i hâlid  
Ki hâlâ künc-i nakd rahmet-i Hakdır o cây hûb  
Kapu açmış musallîne salâ kılmışdı vaktinde  
Cenâb-ı hazret-i Fâtih yapup bir câmi'-i mergûb  
Sevâbın ana vakf itmekle kasd-ı intisâb itmış  
Anınçündür olur bu ma'bed ol devletlüye mensûb  
Şefâ'at-hâhlıkda fi'l-i ceddin işleyüp şimdi  
Şeh-i 'âlî-himem tarz-ı kadîmin kıldı nev-üslûb  
Civârından rızâ bâzârı dükkânlar alup katdı  
Kefsükkânlarına sayı virdi cümle zer-mahbûb  
Büyüdü niyet-i pâk-ile tathîr itdi havlisin  
Derûnundan binâ-yı nâ-becâyı eyleyüp meslûb  
Ebu'l-feth cihânın çünki tecdîd itdi âsârın  
O şâhî Hak idüp gâlib 'adûsın eylesün maglûb  
**Sürûrî söyle târîhin edâ-yı farz idüp anda**  
**Selîm Hâna du'â kıl oldu zîbâ Câmi'-i Eyyûb (H.1214-M.1800)***

Sadrâzam Silahdâr Seyyid Mehmet Efendi'nin ümmete faydalı olsun, Allah katında hayırlı işler yapana dua edilsin diye güzel ve uğurlu bir ibâdetgâh yaptırdığını; orada, insanların namaz kılar-ken kalplerinin huzur ile dolduğunu; câmide nakş edilen nakışları izleyenlerin gönüllerindeki elemelerin ortadan kalktığını; sultânın kapısından içeri girenlere burada kimsenin mâni olamayacağını; minâresinden müezzinin ezan okumaya başladığı anda meleklerin etrafında toplandığı bu câminin ulvî bir yer olduğunu dile getiren Sürûrî, bu câminin tarihini "Saltanat vekili yaptırdı yeni bir câmi" ifâdesiyle vermektedir:





*Târîh-i Berây-ı Binâ-yı Câmi'-i Sadr-ı 'Alî<sup>23</sup>  
Semiy-i şâh-ı kevneyn Âsaf-ı pâkîze sîret kim  
Urur seccâde pîrâ-yı 'adâlet hâşi' vü hâzi'  
İmâmü'l-müslimîn anı görelen lâyıık-ı tevkîl  
Hulûsuyla kerde-i mü'minin oldı ana tâbi'  
'İbâde nâfile ihsânla eyler ümmete farza  
Bilüp vâcib du'âsın müstehabdır itmek zâyî'  
Menâr-âsâ bulunmakla vücûdî istikâmetde  
Kapusun eyledi mihrâb-ı hâcet îzid-i sâni'  
Harîm-i mescid-âsâ 'arsagâh-ı dehri pâk itdi  
Sitem-i hâr ü hasın çârûb himmetle olup dâfi'  
Hadîs-i men benîye iktidâ idüp levce Allâh  
'İbâdetgâh yapırdı geh-i yemn ü behçeti câmi'  
Huzûrî kalb-ile kılmak için âdem namâz anda  
Temâşâ-yı nukûşu dilde âlâmı olur râfi'  
Merec-der bu dergeh-i sūdde-i sultâna kim bunda  
Duhûl-ı ehl-i hâcâta degüldir kimseler mâni'  
Feleklerden melekler cem' olurlar anda olmagla  
Menâre ser-bülendinden mü'ezzîn savtını sâmi'  
Ticâretgâh-ı tâ'atdır ki eşyâsı i'bâdetdir  
Derûnunda ser ü şân müşterîdir merdüman bâyi'  
**Sürûrî câmi'un kıldun beyân mecmû'a o sâfîn**  
**Cenâb-ı Âsaf-ı cem-câha ol â'lâm için sârî'**  
**Cemâ'at kesbi der şevk-i cedîd andıkca târîhin**  
**Vekîl-i saltânat yapırdı matbû' oldı nev-câmi' (H. 1193-M. 1779)***

Sürûrî, Emîn Efendi'nin Hazar Begli kariyesinde tamir suretiyle yaptırmış olduğu câmi için kaleme aldığı tarih manzûmesinde, Zagara Beldesi'nin ileri gelenler zümresinin reisi olan Emin Efendi'nin inatçı ve âsî olanları yendiğini; câmiyi temelinden onardığını ve câminin artık çok sağlam bir yapıya kavuştuğunu; havası güzel, suyu adeta ölümsüzlük suyu gibi olan Hazar Begli isimli köydeki câmiyi onararak bir yâdigâr bıraktığını; artık herkesin yeni câmiye gittiğini ifâde ederek bunun gibi daha nice hayırlı işler yapmış olanlara beş vakit namazın ardından dua istemektedir. Câminin yeniden yapılmasına "Emîn Câmi'sini yeniden ma'mûr kılan kişi kederden uzak olsun" duasıyla tarih düşürmüştür:

<sup>23</sup> Başlığın her iki yanında "1193" sayısı bulunmaktadır. Sürûrî, *Dîvân-ı Sürûrî*, 55.



*Târîh<sup>24</sup>*

*Re'îs-i zümre-i â'yân-i belde-i Zagara  
Emîn Efendi ki ser-keşleri ider makhûr  
Meremmet eyledi mi'mâr-i himmeti yigidin  
Yerinde buldı metânet-gehin binâ-yı umûr  
Eser bıraktı Hazar Begli nâm-kariyede kim  
Hevâsı hoş suyu âb-ı hayatveş-i meşhûr  
O köyde var idi ya'nî harâbe bir câmi'  
Temelden eyledi ta'mîr-i cem idüp müzd-ver  
Kazâda şimdi namâzın kazâya kimse komaz  
Olup o ma'bed-i nevde edâsını mecbûr  
Du'âlar eyleyelim beş vakitde kim anı Hakk  
Bunun gibi nice hayratla kılup me'cûr  
**Disün hemîşe Sürûrî muhallası târîh**  
**Kederden olsun Emîn Câmi'i kılan ma'mûr**  
**(H. 1191-M. 1777)***

İzmir'de deniz kenarında güzel bir câmi yaptırdığından dolayı Gaffar-zâde Hacı Ahmed Ağa'ya ve ceddine "Allah mağfîret etsin" diyerek dua eden Sürûrî, "Temiz bir câmi yaptı Ahmed Ağa" sözleriyle tarih demiştir:

*Târîh<sup>25</sup>*

*Kâsibü'l-berr ü câmi'ü'l-hayrât  
Hâcî Ahmed Aga-yı bî-himmetâ  
Ya'nî Gaffâr-zâde kim pederin  
Mazhar-ı mağfîret ide Mevlâ  
Şehr-i İzmir'de leb-i bahre  
Eyledi tarh-ı ma'bed-i ra'nâ  
Bahr ü berrden gelen musallîni  
Tâ'ata da'vet ile kıldı salâ  
**Ey Sürûrî didim ana târîh**  
**Câmi'-i pâk yapıdı Ahmed Aga (H. 1203-M. 1789)***

Sürûrî, aşağıdaki manzûmede doğrudan câmiyle ilgili bir tarih düşürmemiş dolaylı olarak câmiyi ilgilendiren bir olay hakkında tarih manzûmesi yazmıştır. Bunlardan biri de câmiye kitap bağışlanması hususudur. Halit Cami Kütüphanesi'ne III. Selim'in annesi Vâlîde Sultân'ın ilim tahsiline hizmet etmek isteyenler için kitap

<sup>24</sup> Başlığın sol yanında "1191" sayısı bulunmaktadır. Sürûrî, *Divân-ı Sürûrî*, 136.

<sup>25</sup> Başlığın sol yanında "1203" sayısı bulunmaktadır. Sürûrî, *Divân-ı Sürûrî*, 136-137.



vakfettiğini, Sürûrî kendisinin de bu hâdise için “Valide Sultan nâdir kitap bağışladı” ifadeleriyle tarih düşürdüğünü belirtmiştir:

*Târîh*<sup>26</sup>

*Koydı Halid Câmi'inde Vâlîde Sultân kütüb*

*Hıdmet-i tahsîl-i 'ilme tâlibân itsün şitâb*

*Zîver-i mecmu'a-i mülk eyledim târîhini*

***Mehd-i 'ulyâ cem' idüp vakf eyledi nâdir kitâb (H.1217-M.1803)***

I. Mahmud'un eşlerinden biri olan Hatice Rami Altıncı Haseki adına bir câmi inşâ ettiren Abdülhamid Han'ın yaptığı ibadetleri Allah'ın kabul eylemesi için niyâzlarda bulunduğunu dile getiren Sürûrî, câminin inşâsını, bu câmide namaz kılanların “Altınca Kadın Câmi'sini çok güzel yaptı” sözleriyle tarih düşürdüklerini kaleme almıştır:

*Târîh*<sup>27</sup>

*Her 'ibâdâtın kabûl itsün Hudâ kim eyledi*

*Hem-ser 'Abdü'l-hamîd Hân ma'bed-i a'lâ binâ*

*Anda beş vakti kılanlar söyledi târîhini*

***Eyledi Altıncı Kadın Câmi'-i ra'nâ binâ (H.1201-M.1787)***

III. Selim tarafından yaptırılan ve herkes tarafından müselleme kabul edilen fakat manzûmede hangi câmi olduğu belirtilmeyen bir câmi için temelini gayet sağlam ve kubbesinin çok büyük olduğuna işaret eden Sürûrî, “Genişçe yapıldı câmi ve Selim Han aldı dua” ifadeleriyle câminin inşâ tarihini herkese duyurduğunu söyler:

*Târîh*<sup>28</sup>

*Gâyet esâsı muhkem hem tâk 'arş-ı â'zam*

*Bir ma'bed-i müselleme kıldı binâ Selîm Hân*

*Târîh olunca vâki' itdim cihâna şâyi'*

***Vâsi' yapıldı câmi' aldı du'â Selîm Hân (H.1219-M.1804)***

Yine, hangi câmi olduğunu belirtmeden III. Selim tarafından Kışla yakınlarında parlak ve aydınlık bir câmi yapıldığını, bu câminin yapım tarihini de “Ulu bir câmi yapıldı Han Selim” şeklinde düşürdüğünü dile getirir:

<sup>26</sup> Başlığın sol yanında “1217” sayısı bulunmaktadır. Sürûrî, *Divân-ı Sürûrî*, 205.

<sup>27</sup> Başlığın sol yanında “1201” sayısı bulunmaktadır. Sürûrî, *Divân-ı Sürûrî*, 206.

<sup>28</sup> Başlığın sol yanında “1215” sayısı bulunmaktadır. Sürûrî, *Divân-ı Sürûrî*, 206.



*Târîh<sup>29</sup>*

*Ma'bed-i râşen eyledi bünyâd  
Kışla kurbunda Pâdişâh-ı kerîm  
Kıldı târihi tab'ıma lem'ân*

***Câmi' u'n-nûr yaptı Hân Selîm (H.1219-M.1804)***

Sultan III. Selim'in yaptırdığı diğer bir câminin tarihi için Sürûrî, namaz ehli olanların "Mevlâ Selim Han'ın yaptırdığı câmi kabul olsun" ifadeleriyle tarih söylediklerini belirtirken hangi câmi olduğunu belirtmemiştir:

*Târîh<sup>30</sup>*

*Bu ma'bede 'ibâdet-i Mâ'bud için 'ibâd  
Girsün behişte eylemek ister ise duhûl  
Târîh dir niyâz ile ehl-i namâz kim*

***Mevlâ Selîm Hânın ide câmi'in kabûl (H.1219-M.1804)***

Sürûrî, hangi câmi olduğunu belirtmeden III. Selim'in geçen yıl bir câmi yaptırdığını bu câminin artık tamamıyla inşâsının bittiğini, bunun için de "Müslümanların imamı, aydın bir câmi kıldı" şeklinde tarih düşürdüğünü ifade eder:

*Târîh<sup>31</sup>*

*Sâl-i sâbık âhirinde ma'bed-i Sultân Selîm  
Gerçi olmışdı tamâm üslûbı hoş tarhı metîn  
Şimdi tekmi'l-i tetimmâtıyla târihin didim*

***Câmi'-i râşen binâ kıldı imâmü'l-müslimîn (H.1219-M.1804)***

Vâlîde Sultan'ın Şehsuvar Câmi'sini tamir ettirip câmiyi şâhâne kıldığını, kendisinin de bu husus hakkında tarih yazabildiği için şükür namazı kıldığını dile getiren Sürûrî, "Vâlîde Sultân câmiyi tamir ettirdikten sonra câm süslenmiş oldu" şeklinde tarih düşürmüştür:

<sup>29</sup> Başlığın sol yanında "1219" sayısı bulunmaktadır. Sürûrî, *Divân-ı Sürûrî*, 206.

<sup>30</sup> Başlığın sol yanında "1219" sayısı bulunmaktadır. Sürûrî, *Divân-ı Sürûrî*, 206.

<sup>31</sup> Başlığın sol yanında "1219" sayısı bulunmaktadır. Sürûrî, *Divân-ı Sürûrî*, 206.



*Târîh*<sup>32</sup>

'Aceb şâhane kıldı Şâhsüvar Bey câmi'in hâlâ  
Cenâb-ı mâder-i Şâh-in-şeh devrân idüp ta'mîr  
**Sürûrî secde-i şükr eyledi buldıka târîhin**  
**Müzeyyen oldı câmi' Vâlîde Sultân idüp ta'mîr (H.1220-M.1806)**

Sultan IV. Mustafa'nın yaptırdığı fakat hangisi olduğu belirtilmeyen câminin bitimine düşürülen tarih, Sürûrî'nin kaleminden şu şekilde yazılmıştır:

*Târîh*<sup>33</sup>

Anın vaz'î esâsin şehriyâr-ı sâbık itmişdi  
Ki hâlâ tarhı ra'nâ ma'bed-i 'âli binâdur bu  
**Tamâm oldukda vakt-i şâh-ı devrânda didim târîh**  
**Mükellef câmi' nev-resm Sultân Mustafâdur bu (H.1211-M.1797)**

Sürûrî, Sultan II. Mahmut'un, Beşiktaş'ta eski bir câmiyi yenilemesinin Beşiktaş halkına bir himmeti olduğunu bu yenilemenin tarihinin de "Bu mükellef câmiyi Mahmud Han ihyâ eyledi" sözlerinde olduğunu belirtir:

*Târîh*<sup>34</sup>

Mehdi-i devrân bir eski ma'bedi tecdîd idüp  
Himmeti oldı Beşiktaş semtine revnak-resân  
**İhtimâm üzere yapılmış kim didim târîhini**  
**Kıldı ihyâ bu mükellef câmi'i Mahmûd Hân (H.1222-M.1808)**

Üçbaş Mescidi'ni<sup>35</sup> yaptıran kişinin bir akçeye üç adamı traş eylediğinden dolayı câminin ismine "Üçbaş" dediklerini belirten Sürûrî, mezkûr mescidin yenilenmesi hakkında kendisinin söyleyeceği tarihten sonra cemaatin orada secde etmeye daha da hevesle-

<sup>32</sup> Başlığın sol yanında "1220" sayısı bulunmaktadır. Sürûrî, *Dîvân-ı Sürûrî*, 206.

<sup>33</sup> Başlığın sol yanında "1211" sayısı bulunmaktadır. Sürûrî, *Dîvân-ı Sürûrî*, 206-207.

<sup>34</sup> Başlığın sol yanında "1222" sayısı bulunmaktadır. Sürûrî, *Dîvân-ı Sürûrî*, 207.

<sup>35</sup> M.1532 yılında Amasya'da kadılık yapmış olan Ataullah oğlu Nureddin Hamza tarafından yapılmıştır. <http://www.ortadogugazetesi.net/makale.php?id=11881> [erişim tarihi: 06.08.2018]



neceğini belirterek “Yeni baştan yenilendi Üçbaş Mescidi” şeklinde mescidin yenilenmesinin tarihini düşürmüştür:

*Târîh*<sup>36</sup>

*Zihî ma 'bed ki yapırmış anı vaktinde bir halâk  
Dilerken olmasın halâkdan câmi 'lere firâş  
Tıraş eyler imiş bir akçeye üç adamı merhûm  
Anınçün ismine Üçbaş dimişler böyle olmuş fâş  
Sürûrî secde kılmaz mı cemâ 'at görse târîhin*

***Yeni başdan cedîd oldu müferrah Mescid-i Üçbaş (1219/1805)***

Sürûrî, Hasan Paşa tarafından yaptırılan câminin tamamlanma tarihini şu mısralarla söylemiştir:

*Târîh*<sup>37</sup>

*Hak kabûl itsün Hasan Pâşâ hafîdi ma 'bedin  
Kıldı pîş-i dergeh-i rif'at-medârında binâ  
Vakt-i tekmîlinde târîhin Sürûrî söyledi*

***Câmi'-i nev itdi Mîr Ahmed civârında binâ (H.1217/M.1803)***

Abdülhamid Han'ın Beğlerbeği'nde bir câmi yaptırdığını, bu câminin cemâate adeta bir ferahlık sağladığını, kendisinde bu olaya şu ifadelerle tarih düşürdüğünü söyler:

*Târîh*<sup>38</sup>

*Beğlerbeğide kıldı binâ mâ 'bed-i şerîf  
Şâh-ı cihân cemâ 'ate oldu ferah-resân  
Târîhle işâret idüp binâyâ didim*

***Budur güzîde câmi' 'Abdü'l-hamîd Hân (H.1192-M.1778)***

Sürûrî, sadece câmilerin yapım yahut onarılması hakkında tarih düşürmemiştir. Bir ak sakallının Şehzâde Câmi minaresinden kendisini attığı hâdisesine de tarih düşürmüştür:

<sup>36</sup> Başlığın sol yanında “1219” sayısı bulunmaktadır. Sürûrî, *Divân-ı Sürûrî*, 256.

<sup>37</sup> Başlığın sol yanında “1217” sayısı bulunmaktadır. Sürûrî, *Divân-ı Sürûrî*, 256.

<sup>38</sup> Başlığın sol yanında “1192” sayısı bulunmaktadır. Sürûrî, *Divân-ı Sürûrî*, 205.

*Târîh*<sup>39</sup>

*Buldu Şehzâde Câmi'inde vukû'  
Bü'l-'aceb vak'a kim gören didi vây  
İtdi kendin bir ak sakallı helâk  
Kara sevdâ getürmiş ol hod-rây  
Yazdı vaktinün mü'ezzini târîh*

*Atdı nefsin minâreden biri hây (H.1127/M.1715)*

Sürûrî Dîvânı'nda câmi ile ilgili manzûmelerin hâricinde iki tane de müfred bulunmaktadır. Bu beyitlerden ilkinde, Sultan Selim'in yaptırdığı bir câmiye, ikincisinde ise Hâlid Câmi'nin inşâsına tarih düşürülmüştür:

*Müfred Târîh*<sup>40</sup>

*Binâ buldukda encâm eyledüm târihine âgâz  
Yapıldı Câmi'-i Sultân Selîm-i ma'delet-perdâz (H.1219/M.1804)*

*Müfred Târîh*<sup>41</sup>

*Ben rakam itdüm cemâ'at kıldı târihin hesâb  
Yapdı Hâlid Câmi' Sultân Selîm cem-cenâb (H.1165/M.1752)*

## 2. Noktalı Harflerle Tarihler

Tarihi veren mısraın sadece noktalı harflerinin hesaplanmasıyla ortaya çıkan tarihlere denir. Müverrihler noktalı tarih olduğuna işaret için bir takım mürâdif tabirler kullanır. Nitekim bu tür tarihlere "Mu'cem, mu'acem, cevher, cevherî, cevherdâr, gevher, güher, mücevher, menkût, noktadâr..." tarih adı verilir.<sup>42</sup>

Sultân Selim'in annesi Vâlide Sultân tarafından Eyyûb Camisi'ne vakfedilen kitaplarla ilgili yazdığı bir tarih manzûmesinde Sürûrî, Valide Sultan'ın vasıflarının başlı başına bir kitap olacağını, ona oğlunu bağışlaması için Allah'a dua ettiğini, onun Eyyûb Ca-

<sup>39</sup> Başlığın sol yanında "1127" sayısı bulunmaktadır. Sürûrî, *Dîvân-ı Sürûrî*, 314.

<sup>40</sup> Sürûrî, *Dîvân-ı Sürûrî*, 316.

<sup>41</sup> Sürûrî, *Dîvân-ı Sürûrî*, 316.

<sup>42</sup> İsmail Yakıt, *Türk-İslâm Kültüründe Ebcad Hesabı ve Tarih Düşürme*, 367.



mi'sinde bir kütüphane yaptırdığını, bu kütüphanede her ilimden kitapların bulunduğunu ve câmiye gelenlerin o kitaplardan faydalanabileceğini, bu kitapların vakfedildiği tarihi ise harf-i mankut yani noktalı harflerle yazdığını dile getirir:

*Târîh-i Berây-ı Vakf-i Kitâb-ı Vâlide Sultân Sultân Selîm-i  
Der-i Câmi'ü'n-nûr-ı Eyyûb<sup>43</sup>*

*Mehd-i 'ulyâ kim olur vasfı yazılsa bir kitâb  
Ragbet 'ilm-i şerîf ü tâ'at ma'bûd ile  
Şâh-ı devrânı bağışlasun ana Allâh deyu  
Tâlibin eyler du'â sıdk-ı dil hoşnûd ile  
Câmi'-i Eyyûbî kıldı ol imâmü'l-müslimîn  
Kubbe-i gerdûna hem-ser tâk-ı zer-endûd ile  
Bir tarafda iki dulâbın bu ümmü'l-mü'minîn  
Eyledi memlû nashdan cild-i nâ-ma'dûd ile  
Yapdırıp maksûre hem hâfız kütb-ı nısf itdi kim  
Müstefîd olsun gelenler nüsha-i pür-sûd ile  
Anda her fenden kitâb olmagla kesb-i 'ilm ider  
Müntehâ şerh makâsîd mübtedî maksûd ile  
İşte câmi' işte envâ-ı kütb kim farzdır  
Kıl namâz öğren şerr ü tan sa'y nâ-mahdûd ile  
**Satr-i târîhin Sürûrî harf-i mankûtiyla yaz***

**Vâlide Sultân kütüb vakf itdi nakd-i cûd ile (H.1215-M.1801)**

Sürûrî, Sultan Hamid Cami'sinin minaresinin şimdi eskisinden daha sağlam ve daha güzel olduğunu, bu yenileme tarihini de noktalı harflerle "Beğlerbeyi'nde yeni bir minare başını yükseltti" ifadeleriyle düşürdüğünü dile getirir:

*Târîh<sup>44</sup>*

*Togrusı şimdi menâr-ı câmi'-i Sultân Hamîd  
Oldı evvelkinden efzûn hem metîn ve hem dirâz  
**Vakt-i tecdîdinde târîhin didim menkûtla***

**Togdu Beglerbegide nev menâr ser-firâz (H.1201-M.1786)**

<sup>43</sup> Başlığın her iki yanında "1215" sayısı bulunmaktadır. Sürûrî, *Divân-ı Sürûrî*, 48.

<sup>44</sup> Başlığın sol yanında "1194" sayısı bulunmaktadır. Sürûrî, *Divân-ı Sürûrî*, 206.





III. Selim'in talimatıyla, Fatih Sultan Mehmet'in eserlerinden biri olan Hâlid Cami'sinin yenilediği tarihi Sürûrî, noktalı harflerin hesaplanmasıyla oluşturmuştur:

*Târîh*<sup>45</sup>

*Himmet-i istimdâd idüp rûh-ı Ebû Eyyûbden*

*Fâtihin âsârını tecdîd kıldı Hân Selîm*

*Cevherin âvize-i tâk eyledim târîhini*

***Mürtefi' yapdırdı Hâlid Câmi'in Sultân Selîm (H.1215-M.1800)***

Sürûrî, Gaffar-zâde Ahmed Ağa'nın, İzmir'de yüce bir câmi yaptırdığını, bunun da tarihini "Ahmed Ağa, İzmir'de câmi yaptı, kıl namaz" ifadesinin noktalı harfleriyle düşürdüğünü söylemiştir:

*Târîh*<sup>46</sup>

*Mefhar-i tüccârdur Gaffâr-zâde Hak bu kim*

*Ma'bed-i 'âlî yapup kıldı musallîne salâ*

*Söyledüm târîhini mu'cemle ehl-i beldeye*

***Kıl namâz İzmîrde yapdı câmi' Ahmed Aga (1211/1797)***

### 3. Beyitle Tarihler

Bazen bir beytin her bir mısraı tarihi verebildiği gibi bazen de beytin tümü sadece bir tarih verebilmektedir. Müverih zaten bu hususu tarih manzumesi içinde belirtir.<sup>47</sup>

#### a. Her mısraı birer tarih olan olan beyitler

Sürûrî, Üsküdar'da III. Selim'in yaptırdığı Selimiye Cami'si için yazdığı aşağıdaki manzûmede, padişahlar arasında herkes tarafından örnek alınan bir padişah olan Sultan Selim'in (III. Selim) askerinin kılıcını Hakk'ın, savaş câmisinin tâkî eylediğini; savaşan askerlerin saflarını tertip eylediğini; Üsküdarın güney tarafında köhne bir sarayı yıkıp yerine câmi inşâ ettiğini; câminin külliyesine medrese, matbaa, tekke, çeşme, han, hamam, dükkanlar ve gönül açıcı evler de yapıldığını; Sultan Selim'in ismiyle müsemma olsun diye adına Selimiye verdiğini; Sürûrî, kendisinin bu câmiyi gördüğünde "Asker

<sup>45</sup> Başlığın sol yanında "1202" sayısı bulunmaktadır. Sürûrî, *Divân-ı Sürûrî*, 206.

<sup>46</sup> Başlığın sol yanında "1211" sayısı bulunmaktadır. Sürûrî, *Divân-ı Sürûrî*, 256.

<sup>47</sup> İsmail Yakıt, *Türk-İslâm Kültüründe Ebced Hesabı ve Tarih Düşürme*, 390.



### 3. OTURUM

Sürûrî  
Divânı'nda  
Câmi ile İlgili  
Manzûm  
Tarihler

Duygu  
KAYALIK ŞAHİN

zümresi için Selîmiye merkez oldu” ve “Sultân Selîm câmi yaptı ve askerlerinden dua aldı” sözleriyle iki farklı şekilde tarih düşürdüğüne kaleme almıştır:

*Târîh-i Câmi '-i Ra'nâ-yı Binâ-yı Selimiye der Üsküdar<sup>48</sup>*

*Muktedâ-yı pâdişâyân hazret-i Sultân Selîm  
Eylemiş Hak seyf-i ceysin tâk-ı mihrâb-ı gazâ  
Câmi '-i mülkünde şimdi ol imâmü'l-müslimîn*

*Kıldı tertîb sufûf- ı leşker cenk-âzmâ*

*Üsküdârın kible semtinde sarây-ı köhneyi  
Hedm idüp yaptı yeni meştâ-yı muhkem ibtidâ*

*Pîş-gâhında virüp meydân mu'allim 'askere*

*Vüs'at-ı himmetle bir bir nev-eser itdi binâ*

*Mekteb ü dârü't-tıbbâ'a hânkâh vü çeşme-sâr*

*Hân ü hamâm ü dekâkîn ü büyût-ı dil-küşâ*

*Maksad-ı bânîsi 'ümrân-ı cihândır kim olur*

*Ceste ceste bir müselleme şehr ü hoş âb ü hevâ*

*İsmine mensûb idüp kılmak için ibkâ-yı nâm*

*Tesmiye itdi Selîmiye şeh-i İslâm ana*

*Mecma '-ı âsâr-ı dil-keşdir zemîni bâ-husûs*

*Ol mahalle oldu nev câmi ' 'aceb revnak-fezâ*

*Secde-gâh 'âlim olsun südde-i şâh-ı cihân*

*Farz-ı Hak bunda cemâ'atle kıldıkca edâ*

***Mevki'inde ol müreffeh ma'bedin tarhın gören***

***Her dü târîh-i Sürûrîden ider kesb-i safâ***

***Zümre-i 'asker için oldu Selîmiye makarr***

***Yapdı câmi' Hân Selîm aldı cünûdundan du'â (H.1212-M.1798)***

Sürûrî, Humbaracılar Kışlası'nda yapılan bir câmi için yazdığı tarih manzûmesinde sözlerine şöyle başlar: III. Selim'in annesi Vâlide Sultân, ümit dileyen kişilerin kiblesi ve şefkat evinin ta kendisidir. Onun yaratılışından beri gelen dört özelliğinin iffet, takva, zühd ve Allah korkusuna sahip olduğunu ve daima Allah'a kulluk görevini yerine getirdiğini; Humbarahane içinde öyle bir câmi yaptırdı ki en büyük mimarlardan biri olarak görülen Sinimmar'ın ona bir kere baksa hasetinden çatlayacağını; kubbesinin gökyüzünde samanyolu ve dolunay gibi durduğunu; her tarafında İslam askeri olduğunu-

<sup>48</sup> Başlığın iki yanında “1212” sayısı bulunmaktadır. Sürûrî, *Divân-ı Sürûrî*, 40.



dan mütevellit Beytullah'a benzediğini, onda namaz kılanların onu yaptırana dua etmesi gerektiğini söyler. Sonunda da, kendisinin de dua niyetinde iki tarih mısraı söylediğini ifade eder. Bunlardan ilki "Kışla Ka'be gibi bir yüce câmiye kavuştu" ikincisi ise "Vâlide Sultân asker için câmi yaptırdı" şeklindedir:

*Câmi'-i Vâlâ-yı Binâ-yı Vâlide Sultân Sultân Selîm Hân Der  
Derûn-ı Kışla Humbaracıyân<sup>49</sup>*

*Mâder-i Sultân Selîm Hân Kerîmü'ş-şân kim  
Âsitân-ı şefkatidür kible-i ehl-i ricâ  
Ümmihâni menzilet ümm-i habîbe menkıbet  
Mazhar-ı takvâ-yı ümmü'l-mü'minîn hayrû'n-nisâ  
Râbi' haslet ki hâlâ rub'-ı meskûnda odur  
Feyz-yâb 'iffet ü tâ'ât ü zühd ü ittikâ  
Tâ'ât mahfiye-i Hak ile meşgûliyeti  
Halka-i hayrât hisânından 'yândır dâ'imâ  
Humbara-hâne içinde ma'bed-i nev yapı kim  
Reşkle patlar Sinim-mâr itse nazara ana  
Mürtefi' sol rütbe kim sakındaki üsrüb degil  
Kapılmışdır kubbe-i vâlâsını çarh-ı dü-tâ  
Kubbesi üzre 'ilmle sâye-i kadd-i menâr  
Âsmânda mâh-ı bedr ü kehkeşândır gûyiyâ  
Beyt-i mu'ammer felek sansa 'aceb mi kudsîyân  
Eylemiş bâm-ı sipihre secde-gâhı i'tilâ  
Her taraftan 'asker-i islâmın istikbâli var  
Ortada olmagla Beytullâha benzer bî-merâ  
Evvel gelür yâdına kim mi'râc-i mü'mindir salât  
Silm-i dergâhına eylerken âdem irtikâ  
Lâne-i şâhindir bâlâ-yı sengistânda  
Mahfel-i şâhâne kim olmuş ana revnak-fezâ  
Arkası mihrâbda olmagla hâlâ minberi  
Pest ider eflâkı eylerse tefevvuk iddi'â  
Şeyhi çıkdıkda firâz-ı kürsiye gûyâ sürûş  
Tuhfe-i cins salât ile kılur 'azm-i semâ  
Hak bânîsinde itsün ol âsârı zuhûr  
Her namâzın intihâsında olundukca du'â  
Kıldı mefhûm-ı hadîsi min beni ile 'amel  
Beyt-i cennet eyleye ferdâda me'vâsın hüdüâ  
**Ey Sürûrî ben du'â-gûy-ı kadîmim kim didim  
Şu iki târîhimle ebnâ-yı 'asrû's-salâ  
Kışla buldu şân Ka'be ma'bed-i 'âlî ile  
'Asker için itdi câmi' Vâlide Sultân binâ (H.1212-M. 1798)***

<sup>49</sup> Başlığın her iki yanında "1212" sayısı bulunmaktadır. Sürûrî, *Dîvân-ı Sürûrî*, 45-46.



## SONUÇ

Tarih manzûmeleri sadece tarihî, sosyokültürel, bir olayı anlatmakla kalmaz, aynı zamanda meselenin estetik boyutuna da yer verirler.<sup>50</sup> Sözü etkili kılma amacıyla olan şair, tarih düşürürken aynı zamanda dönemin sosyo-kültürel yapısını da gözler önüne serer. Tarih manzûmeleri edebiyatın bir parçası olarak görülse de aynı zamanda tarih, mimari, sosyoloji gibi diğer bilimlerle de ilişki içindedir.<sup>51</sup> *Sürûrî Dîvânı*'ndaki, câmiler hakkındaki çeşitli bilgilere ayna tutan tarih manzûmelerini incelediğimizde tarihî bilgilerin yanı sıra, mimarî bir takım bilgilere, sosyolojik arka plan görünür-lüklerine, sosyal hayatın izlerine, kültürel öğelerin dünyasına bir kapı aralandığı âşikârdır. Bu sebeple târih mânzumeleri, edebiyat kitaplarında yer alan “edebiyatın diğer bilimlerle ilişkisi” başlığının altını doldurabilecek en güzel örneklerdir.

*Sürûrî Dîvânı*'nda yer alan ve çalışmamızın konusunu oluşturan “câmi” terimi perspektifinde yazılmış manzûmeler, birebir tarih ilmine kaynak teşkil edecek belge görevi üstlenmektedirler. Çalışmamızda özellikle tarihî bilgi verilen câmileri aşağıdaki tablo halinde gösterebiliriz:

Sıra No	Câmi İsmi	Tarih Düşürülme Sebebi	Tarihi
1	Hekimoğlu 'Alî Paşa	Yenileme	H.1195-M.1781
2	Eyyûb-i Ensârî	Yenileme	H.1214-M.1800
3	Silahdâr Seyyid Mehmet	Yaptırma	H. 1193-M. 1779
4	Emîn Efendi	Yenileme	H. 1191-M. 1777
5	İsmi Belirtilmeyen (Gaffar-zâde Hacı Ahmed Ağa tarafından İzmir'de yaptırılan câmi)	Yaptırma	H. 1203-M. 1789
6	Halit Cami	Câmiye kitap bağışlanması	H.1217-M.1803
7	Altıncı Kadın Cami	Yaptırma	H.1201-M.1787
8	İsmi Belirtilmeyen (III. Selim tarafından yaptırılmıştır.)	Yaptırma	H.1219-M.1804

<sup>50</sup> Şener Demirel, “Antepli Aynî Divanı'ndaki Tarih Manzumeleri Üzerine Bir İnceleme”, *Turkish Studies*, 3(4), 2008, s.373-374.

<sup>51</sup> Aliye Deniz Şamer, “18. Yüzyıl Tarih Manzumelerinde Toplumsal Yaşam”, Gazi Üniversitesi, Sosyal Bilimler Enstitüsü, Yüksek Lisan Tezi, Ankara 2012, 1.



### 3. OTURUM

## Sürûrî Divânı'nda Câmi ile İlgili Manzûm Tarihler

Duygu  
KAYALIK ŞAHİN

9	İsmi Belirtilmeyen (III. Selim tarafından yaptırılmıştır.)	Yaptırma	H.1219-M.1804
10	İsmi Belirtilmeyen (III. Selim tarafından yaptırılmıştır.)	Yaptırma	H.1219-M.1804
11	İsmi Belirtilmeyen (III. Selim tarafından yaptırılmıştır.)	Yaptırma	H.1220-M.1804
12	Şehsuvar Cami	Yenileme	H.1220-M.1806
13	İsmi Belirtilmeyen (IV. Mustafa tarafından yaptırılmıştır.)	Yaptırma	H.1211-M.1797
14	İsmi Belirtilmeyen (II. Mahmut tarafından yenilenmiştir.)	Yenileme	H.1222-M.1808
15	Üçbaş Mescidi	Yenileme	H.1219-M.1805
16	İsmi Belirtilmeyen (Hasan Paşa tarafından yaptırılmıştır.)	Yaptırma	H.1217-M.1803
17	Hamid-i Evvel Cami	Yaptırma	H.1192-M.1778
18	Şehzâde Cami	Vukû' bulan bir hâdise	H.1127-M.1715
19	İsmi Belirtilmeyen (III. Selim tarafından yaptırılmıştır.)	Yaptırma	H.1219-M.1804
20	Halid Cami	Yaptırma	H.1165-M.1752
21	Eyyûb-i Ensârî	Câmiye kitap bağışlanması	H.1215-M.1801
22	Hamid-i Evvel Cami	Yenileme	H.1201-M.1786
23	Halid Cami	Yenileme	H.1215-M.1800
24	İsmi Belirtilmeyen (Gaffar-zâde Hacı Ahmed Ağa tarafından İzmir'de yaptırılan câmi)	Yaptırma	H.1211-M.1797
25	Selimiye Cami	Yaptırma	H.1212-M.1798
26	Humbaracılar Cami	Yaptırma	H.1212-M.1798

**Tablo 1:** Sürûrî'nin Câmi ile ilgili Tarih Manzûmelerinde yer alan câmilere dair bilgiler



Yukarıdaki tabloya göre, *Sürûrî Divânı*'nda 15 tane câmi yaptırılmasına dair tarih manzûmesi, 8 tane câmi yenilenmesine dair tarih manzûmesi, 2 tane câmiye kitap bağışıyla ilgili tarih manzûmesi ve 1 tane de câmide vukû bulan bir hâdisenin anlatıldığı tarih manzûmesi bulunmaktadır. Bu noktadan hareketle, câmiler hakkında tarih araştırması yapacak araştırmacıların divanlar başta olmak üzere edebî metinleri göz ardı etmemeleri gerektiğini söylemek doğru olacaktır.

### ☞ KAYNAKÇA

- Ayan, Elif. *Sürûrî ve Hezliyyâtı*, Hacettepe Üniversitesi, Sosyal Bilimler Enstitüsü Yüksek Lisans Tezi, Ankara 2002.
- Batur, Atilla. "Sürûrî", *DİA*, İstanbul 2010, 38, 172-173.
- Batur, Atilla. *Sürûrî Divânı, Hayatı, Sanatı, Eserleri, Divân'ın Tenkitli Metni*, İnönü Üniversitesi, Sosyal Bilimler Enstitüsü, Doktora Tezi, Malatya 2002.
- Canım, Rıdvan. "Klasik Türk Edebiyatında Tarih Düşürme Sanatı ve Bir Ebced Ustası: Adanalı Sürûrî", *Atatürk Üniversitesi Sosyal Bilimler Enstitüsü Dergisi*, 2009, C.13, S. 2, 105-120.
- Demirel, Şener. "Antepli Aynî Divanı'ndaki Tarih Manzumeleri Üzerine Bir İnceleme", *Turkish Studies*, 3(4), 2008, s.372-398.
- Devellioğlu, Ferit. *Osmanlıca-Türkçe Ansiklopedik Lûgat*, Aydın Kitabevi, Ankara 2007.
- Karabey, Turgut. *Türk Edebiyatında Tarih Düşürme*, Atatürk Kültür Merkezi, Ankara 2015.
- Karabuçak, Kemal. *Sürûrî-i Müverrih'in Manzum Tarihleri (İnceleme-Transkripsiyonlu Metin s.51-150)*, Dumlupınar Üniversitesi, Sosyal Bilimler Enstitüsü, Yüksek Lisans Tezi, Kütahya 2007.
- Karaca, Mustafa. *Sürûrî ve Sürûrî Mecmuası*, Süleyman Demirel Üniversitesi, Sosyal Bilimler Enstitüsü, Yüksek Lisans Tezi, Isparta 1996.
- Sürûrî. *Divân-ı Sürûrî*, Matbaatü's-Saade, Bulak 1255.
- Şamer, Aliye Deniz. "18. Yüzyıl Tarih Manzumelerinde Toplumsal Yaşam", Gazi Üniversitesi, Sosyal Bilimler Enstitüsü, Yüksek Lisan Tezi, Ankara 2012.
- Uzun, Mustafa. "Ebced", *DİA*, İstanbul 1994, X, 68-70.
- Yakıt, İsmail. *Türk-İslâm Kültüründe Ebced Hesabı ve Tarih Düşürme*, Ötügen Yayınları, İstanbul 2010.
- Elif Ayan Nizam, "Sürûrî/Hüznî/Hevâyî, Seyyid Osman Efendi" <http://www.turkedebiyatiisimlersonzlugu.com/index.php?sayfa=detay&detay=6328> [erişim tarihi: 06.08.2018]
- <http://www.ortadogugazetesi.net/makale.php?id=11881> [erişim tarihi: 06.08.2018]



### **3. OTURUM**

### **PEMBE SALON**

**Oturum Başkanı:**  
**Prof. Dr. Şuayip ÖZDEMİR**

**Prof Dr. Murat SÜLÜN**  
Mihrap Tezyinatında Uygulanan Âyet Hatları

**Doç. Dr. Mahmut ÖZTÜRK**  
Mehmet Akif'in Cami Kürsülerinde Zikrettiği  
Ayetler ve Yorumları

**Dr. Öğr. Üyesi Kerim ÖZMEN**  
**Doç. Dr. Yahya BAŞKAN**  
Birgi Ulucamii ve İç Mekân Kitâbelerindeki  
Hadis Varlığı

**Asiye ALTAN**  
Sivas İl Merkezinde Bulunan Tarihi Camilerin  
Kitâbeleri ve Bu Camiler Özelinde Cami  
Kitâbelerinin Önemi







## MİHRAP TEZYİNATINDA UYGULANAN ÂYET HATLARI

Murat SÜLÜN<sup>1</sup>

**Özet:** Tebliğde; mihrâb kelimesinin anlamı belirtildikten sonra, bir ‘mabet elemanı’ olarak taşıdığı önem üzerinde durulmakta; sanat eserlerinin âyetlerle bezenmesinin felsefesi özetlenmekte; çeşitli tezyinat geleneklerinde, bilhassa Osmanlı tezyinatında mihraplara uygulanan Kur’ân ayetleri tasnif edilerek, hangi ayetin hangi amaçlarla mihraplara yazıldığı çok sayıda örnekle verilmektedir. Mihraplara uygulanan âyetler incelendiğinde, Yüce Allah’la ve kible ile alakalı ayetlerin yanı sıra, mihrap ve mescid kelimelerinin geçtiği ayetlere ağırlık verildiği tespit edilmiştir.

**Anahtar Kelimeler:** Kur’ân-ı Kerim, Tefsir, sanat, hat, tezyinat felsefesi

### ☞ QUR’ÂNİC VERSES APPLIED TO THE MIHRÂBS

**Abstract:** In this paper; the meaning of the verb mihrâb (مباحم) is been determined, the importance of mihrâbs as an element of a mosque showed, the wisdom of decoration of artworks is been outlined, the Qur’anic verses that applied on the mihrâbs in several decoration traditions, especially Ottomans, are been classified, finally which verse applied in which mosque is been reflected with a lot of examples. When the verses applied to the mihrâbs are examined, the verses about the Almighty Allah and the Qibla, as well as the order of the words of the mihrâb and masjid are been identified.

**Keywords:** Holy Qur’ân, Exegesis, art, calligraphy, the wisdom of decoration

### ☞ Giriş

Günümüzde *mihrap*, “namaz kılarken dönülecek yönü göstermek üzere cami kible duvarının ortasına yerleştirilen girintili kısmı” ifade etmektedir. İslâmiyette “dinin direği” sayılan namaz Kâbe’ye doğru dönülerek ifa edildiği ve cemaate önderlik eden kişinin onlardan hafif ileride / ayrı bulunması gerektiği için mabedlerin en önemli elemanı Kâbe yönünü gösteren *mihraplar* olmuştur. Ancak bu, Peygamber (s.a.) devrinden itibaren camilerde özel bir mihrap bölmesi bulunduğu anlamına gelmez. İlk mihrabın hangi devirde

<sup>1</sup> Prof. Dr., Marmara Üniversitesi İlahiyat Fakültesi / Tefsir Bilim Dalı. ms.varnali@gmail.com



yapıldığı kesin olmamakla birlikte, Emevî hükümdarlarından Velîd b. Abdülmelik devri öne çıkmaktadır<sup>2</sup>.

*Mihrâb* kelimesinin hangi kökten geldiği hakkında görüş birliği yoktur. *Harbe* ya da *mikrâb* (mabed) kelimelerinden türetilmiş olabilir. *Mihrâb* (محراب) kelimesi, Hazret-i Davud, Hazret-i Süleyman, Hazret-i Zekeriya ve Hazret-i Meryem’le ilgili ayetlerde “mabed”, “mabedin özel dua bölmesi” ve “taht odası” anlamlarında kullanılmıştır<sup>3</sup>. Zemahşerî, meşhur tefsiri *el-Keşşâfta*, *mihrâb* kelimesini “Müptezellikten uzak, şerefli, değerli mesken ve mahfil” olarak tanımlarken<sup>4</sup>, ünlü dilci İbn Manzûr, *mihrabı*; “Mescit, ev ve namazgâhların en şerefli kısmı”<sup>5</sup> şeklinde nitelendirir.

Cami mihraplarına niçin *mihrâb* dendiği ile ilgili olarak büyük dilci Râğib el-İsfahânî, *el-Müfredât*’ında üç gerekçe saymıştır:

\* Mihraplara –“harp yeri” anlamında– *mihrâb* denmiştir. Çünkü burası şeytan ve heva ile *harbedilen* yerdir.

\* Mihraplara –“başköşe” anlamında– *mihrâb* denmiştir. Çünkü evlerin en mutena köşelerine ‘evin mihrabı’ denilir. Bu kullanım zamanla camilere de uyarlanmış ve caminin en dikkat çekici kısmı *mihrap* diye adlandırılmıştır. –Yalnız, *mihrâbın önce camilerdeki malum yer için kullanıldığı; ‘ev mihrabı’nın bu kullanımdan alındığı da söylenir ki Ragıp el-İsfahânî’ye göre bu daha doğrudur.*–

\* Mihraplara –“uzak yer” anlamında– *mihrâb* denmiştir. Çünkü burada insanın dünyevî meşgale ve düşüncelerden uzak (*harîb*) bulunması gerekmektedir<sup>6</sup>.

Aynı çerçevede bir başka açıklama denemesi de şudur:

\* Mihraplara –“uzak yer” anlamında– *mihrâb* denmiştir; çünkü namaz kıldıran kişi, mihrapta diğer insanlardan uzakta durmaktadır. “iki kişi arasında mesafe bulunduğu” zaman, Arap dilinde *fulânun harbun li-fulânin* denir. Sonuç olarak; *mihrâbın*, –“bir tür mızrak” olan ‘harbe’den değil– uzaklık ifade eden H-R-B kökünden gelmesi daha güçlü bir ihtimaldir<sup>7</sup>.

Kelimenin kökeniyle ilgili bu farklı yaklaşımlar, kişinin mihrapta kendisine ayrı bir çeki-düzen vermesi gerektiği noktasında birleşir<sup>8</sup>.

<sup>2</sup> Johs., Pedersen, “Mescid” , *İslâm Ansiklopedisi*, İstanbul: Millî Eğitim Bakanlığı, 1972, VIII, 36-37.

<sup>3</sup> Âl-i İmrân 3/37, 39; Meryem 19/11; Sebe’ 34/13 [İmam Mücahid bu ayetteki *mehâribi* “kasrın dönündeki yapılar” olarak tefsir eder (*Buhârî*, “Enbiya” 41)]; Sâd 38/21.

<sup>4</sup> Zemahşerî, *el-Keşşaf*, Sebe’ 34/13 hk.

<sup>5</sup> Bkz. İbn Manzûr, *Lisanu’l-Arab*, “hrb” md.

<sup>6</sup> Bkz. Ragıb el-İsfahani, *el-Müfredat*, “hrb” md.

<sup>7</sup> Bkz. İbn Manzûr, “h-r-b” md.

<sup>8</sup> Zaten, mihraplara zaman zaman bu mânayı çağrıştıran ayetler de yazılmıştır. Sözelimi mihrapların her tür gaileden uzak oluşuna işaret etmek amacıyla yazılan وَمِنْ دَخَلَهُ كَانَ آمِنًا (*Oraya giren emniyette olur.* [Âl-i İmrân 3/97]) âyeti. [Konya Mevlana Dergâh mescidi mihrabı ile



Tümüyle dinsel ve hatta mistik bir açıklama içinde ele alınabilecek ilk ve belki de tek simgesel İslâm formu *mihrap*<sup>9</sup>. Mahallî zevklere göre çeşitli şekiller alan mihraplar cami tezminatının en yoğun olduğu mimarî unsurlar olagelmıştır. Selçuklu, Beylikler ve erken dönem Osmanlı mihraplarının yanı sıra, Orta Asya ve İran mihraplarının alınlık, kavsara ve bordürleri yazı ile dekore edilmiştir. İslâm mabedlerinde tek bir mihrap şekli de yoktur. Mihraplar devirlerine göre yüksek bir şekil almış; taçları, istalaktitli girintileri, yan sütunları çinilerle bezenmiş; alçı kabartma süslemeli yahut mermerden ve bazen ahşap oyma süslemeli olarak yapılmıştır<sup>10</sup>.

### ❧ I. ALLAH TEÂLÂ'YA DAİR ÂYET-İ KERİMELER

Mihraplarda en sık görülen hatlar Yüce Allah'ı konu alan ayet hatlarıdır; çünkü mabedin en dikkat çekici bölümü mihraplardır ve namazda Allah'ın huzurunda divana durulmaktadır. Bu gibi ayetlerle cemaate, Allah'ın huzurunda ne tür bir inanış ve yakarış içinde olmak gerektiği gösterilmiş olmaktadır.

Allah'la ilgili ayetler çerçevesinde, Ayete'l-kürsî, *İhlâs* suresi ve *Huvallâhullezîm*in öne çıktığı görülür. Bu üç pasajın ortak özelliği, Yüce Allah'ı veciz bir şekilde tanıtıyor olmalarıdır. Daha nadir rastlanan *Âmene'r-rasûlü* ise Allah-kul ilişkisine dair önemli ipuçları barındırdığı için tercih edilir. Yalnız, bu ayetler, uzaktan algılanabilen asıl mihrap ayeti olarak değil, mihrap nişindeki, bordüründeki veya çevresindeki diğer hatlar arasında yazılmaktadır.

Örneği:

**Ayete'l-kürsi:** Konya Alâeddin, Karamanoğlu İmareti [İstanbul – Çinili Köşk'te (257. ayetin sonuna kadar)], Afyon Ulu Camii, Bursa Hidayet, Ankara Arslanhane, Niğde Sungurbey, Meşhed Gevher Şâd, Sivas Gökmedrese ve Herat Havz Karbas, Manisa Muradiye [256. ayetteki الْعَلِّيِّ مِنَ الرُّشْدِ مَنْ الْغِيِّ كَادَر], **Konya Azi-ziye**, İzmit Fevziye (depremden önce) mescid/camileri, Bursa Ulu Camii mihrap mukarnaslarının çevresi, Çinili Köşk'te sergilenen Karamanoğlu Camii mihrabı; Niğde Hüdavend Hatun Türbesi, *Ürgüp Damseköy Taşkın Paşa Camii* (256. ayet dâhil), Meşhed İmam Rızâ Türbesi (büyük bordür; 257. Ayetteki الْتُّورِ إِلَى الْا كADAR), Kahire Sultan Hasan Kalaun Türbesi'nin ve Hindistan-Bijapur İbrahim Rauza (Bir öncesindeki يَا أَيُّهَا الَّذِينَ آمَنُوا اتَّقُوا مِمَّا رَزَقْنَاكُمْ ayetiyle birlikte), Bursa Ulu Camii mihrap mukarnaslarının çevresi.

Konya Aziziye Camii'nin mihrap nişinde]. Mescid-i Harâm'a giren herkesin güvende olacağını bildiren bu ayet mihraba uygulanarak, ilgili mekânla Kâbe-i Muazzama arasında benzerlik kurulmuş; Kâbe gibi buranın da güvenli ve şerefli bir *beytullah* olduğu ihsâs edilmiştir.

<sup>9</sup> Oleg Grabar, s. 93.

<sup>10</sup> Öz, I, 10-11.



**Âmene'r-rasûlü:** Konya Sırçalı Medrese, Irak Necef-i Eşref Câmî-i Sâr.

**İhlâs suresi:** Bursa Yıldırım, Bursa Muradiye ve Ulu Cami, Konya Şerafeddîn, Kadırga Sokollu, **Manisa Muradiye (mukarnasın sağ ve solu, yıldız şeklinde)**, Beylerbeyi Hamîd-i Evvel camileri. Bursa Muradiye, Ulu Cami, Manisa Muradiye (mukarnasın sağ ve solu, yıldız şeklinde).

**Huva'llâhullezî:** Kurtuba Ulu Camii, Ürgüp Damseköy Taşkın Paşa Camii (bordür: لَا يَسْتَوِيْ den itibaren; ayrıca *lafza-i celâl* ve *ism-i nebî'nin* etrafında: 22. ve 23. ayet),

Mihraba Allah'la ilgili hat uygulanmasının en güzel örneklerinden biri de **Kurtuba Ulu Camii** mihrabıdır. Büyük Endülüs medeniyetinin ihtişamını yansıtan gerçek eserlerden biri olan bu caminin mihrabında, iki ayet hattı vardır:

\* Biri; Yüce Allah'ın veciz biçimde tavsif edildiği Haşir suresinin 22-24. ayetleri<sup>11</sup>;

\* Diğeri ise insanları Allah'a halisane kulluk etmeye çağıran aşâğdaki ayettir:

هُوَ الْحَيُّ لَا إِلَهَ إِلَّا هُوَ فَادْعُوهُ مُخْلِصِينَ لَهُ الدِّينَ الْحَمْدُ لِلَّهِ رَبِّ الْعَالَمِينَ

"O diridir, O'ndan başka ilâh yoktur. Şu halde içten bir dindarlık ve bağlılıkla O'na dua edin. Hamd, âlemlerin Rabbi olan Allah'a mahsustur." (Gâfir 40/65<sup>12</sup>)

**Selçuklu** mihraplarının en güzel örneklerinden biri olan Konya'daki Sırçalı Mescid'in çini mozaik mihrabında; mihrabın etrafını çeviren zeminde lâciverd renkte Selçuk sülüsüyle geniş bir ayet kitabesi kompozisyona hâkim olup, kitabede şu ayet yazılıdır:

شَهِدَ اللهُ أَنَّهُ لَا إِلَهَ إِلَّا هُوَ وَالْمَلَائِكَةُ وَأُولُو الْعِلْمِ قَائِمًا بِالْقِسْطِ لَا إِلَهَ إِلَّا هُوَ الْعَزِيزُ الْحَكِيمُ إِنَّ الدِّينَ عِنْدَ اللهِ الْإِسْلَامُ

"Allah, hak ve adaleti ayakta tutarak, kendinden başka ilâh olmadığını bildirdi; melekler ve ilim sahipleri de bunu ikrar ettiler. (Evet) O'ndan başka ilâh yoktur; O mutlak güç ve hikmet sahibidir. Kuşkusuz Allah katında din İslâm'dır." (Âl-i İmrân 3/18-19)

**Örneği:** (Hemen tamamı, bir sonraki ayetin başındaki *إِنَّ الدِّينَ عِنْدَ اللهِ الْإِسْلَامُ* kadar): Konya Beyhekim Mescidi, Konya Sırçalı Medrese ve Mescidi, Ankara Aslanhane Camii, Konya Alevî Sultan Mescidi, Beyşehir Eşrefoğlu Camii, Dehistan Mezâr-ı Şîr Kebîr, Meşhed Dûdâr Medresesi. Edirne Muradiye Camii (يَقُولُونَ رَبَّنَا) dan başlayıp, *وَالْمُسْتَغْفِرِينَ بِالْأَسْحَارِ* ŞEHİDَ اللهُ أَنَّهُ kısmı bu ayet kuşağının üstünde ve oldukça küçük).

<sup>11</sup> Haşir: 23, -*besmele* ile birlikte- mihrap alınlığında olup, diğerleri bordürdedir.

<sup>12</sup> Mihrap alınlığının üzerinde; nişi çevreleyen iki satırlık kare şeklindeki bordürde.



lı öncesi ve kuruluş dönemi mihraplarında sık rastlanan bu ayet bir tür Kelime-i Şehadet niteliğindedir. Nitekim genelde, İslâmiyetin anlam ve önemini vurgulayan, devamındaki *عِنْدَ اللَّهِ الْإِسْلَامُ* (Şüphesiz Allah katında din İslâm'dır.) ifadesi ile birlikte yazılır. İlk ayette tevhîd ilkesi; ikinci ayette ise İslâmiyetin yegâne din olduğu vurgulanmakta; en temel ilkeler zihinlere nakşedilmektedir [Bu çerçevede çok sayıda Osmanlı mihrabında kelime-i Tevhide yer verilmiş olduğunu hatırlatalım].

Şam / Emeviye Camii mihrap tacının üzerinde Rahman suresinin ilk ayetleri yer almaktadır ki, aynı gayeye matuf olduğu açıktır. Benzer bir uygulama da Yemen / Bekriye Camii mihrap nişinde gördüğümüz şu ism-i şeriflerdir:

هُوَ الْأَوَّلُ وَالْآخِرُ وَالظَّاهِرُ وَالْبَاطِنُ وَهُوَ بِكُلِّ شَيْءٍ عَلِيمٌ

“O, evvel ve âhir, zâhir ve bâtıdır. O her şeyi bilir.” (Hadîd 57/3)

Yüce Allah'ı konu alan hatlar arasında O'na yakarış niteliğindeki *nidalar* da önemli bir yer tutar. Ancak bu seslenişler, yapıların sadece mihraplarında görülmez. Konya **Beyhekim** ve **Sırçalı** mescit mihraplarındaki şu ayet **bu çerçevede son derece önemlidir:**

قُلِ اللَّهُمَّ مَالِكَ الْمُلْكِ تُؤْتِي الْمُلْكَ مَنْ تَشَاءُ وَتَنْزِعُ الْمُلْكَ مِمَّنْ تَشَاءُ وَتُعْزُّ مَنْ تَشَاءُ وَتُذِلُّ مَنْ تَشَاءُ بِيَدِكَ الْخَيْرُ إِنَّكَ عَلَىٰ كُلِّ شَيْءٍ قَدِيرٌ

“De ki: Allah'ım! Sen ey mülkün mutlak sahibi! Sen mülkü dilediğine veriyor, dilediğinden çekip alıyorsun; dilediğini aziz ediyor, dilediğini zelil ediyorsun. Hayır tamamen Senin elindedir. Şüphesiz, Sen her şeye kadirsin.” (Âl-i İmrân 3/26)

Örneği: Konya Beyhekim Mescidi, Silvan Ulu Cami, Konya Sırçalı Mescid (sadece kuli'llâhümme mâlike'l-mülk)

**Bu ayette, bir insanın en büyük sermayesi olan izzetin, yani onur ve gücün, “mülkün gerçek sahibi”nden istenmesi gerektiği gösterilmektedir. –Bunun yolu elbette, sadece sözlü dua değildir; Allah'a fiilen de yakarmak gerekir. –**

Yine, Memlûk sanatının en güzide örneklerinden Kahire / Sultan Hasan Camii'nin mihrabında, göz hizasındaki orta kısmı kaplayan kible ayetine<sup>13</sup> ek olarak, mihrabın ortasından itibaren yükselen bordürde Âl-i İmrân: 190-192 yazılıdır:

Allah'la ilgili mihrap hatları arasında, “kişinin sadece namaz kılmakla değil, daima Allah'a yönelik yaşaması gerektiği”ne yönelik ayetler önemli bir yer tutar. Sözgelimi Konya/Beyşehir **Eşrefoğlu** Camii'nin mihrap alınlığındaki şu ayetle, insanın yanlış kişi ve akideleri bırakarak, tamamen Allah'a yönelmesi ihtar edilmektedir:

<sup>13</sup> Aynı ayet, Sultan'ın Türbesindeki mihrapta da yazılıdır (145. ayetteki *بِإِذْنِ اللَّهِ* 'a kadar).



إِنِّي وَجَّهْتُ وَجْهِيَ لِلَّذِي فَطَرَ السَّمَوَاتِ وَالْأَرْضَ حَنِيفًا وَمَا أَنَا مِنَ الْمُشْرِكِينَ

“Ben, hanîf olarak, yüzümü, gökleri ve yeri yoktan yaratan Allah’a çevirdim ve ben müşriklerden değilim!” (En’âm 6/79)

Bu ifade, peygamberlerin atası sayılan Hazret-i İbrahim’e ait bir manifestodur. Mihraba yazılarak, camidekilerin kibleye yönelmekle, Yüce Allah’a teveccüh ettikleri, yani “kiblenin, O’nun mekânla ilgisi bulunmayan mutlak varlığını simgelediği” belirtilmiş olmaktadır.

**Osmanlı tezminat geleneğindeki** mihrap hatlarına geçmeden evvel, Peygamber konulu hatlar çerçevesinde Mescid-i Nebevî mihraplarına yer vermek istiyoruz:

Mescid-i Nebevî’de üç adet mihrap olup üçü de Memlûk üslûbundadır.

### (i) Şu anki mihrap (Mihrâb-ı Osmânî)

Hazret-i Osman’ın Mescid-i Nebevî’yi genişlettiği esnada yaptırdığı bu mihrap kible duvarının tam ortasında olmayıp Türbeye uzaklığı yaklaşık 7-8 metredir. –Kuşak yazısının devamı olarak– bu mihrabı çevreleyen yazı yukarıda verildiği için, sadece mihrap üzerindeki veriyoruz:

Mihrabın en üst sağ köşesinde –kare şeklinde–

لَقَدْ جَاءَكُمْ رَسُولٌ مِنْ أَنْفُسِكُمْ عَزِيزٌ عَلَيْهِ مَا عَنِتُّمْ حَرِيصٌ عَلَيْكُمْ بِالْمُؤْمِنِينَ رَءُوفٌ رَحِيمٌ  
(Tevbe 9/128)

En üst sol köşede yine kare şeklinde:

مَا كَانَ مُحَمَّدٌ أَبَا أَحَدٍ مِنْ رِجَالِكُمْ وَلَكِنْ رَسُولَ اللَّهِ وَخَاتَمَ النَّبِيِّينَ وَكَانَ اللَّهُ بِكُلِّ شَيْءٍ عَلِيمًا  
(Ahzâb 33/40)

Bu ikisinin altı, sağdaki yazının hemen üzeri üçgen olmakla birlikte alanı dikkâretten:

قَدْ نَرَى تَقَلُّبَ وَجْهِكَ فِي السَّمَاءِ (Bakara 2/144)

Bunun karşısında yine aynı şekle sahip:

فَلَنُؤْيِيَنَّكَ قِبْلَةً تَرْضَاهَا (Bakara 2/144)

Bu ikisinin altında, sağda –kare içerisinde dairevî olarak– :

فَوَلِّ وَجْهَكَ شَطْرَ الْمَسْجِدِ الْحَرَامِ (Bakara 2/144)

Bunun karşısında, yine aynı şekle sahip:

وَحَيْثُ مَا كُنْتُمْ فَوَلُّوا وُجُوهَكُمْ شَطْرَهُ (Bakara 2/144),

1455 sonrasına rastlayan bir tarihte Doğan Şeyh tarafından yapılan, fakat Kanuni tarafından siyah ve beyaz mermerlerle kaplan-



dığı için *mihrâb-ı süleymânî* denen<sup>14</sup> bu mihrabın en üst kısmındaki üçgen bölümde, lâcivert üzerine sarı renkte büyükçe, dairevî:

كُلَّمَا دَخَلَ عَلَيْهَا زَكَرِيَّا الْمِحْرَابَ (Âl-i İmrân 3/37)

Geri kalan dikdörtgen kısımda yani sağ alt baştan yukarıya sola doğru, Bakara: 144, Âl-i İmrân: 68 ve 95 ile -mihrabın göğüs hizası- na gelen orta kısmında- Tevbe: 112 bulunmaktadır.

### (iii) Kayıtbay mihrabı (Mihrâb-ı Nebevî)

Hazret-i Peygamber'in Ashâb'ına namaz kıldırıldığı yer esas alınarak inşâ edilmiş olan ve Kanunî mihrabıyla aynı şekle sahip olan bu mihrabın üst kısmındaki üçgen bölümde, -Abdullah Zühdî Efendi'ye ait- lâcivert zemin üzerine sarı yazılı büyükçe, dairevî:

كُلَّمَا دَخَلَ عَلَيْهَا زَكَرِيَّا الْمِحْرَابَ (Âl-i İmrân 37/3)

Geri kalan dikdörtgen kısımda, yani sağ alt baştan yukarıya sola doğru, yeşil üzerine sarı renkte Bakara: 144 (كُلَّمَا دَخَلَ عَلَيْهَا زَكَرِيَّا الْمِحْرَابَ) ya kadar) Ahzâb: 56; -mihrabın göğüs hizasına gelen orta kısmında da yine yeşil üzerine sarı- Tevbe: 112 yazılı olup, üç hattın da estetik düzeyi daha yüksektir.

Sultan II. Mahmud devrine ait TSM 24/137 envanter no.lu mihrap örtüsünde üstte *كُلَّمَا دَخَلَ عَلَيْهَا زَكَرِيَّا الْمِحْرَابَ*; altta ise Ayete'l-kürsî yazılıdır. Yine XIII/XIX. yüzyıla ait TSM 24/165 envanter no.lu bir mihrap örtüsünde üstte dairevî *كُلَّمَا دَخَلَ عَلَيْهَا زَكَرِيَّا الْمِحْرَابَ*; altta ise *Besmele* ve *Huva'llâhüllezi* yazılıdır. Sultan III. Ahmed'e ait TSM 24/271 envanter no.lu Hücre örtüsüne dikilmiş seccâdeye benzer mihrâb-ı nebevî örtüsünde Ahzâb: 45 yazılıdır<sup>15</sup>.

Özetle; Mescid-i Nebevî mihraplarında, kible, namaz ve Cenetlik müminlerin zvasıflarını konu alan hatlara ek olarak, Hazret-i Peygamber'in bazı özelliklerini belirten ayetler görülmektedir; bu uygulamada, mescidin Peygamber'e ait bir mekân oluşu dikkate alınmıştır.

## II. NAMAZA DAİR ÂYETLER

Osmanlı dışındaki mihrap tezminat geleneğinde namazla ilgili ayetler de önemlidir. Bunlar arasında en fazla öne çıkan ayetler şunlardır:

أَقِمِ الصَّلَاةَ لِذِكْرِكَ الشَّمْسِ إِلَى غَسَقِ اللَّيْلِ وَقُرْآنَ الْفَجْرِ إِنَّ قُرْآنَ الْفَجْرِ كَانَ مَشْهُودًا

*"Gündüzün güneşin gün ortasını aşmasından gecenin karanlığına kadar namazı kıl; bir de sabah namazını; çünkü sabah namazı şahitlidir."* (İsrâ 17/78)

<sup>14</sup> İbrahim Rif'at Paşa, *Mir'âtü'l-Haremeyn*, Kahire 1925, I, 469-70.

<sup>15</sup> Hülya Tezcan, *Estâru'l-Haremeyni's-Şerîfeyn*, İstanbul 1997, s. 124-125, 128, 138-139.



**Örneği:** Kāşân Meydan Mescidi mihrabı (dikey iç çerçeve); Yezd MîrÇakmak Mescid-i Camii mihrabı (79. ayetteki مَحْمُودًا'ya kadar), Herat Âzâdân Muhammed b. Ebü'l-Velîd Türbesi mihrabı (82. ayetteki رَحْمَةً وَرَحْمَةً'e kadar), Meşhed İmam Rızâ Türbesi mihrabı (küçük bordür, 86. Ayetteki وَيَلًا'ya kadar), Hindistan/Fatehpur Sikri'deki Mescid-i Cami mihrabı (güney geçit).

وَأَقِمِ الصَّلَاةَ طَرَفِي النَّهَارِ وَرُفْعًا مِنَ اللَّيْلِ إِنَّ الْحَسَنَاتِ يُذْهِبْنَ السَّيِّئَاتِ ذَلِكَ ذِكْرَى لِلذَّاكِرِينَ

*“Gündüzün iki tarafında, gecenin de gündüze yakın saatlerinde namaz kılın. Şüphesiz ki iyilikler kötülükleri yok eder. İşte bu, öğüt almak isteyenler için bir hatırlatmadır.”* (Hûd 11/114)

**Örneği:** Kāşân Meydan Mescidi mihrabı

إِنَّ الصَّلَاةَ كَانَتْ عَلَى الْمُؤْمِنِينَ كِتَابًا مَوْفُوتًا

*“Şüphe yok ki namaz, müminler üzerine vakitleri belli olarak yazılmış bir ödevdir.”* (Nisâ 4/103)

**Örneği:** Sultan Ali Camii gibi bazı Irak camilerinin<sup>16</sup> mihrapları

(Ankebut 29/45) وَأَقِمِ الصَّلَاةَ إِنَّ الصَّلَاةَ تَنْهَى عَنِ الْفَحْشَاءِ وَالْمُنْكَرِ

**Örneği:** Konya Beyhekim Mescidi **mihrap alınlığı**

\* İlk iki ayette namaz vakitleri gösterilerek, günün bu önemli vakitlerinde Yüce Allah'la manevî irtibata geçilmesi istenir;

\* Üçüncü ayette, namazın vakitli bir farz olduğu açıkça vurgulanır;

\* Dördüncü ayette ise namazın hakkıyla eda edilmesi gerektiği bildirilerek, kuralına uygun kılınan bir namazın, sahibini çirkin ve yüz kızartıcı davranışlardan alıkoyacağı anlatılır.

Aşağıdaki ayet, yine namazın önemi çerçevesinde yazılmış olmakla birlikte, daha geniş kapsamlı bir manifesto niteliğindedir:

قُلْ إِنَّ صَلَاتِي وَنُسُكِي وَمَحْيَايَ وَمَمَاتِي لِلَّهِ رَبِّ الْعَالَمِينَ لَا شَرِيكَ لَهُ وَبِذَلِكَ أُمِرْتُ وَأَنَا أَوَّلُ الْمُسْلِمِينَ

*“De ki: Benim namazım, (her türlü) ibadetim, hayatım ve ölümüm, hepsi âlemlerin Rabbi olan Allah içindir. O'nun ortağı yoktur. Bana sadece bu emrolundu ve ben müslümanların ilkiyim.”* (En'âm 6/162-163)

**Örneği:** Kahire el-Ezher Camii'nin mihrap nişi

Şu üç ayet de, sadece namaza vurgu yapmaması bakımından bu çerçevede değerlendirilebilir:





يَا بُنَيَّ أَقِمِ الصَّلَاةَ وَأْمُرْ بِالْمَعْرُوفِ وَانْهَ عَنِ الْمُنْكَرِ وَأَصْبِرْ عَلَىٰ مَا أَصَابَكَ إِنَّ ذَٰلِكَ  
مِنَ عَزْمِ الْأُمُورِ

“Yavrucuğum! Namazını özenle kıl, iyi olanı emret, kötü olana karşı koy, başına gelene sabret. İşte bunlar, kararlılık gerektiren işlerdendir.” (Lokman 31/17)

Örneği: Hindistan/Fatehpur Sikri Mescid-i Camii'nin mihrabı; Sultanahmet Camii hünkâr mahfili, Hırka-i Şerif Camii'nde (وَاصْبِرْ عَلَىٰ مَا أَصَابَكَ'e kadar)

يَا أَيُّهَا الَّذِينَ آمَنُوا ارْكَعُوا وَاسْجُدُوا وَاعْبُدُوا رَبَّكُمْ وَافْعَلُوا الْخَيْرَ لَعَلَّكُمْ تُفْلِحُونَ

“Ey iman edenler! Rükû edin, secdeye kapanın, Rabbinize ibadet edin, iyi işler yapın ki kurtuluşa eresiniz.” (Hac 22/77)

Örneği: **Kahire el-Ezher Camii** (eski mihrap), Kahire İmam Şâfiî Camii, Kahire Kanî Bay er-Rammâh Mescidi, Kahire –Habâniye'deki– Zeyneddin Yahya Mescidi (78. ayetteki هُوَ سَمَّاكُمُ الْمُسْلِمِينَ مِنْ قَبْلِ ye kadar): mihrap ve mihrap üstleri.

قَدْ أَفْلَحَ الْمُؤْمِنُونَ الَّذِينَ هُمْ فِي صَلَاتِهِمْ خَاشِعُونَ

“Müminler kesinlikle kurtuluşa ermiştir; ki onlar, namazlarında derin bir saygı hali yaşarlar.” (Mü'minûn 23/1-2)

Örneği: **Dunaysır Ulu Camii ve Diyarbakır Parlı/Safa Camii** (4. ayete kadar) mihrapları, Irak Âsafiyeye Camii mihrabı (3. ayete kadar).

Mealini aktardığımız bu ayetler son derece isabetli seçimlerdir. Çünkü bu ayetlerle namazın anlam ve önemi vurgulanmakta; Allah'ın huzurunda taşınması gereken bilinç gösterilmektedir.

\*

**Osmanlı**'ya gelince... Klâsik bir Osmanlı mabedinde tek bir mihrap bulunmaz. Başta *hanedan camileri* olmak üzere mabedlerdeki mihrap sayısı 4'e kadar çıkabilir:

\* Son cemaat yerindeki (SCY) *küçük mihraplar*

\* Hünkâr mahfili mihrabı ve

\* Asıl mihrap

“Mihrap hatları” ifadesi bu mihraplara uygulanan hatları da kapsar; ancak hünkâr mahfili mihrapları normal mihraplardan farklı değildir; bu mihraplara da klasik mihrap ayetleri işlenir. Son cemaat yeri mihraplarında ise mihrap kavramına yönelik özel bir hat uygulaması bulunmaz. Sözelimi Laleli Camii son cemaat yeri mihraplarında klâsik mihrap ayetleri görülürken, Rüstempaşa Camii son cemaat yeri mihrapları üzerinde özel bir hat yoktur; son



cemaat yeri kuşak yazısını oluşturan hat<sup>17</sup> mihraplarda devam etmektedir. **Dolayısıyla**, burada camilerin asıl mihraplarına uygulanan hatlar işlenecektir.

Sanat tarihi kaynaklarında göze çarpan ilk Osmanlı eseri olarak tanıtılan *İznik / Yeşil Cami mihrabında, son derece ender, ilginç bir ibare bulunmaktadır:*

*Bî'smi'l-meliki'l-aliyyi'l-âli el-müte'âli*

“Yüce, yüksek, aşkın mutlak hükümdar adına.”

Bir tür *Besmele* olan bu ibare, bazı mihraplarda rastladığımız *mâlike'l-mülk* ifadesi ile bağlantılıdır. Bu ibareyle gerçek mülkün Yüce Allah'a ait olduğu ifade edilerek, alçakgönüllü bir yaklaşım sergilenmekte; ayrıca, yapının “Allah adına” yapıldığı; burada yapılacak ibadetlerin de “Allah için” yapılması gerektiği gösterilmiş olmaktadır.

Osmanlı mihraplarına klasik dönem öncesi uygulanan ayet hatları, bu dönemin iki Osmanlı başkentinden iki güzide örnekle yansıtılabilir:

Erken dönem Osmanlı eserlerinden **Bursa'daki Yeşil Cami mihrabında** Fetih suresinin ilk 11 ayeti yazılmıştır. [إِنَّا فَتَحْنَا لَكَ فَتْحًا] <sup>1</sup> dan itibaren 6. ayetteki وَأَعَدَّ لَهُمْ <sup>2</sup> e kadar celf sülüs olarak yazılmış; daha sonra, yine إِنَّا فَتَحْنَا <sup>3</sup> 'nın üzerinden bir üst satır hâlinde, küffi olarak devam edip <sup>4</sup> بِمَا تَعْمَلُونَ خَيْرًا <sup>5</sup> da (11. ayet) son bulmuştur.] Fetih ve gazâ ruhunun hâkim olduğu bir dönem için bu ayetler oldukça anlamlıdır. Dönemin tezminat anlayışına uygun olarak, ayetler tek satır halinde değil, biri daha celf diğeri daha küçük olmak üzere üst üste iki satır halinde yazılmıştır.

İkinci örneğimiz **Edirne'deki Muradiye Camii'nin mihrabıdır**. Mihrap alınlığındaki üçü büyük ve beyaz, ikisi de küçük ve sarı olmak üzere beş sıra bulunan kitabede Âl-i İmrân suresinin 16-18. ayetleri yazılmıştır. Bu ayetlerde Allah katında makbul insanların çeşitli özellikleri verilir; bu insanların, Rablerine nasıl yakardıkları gösterilir. *Kelime-i Tevhîd* vurgulanır. Bu sanatkârane mihrabın bordürlerinde ise Âl-i İmrân: 37-40 yer alır. Âl-i İmrân: 35-44, yani dört fazlasıyla aynı ayetler, Mescid-i Nebevî'nin turkuaz zemin üzerine sarı renkli üst kuşağında da yazılmıştır<sup>18</sup>. Bu pasaj, klasik dönem Osmanlı mihraplarında en sık rastlanan iki ifadeyi içermektedir. Annesi tarafından mabede adanan küçük Meryem'in bakımının Zekeriya Aleyhisselâm tarafından üstlenilmesini konu alan bu ayetlerde, özel bir bölmede –yani mihrapta– kalarak mabede hizmet eden küçük Meryem'in, burada çeşitli ilahi lütuflara mazhar olduğu an-

<sup>17</sup> Cami yapımının önem ve faziletini anlatan Tevbe 9/18.

<sup>18</sup> Bunların devamında ise, Fussilet: 42, Ahzâb: 38-48 ve Nisa: 64-65 yazılıdır.



latılmakta; Zekeriya Peygamber'in de bu bölmede Allah'a dua edip yalvardığı; bu meyanda, evlat talep ettiği belirtilmektedir.

(i) Klasik Osmanlı mihraplarında en sık rastlanan ayet şu yarım cümledir:

كُلَّمَا دَخَلَ عَلَيْهَا زَكَرِيَّا الْمِحْرَابَ

“Zekeriyyâ onun bulunduğu yere, mâbeddeki odaya her girdiğinde.” (Âl-i İmrân 3/37)

Örneği: Süleymaniye, Rüstempaşa, Eyüp Sultan, Eminönü Yeni Cami, Şehzadebaşı, Dolmabahçe, Mihrumah Sultan, Üsküdar Ayazma, Üsküdar Selimiye, Gülnuş Vâlîde (hem mihrap hem de hünkâr mahfili), Azepkapı Sokollu, Kadırga Sokollu, Mahmutpaşa, Nuruosmaniye, Beylerbeyi I. Abdülhamid, Emirgân, Pertevniyal, Cihangir, Beşiktaş Sinanpaşa, Yavuz Selim, Câbir, Sünbül Sinan, Zeyrek Şebsefâ, Gülhane Zeynep Sultan, Yıldız Hamidiye, Aksaray Muratpaşa, Takkeci, Topkapı Ahmetpaşa, Üsküdar Cevri Kalfa, Hacı Beşirağa, Lüleburgaz Sokollu, Silivrikapı Bâlâ Mescidi, Bâlîpaşa, Nevşehirli Damat İbrahim Paşa, Büyük ve Küçük Mecîdiye, Ertuğrul Tekke, Mescid-i Nebevî: 1522 tarihli Kanuni mihrabı (mihrâb-ı süleymânî), Mescid-i Nebevî Kayıtbay mihrabı (mihrâb-ı nebevî), TSM Sofa Mescidi, Ayasofya (üstteki), Konya Alâeddin (*Besmeleli*, çiçek motifleri içinde âdetâ kaybolmuş), Şerafeddin, Azîziye, Edirne Selimiye, Üçşerefeli ve Eski Cami, Edirne Defterdar Mustafapaşa (لَوْفٌ de var, daha küçük), İznik Yeşil Cami (levha), Bursa Muradiye, Yıldırım (*Besmelenin* üstünde/içinde), Gazi Orhan, Üftâde, Kaygan, Emir Sultan camileri ve Koza Han Mescidi, İzmir Konak ve Hisar camileri, Ankara Saraçlar Mescidi, Ankara Leblebecioğlu Camii, Irak Rabia Hatun Camii: mihraplar.

Cami mihraplarının dışında: TSM Bâbüsselâm'dan girişte sağda kıbletaşı, Fatih ve Üsküdar Validecedit hünkâr mahfilleri, Lâleli son cemaat yeri mihrabı (sağdaki), I. Abdülhamid Türbesi girişi (sağda), Yavuz Selim Camii sağ ön pencere, Galata Mevlevîhânesi semâhâne mihrabı, Bursa Ulu Cami sol ön sütun (وَكَلَّمَهَا زَكَرِيَّا كُلَّمَا دَخَلَ عَلَيْهَا زَكَرِيَّا وَجَدَ عِنْدَهَا رِزْقًا قَالَ يَا مَرْيَمُ أَنَّى لِكَ هَذَا قَالَتْ هُوَ مِنْ عِنْدِ اللَّهِ فَتَتَّبِعْهَا رَبُّهَا بِقَبُولٍ حَسَنٍ وَأَنْبِئْهَا نَبَأًا حَسَنًا وَكَلَّمَهَا زَكَرِيَّا şeklinde). Bursa Şehzade Ahmet Türbesi (pencere üstleri (üç adet), ve *keffelehâ Zekeriyyâ* ilaveli), Bursa Yeşil Türbe mihrap kenarları (başında فَتَتَّبِعْهَا رَبُّهَا بِقَبُولٍ حَسَنٍ وَأَنْبِئْهَا نَبَأًا حَسَنًا وَكَلَّمَهَا زَكَرِيَّا ilavesiyle)

Cümle bu şekliyle yarım kaldığı için, bu ifadenin anlam bütünlüğü ifade edecek şekilde yazıldığı da görülmektedir.

Örneği: *Sultanahmet* (üstteki), Üsküdar Kaptanpaşa, Yeşil Cami ve Medine Kuba Mescidi: mihraplar (وَجَدَ عِنْدَهَا رِزْقًا ilâveli), Bursa Şehadet Camii (başında وَكَلَّمَهَا زَكَرِيَّا ibaresi, sonunda –ve bu yazının üstünde– ise kûff karakterli مِنْ لِكَ هَذَا قَالَتْ هُوَ مِنْ



(عند الله), İzmir Kemeraltı, Hisar ve Başdurak (hem mihrap hem de son cemaat yeri (sağda), Gebze Çoban Mustafa Paşa (ortada, satrançlı kûfi), Manisa Muradiye ve Hafsa Sultan (mihrapta ve pencerelerde, sol pencerede ayetin devamı olan: وَجَدَ عِنْدَهَا رِزْقًا قَالَ يَا مَرْيَمُ وَإِنَّا مُبْرَأُونَ) 'ye kadar, Beyşehir Eşrefoğlu Camii mihrabında 38. ayetteki قَالَ يَا مَرْيَمُ وَإِنَّا مُبْرَأُونَ) 'a kadar; Verzâneh Mescid-i Camii mihrabı (41. ayetteki قَالَ رَبِّ اجْعَلْ لِي آيَةً) 'den 41. ayetteki قَالَ رَبِّ اجْعَلْ لِي آيَةً) 'a kadar; İmam-ı Azam Külliyesi mihrabı (41. ayetteki قَالَ رَبِّ اجْعَلْ لِي آيَةً) 'a kadar).

وَجَدَ عِنْدَهَا رِزْقًا ayeti, sadece mihrapta değil kible duvarında da görülebilir. Yavuz Selim ve Manisa Hafsa Sultan camilerinde olduğu gibi.

Dikkat edilirse وَجَدَ عِنْدَهَا رِزْقًا [Zekeriya, onun mabeddeki bölmesine (mihraba) her girişinde] ifadesi bu şekliyle yarım kalmaktadır. Bursa'daki erken dönem eserlerinde, bu ifade anlam bütünlüğü ifade edecek şekilde yazılmıştır. Yani,

وَجَدَ عِنْدَهَا رِزْقًا

ilâvesiyle ya da

وَجَدَ عِنْدَهَا رِزْقًا قَالَ يَا مَرْيَمُ أَنَّى لَكِ هَذَا قَالَتْ هُوَ مِنْ عِنْدِ اللَّهِ إِنَّ اللَّهَ يَرْزُقُ مَنْ يَشَاءُ بِغَيْرِ حِسَابٍ

“yanında (yeni) bir rızık bulur ve ‘Ey Meryem! Bu sana nereden?’ diye sorar, o da ‘Allah tarafından’ cevabını verirdi. Kuşkusuz Allah دیدiğine sayısız rızık verir.” (Âl-i İmrân 3/37)

ilâvesiyle.

Gebze'deki Çoban Mustafa Paşa Camii'nin mihrabı, ayetin tamamının yazıldığı eşsiz bir örnektir. Yalnız, satrançlı kufi hat ile uygulanan bu ayet, çok dikkat edilmedikçe görülememekte; süsleme niteliği ağır basmaktadır.

Orta Asya mihraplarında türlü türlü ayetler görüldüğü halde, hiçbir zaman وَجَدَ عِنْدَهَا رِزْقًا ayetine rastlanmaz<sup>19</sup>.

(ii) Mihraba yazılış sıklığı bakımından **ikinci sırada** aşağıdaki ayet gelir:

فَتَادَتْهُ الْمَلَائِكَةُ وَهُوَ قَائِمٌ يُصَلِّي فِي الْمِحْرَابِ

“O mâbedde durmuş namaz kılarken melekler ona seslendiler.” (Âl-i İmrân 3/39)

Örneği: Tamamı mihraplarda olmak üzere; Fatih, Çinili, Hırka-i Şerif, Hüdâyî, Mesih Paşa, Nişancı Mehmet Paşa, Vâlideatik, Zal



Mahmud Paşa, Üsküdar Mihrumah, Davut Paşa, Kazasker İvaz Efendi, Teşvikiye, Altunizade, Atik Ali Paşa, Nusretiye, Piyalepaşa, Kasımpaşa, Ayasofya ve Mahmut Paşa (ikisi de ortada), Sultanahmet (alttaki), İzmir Kestanepazarı, Bolu Büyük, Bilecik Çelebi Sultan Mehmed, Ankara İbâdullah ve Leblebicioğlu, Gebze Çoban Mustafa Paşa (üstte, levha), Beyşehir Eşrefoğlu Süleyman (başında رَبِّ هَبْ لِي مِنْ لَدُنْكَ ذُرِّيَّةً طَيِّبَةً إِنَّكَ سَمِيعُ الدُّعَاءِ), Topkapı Sarayı Karaağalar ve Delhi Kutub Minar camileri; Herat Havz Karbas Mescidi, Hindistan Thatta Tarkhan Beg Türbesi (aynı ayetteki مُصَدِّقًا بِكَلِمَةٍ'e kadar).

Ayrıca: Süleymaniye Camii'nin hünkâr mahfili, Laleli Camii'nin son cemaat yerinin sol mihrabı, Kadıköy İskele Camii'nin son cemaat yeri, Bostancı Kuloğlu ve Bebek camilerinin ön cephe duvarları.

Bu iki ayetin bir arada yazıldığı mihraplar da vardır.

Devlet-i Aliyye'nin mihraplara en fazla bu iki ayeti yazmasının sebebi; her iki ayette de *mihrap* kelimesinin geçmesi ve bu iki ifadenin ilgili kısmın mihrap olduğunu gösteren bir tabela olarak celf yazıyla mihrap alınlığına kolayca sığdırılabilmesidir.

Âl-i İmrân suresinin 37. ayetinde geçen كَلَّمَا دَخَلَ عَلَيْهَا زَكَرِيَّا الْمِحْرَابَ ifadesinin tabela vasfı o denli öne çıkmıştır ki, namazgâh/musalla taşları üzerine bu ayet yazılmıştır.

Örneği: Topkapı Sarayı 2. avlu girişinde, sağdaki çınarlı tümsek yerdeki taş; -Üsküdar Millet Bahçesi karşısındaki- Nafiz Paşa Namazgâhi'nin 1888 tarihli taşı; Üsküdar Çiçekçi Namazgah taşı).

Osmanlı mihraplarında en sık rastlanan bu iki ayet, yani كَلَّمَا دَخَلَ ve كَلَّمَا دَخَلَ عَلَيْهَا زَكَرِيَّا الْمِحْرَابَ ayetleri bazan bir arada ve üst üste yazılabilir.

Örneği: *Sultanahmet Camii* (كَلَّمَا دَخَلَ'nin رِزْقًا وَجَدَ عِنْدَهَا زَكَرِيَّا ilâveli olduğuna dikkat ediniz.)

(iii) Bu iki ayeti, yazılış sıklığı bakımından aşağıdaki ayet takip eder:

وَأَنَّ الْمَسَاجِدَ لِلَّهِ فَلَا تَدْعُوا مَعَ اللَّهِ أَحَدًا

"Mescidler (secdeler) yalnız Allah'ındır. O halde Allah'ın yanına katarak hiçbir kimseye yalvarmayın." (Cin 72/18)

Örneği: *Bursa Ulu Camii, Bursa Yıldırım ve Ayasofya, Ankara Hacı Bayram* (alt alta üç adet), *Leblebecioğlu* (2 adet, diğer mihrap ayetleriyle birlikte), *Ağaçayak* (2 adet), *Hacı İlyas, Hacı Musa* (2 adet), *İbâdullah* (diğer mihrap ayetleriyle birlikte), *Kağnicioğlu, Şeyh İzzeddîn, Şeyh Muhyiddîn* (2 adet), *Eskicioğlu, Ayaş Aktaş* mescitlerinin mihrapları; *Sultanahmet Camii hünkâr mahfili mihrabı*.





Bu ibare, yani *شَطْرَ الْمَسْجِدِ الْحَرَامِ* *فَوَلِّ وَجْهَكَ شَطْرَ الْمَسْجِدِ الْحَرَامِ* ifadesi günümüz camilerinin çoğunda bazen müstakil olarak, bazen de öncesindeki

*قَدْ نَرَى تَوَلَّى تَوَلَّى وَجْهَكَ فِي السَّمَاءِ فَلْتُوَلِّيَنَّاكَ قِبَلَهُ تَرْضَاهَا*

ekiyile birlikte yazılmaktadır. Namazda, insanın sadece bedeniyle değil, bütün varlığıyla kibleye dönmesi gereğini hatırlatması bakımından son derece isabetlidir.

Örneği: Şişli, Marmara İlahiyat ve İzmir İlahiyat camileri

Yüzünü Kâbe'ye çevirme -yani tüm varlığıyla Allah'a yönelmemrinin sadece Peygamber'e değil, tüm Müslümanlara çoğul sıygasıyla emredildiği aşağıdaki ibareye ise nadiren rastlanır:

*وَحَيْثُ مَا كُنْتُمْ فَوَلُّوا وُجُوهَكُمْ شَطْرَهُ*

*"Nerede olursanız olun yüzünüzü o yöne çevirin."* (Bakara 2/144, 150)

Örneği: Üsküdar Selimiye Camii

Kible bağlamında nazil olan aşağıdaki ayet de zaman zaman mihraplarda görülür:

*وَلِكُلِّ وُجْهَةٌ هُوَ مُوَلِّيَهَا فَاسْتَبَشِرُوا الْخَيْرَاتِ أَيْنَ مَا تَكُونُوا يَأْتِ بِكُمْ اللَّهُ جَمِيعًا إِنَّ اللَّهَ عَلَى كُلِّ شَيْءٍ قَدِيرٌ وَمِنْ حَيْثُ خَرَجْتَ فَوَلِّ وَجْهَكَ شَطْرَ الْمَسْجِدِ الْحَرَامِ وَإِنَّهُ لَلْحَقُّ مِنْ رَبِّكَ وَمَا اللَّهُ بِغَافِلٍ عَمَّا تَعْمَلُونَ*

*"Herkesin yüzünü ona doğru çevirdiği bir yönü vardır. Öyleyse hayırlarda yarışın. Nerede olursanız olun, Allah sizin hepinizi bir araya getirecektir. Şüphesiz Allah her şeye kadirdir. Her nereden (yola) çıkarsan yüzünü Mescid-i Harâm tarafına çevir. Bu, elbette Rabbinden gelen bir gerçektir. Allah yaptıklarınızdan habersiz değildir."* (Bakara 2/148-149)

Örneği: Irak Yunus Nebî Camii/Türbesi: Şâfiîler mihrabı.

Burada Müslümanlarla Ehl-i Kitap arasındaki kible tartışmalarına dikkat çekilir; önemli olan Kudüs'e ya da Mekke'ye dönmek değil, hayırda yarışmak, yani insanlığa faydalı olmaktır. Allah'a ulaşmak için özel bir yöne dönmek gerekmez; O'na her yönden –fakat hayırlı ve salih amellerle– ulaşılabilir. Şekil değil, gönül esastır; zahir değil, niyet önce gelirdir.

Bu noktada, şu ayeti hatırlamamak imkânsızdır.

*وَاللَّهُ الْمَشْرِقُ وَالْمَغْرِبُ فَأَيْنَمَا تُوَلُّوا فَثَمَّ وَجْهَ اللَّهِ إِنَّ اللَّهَ وَاسِعٌ عَلِيمٌ*

*"Doğu da Allah'ındır batı da. Nereye dönerseniz Allah'ın zâtı oradadır. Şüphesiz Allah (zât ve sıfatlarında) sınırsızdır, çok bilgilidir."* (Bakara 2/115)



Örneği: Süleymaniye, Sultanahmet, Kılıçalipaşa ve Nişancı Mehmet Paşa camilerinin yarım/çeyrek kubbeleri

Daha ziyade kubbelerde görülen bu ayet-i kerime Allah'ın mutlak varlığının Kur'ân'daki en evrensel ifadelerinden biridir. Ayetin asıl vurgusu;

فَأَيُّمَّا تُولُؤُوا فَتَمَّ وَجْهُ اللَّهِ

kısımındadır; Bostancı Kuloğlu Camii'nin –şu an caminin orta kısmında bulunan– girişinde sadece bu veciz ifade yazılmıştır.

Kişinin, tüm varlığıyla Allah'a yönelmesi gerektiği, A'râf suresinin 29. ve Lokman suresinin 22. ayetinde de dile getirilmiş; bu ayetler kendilerine daha ziyade kubbelerde yer bulmuştur. Bu tür ayetlerin gökleri temsil eden *kubbeler*e nakşedilmesi, bir yandan Allah'ın varlığının sadece göklerle ilişkilendirilmesine bir cevap niyeti taşıırken, bir yandan da Allah'ın yüceliğine işaret etmektedir.

Kılıçalipaşa Camii'nde mihrabın üzerinde (yüksekçe) asılı bulunan levhadaki kılıçvari hatta da Allah'ın büyüklüğü terennüm edilecek O'na sığınılmaktadır:

*Tehassantü bi-zi'l-mülki ve'l-melekût va'tesamtü bi-zi'l-'izzeti ve'l-'azameti ve'l-kibriyâi ve'l-ceberût ve tevekkeltü 'ale'l-hayyi'lezi lâ yenâmü ve lâ yemût sübbûhun kuddûsun rabbünâ ve rabbü'l-melâiki ve'r-rûh va'llâhu rabbî lâ şerîke leh.*

“Fizik-metafizik bütün varlıkların maddi ve manevi sahibine sığındım. Şan-şeref ve yüceliğin, azamet ve büyüklüğün, istediğini zorla yaptırabilme gücünün (*ceberût*) tek sahibine sarıldım. Uyumak nedir bilmeyen, asla ölmeyen o mutlak hayat sahibine güvenip dayandım. O ki, her tür kusur ve eksiklikten uzaktır; bizim Rabbimiz, meleklerin ve özellikle Ruhülkudüs'ün (Cebail'in) Rabbidir. Evet, benim Rabbim ortağı bulunmayan Allah'tır.”

*Azamet, izzet, kibriyâ, ceberut* vb. yücelik sıfatları ile anılan Allah Teala'ya sığınıp sarılmayı, sadece O'na güvenip dayanmayı telkin eden bu levhanın camide herkesin yöneldiği kible cihetinde ve yüksekçe bir kısma asılışındaki espri aşikârdır: Camide Allah'ın yüksek huzurunda bulunuyoruz ve kıldığımız namazın en esaslı amacı bu yüce varlıkla aramızdaki irtibatı pekiştirmek; O'nu unutmamak, *da-ima Allah bilinciyle yaşama* azmimizi yenilemek... Oldukça yüksek bir yere asılan bu hattı okumanın o kadar da kolay olmadığı aşikârdır. Cemaate mesaj vermekten ziyade, sadece Allah bilse yeter, düşüncesiyle hareket edilmiş olması kuvvetle muhtemeldir. Ancak aynı levha, Bursa Ulu Camii'nde (sağ yan giriş) de sergilenmektedir ki, bu hattın okunması nispeten daha kolaydır.





(v) Mihraplarda sık rastlanan bir hat da *Kelime-i Tevhîd*dir. Kişinin İslâm'ı benimsediğinin en veciz ifadesi olan bu kelimeye mihraplarda yer verilmesi son derece manidardır. Bu hat ile, huzurunda divana durulan Hak Teala zikredilmekle kalmamakta, O'na *tevhîd üzere iman edilmesi gerektiği hatırlatılmaktadır*.

Örneği: Azezkapı Sokollu, Edirne Selimiye ve Üsküdar Ayazma camilerinin mihrap taçları; Konya Aziziye Camii mihrap ayetinin sağ ve solu

Bu bağlamda, Kadırga Sokollu Camii'nin mihrap cephesi, klasik dönemin en dikkat çekici, en sanatkarane ve mesaj yüklü mihrabı sayılabilir<sup>21</sup>. Tamamı Hak Teala'yı konu alan bu ifadelerle Allah'a tevhîd üzere iman ve ibadet edilmesi gerektiği tekraren vurgulanmış olmaktadır.

**Bursa Ulu Camii** mihrabı Allah'la ilgili mihrap hatları için güzel bir örnektir. Bu mihrapta;

- \* Mihrap alınlığındaki Cin suresinin 18. ayeti,
- \* Kenarlardaki *Kelime-i Şehadet*,
- \* Mukarnası çevreleyen üçgendeki sülüs Ayete'l-kürsî ve
- \* Mihrap nişindeki kûfi- İhlâs suresi dışında, Allah'a yakarış niteliğinde iki ibare daha görülmektedir:
- \* Mihrap kavsarasında –sülüs–

رَبَّنَا آتِنَا فِي الدُّنْيَا حَسَنَةً وَفِي الْآخِرَةِ حَسَنَةً وَقِنَا عَذَابَ النَّارِ

“Ey Rabbimiz! Bize dünyada da güzellik ver; Ahirette de güzellik ver. Ve bizi Ateş azabından koru” (Bakara 2/201)

- \* Mihrap nişindeki armudî –ve müsennâ–

قُلْ كُلٌّ يَعْمَلُ عَلَىٰ شَاكِلَتِهِ فَرُؤُكُمْ أَغْلَمُ بِمَنْ هُوَ أَهْدَىٰ سَبِيلًا

“De ki: Herkes kendi mizaç ve karakterine göre iş yapar. Kimin daha doğru yolda olduğunu Rabbiniz daha iyi bilir.” (İsrâ 17/84)

Ayrıca, Bursa Gazi Orhan, Ulu Cami, Muradiye ve İnegöl İshakpaşa camilerinin mihrap nişlerinde; Yıldırım Camii mihrabının kenarlarında (iki adet), Akşehir Hasan Paşa Camii mihrabının sağında (aynalı madalyon).

<sup>21</sup> Alınlıktaki mihrap ayetine ek olarak, sağda ve solda 2 adet dairevi *İhlâs* suresi, -Kelime-i Tevhîdin farklı bir ifadelendirilişi olan- *Lâ ilâhe illâ'llâhu'l-melikü'l-hakku'l-mübîn Muhammedün resûlü'llâhi sâdiku'l-va'di'l-emîn*, Kelime-i Şehadetin farklı bir ifadelendirilişi olan *eşhedü en lâ ilâhe illâ'llâhu vahdehü lâ şerike leh ve eşhedü enne Muhammeden 'abduhü ve resûluh* Son ibare, Ankara Etnoğrafya Müzesi'nde sergilenen Ürgüp Damsaköy Camii mihrabının alt alınlığında da mevcuttur.



Kendisine çeşitli sanat eserlerinde sık yer bulmuş olan bu ifade, aslında, “herkesin kendi seciyesine –ki büyük ölçüde, ebeveyninin ve yaşadığı toplumun sahip olduğu inanç sistemi tarafından şekillendirilmektedir– göre hareket edeceğini” ifade etmekle birlikte, bu uygulamada ayetteki şâkile kelimesine şâkûl anlamı verilerek, mihraptaki kişi “çekül”e benzetilir; cemaatin ona bakarak hareket edeceği, dolayısıyla bir lider –ya da rol model– olarak dikkatli davranması gerektiği hatırlatılır. Gerçekten de çekül –yani cemaate liderlik eden kişi– dosdoğru olduğu takdirde, binanın tuğlaları –yani cemaati oluşturan fertler– de o kadar düzgün olacaktır. Bu realite, Hindistan/Fatehpur Sikri Camii’nin mihrabında; “*Sana emredildiği gibi dosdoğru ol!*” mealindeki فَاسْتَقِيمْ كَمَا أُمِرْتَ (Hud 11/112) âyetiyle açıkça dile getirilmiştir:

\* Bordür boyunca yaklaşık 20 kez tekrarlanan –kûfi–

*Ya mâlike'l-mülki zü'l-celâli ve'l-ikrâm!*<sup>22</sup>

“Sen ey mülkün mutlak sahibi! Ey celâl ve ikram sahibi!”

الإكرام والجلال ذو ifadesiyle, Allah’ın bütün yücelik ve ululuğuna rağmen, ‘hiç’ mesabesindeki kullarına yine de değer verdiği belirtilmektedir.

(vi) Böylece, dikkat edilirse, *lafza-i celâl* (Allah) ile birlikte, *ism-i nebî* (Muhammed) de yazılmış olmaktadır. Nitekim mihraplarda zaman zaman Hazret-i Peygamber’in ismine de rastlanır. Gâh tek olarak gâh lâfza-i celâl ile birlikte... Bursa Ulu Camii mihrabının üzerindeki büyük levha ilk uygulamaya güzel bir örnek olup, bir başka vesile ile yorumlanıp değerlendirilmiştir. İkinci uygulamanın güzel bir örneği de Manisa Muradiye Camii mihrabıdır; *ism-i nebî* mihrap mermerinin sağ ve sol kısımlarında, müsennâ (aynalı) hat ile 2 kez yazılmıştır. Yine **Manisa** Hafsa Sultan Camii’nin mihrabında, كَلَّمَا دَخَلَ عَلَيْهَا زَكَرِيَّا الْمَخْرَابَ ifadesinin altına

*Allâhümme salli ‘alâ Muhammed’in sâhibi’t-tâci ve'l-mi’râc*

“Allah’ım! O tâcın ve mi’râcın sahibi Hazret-i Muhammed’e salât eyle.”

ibareleri yazılarak, Hazret-i Peygamber’e salâtüselâm edilmektedir.

Altunizade Camii mihrabının tacındaki

وَسَبِّحُوهُ بُكْرَةً وَأَصِيلاً (Ahzâb 33/42)

ifadesi ile aynı caminin mihrabının üzerinde; herkesin görebileceği şekilde asılan

أَلَا بِذِكْرِ اللَّهِ تَطْمَئِنُّ الْقُلُوبُ

<sup>22</sup> Bu ibare Bursa Ulu Camii mihrabını çepeçevre kuşatır. Bu şekliyle ayet değilse de Âl-i İmrân: 26’daki *mâlike'l-mülk* ve Rahmân: 27’deki *zü'l-celâli ve'l-ikrâm* ifadelerinden oluşturulmuş güzel bir tazarrudur.



“Bilesiniz ki gönüller ancak Allah’ı zikrederek huzura kavuşur.”  
(Ra’d 13/28)

levhası namaz kapsamında da değerlendirilebilir -çünkü *namaz* Kur’ân’da diğer kelime köklerine ek olarak, *tesbîh* ve *zikr* masdarlarıyla da ifade edilmekte; bu kullanım mekkî surelerde yoğunlaşmaktadır<sup>23</sup>- ancak âyeti Yüce Allah’ın tenzih edilmesi kapsamında mütalaa etmek daha isabetlidir.

Bursa ve Edirne Muradiye camilerinin mihrap kavsaralarındaki *Allah ve melekler Peygamber’e salât*<sup>24</sup> ediyorlar; ey iman edenler, siz de ona *salât ve selâm okuyun.*” (Ahzâb 33/56)] âyetinde Allah’la birlikte resulü de konu edilmektedir ve asıl konu Peygamber (s.a.)’e *salâtu-selâm* edilmesidir. Âyette nüzul devrinde yaşayanlara hitap ediliyor olmakla birlikte, bu emir gereği bütün Müslümanlar peygamberlerine sözlü ve yazılı olarak her fırsatta *salâtüselâm* edegelmişler; onun üzerine titremişlerdir. Gerek bu ayetin bağlamı gerekse Ahzâb suresinin geneli dikkate alındığında, *salâtüselâm*ın da bu anlama geldiği görülmektedir: “Hazret-i Peygamber hakkında daima hayırhâh duygular beslemek, hayır dualar etmek; onun aleyhinde bulunduğu izlenimi verebilecek en ufak bir tutum dahi sergilememek; onun şanına en ufak bir leke getirebilecek bir şeyi bile ‘söz’ konusu etmemek; düşmanlarının onun aleyhindeki incitici (ezâ verici) sözlerini kulak tıkamak, onlara prim vermemek, onları başkalarına taşımamak, özellikle de onun aile hayatı ile ilgili hiçbir olumsuz duygu ve düşünceye sahip olmamak... Hazret-i Muhammed adı anıldığında büyük bir saygı ve bağlılıkla elini kalbine götürüp ona *salâtüselâm* eden duyarlı müminler şüphesiz bu hususları dikkate almaktadırlar.

*Salâtüselâm* emrini konu alan Ahzâb: 56’ya da başka mihraplar da rastlanmaktadır.

Örneği: Edirne Muradiye Camii mihrabının *kavsarası*; Mescid-i Nebevî Kayıtbay mihrabı (mihrâb-ı nebevî).

**Konya** Mevlana Dergâh Mescidi’nin mihrabının taç kısmında ise aynalı olarak şu ibare seçilmektedir:

*Allâhu kerîm ve Muhammedün şefî’*

“Allah kerîmdir (her tür pozitif değere sahip ve bütün eksiklerden uzaktır); Muhammed şefaattçidir.”

<sup>23</sup> Geniş bilgi için bkz. Sülün, “Kur’ân’da Salâtın (صلاة) Kavramsal Çerçevesi”, *Sosyal ve Ferdî İşlevleri Açısından Namaz ve Cami, ISAV Kur’ân ve Tefsir Araştırmaları-X, İstanbul: Ensar Neşriyat, 2009, s. 24.*

<sup>24</sup> *Salât* Allah’a isnat edildiğinde başışlama; meleklerle isnat edildiğinde istiğfâr; insanlara isnat edildiğinde ise dua anlamına gelir.



Ankara Etnografya Müzesi'nde sergilenen Ürgüp-Damsaköy Taşkın Paşa Camii'nin mihrabının üst alınlığındaki<sup>25</sup> Ahkaf: 31 de bu kapsamda değerlendirilebilir.

Hazret-i Peygamber'in çağrısına icabet edilerek Allah'a iman edilmesini; kurtuluşun ancak bu sayede gerçekleşebileceğini belirten bu ayette, Hazret-i Muhammed'in, insanların olduğu kadar görünmez varlıkların da peygamberi olduğu vurgulanmakta, hatta bu varlıkların onun peygamberliğini tasdik etmekte insanlardan daha istekli olduğu ihsas edilerek, imansız Müşrikler ikaz edilmektedir.

Mescid-i Nebevî'nin şu anki mihrabındaki (mihrâb-ı osmânî) Tevbe: 128-129, mekânın Hazret-i Peygamber'le irtibatı kapsamında değerlendirilebilir.

Hindistan/Delhi İltutmuş Han Türbesi mihrabının dış çerçevesinde yazılı aşağıdaki ayetin, *ism-i nebî'nin* geçmesi sebebiyle Hazret-i Peygamber'le ilgili yazıldığı düşünülebilir; ancak burada asıl vurgulanan, "ölümden korkmadan Allah yolunda cihat etmek gerektiği"dir:

وَمَا مُحَمَّدٌ إِلَّا رَسُولٌ قَدْ خَلَتْ مِنْ قَبْلِهِ الرُّسُلُ أَفَإِنْ مَاتَ أَوْ قُتِلَ انْقَلَبْتُمْ عَلَىٰ أَعْقَابِكُمْ  
وَمَنْ يَنْقَلِبْ عَلَىٰ عَقْبَيْهِ فَلَنْ يَصُرَ اللَّهُ شَيْئًا وَسَيَجْزِي اللَّهُ الشَّاكِرِينَ وَمَا كَانَ لِنَفْسٍ أَنْ تَمُوتَ إِلَّا  
بِإِذْنِ اللَّهِ كِتَابًا مُؤَجَّلًا وَمَنْ يُرِدْ ثَوَابَ الدُّنْيَا نُؤْتِهِ مِنْهَا وَمَنْ يُرِدْ ثَوَابَ الْآخِرَةِ نُؤْتِهِ مِنْهَا وَسَنَجْزِي  
الشَّاكِرِينَ وَكَأَيُّنَ مِنْ نَبِيِّ قَاتَلْ مَعَهُ رَبِّيُونَ كَثِيرٌ فَمَا وَهِنُوا لِمَا أَصَابَهُمْ فِي سَبِيلِ اللَّهِ وَمَا ضَعُفُوا  
وَمَا اسْتَكْبَرُوا وَاللَّهُ يُحِبُّ الصَّابِرِينَ وَمَا كَانَ قَوْلُهُمْ إِلَّا أَنْ قَالُوا رَبَّنَا اغْفِرْ لَنَا ذُنُوبَنَا وَإِسْرَافَنَا فِي  
أَمْرِنَا وَثَبِّتْ أقدامَنَا وَانصُرْنَا عَلَى الْقَوْمِ الْكَافِرِينَ

"Muhammed yalnızca bir elçidir. Ondan önce de elçiler gelip geçti. Şimdi o ölür veya öldürülürse gerisin geri dönecek misiniz? Kim geri dönerse bilsin ki Allah'a asla bir zarar vermiş olmayacaktır. Allah şükredenleri ödüllendirecektir. Hiçbir kimse Allah'ın yazılıp bir süreye bağlanmış izni olmadan ölmez. Kim dünya nimetini isterse ondan kendisine veririz; kim âhiret nimetini isterse ona da ondan veririz ve şükredenleri ödüllendireceğiz. Nice peygamber vardır ki onunla birlikte birçok Allah erleri savaştılar. Allah yolunda başlarına gelenlerden ötürü gevşemediler, yılmadılar, boyun eğmediler. Allah, sabredenleri sever. Onların sözü şunu demekten ibaretti: 'Ey Rabbimiz! Günahlarımızdan ve işimizdeki aşırılıklardan ötürü bizi bağışla, sebatımızı arttır, kâfir topluluğa karşı bize yardım et!' Bu yüzden Allah onlara dünya nimetini ve âhiret nimetinin de güzelini verdi. Allah işini güzel yapanları sever." (Âl-i İmrân 3/144-147)

Sadece **Manisa** Muradiye Camii mihrabının üzerinde rastladığımız

سَلَامٌ عَلَيْكُمْ كَتَبَ رَبُّكُمْ عَلَىٰ نَفْسِهِ الرَّحْمَةَ (En'âm 6/54)



ayetinde de yine Allah'la ilgili bir vasıf, yani ilahi merhamet vurgulanmaktadır.

(vii) Yapıların çeşitli elemanlarına yazılan Tevbe: 18, zaman zaman mihraplara da uygulanır.

Örneği: Dunaysır Ulu Cami, Ürgüp Damseköy Taşkın Paşa Camii, Isfahan Mescid-i Camii, Silvan Ulu Cami ve Niğde Dâruzzikr mihrapları, Konya Şerafeddin Camii, mihrap sofası; Küçük Ayasofya ve Silivrikapı Bâlâ camilerinin mihrap üstü; Edirne Selimiye Camii'nin ön küçük kubbe.

Bu ayetle, bani ve sanatkârların "Allah'tan başkasından korkmayan, namazı dosdoğru kılıp, zekâtı gönüllü veren, doğru-dürüst kişiler" olduğu gösterilmek istenmektedir.

Daha ziyade cami girişlerinde rastlanan bu ayet, İslâm mabedlerinin genel merkezi olan Kâbe-i Muazzama bağlamında nazil olmuştur. Kâbe'ye hizmetlerini gerekçe göstererek, kendilerini ayeteki özelliklere sahip Hazret-i Ali gibi önde gelen sahabilerle bir tutan bazı putperestlere cevap niteliğindedir<sup>26</sup>.

Ayetteki *i'mâr*; sadece inşa, koruma ve yaşatma değil, o mekânı şenlendirme, âbat / mamur etme anlamları da taşımaktadır.

Yapılara daha ziyade hayrat mefhumu ile irtibatlandırılarak yazılan bu ayet, "namaz"ı da içermesi bakımından, -aslî fonksiyonu namaz olan- camiler için uygun bir seçim olarak değerlendirilebilir.

(viii) Osmanlı mihraplarında **namazla** ilgili ayetler görülmez. Bu ayetler için cami tâkları ve avlu girişleri tercih edilir.

Bununla birlikte, son dönem mabedlerinden Altunizade Camii mihrabının tacındaki

وَسَبِّحُوهُ بُكْرَةً وَأَصِيلاً (Ahzâb 33/42)

ifadesi ile aynı caminin mihrabının üzerinde; herkesin görebileceği şekilde asılan

أَلَا بِذِكْرِ اللَّهِ تَطْمَئِنُّ الْقُلُوبُ

"Bilesiniz ki gönüller ancak Allah'ı zikrederek huzura kavuşur." (Ra'd 13/28)

levhası namaz kapsamında değerlendirilebilir. Çünkü *namaz* ibadeti, Kur'an'da diğer kelime köklerine ek olarak, *tesbîh* ve *zikr* masdarlarıyla da ifade edilmiştir. Bu kullanım mekkî surelerde yoğunlaşır<sup>27</sup>. Sözgelimi Rum: 17-18'de namaz vakitleri *tesbîh* masdarıyla gösterilmiştir:

**Örneği: Meşhed Gevher Şâd Camii: mihrap** (Ayete'l-kürsînin akabinde)

<sup>26</sup> İbn Kesir, *Tefsîr*, II, 341-42.

<sup>27</sup> Geniş bilgi için bkz. Sülün, "Kur'an'da Salâtın (صلوة) Kavramsal Çerçevesi", s. 24.



Son olarak şunu hatırlatalım ki; mihrabında -sadece ayet değil- yazı namına hiçbir şey bulunmayan mihraplar da vardır.

Örneği: İstanbul Beyazıt, Konya Selimiye, İzmit Pertev Paşa ve Afyon Gedik Ahmed Paşa camileri

**Özetleyecek olursak;** Osmanlı mihraplarında özellikle klâsik dönem ve sonrasında *mihrâb* kelimesinin geçtiği iki ayetin öne çıktığı görülür. Bunları “sadece Allah’a secde edilmesi gerektiği”ni bildiren Cin: 18 izler. Osmanlı mihrap tezminatında Allah’ın çeşitli sıfatları ile ilgili hatlar da önemli bir yer tutar; ancak bunlar mihrabın en belirgin kısmı olan alınlığa değil, başka bölümlere yazılır. Allah’la ilgili mihrap hatlarına klâsik dönem öncesinde daha sık rastlanır. Selçuklu tezyinat anlayışının hâkim olduğu bu dönemde, mihraplar baştan aşağı hat ile tezyin edilirken, klâsik dönemde, mihrap hatları hem azaltılmış hem de tek satıra indirilmiştir; süsleme unsurundan ziyade ağırlıklı olarak tabela işlevi görmeye başlamıştır.

**Mihrap sofalarındaki hatlara** gelince, bunlara geçmeden önce sofa mefhumu hakkında bilgi vermek yerinde olacaktır: Osmanlı camileri genelde, tüm cemaatin en arka safa kadar aynı sıra dâhilinde namaz kılabileceği şekilde, yani sofasız olarak inşa edilmiştir. İlk safta çok sayıda kişinin namaz kılmasına imkân veren bu uygulama, muhtemelen, *ön safta namaz kılma sevabından daha fazla kişinin yararlanmasını sağlamak* amacıyla tercih edilmiştir. Ancak bazı camilerde, mihrap dışı doğru girintili inşa edilmiş; böylece, içeride 4-5 safın sığabildiği ‘sofa’ adı verilen dar bir mekân oluşturulmuştur. Bunun en ünlü örneği, Osmanlı cami mimarîsinin zirvesi sayılan Edirne Selimiye Camii’dir. Mihrap sofası uygulaması; Manisa Muradiye, Üsküdar Valideatik, Azepkapı Sokollu, Kılıçalipaşa, Nişancı, Hekimoğlu Alipaşa, Laleli (III. Mustafa), Eyüp Sultan, Beylerbeyi Hamidievvel ve Konya Şerafeddin camilerinde de görülmektedir. –Bu uygulama ile Ayasofya’daki sofa uygulaması arasında paralellik kurulabilirse de bu ulu mabedin mihrap sofası zeminden yarım metre kadar yüksektedir. – Bu uygulama sayesinde, mabedin imama yakın kısımlarında –özellikle cemaat az olduğunda– namaz kılan kişilerin birbiriyle daha fazla yakınlaşp kaynaştığı düşünülebilir. Yalnız bunun, sofa dışındaki saflar doldurulduğunda, sofadakilere diğer saflardaki kişiler arasında cüz’i de olsa bir kopukluk meydana getirebildiği de söylenmelidir.

#### **Mihrap sofalarına,**

- \* Ayasofya, Azepkapı Sokollu, Manisa Muradiye, Valideatik, Hekimoğlu Ali Paşa ve Beylerbeyi Hamid-i Evvel camilerinde olduğu gibi *Ayete’l-kürsî* (Bakara 2/255),
- \* Edirne Selimiye (pencere alınlıkları) ve Tophane Kılıçalipaşa camilerinde olduğu gibi *Fatiha* suresi,



- \* Manisa Muradiye Camii'nde olduğu gibi, İhlâs suresi;
- \* Edirne Selimiye (kuşak hattı) ve Valideatik camilerinde olduğu gibi, Bakara: 285-86;
- \* Fatih Nişancı Mehmed Paşa Camii'nde olduğu gibi, Bakara: 127;
- \* Laleli (III. Mustafa) Camii'nde olduğu gibi, Zümer: 53 (tamamı)
- \* Küçük Ayasofya Camii'nde olduğu gibi, İsrâ: 1 vb. ayet ve sureler yazılmıştır; gelenekselleşmiş bir ayet bulunmamaktadır.
- \* Eyüp Sultan Camii mihrap sofasında farklı bir uygulama göze çarpar; minberin sağından başlatılan Peygamber konulu ayetler (Ahzâb 33/39-44) sofada devam ettirilmiş; kible duvarının sol yan revaklardaki son kısmında bitirilmiştir. Bu uygulama, caminin, "Eyüp Sultan" olarak bilinen güzide sahabe Halid b. Zeyd el-Ensârî'nin adına inşa edilmesi ile alakalıdır. Böylece Hazret-i Peygamber, bir dâva arkadaşı vesile edilerek, isminin açıkça zikredildiği iki ayetle cemaatin dikkatine sunulmuştur.
- \* **Konya Şerafeddin Camii'nin** mihrap sofasında ise Tevbe: 18 yazılıdır. Bu ayetle; hayır sahiplerinin Allah'a ve Ahirete iman ettikleri, namaz kılp zekât verdikleri ve Allah'tan başka hiç kimseden korkmadıkları ilân edilmiş olmaktadır.

**Sonuç olarak;** mihrap sofalarına yazılan bu vb. ayetlerle; başta namaz olmak üzere dinî rituellere hangi ruh ve niyetle eda edilmesi gerektiği gösterilmekte; ibadetlerin kimin huzurunda ifa edildiği, nasıl bir varlığa sunulduğu hakkında cemaat bilinçlendirilmekte; insanlar O'na nasıl dua etmeleri gerektiği hakkında bilgilendirilmektedir.

## SONUÇ

Bir şeyi algıla(t)mada, zihne yerleştirmede ve kitlelere mâl etmede *tekrar ve süreklilik* esas olduğundan, Kur'ân'ın ana mesaj ve öğütleri mümkün olan her dekoratif çevrede; camide, çeşmede, devlet dairesinde, okulda, hastanede, kıslada, dergâhta, hâsılı; hemen her yerde dikkatlere arz edilir. Her şeyin Kur'ân-ı Kerim'le irtibatlandırıldığı, sosyo-kültürel hayatın odağında Kur'ân'ın olduğu bir ortamda ilahî mesajı yansıtan ayetler reel hayatın içine sokulur, zihinlere ve gönüllere nakşedilir; toplumun kendini sürekli Allah'ın kontrolünde hissetmesi ve ilahî mesajla iç içe yaşaması hedeflenir (Bu işin felsefesi, teorisi ve pratiği hk. Murat Sülün, *Sanat Eserine Vurulan Kur'an Mührü* adlı esere bakılabilir).



Edebiyatta olduğu gibi, toplumun ve tarihin fotoğrafını çeken sanat eserlerinde de ayet, hadis veya kelâm-ı kibâr *iktibas* edilirken, bu kelime ve cümlelerin yapıyı şiddetle ışıklandırdığı, bir mücevher gibi parladığı, yapıya sanatkârane bir nitelik kazandırıp değer kattığı düşünülmektedir.

Mihrapların ayetlerle bezenmesi temelde tezyinat ve eğitim öğretim amaçlı olup Kur'ân-ı Kerim'in kutsallık ve bereketinden yararlanma düşüncesi öne çıkmaktadır. Bezeme için seçilen ayetlerin temel özelliği,

- \* Huzurunda divana durduğumuz yüce Allah'ı zihinlere yaklaştırmak,
- \* Cami ve mihrabın fonksiyonlarını cemaate hatırlatmak,
- \* Mekânın mihrap olduğunu belirtmektir.

Selçuklu ve Beylikler dönemi Anadolu mihraplarının yanı sıra, Orta Asya ve İran mihraplarının alınlık, kavsara ve bordürleri yazı ile dekore edilirdi. Dekorasyon için, genelde, 112/İhlâs suresi, ayete'l-kürsî (Bakara 2/255), Âl-i İmrân 3/18-19, İsrâ 17/78, Tevbe 9/18, Haşır 59/20-23, Âl-i İmrân 3/26 ayetleri tercih edilir ve bunlar kâh teker teker kâh birlikte yazılırdı. Çoğu, Allah'ı konu alan bu ayetlerin, mabedin herkesin yöneldiği en fazla dikkat çeken odak elemanına yazılış amaçlarından biri, şüphesiz, cemaate Allah'ın dîvânına / huzûruna durduğu bilincini kazandırmaktır. Günümüzde mihrap bordürlerinde, Yüce Allah'ı veciz bir şekilde tanımlayan *ayete'l-kürsî*nin tercih edilmesi de bununla ilgili olmalıdır.

**Osmanlı öncesi Türk mimarîsinde** mihrap tezyinatı için genelde tercih edilen hatlar şunlardır<sup>28</sup>:

- \* Yüce Allah'ı en veciz biçimde tavsif eden *Ayete'l-kürsî* (Bakara 2/255), *Huvallâhullezî* (Haşır 59/20-23) ve *İhlâs* suresi.
- \* Allah katında tek dinin İslâmiyet olduğunu ve bu dinin temelinin de tevhid olduğunu vurgulayan Âl-i İmrân: 18-19,
- \* Namazın günde 5 vakit eda edilmesi gerektiğini belirten İsrâ: 78,
- \* Allah'ın mescitlerini Allah'tan başkasından korkmayan, namazı ve zekâtı hakkıyla eda eden imanlı kişilerin imar edebileceğini söyleyen Tevbe: 18 ve
- \* Mülkün gerçek sahibinin Allah olduğunu; aziz kılanın da zelil edenin de O olduğunu beyan eden; *izzetin*, şan-şeref ve gücün yalnızca O'ndan talep edilmesini öğreten Âl-i İmrân: 26.









Uluçam, Abdüsselam, *Irak'taki Türk Mimari Eserleri*, Kùltür Bakanlıđı Yayınları, Ankara, 1989.

*Zemahşeri, el-Keşşâf.*

3. OTURUM

**Mihrap  
Tezyinatında  
Uygulanan  
Âyet Hatları**

Murat SÛLÛN





## MEHMET AKİF'İN CAMİ KÜRSÜLERİNDE ZİKRETTİĞİ AYETLER VE YORUMLARI

Mahmut ÖZTÜRK<sup>1</sup>

**Özet:** Mehmet Akif, vatanını ve milletini seven, dini ilimleri tahsil etmiş bir şairdir. Şiir ve makalelerinde daima memleket meselelerini tartışmıştır. Genelde yalnız kalmayı tercih eden Mehmet Akif ihtiyaç olduğunda cemiyet için çalışmaktan çekinmemiştir. Mehmet Akif Balkan savaşlarında ve Kurtuluş savaşında camilerde vaaz vererek haklı bilinçlendirmeye çalışmıştır. Bu vaazlarında birlik ve beraberlik vurgusu yapmış, milletin çalışmasını istemiştir. Kurtuluşun başka ülkelere sığınmakta değil milletçe çalışmakta olduğunu ileri sürmüştür. Bu vaazlarında Kur'ân-ı Kerîm ayetlerinden çokça yararlanmıştır. Asr-ı saadet ile o günün olayları arasında irtibat kurarak halkın bilinçlenmesi için gayret etmiştir.

**Anahtar Kelimeler:** Mehmet Akif, Balkan savaşları, Kurtuluş savaşı, Cami, Ayet, Tefsir

### ☞ THE EXEGESIS OF VERSES BY MEHMET AKIF IN MOSQUES PULPITS

**Abstact:** Mehmet Akif is a poet who loves his country and nation and has studied religious sciences. He always discussed national issues in his poems and articles. Mehmet Akif, who generally preferred to be alone, did not hesitate to work for the society when the circumstances required it to do so. Mehmet Akif tried to raise public awareness by preaching in the mosques during the Balkan Wars and the War of Independence. He emphasized unity and solidarity in his sermons and wanted the nation to work together. He proposed that liberation lied in working together as a nation rather than seeking refuge in other countries. In these preachings, he benefited a lot from the verses of the Holy Qur'an. He has tried very hard to raise public awareness by establishing a link between the events of 'Asr al-Saada and the events of that day.

**Keywords:** Mehmet Akif, Balkan Wars, The War of Independence, Mosque, Verse, Exegesis.

<sup>1</sup> Doç. Dr, Harran Üniversitesi İlahiyat Fakültesi, Tefsir Bilim Dalı, mahmutozturk0268@gmail.com



## 3 GİRİŞ

Camiler, Müslüman toplumların vazgeçilmez kutsal mekânlarıdır. İslam'da temiz olmak şartıyla ibadetin yapılamayacağı bir yer olmamakla beraber, ibadet için tahsis edilen yerlerde ferdi veya cemaat halinde ibadet etmek daha güzel karşılanmıştır. Cuma ve Bayram namazlarını ise cemaatle eda etmek gerektiğinden camiye/mescide gitmek bir Müslüman için şart olmaktadır. Dinin etkili ve müşahhas olarak hissedildiği atmosferin yeri olan kutsal mekânların, insanın dinî hayatı içerisinde yeri ve buna bağlı olarak oluşan dinî duygu, düşünce ve davranışları üzerinde etkisi vardır. İnsan kutsal mekânda kendisini ve öz benliğini bulma, hatalarını telâfi etme ve derecesini yükselterek Kutsal varlığa ulaşmayı amaçlamaktadır.<sup>2</sup> Yeğ'in'in psikolojik açıdan çözümlediği kutsal mekân-insan ilişkisi sosyolojik açıdan bunun çok ötesinde de anlamlar ifade etmektedir.

Tarihin tanıklığında denilebilir ki camileri sadece ibadet mekânı olarak görmek, onu hayatın pek çok alanından dışlamak demektir. "Caminin iç içe geçmiş pek çok fonksiyonu bulunur. İbadet, bilgi ve bütünleştirme merkezi olması, caminin en temel işlevidir. İnananların Yaratıcı ile buluştuğu, O'nun varlığını hissettikleri, O'nu yücelterek ibadet ettikleri mekânlar olma bakımından camiler, yüce Allah'ın evi olarak kabul edilir ve adlandırılırlar."<sup>3</sup> Anılan bu fonksiyonlarının dışında Hz. Peygamber döneminde Mescid-i Nebvî'de halkın irşat edildiği, devlet işlerinin görüldüğü, Müslümanların önemli meselelerle toplandığı, hatta bazı Müslümanların gece ve gündüz barındığı bir mekân olduğu bilinmektedir.<sup>4</sup>

Müslümanların henüz müstakil ve bağımsız bir devlet çatısı altında yaşama imkânı bulamadıkları Mekke günlerinde bile bazı sahabilerin kendi evlerinin bir köşesini mescit edindikleri bilinmektedir. Müslümanlar gönüllerince bir arada ibadet etme imkânını buldukları ilk anda bu ihtiyacı temin etmek üzere İslam'daki ilk mescitleri inşa etmişlerdir.

Bunların ilki, Resulüallah'ın hicret esnasında daha Medine'ye ulaşmadan namaz için ayrılan bir hurmalığı genişleterek inşa ettiği Kuba Mescidi'dir. Bu mescid Kur'an'da "ilk günden temelleri takvâ üzerine kurulan mescid"<sup>5</sup> ifadeleriyle övülmektedir. Diğeri de Mescid-i Nebvî'dir. "Bizzat Hz. Peygamber tarafından yaptırılan Mescid-i Nebvî ise onun Medine'deki bütün faaliyetlerinin merkezinde

<sup>2</sup> Yeğ'in Hüseyin İ., Din Psikolojisi Açısından Kutsal Mekân İlişkisi *Harran Üniversitesi İlahiyat Fakültesi Dergisi*, Yıl: 17, Sayı 27, 56 Ocak-Haziran 2012, s. 56

<sup>3</sup> Bayraktar Karahan, Fatma, "Caminin Fonksiyon Çeşitliliği", *Cami Kadın ve Aile*, 2013, s. 65-71, s. 66.

<sup>4</sup> Geniş bilgi için bakınız: Önkal, Ahmet, "Tarih Boyunca Camilerin Fonksiyonları", *Din ve Hayat: İstanbul Müftülüğü Dergisi*, 2013, sayı: 20, s. 22-25.

<sup>5</sup> Tevbe 9/108.



yer almış ve fonksiyonları bakımından sonraki dönemde kurulan camilere örnek teşkil etmiştir.”<sup>6</sup>

İslamiyet güçlenip diğer coğrafyalara dağıldıkça Camiler fonksiyonlarından bir şey kaybetmemiştir. “Zamanla camiler hem İslam ümmetinin toplantı yeri olmuş, hem de İslam estetiğinin en güzel formlarını yansıtan birer şaheser olmuşlardır. Mimarlar bütün maharetlerini camilerin inşasında göstermişler, hattatlar en güzel yazılarını cami duvarları için meşk etmişlerdir. En güzel kıraatler cami kubbelerinde çınlamış, camilerden yükselen toplu “âminler” arşı titretmiş, bu kutsal mabette tutuşturulan meşaleler ordulara yol göstermiştir. Fetih yoluyla İslamlaşan beldelerin en belirgin özelliği üzerinde bir caminin yükselmesi olmuştur.”<sup>7</sup> Bunun farkında olan yöneticiler Camilere ve cami hizmetlerine büyük önem vermişlerdir. Mütefekkirlerimizin düşünce dünyasında da cami ve ezan önemli bir yer tutmuştur. Osmanlının son dönemlerine tanık olan M. Akif Ersoy bu mütefekkirlerimizden birisidir.

Milli şairimiz Mehmet Akif'in dünyaya geldiği zamanlarda Osmanlı Devleti çalkantılı günler geçirse de Camiler özgürlüğün sembolü olarak ayakta durmaya ve kendisinden beklenen işlevleri görmeye devam etmişlerdir.

Doğduğunda kulağına okunan ezanın günde beş defa yükseldiği Fatih Camii'nin gölgesinde yetişen M. Akif'in hayatında camilerin müstesna bir yeri olacağını tahmin etmek zor olmasa gerekir. Çocuk gözüyle kendisine muhteşem görünen o kutsal yapı, yaşı ilerledikçe M. Akif'in zihninde ihtişamından bir şey kaybetmemiştir. Çocukluğunda yapısına meftun olduğu, halılarının üzerinde âşıkane koştugu Fatih Camii, gençliğinde M. Akif'e vaaz vermek üzere kürsülerini takdim etmiştir.

M. Akif artık Fatih Camii'ni tevhidin sembolü olarak görür. Sefil inkârcı fikirlerin yerde sürünmesine karşılık Fatih Camii muhteşem bir iman anıtı gibi yerden yükselir. Cehalet onun muhitine yaklaşılamaz. Minareleri ilahi âlemin güzelliklerini kucaklamak isteyen iki kol gibi semaya yükselirken, pencereleri başkalarına saklı olan ilahi sırları temaşada gark olan gözlere benzer. Tabiat karanlıklar içinde derin uykulara dalarken Fatih Camii insanın hiçbir zaman uyumayan kalbi gibi hep uyanık bekler. Sırt sırta vererek camiye vücuda getiren taşların her biri feyzini Asr-ı Saadet'teki nazarlardan almaktadırlar. Onu çevreleyen medreseleriyle beraber Fatih Camii asırlardan beridir batıl düşüncelerin önüne göğsünü geren bir nefes gibidir.

<sup>6</sup> Bozkurt, Nebi, Küçükbaşçı Mustafa Sabri, “Mescid-İ Nebevi”, *DIA*, Türkiye Diyanet Vakfı Yayınları, İstanbul, 2004, Cilt 19, s. 281.

<sup>7</sup> Öztürk, Mahmut, “İstiklal Marşı'nı Kur'an-ı Kerim Işığında Okumak”, *Anadolu'ya Vurulan Mühür İstiklal Marşı*, Kostaş Yayınları, İstanbul, 2017, s. 94.



### 3. OTURUM

Mehmet  
Akif'in Cami  
Kürsülerinde  
Zikrettiği  
Ayetler ve  
Yorumları

Mahmut ÖZTÜRK

Akif'in zihnindeki cami tasavvurunun şekillenmesinde babasının rolünü unutmamak gerekir. Bu gün üzerinde ısrarla durulan çocukları cami ile tanıştırma<sup>8</sup> projesini Tahir Efendi yaşayarak uygulamıştır. Safahat'taki şu mısraları Akif'in kız kardeşi ile beraber babası tarafından bazı geceler camiye götürülme hatıralarını barındırmaktadır.<sup>9</sup>

Akif'in küçük yaşlarda cami ve ilim meclisleriyle olan tanışıklığı, ilerleyen zamanlarda biçim değiştirerek devam etmiştir. Bir ibadet, irşat ve diraset mekânı olan camiler Akif'in hayatında bir süre cihad meydanına dönüşmüştür. O Balkan savaşlarında ve kurtuluş savaşında milli direnişe destek vermek üzere gittiği şehirlerde hemen kürsüye çıkmış halkı bilinçlendirmiştir. Beyazıt, Fatih, Süleymaniye, Zağanos Paşa, Nasrullah, camilerinde ve Kastamonu'nun çeşitli kazalarında verdiği vaazlarından bazıları *Sebilürreşad Dergisi*'nde yayınlanmıştır. M. Ertuğrul Düzdağ bu vaazları günümüz alfabe-siyle ve konuların tespitinde kolaylık sağlayacak bazı ara başlıklar ve açıklamalar ilave ederek yeniden yayınlamıştır<sup>10</sup> İstiklal Savaşı boyunca Kastamonu ve Çankırı illerinde verdiği vaazlarla camiye bir üs gibi kullanan Akif için cami kubbesinde Müslüman sedasının çınladığı, düşman ayaklarının çiğnemediği yerdir. "Ezansız toprakların tasviri Akif'in şiirlerinde içler acısı ifadelerle dile getirilir: İslam yurdunun çiğnenmesi, bir zamanlar secde edilen topraklara namahrem çizmelerin çiğnemesi ve bir zaman ezan seslerinin âleme yayıldığı minarelerin, tepesine takılan çan sesinden dilsizleşmesi..."<sup>11</sup> Bu değerlendirmelerden sonra denilebilir ki M. Akif camileri kurtarmak için yine camiye koşmuştur.

Kalabalıklar içinde bile yalnızlığı tercih eden Mehmet Akif, ihtiyaç olmasa belki hiç cami kürsülerine çıkmayacaktı. Çünkü o şiirleri ve makaleleriyle zaten görüşlerini basın aracılığı ile paylaşıyordu. Ama vatani ve milletini ilgilendiren hadiseler olduğunda Akif'i kürsülerde kâh haykırırken, kâh ağlarken görüyoruz.

Düzdağ'ın tespit edebildiği ilk vaazı 2 Şubat 1913 tarihini taşımaktadır. Beyazıt Camii'nde verdiği bu vaazdan sonra birer hafta arayla Fatih Camii'nde ve Süleymaniye kürsülerinde de birer vaaz vermiştir. Bu süreçte içerik olarak bu vaazlarla örtüşen manzum tefsirlerde yazarak onları *Sebilürreşad*'da yayınlamıştır. Daha sonra bu şiirleri *Safahat*'ın üçüncü kitabı Hakk'ın Sesleri'nde bir arada neşredecektir.

<sup>8</sup> Atay, Rifat, Aile Eğitim Merkezleri Olarak Camiler: Anne-Çocuk Grupları (0-5 Yaş), *Cami Merkezli Hayat: YECDER III. Ulusal Din Görevlileri Sempozyum Tebliğleri* (13 Mayıs 2012-İstanbul), 2013, s. 62-76

<sup>9</sup> Ersoy, Mehmet, *Safahat*, İnkılap Yayınları, İstanbul, 2008, s. 68.

<sup>10</sup> Düzdağ, Ertuğrul, *Mehmet Akif Ersoy, Tefsir Yazıları ve Vaazlar*, DİB Yayınları, Ankara, 2013, s. 179-308.

<sup>11</sup> M. Cüneyt Gökçe, "İstiklal Marşı'nda Şeair-i İslamiyye" *Anadolu'ya Vurulan Mühür, İstiklal Marşı*, Kastaş Yayınları, İstanbul, 2017, 97





Aradan yedi yıl gibi uzunca bir süre geçtikten sonra Akif'i tekrar kürsüde gördüğümüzde Çanakkale savaşı geride kalmış, itilaf devletleri ile Osmanlı Devleti arasında Sevr antlaşması imzalanmış bulunmaktadır. Bu esnada Darü'l-Hikmeti'l-İslamiye genel sekreterlik görevini yürütmekte olan M. Akif, hükümetin hoş karşılamayacağını bile bile İstanbul'dan Balıkesir'e gidip 23 Ocak 1920 tarihinde milli direnişe destek vermek üzere Zağanos Paşa Camii'nde halka hitap etmiştir. Hükümet onu bu izinsiz hareketinden dolayı genel sekreterlik görevinden azletmiştir.<sup>12</sup> Fakat tahmin edilebileceği gibi M. Akif bu azilden dolayı üzülmemiştir.<sup>13</sup> İlginç olan kendisine haber verilmeden gerçekleşen bu azil gibi, göreve getirilmesinin de kendisinden habersiz gerçekleşmiş olmasıdır.<sup>14</sup> Aradan üç ay gibi kısa bir süre geçtikten sonra aldığı bir davet üzerine bu defa Ankara'ya doğru hareket etmiştir. 30 Nisan 1920 Cuma günü Hacı Bayram Camii'nde vaaz eden M. Akif, halkı irşad ve milli mücadeleyi desteklemelerini temin etmek üzere Eskişehir, Burdur, Sandıklı, Dinar, Antalya, Afyon, Konya ve Kastamonu'ya gönderilir.<sup>15</sup>

Oğlu Emin Ersoy, Mehmet Akif'in Burdur'da yaptığı konuşma ile ilgili şu bilgileri vermektedir: "Millî Mücadele'nin muazzam bir cihad olduğuna halkı o kadar yakından ikna etti ki, bu vadide öyle mahirane bir üslûp, öyle candan bir ahenk kullandı ki, Anadolu'nun birçok vilayetlerinde, kazalarında hatta nahiyelerinde, camilerde, medreselerde, meydanlarda insan kitlelerine hitap etti. O çok samimi konuşuyor, doğruyu söylüyordu. Onu bir kere dinleyen ve eli silah tutabilen bütün erkekler ailesiyle vedalaşıyor, evini, karısını, çocuklarını Allah'a emanet ederek cepheye koşuyordu."<sup>16</sup>

Mehmet Akif'in Nasrullah Camii'nde yaptığı bu konuşma Kastamonu'nun ilçelerinde ve köylerinde büyük yankı uyandırdığı için, kendisinden Kastamonu'nun ilçelerini dolaşması ve oralarda da halkı aydınlatması istenmiştir. Mehmet Akif, bu isteği kabul ederek, hem gittiği yerlerde halkı Sevr Antlaşması hakkında bilgilendirmiş, hem de halkı ümitsizliğe kapılmamaları doğrultusunda bilinçlendirmiştir. Konuşmalarında ümitsizliğe kapılmayarak çalışan bir Müslüman için aşılamayacak engel, ulaşılamayacak gaye olmadığını altını çizen Mehmet Akif; İslâm için kurtuluş çaresi kalmamıştır. Artık dinin son yurdu olan bu topraklar da mutlaka bizim elimizden çıkacaktır. Kötürümler gibi eli kolu bağlı durursanız, halimiz

<sup>12</sup> Çantay, Hasan Basri, *Akifname*, Ahmet Sait Matbaası, İstanbul, 1966, s. 23.

<sup>13</sup> Erişirgil, Mehmet Emim, *İslamcı Bir Şairin Romanı Mehmet Akif*, Nobel Yayın Dağıtım, Ankara, 2006, s. 294.

<sup>14</sup> Erişirgil, *İslamcı Bir Şairin Romanı Mehmet Akif*, s. 233.

<sup>15</sup> Doğan, Mehmet, *İslam Şairi, İstiklal Şairi Mehmet Akif*, Yazar Yayınları, Ankara, 2008, s. 20.

<sup>16</sup> Kısıklı Emine, "Millî Mücadele'de Kamuoyu Oluşumunda Mehmet Akif", *I. Uluslararası Mehmet Akif Sempozyumu*, (19-21 Kasım 2008) 203-218.



ne olur? Hiç düşünüyor musunuz? diyerek, ümitsizliğe kapılmanın toplumda yaratacağı tehlikeye işaret etmiştir.<sup>17</sup>

## 3 A. Ayetleri Yorumlamada Takip Ettiği Yöntem

### 1. Ayetin Tefsiri Tercümesiyle Konunun Ana Fikri Vermesi

Dini hitabet usullerine uygun olarak konuya bir ayet (bazen de bir hadisle) giriş yapan M. Akif önce bu ayetin mealini verir. Bu tercümeler lafzî değil M. Akif'in ayetten ne anladığına da işaret eden, bir anlamda konunun ana fikrini veren tefsirî tercümelerdir. Bazen de sonra meali bir kerede toplayıp verir.<sup>18</sup> Enfâl suresi 24. Ayetine verdiği meal tefsirî tercüme çeşidi hakkında fikir verecek niteliktedir. M. Akif'in açıklama kabilinden yaptığı ilave açıklamalar koyu harflerle belirtilmiştir.

(يَا أَيُّهَا الَّذِينَ آمَنُوا) *Ey Cemaat-i Müslimîn! Ey Allah'ın dinine iman edenler! (استَجِيبُوا) İcabet ediniz: (الله) Allah'a, Allah'ın da'vetine; (وَلِلرَّسُولِ) Allah'ın Resulüne, O resul-i Muhterem'in da'vetine. (إِذَا) (دَعَاكُمْ لِمَا يُحْيِيكُمْ) Evet onların sizler için hayat-ı nahz olan da'vetine... Allah'ın Resulünün sizin hakkınızda mahz-ı hayat olacak birçok evâmiri var; onları ifâ ederseniz, gerek bugünkü hayat-ı fâniyenizde, gerek yarın ki hayat-ı sermediyenizde mes'ud olur, rahatla, saadette yaşarsınız. (وَاعْلَمُوا أَنَّ اللَّهَ يَحُولُ بَيْنَ الْمَرْءِ وَقَلْبِهِ) Sonra bilmiş olunuz ki, Cenâb-ı Hak, insanın kalbi ile kendi arasına girer; yani mahlûkunun bütün esrarına muttali' olur. (وَأَنَّهُ إِلَيْهِ تُحْشَرُونَ) Şunu da biliniz ki merciiniz Allah u Zü'lcelâl'dir. (وَآتَقُوا فِتْنَةً) O musibetten, o felaketten sakınınız ki (لَا تُصِيبُ الَّذِينَ ظَلَمُوا مِنْكُمْ خَاصَّةً) o belâ, o felaket hiçbir zaman içinizden yalnız suçlu olanlara gelmez; belki umumuza birden müstevli olur. (وَاعْلَمُوا أَنَّ اللَّهَ شَدِيدُ الْعِقَابِ) Bir de gözlerinizi açınız; iyi biliniz ki Allah'ın ikabı şedîddir, müthiştir."*

### 3 2. Kur'an'ın Kur'an'la Tefsir Etmesi

M. Akif'in konuşmalarını etkili kılan hususların en önemlisi hal-kin onu bir İslam âlimi olarak görmeleridir. M. Akif ele aldığı konularda görüşlerini dile getirirken varsa konu ile ilgili ayet ve hadisleri kullanmayı adet edinmiştir. Hatta çoğu kere ayet ve hadisleri konunun merkezine yerleştirir ve diğer bilgileri bunların etrafında dile getirir. Bu açıdan onun cami vaazlarına tefsir nazarıyla bakmak mümkündür.

Bilindiği üzere tefsirde esas olan bir ayeti, konu ile ilgili diğer ayetleri de nazara alarak tefsir etmektir. Bağlamından koparılmış, konunun bütünü göz ardı eden bir tefsirin kabulü mümkün değildir. Bu sebeple müfessirler Kur'an'ın Kur'an'la tefsirine büyük önem

<sup>17</sup> Kısıklı Emine, "Millî Mücadele'de Kamuoyu Oluşumunda Mehmet Akif", s. 210.

<sup>18</sup> Mehmed Akif [Ersoy], "Nasrullah Kürsüsünde" *Sebilü'r-reşad*, 25 Kasım 1920/ 25 Teşrin-i Sani 1336. cilt: XVIII, sayı: 464, sayfa: 249-259, s. 249.



vermişlerdir. Kur'an'da bir konu bir yerde veciz bir şekilde, başka bir yerde daha açık olarak zikredilebilmektedir. Bazen Kur'an'da aynı konudaki ayetler farklı surelerde genel veya detay hükümler içerebilmektedir. Bazen de bir surede konunun belli insanları ilgilendiren kısmına yer verilirken, başka surelerde konunun bütün toplumu ilgilendiren yönü işlenir. Kur'an'ın bir konudaki nihai görüşünü tespit edebilmek için aynı konudaki ayetleri birlikte ele alıp bir sonuca varmaya çalışmak doğru olmalıdır.<sup>19</sup>

M. Akif'in de sık sık aynı metodu takip ettiği görülmektedir. Hafızlığı ve Arapçaya hâkimiyeti bir konu ile ilgili ayetleri birlikte mütalaa etmesine imkân tanımıştır. Bazen bunu daha sohbetin başında iken yapar,<sup>20</sup> (297) bazen de sohbet esnasında konu açılınca ilgili konudaki ayetleri peş peşe zikreder. Şehzadebaşı Kulübünde verdiği Kasım 1910 tarihli vaazının başında Âl-i İmrân 103, Enfâl, 25 ve 46. Ayetlerini birlikte okur.

Vaaz boyunca da bu metodu sık sık uygulamaya devam eder. Allah'tan umut kesmenin haramlığını anlatırken Hz. Yakub'un bir ömür süren umudunu örnek alarak okuduğu *"Oğullarım gidiniz, Yusuf'la kardeşini araştırınız, Sakın Allah'ın inayetinden ümidinizi kesmeyiniz. Zira şunu iyi bilin ki, kâfirlere başkası, Allah'ın inayetinden ümidini kesmez"*<sup>21</sup> ayetini açıklarken çok sürmez şu ayeti de delil getirir: *"Haktan sapmış olanlardan başka kim rabbimin rahmetinden ümit keser?"*<sup>22</sup>

Bazen konu iyice anlaşılın diye çok sayıda ayeti peş peşe okuyup mealini verir. Müslümanların kendi içinden olmayanları dost edinemeyeceklerini belirten Âl-i İmrân 118,<sup>23</sup> Âyetini okuyup mealini verdikten sonra hemen peşinden aynı mealde Tevbe suresi 16. Ayetini okuyup mealini verir. Bu iki ayet dışında, aynı konuda başka ayetler de bulunduğunu belirtip Tevbe 73,123, Bakara 120 ve Mâide 54. Ayetlerin konu ile ilgili kısımlarını okur. Vaaz esnasında okuduğu ayetlerin meallerini tek tek vermediği de olur. Sünnetullah konusunu işlerken dört ayrı sureden konu ile ilgili ayetin sünnetullah ibaresi geçen kısımlarını birlikte okur. Sonra genel bir açıklama yapar: "Daha birçok âyet-i kerimede hep bu sünnet kelimesini

<sup>19</sup> Zehebi, Muhammed es-Seyyid Hüseyin, *et-Tefsir ve'l-müfessirin*, Darül-Hadis, Kahire, 2005, c.1, s. 37.

<sup>20</sup> Mehmed Akif [Ersoy], "Ye'se Düşenler Müslüman Değildir", *Sebilü'r-reşad*, 3 Şubat 1921/ 24 Cemaziyevvel 1339, cilt: 18, sayı: 467, sayfa: 293-296, s. 293.

<sup>21</sup> Yûsuf, 12/87.

<sup>22</sup> Hicr, 15/56.

<sup>23</sup> "Ey mü'minler, size ellerinden gelen fenalığı yapmaktan çekinmeyen, bu hususta hiçbir fırsat kaçırmayan, dininize yabancı milletleri, kendinize mahrem-i esrar, dost arkadaş ittihaiz etmeyiniz. Bunların suret-i haktan görünerek size güler yüz göstermelerine, hayrınızı ister gibi tavırlar takınmalarına asla kapılmayınız. Onların gece gündüz isteyip durdukları, sizin felaketinizden, esaretinizden başka bir şey değildir. Baksanıza, size karşı kalplerinde besledikleri düşmanlık o kadar dehşetli ki, bir türlü zapt edemiyorlar da ağızlarından kaçırıyorlar." Âl-i İmrân, 3/118.



### 3. OTURUM

Mehmet  
Akif'in Cami  
Kürsülerinde  
Zikrettiği  
Ayetler ve  
Yorumları

Mahmut ÖZTÜRK

okursunuz. Kitabü Allah'taki sünnet Resulüllah'ın sünneti değildir. Peygamberimiz'in sünneti cümlemizin malumu. Kur'an'ın sünneti ise '*Cenâb-ı Hak'ın ezeli ve ebedî olan kanunu*' demek..."<sup>24</sup>

Bütün bu tespitler M. Akif'in Kur'an ayetlerini münferit olarak değil, bir bütün olarak ele aldığını göstermektedir. Yerini cami ve sohbetin vaaz olması haliyle zamanı sınırlamaktadır. Bundan dolayı M. Akif çoğu kere sohbet esnasındaki ayetlerin konu ile ilgili kısımlarını okumakla yetinmiştir. Vaazlarında yararlandığı ayet sayısı ise sohbetin uzunluğuna bağlı olarak 5-20 arasında değişebilmektedir.

### 3. Kur'an'ı Hadis-i Şeriflerle Tefsir Etmesi

Tefsir ilminin kaynaklarından birisi de Hadis-i şeriflerdir. Hz. Peygamber yaşadığı müddetçe Yüce Allah'ın kendisine tevdi ettiği tebliğ ve tebyin görevlerini layıkıyla sürdürmüştür. Hz. Peygamber'den nakledilen sahih rivayetler, ayet yorumlarında bağlayıcı kabul edilmiştir. Hz. Peygamber Kur'an'ın veciz ifadelerini açmış, genel hükümlere sınırlamalar getirmiş, ashabın içinden çıkamadığı ayetleri açıklığa kavuşturmuştur.<sup>25</sup>

M. Akif'in vaazlarında sayı olarak çok olmasa da sık sık Hadis-i Şeriflere müracaat ettiği görülmektedir. Ona göre Hadis-i Şeriflerde de Kur'an-ı Kerim'de olduğu gibi saymakla bitirilemeyecek kadar hakikatler bulanmaktadır.<sup>26</sup> Akif'e göre sünnetin bağlayıcılığı bizzat Kur'an-ı Kerim tarafından belirtilmiştir: '*Allah'ın ve Resulünün davetine icabet edin*' ayetini şöyle yorumlar: "Bu ayet Sure-i Enfâl'dendir. Allah u Zülcelal buyuruyor ki: Benim bütün evâmirimde; evet, gerek size Kur'an ile bildirdiğim, gerek eygamberimin lisaniyla, sünnetiyle tebliğ ettiğim emirlerin hepsinde, sizin için hayat vardır. Hem nasıl hayat? Bütün manasıyla bir hayat..."<sup>27</sup>

M. Akif Kastamonu'nun kazalarında verdiği Aralık 1920 tarihli vaazına Kurtuluş Savaşı'nın zor günlerinde halka hitap ederken İslam ümmetinin başına gelenlerin kendi hataları yüzünden olduğunu ifade eden şu hadis-i şerifle başlar: "Benim ümmetimi mde diğer ümmetlerin uğradığı hastalığa uğrayacaktır ki bu hastalık nankörlük, şımarıklık, haseb neseble övünmek, dünya için birbiriyle boğuşmak, yekdiğerine buğzetmek, birbirini kıskanmak belasıdır. Ümmetim bu belalara tutunarak nihayet haddi aşacak ve taşkınlığının arkasından sebebi, mahiyeti meçhul bir kıtal zuhura gelecek-

<sup>24</sup> Ersoy, "Nasrullah Kürsüsünde", s. 249.

<sup>25</sup> Zehebî, *et-Tefsir ve'l-müfessirin*, s. 33.

<sup>26</sup> Mehmed Akif [Ersoy] Üstad-ı Muhterem Mehmed Akif Beyefendi Tarafından (Mevaiz): Fatih Camii Şerifi'nde [Tefsir-i Sure-i Necm, 39] *Sebilü'r-reşad* 13 Şubat 1913 / 7 Rebiulevvel 1328 cilt: 2-9, Sayı: 49-231, sayfa: 389-395, s. 393.

<sup>27</sup> Mehmed Akif [Ersoy] Üstad-ı Muhterem Mehmed Akif Beyefendi Tarafından (Mevaiz): Bayezid Kürsüsünde [Tefsir-i Sure-i Enfal, 24-25] *Sebilü'r-reşad* 6 Şubat 1913 / 24, s. 374.



tir.”<sup>28</sup> Müslümanların evvelki ümmetlerin gittikleri yola tevessül edeceklerini belirten “Hiç şüphe yok ki sizler de evvelki ümmetlerin tutmuş olduğu yolu tutacaksınız...”<sup>29</sup> diye başlayan hadis-i şerifi zikreder. Yine Kastamonu havalisinde verdiği Kasım 1920 tarihli vaazında peş peşe altı hadis-i şerifi zikreder.

M. Akif hadisleri bazen okuduğu ayetleri tefsir etmek, manasını pekiştirmek için zikreder. Bazen de doğrudan meramını hadislere müracaat ederek anlatmaya çalışır.

Ayetlerin tefsiri bağlamında zikrettiği hadislerin konuya uygunluğu gözden kaçmaz.

Ensar'ın İslamiyet'ten önce yıllarca devam eden savaşlarla perişan olduklarını, bir daha benzer bir duruma düşmemeleri için tefrikadan uzak durmalarını tavsiye eden Âl-i İmrân suresi 103. Ayetini ırkçılığı şiddetle reddeden şu hadisle tefsir etmeye çalışır. “Kavmiyet gayreti güdenler bizden değildir yani Müslüman değildir. Kavmiyet sebebiyle vuruşan da bizden değildir, kavmiyet güderek ölenler de bizden değildir.” Hadis kaynaklarda zayıf olarak geçmekle beraber bir hukuki içeriğe sahip olmadığından kullanılmasında bir sakınca görülmemiştir.<sup>30</sup>

“... Müminler birbirlerinin kardeşinden başka bir şey değildir.”<sup>31</sup> ayetini “Müminin diğer müminlere karşı vaziyeti, yekpare bir duvarı vücuda getiren perçinlenmiş kayaların birbirine karşı aldığı vaziyet gibidir. Öyle olacaktır. Öyle olmalıdır.”<sup>32</sup> hadisi ile tefsir eder. Bu ayet ve hadislerin anlamca birbirine uyumu açıkça görülmektedir.

#### 4. Esbab-ı Nüzul İle Günümüz Hadiseleri Arasında Alaka Kurması

Kur'an ilimleri arasında müfessirlerin müracaat ettiği ilimlerin başında esbab-ı nüzul gelir. Esbab-ı nüzule vakıf olmak, ayetin yorumunda müfessire büyük kolaylık ve katkı sağlar. M. Akif ayetlerde sebebin hususiyetine değil, hükmünün umumiyetine itibar eder. M. Akif Âl-i İmrân suresi 100-103. Ayetleri yorumlarken bin üç yüz sene önce nazil olsa da bu ayetlerin hükmünün kıyamete kadar baki olduğunu belirtir. Çünkü bu ayetlerin inmesine sebep olan olaylar tekrar edip durmaktadır. M. Akif'in bahsettiği olaylar Müslümanların düşmanların oyununa gelip ayrılığa düşmeleridir.<sup>33</sup>

<sup>28</sup> Mehmed Akif [Ersoy] “Tam Müslüman Olmadıkça Felah Yoktur” *Sebilü'r-reşad*, 13 Aralık, 1920 / 13 Kanun-i Evvel 1336, Cilt 18, Sayı 466, ss. 278-281, s. 278; Taberânî, Ebü'l-Kâsım Müsnidü'd-Dünyâ Süleymân b. Ahmed b. Eyyûb, el-Mu'cemü'l-evsat, Thk. Tark b. Avdu'l-lah, Darü'l-Haremeyn, Kahire, ts, c.9, s. 23.

<sup>29</sup> Ersoy, “Tam Müslüman Olmadıkça Felah Yoktur”, s. 278; Buhârî, Ebü Abdullah Muhammed b. İsmâil (ö. 256/870), *Sahihü'l-Buhârî = Camiü's-sahih*, el-Matbaati's-Selefiyye, Kahire, 1980, İ'tisam, 14.

<sup>30</sup> Ersoy, “Bayezid Kürsüsünde”, s. 274.

<sup>31</sup> Hucurât, 49/10.

<sup>32</sup> Buhârî, Mezâlim, 6.

<sup>33</sup> Mehmed Akif [Ersoy] Üstad-ı Muhterem Mehmed Akif Beyefendinin “Karesi”de Zağanos



M. Akif, Hz. Peygamber'e Müslümanlara hoşgörü ile yaklaşmasını, onlara dua etmesini, onlarla istişare etmesini emreden Âl-i İmrân 159. Ayetini yorumlarken, her ne kadar hitap doğrudan doğruya Hz. Peygambere ise de bizlerin de aynı emirlere uymak zorunda olduğumuzu belirtir.<sup>34</sup>

M. Akif 19. yüzyılda Müslümanların içinde bulunduğu şartları Ensar'ın durumu ile karşılaştırır: İslam'dan evvel aralarında senelerce hatta bir asırdan fazla devam eden birçok kanlı muharebeler cereyan ederken, İslam ile müşerref olunca barıştılar ve kardeş oldular. Fakat bu barış ortamı onlarla beraber Medine'de yaşamakta olan ve onların devam eden bu kavgalarından nemalanmakta olan Yahudilerin işine gelmedi. Onları birbirlerine düşürmek için görevlendirdikleri birisi, eski kavgalardan söz eden bir şiiri yanlarında okuyup ayrıldı. Hamaset duyguları canlanan Evs ve Hazrec kabilelerine mensup bazı gençler birbirlerine sözle sataşmaya başladılar. İş silahlanıp Medine dışındaki vadide toplanmaya kadar vardı. Durumdan haberdar olan Hz. Peygamber derhal yanlarına gidip onları cahiliye adetlerini terk etmeye davet etti. Ardından şu ayet nazil oldu: *"Ey İman edenler, kendilerine sizden evvel kitap gönderilenlerden bir kısmına uyacak olursanız, siz şeref-i iman ile müşerref olmuşken onlar sizi neuzübillah yeniden küfre sokarlar."*<sup>35</sup> M. Akif bu bilgileri naklettikten sonra konuyu yaşanan olaylara getirerek konuyu şöyle bağlar: "Fırkacılık, kavmiyetçilik... Bunlar artık susmalı. El birliğiyle bugün vatanı müdafaa etmeli. Asla me'vus olmamalı... Emin olmalıyız ki, canla başla çalışırsak, aradaki esbab-ı tefrikayı kaldıracak olursak vatan-ı İslam'ı kurtarırız."<sup>36</sup>

M. Akif ayet yorumlarında sık sık ayetlerle çağdaş olaylar arasında bir irtibat kurar ve alınması gereken derslerden söz eder. Enfâl suresi 24. Ayetini yorumlarken, ilahi emirlerin tamamına uymanın Müslümanlar için maddi ve manevi kurtuluş anlamına geldiğini, emirleri terk etmenin ise helaki mucip olduğunu belirtir. Bunu da sünnettullahın değişmez kuralları kapsamında değerlendirir: "Artık düşünmeye hacet var mı? İşte görüyoruz. Âlem-i İslam'ın başına gelen musibetler, bu ayetin ne kadar kat'i ve ne kadar doğru olduğunu gösterdi. Şimdiye kadar müzmahil olan ne kadar akvâm-ı İslamiye varsa hepsi evâmri-i ilâhiyeyi ifâ etmeme yüzünden mahvoldular."<sup>37</sup>

## B. Vaazlarında Öne Çıkan Konular

M. Akif'in camilerde verdiği vaazların konuları, genel olarak şiirlerinden ve makalelerinden farklıdır. O içinde bulunduğu nazik

Paşa Camii Şerifinde İrad Buyurdıkları Mevizenin Hulasası [Sure-i Ahzâb,56] *Sebilü'r-reşad*, 12 Şubat 1920 / 21 Cemaziyellevvel, 1338 cilt: XVIII, sayı: 458, sayfa: 183-186, s. 186.

<sup>34</sup> Ersoy, "Ye'se Düşenler Müslüman Değildir", s. 294.

<sup>35</sup> Âl-i İmrân, 3/100.

<sup>36</sup> Ersoy, "Zağanos Paşa Camii Şerifinde", s. 186.

<sup>37</sup> Ersoy, "Bayezid Kürsüsünde", s. 374.



şartların farkında olarak kürsüye çıktığından vaazları da vakiyaya uygun olarak belli konular etrafında şekillenmektedir.

Onun kürsüye ilk çıkışı 1913 yılına denk gelmektedir ki bu yıllarda balkan harbinin etkileri Müslümanları derinden etkilemektedir. M. Akif'in vaazlarında seçilen konular yaşanan hadiselerle paralellik arz eder. O Kurtuluş savaşında vahdet derken, düşmanlara karşı kuvvetleri birleştirmeyi kast eder. 1913 yılında verdiği vaazlarda ise hedef ırkçılıktır. Balkanlarda bağımsızlık derdine düşenlerin yaşadıkları ve yaşattıkları vaazının konusunu teşkil eder. 6 Şubat 1993 tarihinde Beyazıt Camii'nde verdiği vaazında uzun süre ırkçılık üzerinde durur. Asr-ı Saadet'teki kardeşliğin öncesi ve sonrasını Müslümanlara hatırlatan Âl-i İmrân 103. ayetini okur. Bu dönemde verdiği vaazlarda asıl tema ırkçılık saikiyle Osmanlıdan kopmaları önlemeye yöneliktir. Kurtuluş savaşında ise milli birlik ve beraberliği temin, çalışma ve umut, düşmana güvenmeme öne çıkan konular arasındadır. Vaazlarında işlediği konulardan bazıları şöyle sıralanabilir.

### 1. Tefrika Değil, Vahdet

Bilindiği üzere Kurtuluş Savaşı'nın ilk yıllarında Anadolu'nun çeşitli illerinde Müdafaa-i Hukûk ve Muhafaza-ı Hukuk adı altında çeşitli cemiyetler kurulmuştu. Bu cemiyetlerin karşı karşıya olduğu iki problem vardı. Birisi halkın ilgisizliği, diğeri de münferit hareketler olmaları. M. Akif, Balıkesir Zağanos Paşa Camii'nde verdiği vaazdan başlayarak bir yandan insanları bu cemiyetleri desteklemeye davet etmiş, diğer yandan onların birlikte çalışmalarını temin için çabalamıştır.

M. Akif'in fikir dünyasında vahdet pek çok şeyle doğrudan ilintilidir. Ona göre kılınan namaz Müslümanlar arasındaki vahdeti temin etmiyorsa ikame edilmiş sayılamaz. M. Akif ibadetlerin sadece ahirete bakan yönü olmadığını, dünya hayatının düzeni ile ibadetler arasında da bağlantı bulunduğunu söyler. Örnek olarak namazı seçen M. Akif, namaz kılan bütün Müslümanların, aynı kibleye müteveccih olduklarını, bunun zımnen diğer amellerinde de vahdette olmaları anlamına geldiğini söyler: "İslam'ın ta'yin etmiş olduğu ibadât ile ahkâm, fertler arasında ittihadı te'min içindir."<sup>38</sup>

Yine ona göre "Düşmanlarınıza karşı ne kadar kuvvet tedarik etmeye, hazırlamaya muktedirsenez, derhal hazırlayınız." Emri ile ilahisi bile vahdeti gerektirmektedir. Çünkü tek başına düşmana karşı koymaya yarayacak levazımı hazırlamak mümkün değildir. M. Akif şöyle düşünür: "Aramıza sokulan fitneleri, bin türlü ayrılık gayrılık sebeplerini ebediyen çiğneyerek el ele baş başa vereceğiz. Hep

<sup>38</sup> Ersoy, "Bayezid Kürsüsünde", s. 374



### 3. OTURUM

Mehmet  
Akif'in Cami  
Kürsülerinde  
Zikrettiği  
Ayetler ve  
Yorumları

Mahmut ÖZTÜRK

birden çalışacağız. Çünkü bugün dünyadaki hayatın tarzı büsbütün değişmiş, yalnız başına çalışmakla bir şey yapamazsın.”<sup>39</sup>

Bireysel çalışmaların başarısızlıkla sonuçlanmaya mahkûm olduğunu düşünen M. Akif, devrin cemaat (birlikte çalışma) zamanı olduğunu söyler. “Bugün hayatın maişetin, ihtiyâcâtın aldığı tarz itibarıyla, bir insan tek başına iş göremiyor. Bütün işler şirketler, cemiyetler, milletler tarafından meydana getiriliyor. Ne fabrikalar, ne demir yolları, ne vapurlar, ne limanlar, ne hastaneler, ne camiler, ne mektepler, ne ticaretler, ne din ve vatani müdafaa edecek toplar, tüfekler, cephaneler... Elhasıl hiçbir şey ferdi sa'y ile tek başına çalışmakla kâbil olmuyor.”<sup>40</sup>

M. Akif ırkçılığı vahdetin karşıtı olarak görür. Kur'an'ın birleştirici özelliğini ise Ensar'ın İslamiyet'ten önceki yıpratıcı savaş ortamını hatırlatarak anlatır: “Bilirsiniz ki Hazret-i Peygamber'in bi'setinden evvel, “Evs” ile “Hazrec” kabileleri arasında tam yüz yirmi sene ihtilâl, kıtâl, devam etmişti; Hicaz havâlisi mezbaha haline gelmişti. İslam geldi, nifâkı şikâkı kaldırdı.”<sup>41</sup>

M. Akif'e göre tefrika, sinsî düşmanların her zaman başvurdukları ve gafil davranan Müslümanların her zaman düştükleri bir tuzaktır: “Avrupalılar zapt etmeyi kararlaştırdıkları memleketin ahali arasına evvela tefrika sokarlar. Senelerce milleti birbiriyle boğuştururlar. Sersem ahali bu surette yordun düştükten sonra gelip çullanırlar.” Son asırda Müslümanların başına gelen felaketlerde de aynı oyunu oynamışlar ve Müslümanları tuzaklarına düşürmüşlerdir: “Bugün de bize karşı aynı siyaset kullanıldı. Zaten her yerdeki siyasetleri budur. Hindistan'da, daha evvel Endülüs'te, sonraları Cezayir'de, İran'da hep böyle yaptılar. Takip ettikleri siyaset hep aynı siyasettir. Hiç değişmez.”<sup>42</sup>

M. Akif'in tevhid anlayışı, dünyanın her tarafında bulunan Müslümanların tek bayrak altında yaşamalarını ön görmez. Dünyanın sair coğrafyalarına dağılmış Müslümanların rahat etmelerinin yolu, Anadolu Müslümanlarının sağlam ve dik durmalarıdır. Akif'e göre zayıf Müslüman devletlerin tabi oldukları ecnebi hükümetlerin onlara muamelesi bile Osmanlı'nın zayıf veya güçlü olmasına göre değişmektedir.<sup>43</sup>

M. Akif İslam âleminin içine düşmüş olduğu çıkmazı sebep-sonuç ilişkisi içinde irdeler ve çıkış nedenini Kur'an'a sınımsız sarılmakta bulur. Ona göre daha önce Müslümanlar, tek vücut gibi yaşarken, Kur'an'ın ahkâmını tutmakta gevşeklik göstermeye baş-

<sup>39</sup> Ersoy, “Nasrullah Kürsüsünde”, s. 252.

<sup>40</sup> Ersoy, “Zağanos Paşa Camii Şerifinde”, s. 185.

<sup>41</sup> Ersoy, “Bayezid Kürsüsünde”, s. 374.

<sup>42</sup> Ersoy, “Bayezid Kürsüsünde”, s. 375.

<sup>43</sup> Ersoy, “Bayezid Kürsüsünde”, s. 375.





ladılar. Müslümanların arasındaki rabita zayıflamaya başladı. Daha önce birbirlerinin derdiyle dertlenen Müslümanlar sadece kendilerini düşünmeye başlayınca tefrika çıktı. Birbirleriyle uğraşmaya başladılar. Bu uğraşma esnasında ilim ve fen projeleri durdu, sanat ve ticaret geriledi. Ardından fakirlik baş gösterdi. İstedikleri ortamı bulan ecnebler musallat olup Müslüman memleketlerini birer birer işgal etmeye başladılar. Netice: İslam âlemi parçalandı.

Zağanos Camii'nde cemaate şöyle seslenir: "Ey cemaat-i Müslimîn, Memleketlerinizi kurtarmak için devam eden mücâhedâtınızda bir noktaya son derce dikkat etmelisiniz. Bu hareketlerin, bu himmetlerin sırf müdafaa-i din ve vatan gayesine müteveccih olduğu yar u ağıyar nazarında tamamıyla anlaşılmalıdır. Fırkacılık, menfaatçilik, kavmiyetçilik gibi hislerden külliyen müberra olduğuna yakındakilere, uzaktakilere tamamıyla kanaat gelmelidir. Bu kanaati zerre kadar sarsacak, bir harekete, bir söze kimse tarafından meydan vermemelidir."<sup>44</sup>

M. Akif'e göre tefrika düşmanın öncü kuvveti gibi iş görmektedir. Avrupalılar bir yeri işgal etmeyi kararlaştırdıkları zaman önce ahali arasında tefrika sokarlar. Senelerce milleti birbirine boğuştururlar. Sersem ahali bu surette yorgun düştükten sonra gelip üzerlerine çullanırlar. Osmanlıda da son zamanlarda yaşanan felaketlerin birinci sebebi kavmiyetçilik olmuştur. İsyanları bastırmak için uğraşan ordu yıpranmış takatten düşmüştür.<sup>45</sup> Şu iki mısra onun bu konudaki düşüncelerini özetler mahiyettedir:

Girmeden tefrika bir millete, düşman giremez;

Toplu vurdukça yürekler, onu top sindiremez

M. Akif Müslümanların birlik ve beraberliğini vurgulayan ayetlerin yorumuna gerek kalmayacak açıklıkta olduğu kanaatindedir. Allah Teâlâ "Müminler birbirinin kardeşinden başka bir şey değildir" buyurmaktadır. Peygamber Efendimiz'in "Müslümanın derdi ile dertlenmeyen bizden değildir." Şekkindeki hadis-i şerifi ise bu kardeşliğin ölçüsü ve sınırlarını belirlemektedir. Bu seviyeye gelen müminler artık bir duvarda birbirlerini destekleyen taşlara benzerler. Artık kâfirlere karşı şiddetli, birbirlerine karşı ise merhametli olurlar.<sup>46</sup>

## 2. Mandacılık değil, tam bağımsızlık

Kurtuluş Savaşı'nın başlangıcında işgalin yoğun olmadığı bölgelerin halkı, büyük devletlerin yönetimi altına girerek ülkeyi yıkılmaktan kurtaracaklarına inanıyorlardı. Bu düşüncelerde İstanbul

<sup>44</sup> Ersoy, "Zağanos Paşa Camii Şerifinde", s. 186.

<sup>45</sup> Ersoy, "Bayezid Kürsüsünde", s. 375.

<sup>46</sup> Ersoy, "Nasrullah Kürsüsünde", s. 252.



### 3. OTURUM

Mehmet  
Akif'in Cami  
Kürsülerinde  
Zikrettiği  
Ayetler ve  
Yorumları

Mahmut ÖZTÜRK

basımının da etkisi vardı. Bazı gazetelerde İngiliz mandacılığını hareketle savunan kalemler bulunmaktaydı. Osmanlıların ancak necip İngiliz kavminin samimi yardımları ile hayatını devam ettirebileceğini ve refaha ulaşabileceğine inanan yazarlar, İngilizlerin Osmanlı Devleti'ne yaptıkları yardımları tekrarlayarak, Osmanlı Devleti'nin ancak bu yardımlarla varlığını devam ettirebileceğini yaymakta idiler. Bazıları ise Amerikan Mandası'nın daha doğru olduğunu fikrini işlemekteydi.<sup>47</sup>

M. Akif'in vaazları bu bilgiler ışığında incelendiğinde onun neden ısrarla batının karanlık iç yüzünü anlattığı anlaşılmaktadır. M. Akif Avrupa medeniyeti hakkında fikir verebilecek şöyle bir hatırasını nakleder. (Özetle) Bir sohbet esnasında Mısırlı Prens Abbas Halim Paşa şöyle der: Hoca Kadri Efendiyi zaten Mısır'dan tanırım. İrfanına hayranım. Bir münasebetle Paris'e gittiğimde kendisini ziyaret ettim. Sohbet arasında kendisine sordum: "Hocam senelerden beri burada oturuyorsun. Şarkın garbın ulûmuna fûnûnuna cidden vakıf bir nadire-i fitratsın. Yakinen gördüğün şeyler tabiidir ki görgünü artırmıştır. Öğrenmek isterim. Avrupalıları nasıl buldun?" Bana şöyle cevap verdi: "Paşa! Bu adamların güzel şeyleri vardır. Evet, pek güzel şeyleri vardır. Lâkin şunu bilmeli ki, o güzel şeylerin hepsi, evet hepsi yalnız kitaplarındadır." Bu hatırayı naklettikten sonra M. Akif Batı'nın sanayideki ilerlemelerinin inkâr olunamayacağını, ancak buna bakarak insanlara da böyle davranacaklarını düşünmenin yanlış olduğunu söyler.<sup>48</sup>

M. Akife göre bütün canlıların yaşama hakkı olduğu gibi, Müslümanlarında bu hakkı bulunmaktadır. Ancak kullanılmayan hakların bir ehemmiyeti yoktur. Herhangi bir milletin adalet duygusuna sığınmak kuvvetli olmadıkça bir fayda vermeyecektir. Ağlayarak, sızlayarak medeni olduğuna inanılan ülkelere sığınmak hiçbir olumlu netice vermez. M. Akif sözlerini halkın anlayacağı şekilde şöyle sürdürür: "Çünkü bir maazallah hakk-ı hayatımızı kaybettiğimiz gün, mahkûmiyet felaketine düşeriz ki, bizi tahakkümleri altına alanların nazarında behâimden farkımız kalmaz. Hayvan gibi bizi kendi hesaplarına işletirler, sırtımızdan menfaatlerini temin ederler."<sup>49</sup>

M. Akif "Ey İman etmiş olanlar, Ey Müslümanlar, içinizden olmayanlardan, size yabancı milletlerden dost ittihaz etmeyiniz."<sup>50</sup> Mealindeki ayeti yorumlarken bir öz eleştiriden söz eder. İçinden Kur'an'ın sair milletlere karşı biraz şiddetli davrandığı hakkında düşünceler geçtiğini, bunların şeytani vesveseler olduğunu bildiği

<sup>47</sup> Kısıklı, Emine, "İstanbul Basımında Edebiyatçılarımızın İstanbul'un İşgaline Bakışları", *I. Uluslararası Türk Edebiyatında İstanbul Sempozyumu*: İstanbul Beykent Üniversitesi 3-5 Nisan 2018.

<sup>48</sup> Ersoy, "Nasrullah Kürsüsünde", s. 250.

<sup>49</sup> Ersoy, "Zağanos Paşa Camii Şerifinde", s. 184.

<sup>50</sup> Âl-i İmrân, 3/118.



halde bu düşüncelerden kurtuluncaya kadar akla kararı seçtiğini ifade eder: “Bereket versin ki yaşım ilerledi, tecrübem arttı. Hususiyle Avrupa’yı, Asya’yı Afrika’yı dolaşarak Avrupalı dediğimiz milletlerin esaret altına, tahakküm altına aldıkları biçare insanlara karşı revâ gördükleri zulmü, gadri, hakareti gözümle görünce, artık aklımı başıma aldım. Töbveler ettim”<sup>51</sup>

Avrupa’nın kirli yüzüne tanık olan M. Akif bu öfkenin onların fenlerine ve sanatlarına sıçratmamak gerektiğini, vatanımızın, dinimizin menfaati, ticaretimizin, servetimizin, refahımızın terakkisi namına mümkün olursa karşılıklı müşterek menfaatler üzerin de onlarla birleşebileceğini ancak bu pazarlıklarda son derece açık-gözlü olmak gerektiğini belirtir. Gelenen noktada içimizdeki ve dışımızdaki yabancılara güvenip, İslam’ın ilan ettiği din kardeşliğinden uzak durmayı ise çok yadırgar.<sup>52</sup>

Avrupa ülkeleri içinde M. Akif’in eleştiri okları en ziyade İngilizlere yönelir. Çünkü yok olmamız için de en çok uğraşanlar onlardır. Bunun da özel bir sebebi vardır. İngiliz sömürgesi altında bulunan Müslüman kavimler, bizim hala özgür olduğumuzu gördükçe bizden güç alıp onlara isyan ediyorlar. İngilizler bu isyanları çok kanlı bir şekilde bastırır da bir daha benzer bir isyan olmaması için onların ilham kaynağı olan Osmanlı’nın da boyunduruk altına alınması gerekir. Meşhur Nasrullah Camii vaazında halka şöyle seslenir: “Ey Cemaat-ı Müslimîn, İngiliz’in asıl düşmanlığı bizedir. Çünkü biz asırlardan beri Hilafet’i elimizde tutuyoruz. Asırlardan beri âlem-i İslâm’ın başında olarak Ehl-i Salîb’l çarpışıyoruz. Dünyanın bütün Müslümanları selametlerini, necatlarını yıllardan beri müştağ oldukları istiklâllerini bizden bekliyorlar.”<sup>53</sup>

İngilizlerin işgal ettiği Hindistan’da Müslümanlarla Hinduları nasıl birbirine düşürdüğünü uzun uzadıya anlatan M. Akif Hindistanlı Müslüman bir gazetecinin şu feryatlarına yer verir: “Ey Osmanlı kardeşlerim, sakın İngilizlere kapılmayın. Sakın bunlardan insaniyet, adalet, merhamet, ulüv-i cenab, mertlik gibi şeyler beklemeyin. İngiltere hükümetinin insafla, insanlıkla, hayâ ile namus ile hiçbir alakası yoktur. Dünyada istiklaline sahip bir hükümet-i İslamiye var ki o da sizsiniz. Aman aranızdaki vahdeti, sarsacak, en ufak bir harekete bile meydan vermeyiniz. Sonra bütün Müslümanların akıbeti, pek vahim olur.”<sup>54</sup> Anlaşılan odur ki çoğu kere İngiltere Fransa ve Rusya üçlüsünü aynı kefeye koyup eleştiren M. Akif, İngiliz mandasını dillendirenlerin sesi yüksek çıkınca, eleştiri oklarını doğrudan İngilizlere yöneltmiştir. Ona göre Hindis-

<sup>51</sup> Ersoy, “Nasrullah Kürsüsünde”, s. 250.

<sup>52</sup> Ersoy, “Nasrullah Kürsüsünde”, s. 251.

<sup>53</sup> Mehmed Akif [Ersöy], “Nasrullah Kürsüsünde” *Sebilü’r-reşad*, 25 Kasım 1920/ 25 Teşrin-i Sani 1336. Cilt 18, S.: 464, ss. 249-259, s. 256-257.

<sup>54</sup> Ersoy, *Kastamonu Kazalarında*, 281.



tan'da Müslümanlaralar Hinduları birbirine düşüren,<sup>55</sup> Müslüman evladını kandırarak ya da aileleriyle tehdit ederek Müslümanlara karşı savaştıranlar, hep İngilizler olmuştur.<sup>56</sup> Hindistan'ın ekonomik olarak güçlenip kendilerine karşı direnmelerini kırmak için ustaların başparmaklarını keserek kumaş üretimine sekteye vuracak kadar canavarlaşabilmişlerdir.<sup>57</sup>

M. Akif, birinci dünya savaşında Osmanlı Devleti'ni müttefik seçen Almanların da samimiyetini sorgular. Dünyada bütün güçlü milletlerin kendilerine savaş ilan ettikleri şartlarda dahi onlarla stratejik değeri çok yüksek bir ittifak kuran Osmanlı devletini Alman basını ve Katolik milletvekilleri benimsemekte bir hali zorlanmışlardır. Müsteşriklerin on yıllarca İslam aleyhine yaptıkları menfi propagandanın etkisini M. Akif gibi bir hatip dahi yazdığı makalelerle tam anlamıyla giderememiştir. Savaş devam ederken Kudüs'ün İngilizlerin eline geçmesine Almanlar ve Avusturyalılar üzülecekleri yerde memnuniyetleri dile getirmekte bir sakınca görmemişlerdir.<sup>58</sup>

Kısaca M. Akif'e göre Müslümanın Müslümandan başka dostu yoktur, olamaz. Kur'an ve Hadis bize bunları öğretiyor. Bu öğretilere uymamanın sonu felakettir.

### 3. Çalışma, gayret ve azim

M. Akif, Fatih Camii'ndeki vaazını çalışmanın önemine tahsis etmiştir. Bu vaazında bilinenden bilinmeyene, yakından uzağa bir metot takip ederek evrenin tükenmez bir devinime sahip olduğunu anlatır. Önce dünyamızdan söz eder. Cansız ve hareketsiz zannettiğimiz toprağın aslında bir lahza olsun durmadığını, yer üstü ve yeraltı kaynaklarıyla insana fevkalade yarar sağlayan hizmetler gördüğünü dile getirir. Sonra gökyüzündeki muhteşem düzenden söz eder. Nihayet sözü Cenâb-ı Hakk'a getirir ve onun yaratmaktan bir an olsun fariğ olmadığını, durum böyle iken insanın neden âtil kalamayacağını tartışır.<sup>59</sup>

M. Akif çalışmanın önemi ve gerekliliğini farklı bir yorumla dua ve ibadetlerle ilişkilendirir. Ona göre dua Allah'a rücadur. Allah'ın emirlerine ve Peygamberin sünnetine uymadığı için zarara uğrayan Müslümanlar, Allah'a rücu 'edip onun gösterdiği yolu tutarsa duası makbul olur. Bunun da yolu çalışmaktır. Yine bazı ibadetlerin de çalışmakla mümkün olabileceğini belirterek zekâti örnek verir.<sup>60</sup> Ona

<sup>55</sup> Ersoy, "Tam Müslüman Olmadıkça Felah Yoktur", 282

<sup>56</sup> Ersoy, "Tam Müslüman Olmadıkça Felah Yoktur", 281.

<sup>57</sup> Ersoy, "Nasrullah Kürsüsünde", s. 258.

<sup>58</sup> Ersoy, "Nasrullah Kürsüsünde", s. 250-251.

<sup>59</sup> Ersoy, "Fatih Camii Şerifinde", s. 390.

<sup>60</sup> Ersoy, "Fatih Camii Şerifinde", s. 391.



göre Hacc ve Zekât edası maddi bir birim gerektiren, dinin altından iki direğidir.

Kendisi gayet çalışkan olan ve zamanının anlamlı bir şekilde değerlendiren M. Akif'in yazı ve şiirlerinde üzerinde en çok durduğu hususlardan birisi çalışmaktır. Çoğunlukla sonuca değil sürece odaklanan M. Akif, Müslümana düşlen vazifenin çalışmak olduğunu söyler.

Vaiz kürsüsünde çalışmanın önemini belirten şu beyiti altı defa tekrar eder:

“Bekâyı hak tanıyan sa'yi bir vazife bilir;

Çalış çalış ki bekâ sa'y olursa hakkedilir.»

Vaiz Kürsüsünde şiirinin ilk bölümünde çalışmanın önemine dair dile getirdiği hakikatleri, 7 Şubat 1913 tarihli Fatih Camii vaazında kısmen tekrarlamıştır. Her iki eserinde de kâinattaki çalışma döngüsünden söz eder. Özetle şöyle der: Dünyanın da içinde yer aldığı uçsuz bucaksız feza, Allah'ın tayin ettiği çizgide hareket edip durmaksızın dönüyor. Yer yürüyor; gök yürüyor, dağ yürüyor, taş yürüyor; Hiç birisi âtil değil, hepsi çalışıyor, hepsi çalışıyor. Hareketsiz zannettiğimiz, cansız dediğimiz toprak, yaratılışından beri boş durmuş değildir. Her gün her saat, her saniye bitmez tükenmez bir devinim içinde gökyüzü ile alışveriş halindedir.<sup>61</sup>

1913 yılında verdiği vaazında son dört beş sene ülkede hissedilir bir ilerleme kaydedilmediğini sadece tartışmalarla zamanın geçirildiğini belirten Akif şu veciz ifadeyle durumu özetler: “Bir millet ki bütün vücudu durur da yalnız çenesi işler, elbette yaşayamaz.<sup>62</sup>

M. Akif'e göre kâinatta esas olan hareket ve çalışmadır. Bu sadece gelişmekte olan ülkeler için geçerli değildir. Gelişimini tamamlayan bir ülke dahi ne kadar yükseğe çıkmış olursa olsun. Durursa, olduğu yerde çöker. “Şunu bilmeli ki, milletlerin hayatında tevakkuf yoktur. Bir millet ne kadar ileri giderse gitsin; ne kadar yüksekler çıkarsa çıksın; olduğu yerde durdu mu mahvolur.”<sup>63</sup> Bu düşüncelerini manzum tefsirlerinde de belirten Akif, beşeriyetin coşkun ve şiddetini giderek artıran koca bir sel gibi müstakbele koşarken bazen tabiat onu engellemek ister de o engellere sığmaz, taşar. Ülkeler de bu nehre katılan küçük ırmaklar gibi akışta yerini aldıklarını, buna karşı durmanın koca bir nehrin dehşet verici çıkış noktasında ters akıntıya karşı yüzmeye benzetir. Bu anlamsız direnmeyi sürdürenlere şöyle seslenir:

Ey katre-i âvâre, bu cûşun, bu hurûşun  
Âhengine uymazsan, emin ol, boğulursun!

<sup>61</sup> Ersoy, “Fatih Camii Şerifinde”, s. 390.

<sup>62</sup> Ersoy, “Bayezid Kürsüsünde”, s. 375.

<sup>63</sup> Ersoy, “Bayezid Kürsüsünde”, s. 375.



Yıllarca, asırlarca süren uykudan artık,  
Silkin de muhitindeki zulmetleri yak, yık!

Bir baksana: Gökler uyanık, yer uyanıktır;  
Dünyâ uyanıkken uyumak maskaralıktır!<sup>64</sup>

M. Akif, sebep sonuç ilişkisi içinde bütün olumsuzlukları tefri-  
kaya bağlarken, tefrikanın nedenini de cehalette arar. “Demek ki  
felaket-i haziranın esbabını tefrikada bulduk. Tefrikanın esası da  
cehalet imiş.”<sup>65</sup>

İslamiyet'in mensuplarına vadettiği saadetin gerçekleşmesi  
onların çalışmasına bağlı idi. Müslümanlar ise asırlar geçmesine  
rağmen bir araya gelip bir iş görememekte idiler. Çünkü birbirlerini  
tanımıyorlar. Tam tersine ayrı ayrı hareketlenerek fesatlar  
çıkardılar.<sup>66</sup>

M. Akif “Allah her şahsı ancak gücünün yettiği ölçüde mükellef  
kılar.” Ayetinin Müslümanlarca yanlış anlaşıldığını söyler, Namaz ve  
dua ibadetlerini bol bol yerine getiren Müslümanların iş zekâta ge-  
lince hile-i şer'îye ile yoluna koyduklarını, hacca ise zahmet etme-  
yip hizmetkârlarından birisini bedel olarak gönderdiğini, bunları  
da mezkûr ayete sığınarak yaptıklarını, bunlarla da cennete girmeyi  
umduklarını belirtir. M. Akife göre bu ayeti tek başına alıp bu so-  
nuca varmak son derece yanlıştır. Zira ayetin böyle anlaşılmasına  
mâni olan başka ayet ve hadisler bulunmaktadır. Allah Teâlâ, “*Yok-  
sa Allah içinizden cihad edenleri belli etmeden sabredenleri ortaya  
çıkarmadan cennete gireceğinizi mi sandınız?*”<sup>67</sup> buyurmaktadır. Hz.  
Peygamber de: “iman olmadıkça cennete giremezsiniz... Birbirinizi  
sevmedikçe de iman etmiş olmazsınız” buyurmaktadır. Ben karde-  
şimi seviyorum demekle sevginin gereği yerine getirilmiş olamaz.<sup>68</sup>

M. Akif din ve dünya işlerinin birbirinden ayrılmayacağını, esa-  
sen bunların farklı şeyler olmadığını söyler. Kur'an-ı Kerim dün-  
yadan nasibini unutma buyurmaktadır.<sup>69</sup> Namazlarımızın sonun-  
da yaptığımız duada da “Ey Rabbimiz, Bize dünyada da iyilik ver,  
ahirette de iyilik ver.”<sup>70</sup> diyerek dua ediyoruz. “Dünyasız din olmaz.  
Hangi milletin dünyası gitmişse, dini de gitmiştir. İşte Rumeli'nin  
hali, Mescid bul da namaz kıl, minare bul da ezan oku. Bununla be-  
raber olacağı nispetle bu olmuşlar bir şey değil. Eğer gözümüzü aç-  
mazsak, neüzübillah- İslam'ın dünyada namı bile kalmaz.”<sup>71</sup> Çalışan

<sup>64</sup> Ersoy, “Olmaz ya... Tabii... Biri insan biri hayvan”, *Safahat*, 232.

<sup>65</sup> Ersoy, “Fatih Camii Şerifinde”, s. 395.

<sup>66</sup> Ersoy, “Fatih Camii Şerifinde”, s. 393.

<sup>67</sup> Âl-i İmrân, 3/142.

<sup>68</sup> Ersoy, “Fatih Camii Şerifinde”, s. 393.

<sup>69</sup> Kasas, 28/77.

<sup>70</sup> Bakara, 2/201.

<sup>71</sup> Mehmed Akif [Ersoy] Üstad-ı Muhterem Mehmed Akif Beyefendi Tarafından (Üçüncü Me-  
vaiz): Süleymaniye Kürsüsünde [Sure-i Ankebut, 69] *Sebilü'r-reşad*, 7 Şubat 1328 cilt: II-IX,



milletlerden Bulgarları örnek ver en Akif, daha önce doğru dürüş sayı saymayı bilmeyen Bulgarların otuz yıl içinde çalışıp çabalayıp bizi geçtiğini söyler: “Askeri askerimizi perişan etti. Siyasisunu siyasiyunumuzu bastırdı. Muallimleri muallimlerimizden fazla yararlılık gösterdi. Mağlup olan yalnız ordumuz değil. Evet, sen bu memlekette hangi mevkide isen kendi memleketinde mevkiini işgal eden Bulgar sana galip”<sup>72</sup> Bütün bunlar Allah'ın çalışmaya ilişkin emirlerine ittiba etmemenin tabii neticeleridir.

#### 4. Daima Umutvar olmak

Kurtuluş savaşının zor günlerinden milletin muhtaç olduğu en büyük şey başka şey değil, umut idi. M. Akif umudunu yitirmiş bir kişinin elinde top ve tüfeğin çelik çomağa dönüşeceğini biliyordu. Umudunu yitirmeyen insan için ise doğan her gün bir asrın, açan her çiçek bir baharın atılan her adım zaferin muştusu olabilirdi. Bu yüzden M. Akif'in manzum ve mensur bütün yazıları incelense onda karamsarlık namına bir ifadeye rastlanamaz. Karamsarlık izleri görünen bazı mısralar; coşkun bir ruh hali içinde Allah'a yaptığı tazarrulardan ibarettir. O'nun bu ruhi sıkıntısı kısa sürer ve tekrar çalışmadan, sabırdan, tevekkülden ve umuttan söz eder. Kur'ân-ı Kerîm'de sabır timsali olarak takdim edilen Hz. Ya'kub'un hayatını bile sabır için değil umut için örnek gösterir.

Kastamonu havalisinde verdiği 3 Şubat 1921 tarihli vaazını umut konusuna ayırır. “Doğacaktır sana vadettiği günler Hakk'ın / Kim bilir belki yarın belki yarından da yakın” mısralarının da yer aldığı İstiklal Marşı'nı da bu günlerde kaleme almıştır. Vaazın başında Allah'tan umut kesilmemesi gerektiğini belirten mealen şu dört âyet-i celileyi peş peşe okur. O âyet meâlleri Akif'in çevirisini şöyle eder:

- “Oğullarım gidiniz, Yusuf'la kardeşini araştırınız, Bir de sakin Allah'ın inayetinden, tevfkinden ümit kesmeyiniz. Zira iyi bilmiş olunuz ki, kâfirlerden başkası için Cenâb-ı Hakk'ın inayetinden, rahmetinden, tevfkinden ümidini kesmek, ye'se düşmek kabil değildir.”<sup>73</sup>
- “Hazret-i İbrahim dedi ki: Dalâle düşmüş olanlardan başka kim, Tanrı'sının rahmetinden ümidini keser.”<sup>74</sup>
- “Ya Muhammed'deki: Ey nefislerine zulm etmiş olan Allah'ın kulları! Cenâb-ı Hakk'ın rahmetinden ümidinizi kesmeyiniz.

sayı: 50-232, sayfa: 405-408, s. 407.

<sup>72</sup> Ersoy, “Süleymaniye Kürsüsünde”, s. 407.

<sup>73</sup> Yûsuf, 12/87.

<sup>74</sup> Hicr, 15/56.



*Allah bütün günahları mağfiret eder. Hiç şüphe yoktur ki, o gafurdur. Rahîmdir.”<sup>75</sup>*

- *“Allah’ı tanımayan insan, menfaat talebinden bıkmaz, usanmaz. Kendisine bir zarar dokundu mu hemen ye’se düşer, ümidini keser.”<sup>76</sup>*

M. Akif bu ayetleri okuduktan sonra Allah’ın inayetin umut kesmenin müminler için kesinlikle yasak olduğunu, Allah korusun küfür olduğunu açıklamaya gerek kalmayacak kadar açık olduğunu söyler. Akis düşüncelere tahammülü olmayan ve ye’si şiddetle eleştiren M. Akif Allah’ın lütfundan umut kesmeyi küfürle eşdeğer sayar: “Evet, uzun uzadıya düşünmeye hacet yok. Bir Müslüman ye’se düştüğü gibi Cenâb-ı Hakk’ın fi sebilillah çalışanlara vaad buyurmuş olduğu necâtı, selameti, muvaffakiyeti, nusreti inkâr etmiş oluyor.”<sup>77</sup>

Müfessir bir şair olarak M. Akif’in umutlu olmanın haklı gerekçeleri de bulunmaktadır. O çoğu zaman olduğu gibi bu düşüncelerini de Kur’an-ı Kerim’e dayandırır. Ülkenin içinde bulunduğu şartlarla Kur’an’da ifadesini bulmuş bazı hadiseler arasında benzerlik kuran M. Akif, Allah’ın ve o kıssalardaki kahramanların umut aşılama sözlerini büyük bir inançla ve coşkuyla tekrarlar. O, kaybolduğu gündən beri Hz. Yûsuf’tan bir daha haber alamayan buna rağmen bir gün ona kavuşacağından asla umut kesmeyen Hz. Ya’kub’un umut dolu bekleyişinden bir meşale alıp milletin ölmeye yüz tutan heyecanını tutuşturmak ister. Hz. Ya’kub aradan geçen yarım asırlık zamana rağmen hala umudunu yitirmiyorsa milletimizin de kurtuluş çareleri tükenmemiş demektir.

Balkan Savaşlarının devam ettiği yıllarda Hz. Ya’kub’un umudundan ilham alarak kaleme aldığı manzum tefsirinde şu mısraları kaleme almıştır:

Ye’s öyle bataktır ki: düşersen boğulursun.  
Ümmîde sarıl sımsıkı, seyret ne olursun!  
Azmiyle, ümîdiyle yaşar hep yaşayanlar;  
Me’yûs olanın rûhunu, vicdânını bağlar,  
Lâ’netleme bir ukde-i hâtır ki: çözülmöz...  
En korkulu cânî gibi ye’sin yüzü gülmez!  
Mâdâm ki alçaklığı bir, ye’s ile şirkin;  
Mâdâm ki ondan daha mel’un daha çirkin

<sup>75</sup> Zümer, 39/53.

<sup>76</sup> Fussilet, 41/49.

<sup>77</sup> Ersoy, “Ye’se Düşenler Müslüman Değildir”, s. 293.





Bir seyyie yoktur sana; ey unsur- îman,  
Nevmid olarak rahmet-i mev'ûd-i Hudâ'dan,  
Hüsrâna rıza verme... Çalış... Azmi bırakma;  
Kendin yanacaksan bile, evlâdını yakma!  
"İş bitti... Sebâtın sonu yoktur!" deme, yılma.  
Ey millet-i merhûme, sakın ye'se kapılma.<sup>78</sup>

Kastamonu havalisinde verdiği bir vaazında cemaati şöyle umutlandırır: "Ey cemaat-ı müslimîn! İnâyet-i İlâhiye kapıları kapanmamıştır. Henüz açıktır; bizim için o kapılara doğrulmaktan başka bir şey lazım değil. Nusret rüzgârları başlarımızın esip duruyor. Allah'ın bu ezeli ve ebedi nefhasını teneffüs etmekten başka harekete ihtiyacımız yok"<sup>79</sup>

Mehmet Akif bazen atalet girdabına kapılmış milletin fertlerini "millet-i merhume", "dipdiri meyyit" gibi ironik eleştirilerde bulunsa da çözümünü kendisi üretmekte gecikmez. O aslında milletine güvenmektedir. Bu tanımlamalar milletin kendi gücünün farkına varmayıp umutsuzluğa kapılmasından kaynaklanan öfke ile söylenmiş, milleti uyandırmaya matuf sözlerden ibarettir. O cenabı Allah'tan bir mucize beklemez. Toprağın canlanması için gerekli olan rüzgâr gibi son derece tabii şeyler talep eder. Cenâb-ı Allah'tan beklediği yardım yağmur gibi tabii bir ilahi nefhadır. Hz. Âdem'e hayat veren nefhadan bir esinti milletin uyanmasına yetip artacaktır.

Bir nesîm ister kımıldanmak için canlar bugün;  
Bir nesîm olsun, İlâhî... Canlanır kanlar bütün.  
Nev-bahârın rûhu etsin bir de bizlerden zuhûr..  
Yoksa, artık Sûr-i İsrâfil'e kalmıştır nüşûr!<sup>80</sup>  
Ne yapsın, nâ-ümid olsun mu Şark'ın intibahından,  
Perîşan rûhumuz, hâib dönerken bâr-gâhından  
Bu haybetten usandık biz, bu hüsrân artık el versin!  
İlahi! Nerde bir nefhan ki, donmuş hisler ürpersin,  
Serilmiş sîneler, kâbusu artık silkip üstünden,  
Hayat elbette hakkımdır! desin, dünya değil! Derken<sup>81</sup>

M. Akif düşmanların sanıldığı gibi yenilmez olmadıklarını onların da uğraşmak zorunda oldukları problemleri olduğunu söyler. Bunlardan birisi bir süredir ülkelerinde kendilerini meşgul eden bolşeviklik (komünizm), diğeri de tahakkümleri altında bulunan

<sup>78</sup> Ersoy, "Âtiyi karanlık görerek azmi bırakmak" *Safahat*, s. 227-228.

<sup>79</sup> Ersoy, "Ye'se Düşenler Müslüman Değildir", s. 295.

<sup>80</sup> Ersoy, "Çık da bir seyret bahârın cûş-i rengâ-rengini " *Safahat*, s. 238.

<sup>81</sup> Ersoy, "Şark" *Safahat*, s. 437.



Müslümanların hareketlenmeleridir. Çünkü o Müslüman hükümetler onların içyüzlerini öğrendiler, onların sözlerine güvenilmeyeceğini anladılar.<sup>82</sup>

İslâm'ı, evet tefrikalar kasti, kavurdu:  
Kardeş, bilerek bilmeyerek kardeşi vurdu.  
Can gitti, vatan gitti, bıçak dîne dayandı;  
Lâkin o zaman silkinerek birden uyandı.  
Bir gör ki: Bugün can da onun, kan da onundur;  
Dünya da onun, din de onun, şan da onundur.  
Bin parça olan vahdeti bağlarken uhuvvet,  
Görsen, ezelf râbıta bir buldu ki kuvvet:  
Saldırsa da kırk Ehl-i Salıb ordusu, kol kol,  
Dört yüz bu kadar milyon esîr olmaz, emîn ol.<sup>83</sup>

### 5. Sünnetullah

M. Akif'in gerek şiirlerinde gerekse vaazlarında olsun düşüncelerini dayandırdığı değerler dizisinden birisi de sünnetullahtır. Müslümanların arasındaki dayanışma, ayrışma, tartışmaları sünnetullah ilkesiyle açıklamaya çalışır. Allah Teâlâ "Birbirinizle tartışmayın, kuvvetiniz gider" diyorsa, bu ilahi kanun şartlar oluştuğunda muhakkak gerçekleşecektir. Aynı sebeplerin aynı neticeleri doğuracağını belirten M. Akif, tarih boyunca yakın uzak yok olan milletlerin helaki bu kanun çerçevesinde gerçekleştiğini söyler. Çünkü bu kanunlar hem ezelf hem ebedîdirler ve haliyle değişmezler.<sup>84</sup>

Kur'an-ı Kerim'de "Tefrikadan, ayrılık, gayrılık hislerinden uzak durun", "Ey Müslümanlar birbirinize girmeyiniz, sonra kalplerinize meskenet, cebanet, acz, fütur çöker de devletiniz, saltanatınız, şevketiniz, kudretiniz, kuvvetiniz hepsi elinizden gider." "Sebattan, azimden kat'iyen ayrılmayınız" gibi birçok tavsiye, birçok emir vardır ki milleti yaşatmak, dini yaşatmak istersek, bunların muktezasına göre hareket etmemiz zaruridir. Demek milletlerin hayatı, bekası, istiklali, mahkûmiyetten selameti için aralarında vahdet hüküm-ferma olması, lüzumu, bir kanun-ı ilâhî imiş."<sup>85</sup> M. Akif bunun defalarca tahakkuk ettiğine dair delilleri de tarihten getirir: "İslam tarihini şöyle gözümüzden geçirecek olursak cenupta, şarkta, şimalde, garpta yetişen ne kadar İslam hükümetleri varsa, hepsinin tefrika yüzünden aralarında hadis olan fitneler, fesatlar, nifaklar,

<sup>82</sup> Ersoy, "Nasrullah Kürsüsünde", s. 256-257.

<sup>83</sup> Ersoy, "Süleyman Nazife" *Safahat*, s. 451.

<sup>84</sup> Ersoy, "Bayezid Kürsüsünde", s. 374.

<sup>85</sup> Ersoy, "Nasrullah Kürsüsünde", s. 253.



şikaklar yüzünden istiklallerine veda ettiklerini başka milletlerin esareti altına girdiklerini görürüz.”<sup>86</sup>

Sus ey dîvâne! Durmaz kâinatın seyr-i mu'tadı.  
Ne sandın? Fıtratın ahkâmı hiç dinler mi feryâdı?  
Bugün sen kendi kendinden ümit et ancak imdâdı;  
Evet, sen kendi ikdamınla kaldır git de bidâdı.  
Cihan kanun-i sa'yin, bak, nasıl bir hisle münkâdı!  
Ne yaptın? “Leyse li'l- insani illa ma-se'a” vardı! <sup>87</sup>

### 6. Yanlış Sabır ve Tevekkül algısının tashihi

M. Akif'in yaşadığı dönemler hakikaten Müslümanların sabr-ı cemile ihtiyaç duydukları bir zaman dilimine denk gelmektedir. Peşe toprak kaybı, biri diğerine takip eden felaketler, ülke içindeki fikir ayrılıkları, Avrupa'nın Osmanlı Devleti üzerindeki asırlık emelleriyle birleşince ortaya dehşetli bir manzara çıkıyordu. Böyle durumlarda sabır insanın gücünü artıran bir ilaç gibi geliyordu.

Ancak pek çok konuda olduğu gibi M. Akif, sabır konusunda da farklı bir yaklaşım sergiler. O sabır konusunun yanlış anlaşıldığı kanaatindedir. Sabrın mezellet olmadığını söyleyen M. Akif, gerçek anlamda sabrın katlanmak değil, hayatın zorluklarına göğüs germek olduğunu söyler ve Âl-i İmran suresi 200. âyetini delil olarak gösterir: “*Sabrediniz, hem de sabırda düşmanlarınızla müsabaka ediniz.*” Ayetinin yorumunda sabrın yanlış anlaşıldığını, sabrın mezellele tahammül etmek olmadığını, aksine gerçek anlamda sabrın sıkıntılara göğüs germek olduğunu belirtir.<sup>88</sup>

M. Akif'in ele aldığı konulardan bir diğeri sabırla yakın ilişkili olan tevekküldür. O tevekkülün Müslümanlar tarafından yanlış anlaşıldığı kanaatindedir. Akif'e göre “Tedbir biter, tevekkül başlar. Kul esbaba teşebbüs ederek tevkifi Allah'tan bekler. Allah'ın da bu tevkifi kendisinden diriğ etmeyeceğine mutmain olarak, ona göre azminde, mesaisinde, mücahedatında kemal-i metanetle devam eder.”<sup>89</sup>

Tevekkülün yanlış anlaşıldığına dair iki örnek verir:

Hız. Ömer bir gün Medine'de dolaşırken bakmış, bir adam yırtık pırtık elbise içinde, boynunu bir taraf bükmüş, duruyor. Hemen kamçıyı herifin omuzuna indirmiş. Demiş ki: Miskin herif! Bizim dinimizi böyle ölü şekline koyma! Allah seni kahretsin.”<sup>90</sup>

<sup>86</sup> Ersoy, “Nasrullah Kürsüsünde”, s. 253.

<sup>87</sup> Ersoy, “İlâhi, emrinin âvâre bir mahkûmudur âlem” *Safahat*, s. 219.

<sup>88</sup> Ersoy, “Fatih Camii Şerifinde”, s. 394.

<sup>89</sup> Ersoy, “Ye'se Düşenler Müslüman Değildir”, s. 301.

<sup>90</sup> Ersoy, “Fatih Camii Şerifinde” s. 394.



Diğer örnek ise cami vaazlarında uygun düşebilecek bir hikâ-yeciktir.

Adamın birisi kötürüm bir tilkinin bir aslanın yediği avın arta kalanlarıyla karnını doyurduğunu görünce nasılsa Allah bir şekilde rızık gönderiyor diye, kendisi de bir mağaraya girip orada Allah'ın göndereceği rızık beklemeye koyulmuş Üçüncü günün sonunda rüyasına kendisine şöyle denilmiş: “Ey budala, kalk! Ne yatıyorsun? Vücudun sapaşağlam iken bu meskenet ne? Nasıl oluyor da kendini sakat bir tilki menzilesine indiriyorsun. Git aslan ol da bakiye-i şikâ-rınla başkaları geçinsin.”<sup>91</sup>

### SONUÇ

Mehmet Akif, vatanperver bir mütefekkindir. Şiirlerini ve makalelerini daima vatani ve milleti için kaleme almıştır. Mehmet Akif dini ilimlere olan vükufiyetinden dolayı toplumda bir din adamı gibi itibar görmüştür. Bu yüzden gerek balkan savaşlarında gerekse kurtuluş savaşında halkı bilinçlendirme ihtiyacı hasıl olduğunda akla gelen ilk isim Mehmet Akif olmuştur. O camilerde halka hitap ederek birlik ve beraberlik mesajları vermiş, çalışmanın önemini vurgulamış, düşmanın hilelerini bir bir ifşa etmiş, sabır ve tevekkülün önemini anlatmıştır. Bu mesajları verirken, Kur'an, sünnet, tarih ve güncel meselelerden yararlanmıştı.

### KAYNAKÇA

- Atay, Rıfat, “Aile Eğitim Merkezleri Olarak Camiler: Anne-Çocuk Grupları (0-5 Yaş), Cami Merkezli Hayat”: *YECDER III. Ulusal Din Görevlileri Sempozyum Tebliğleri* (13 Mayıs 2012-İstanbul) , 2013, s. 62-76.
- Bayraktar Karahan, Fatma, “Caminin Fonksiyon Çeşitliliği”, *Cami Kadın ve Aile*, 2013, s. 65-71, s.66.
- Bozkurt, Nebi, Küçükaşçı Mustafa Sabri, “Mescid-î Nebevî”, *DIA*, İstanbul, 2004.
- Buhârî, Ebû Abdullah Muhammed b. İsmâil (ö. 256/870), *Sahihü'l-Buhârî = Camiü's-sahih*, el-Matbaatü's-Selefiyee, Kahire, 1980.
- Çantay, Hasan Basri, *Akifname*, Ahmet Sait Matbaası, İstanbul, 1966.
- Doğan, Mehmet, *İslam Şairi, İstiklal Şairi Mehmet Akif*, Yazar yayınları, Ankara, 2008.
- Düzdağ, Ertuğrul, *Mehmet Akif Ersoy, Tefsir Yazıları ve Vaazlar*, DİB Yayınları, Ankara, 2013.
- Erişirgil, Mehmet Emim, *İslamcı Bir Şairin Romanı Mehmet Akif*, Nobel Yayın Dağıtım, Ankara, 2006.
- Ersoy, Mehmet, *Safahat*, İnkılap Yayınları, İstanbul, 2008.

<sup>91</sup> Ersoy, “Fatih Camii Şerifinde”, s. 394.



- Kısıklı, Emine, "İstanbul Basınında Edebiyatçılarımızın İstanbul'un İşgaline Bakışları", I. Uluslararası Türk Edebiyatında İstanbul Sempozyumu: İstanbul Beykent Üniversitesi 3-5 Nisan 2018.
- Kısıklı, Emine, "Milli Mücadele'de Kamuoyu Oluşumunda Mehmet Akif", I. Uluslararası Mehmet Akif Sempozyumu, (19-21 Kasım 2008) 203-218.
- M. Cüneyt Gökçe, "İstiklal Marşı'nda Şeair-i İslamiyye" *Anadolu'ya Vurulan Mühür, İstiklal Marşı*, Kastaş Yayınları, İstanbul, 2017.
- Mehmed Akif [Ersoy] "Tam Müslüman Olmadıkça Felah Yoktur" *Sebilü'r-reşad*, 13 Aralık, 1920 / 13 Kanun-i Evvel 1336, Cilt 18, Sayfa 466, ss. 278-281.
- Mehmed Akif [Ersoy] Üstad-ı Muhterem Mehmed Akif Beyefendi Tarafından (Mevaiz): Bayezid Kürsüsünde [Tefsir-i Sure-i Enfal, 24-25] *Sebilü'r-reşad*, 6 Şubat 1913 / 24 Kanunisani 1328 Cilt 2-9 sayı: 48-230, sayfa: 373-376.
- Mehmed Akif [Ersoy] Üstad-ı Muhterem Mehmed Akif Beyefendi Tarafından (Mevaiz): Fatih Camii Şerifi'nde [Tefsir-i Sure-i Necm, 39] *Sebilü'r-reşad*, 13 Şubat 1913 / 7 Rebiulevvel 1328 cilt: II-IX, sayı: 49-231, sayfa: 389-395.
- Mehmed Akif [Ersoy] Üstad-ı Muhterem Mehmed Akif Beyefendi Tarafından (Üçüncü Mevaiz): Süleymaniye Kürsüsünde [Sure-i Ankebut, 69] *Sebilü'r-reşad*, 7 Şubat 1328 cilt: II-IX, sayı: 50-232, sayfa: 405-408.
- Mehmed Akif [Ersoy] Üstad-ı Muhterem Mehmed Akif Beyefendinin "Karesi" de Zağanos Paşa Camii Şerifinde İrad Buyurdukları Mevzenin Hulasası [Sure-i Ahzâb,56] *Sebilü'r-reşad*, 12 Şubat 1920 / 21 Cemaziyelevvel, 1338 cilt: XVIII, sayı: 458, sayfa: 183-186.
- Mehmed Akif [Ersoy], "Nasrullah Kürsüsünde" *Sebilü'r-reşad*, 25 Kasım 1920/ 25 Teşrin-i Sani 1336. cilt: XVIII, sayı: 464, sayfa: 249-259.
- Mehmed Akif [Ersoy], "Ye'se Düşenler Müslüman Değildir", *Sebilü'r-reşad*, 3 Şubat 1921/ 24 Cemaziyelevvel 1339, cilt: XVIII, sayı: 467, sayfa: 293-296.
- Önkal, Ahmet, "Tarih Boyunca Camilerin Fonksiyonları", *Din ve Hayat: İstanbul Müftülüğü Dergisi*, 2013, sayı: 20, s. 22-25.
- Öztürk, Mahmut, "İstiklal Marşı'nı Kur'an-ı Kerim Işığında Okumak", *Anadolu'ya Vurulan Mühür İstiklal Marşı*, Kostaş Yayınları, İstanbul, 2017; s.94.
- Taberânî, Ebü'l-Kâsım Müsnidü'd-Dünyâ Süleymân b. Ahmed b. Eyyûb, el-Mu'cemü'l-evsat, Thk. Tarık b. Avdu'l-lah, Darü'l-Haremeyn, Kahire, ts.
- Yeğîn Hüseyin İ., "Din Psikolojisi Açısından Kutsal Mekân İnsan İlişkisi" *Harran Üniversitesi İlahiyat Fakültesi Dergisi*, Yıl: 17, Sayı 27, 56 Ocak-Haziran 2012.
- Zehebî, Muhammed es-Seyyid Hüseyin, *et-Tefsir ve'l-müfessirun*, Darül-Hadis, Kahire, 2005.





## BİRGİ ULUCAMİİ VE İÇ MEKÂN KİTÂBELERİNDEKİ HADİS VARLIĞI

Kerim ÖZMEN<sup>1</sup>

Yahya BAŞKAN<sup>2</sup>

**Özet:** Birgi Ulucamii, inşa kitâbesinden 712 (1312) yılında Aydınolu Mehmed Bey tarafından yaptırıldığı anlaşılan yapı Aydınoluğulları'nın ilk camisi özelliğini taşır. Bu eser, Türk-İslam sanatlarının birçoğunun örneklerinin görülebileceği bir mekân hüviyetindedir. Hat sanatı bunlardan birisidir. Kutsal mekânlar olan camilerde, bazen âyet hatları, bazen de hadis-i şerifler tezyinat amacının yanında, farklı mesajlar verecek şekilde seçilmişlerdir. Bu geleneğin, cami mimarisi tezyinatında uygulanmış örneklerinden birisi de Birgi Ulucamiidir.

Bu çalışmada öncelikle Birgi Ulucamii ile ilgili tanıtıcı bilgiler verilecek, daha sonra cami tezyinatında başvurulan hatlar değişik açılardan ele alınacak, bu hatlar içerisinde özellikle Hadis hatları, taşıdığı dini, kültürel, sosyal mesajları açısından inceleme konusu yapılacaktır.

**Anahtar Kelimeler:** Birgi Ulucamii, Aydınoluğulları, Aydınolu Mehmed Bey, İbn Battuta, Kudâî, Şihâbü'l-Ahbâr, Müsnedü'ş-Şihâb, Hadis Hatları.

### ☞ HADITH PRESENCE IN BIRGI GRAND MOSQUE AND INTERNAL SPACES

**Abstract:** Birgi Grand Mosque is the first mosque of Aydınids (Aydınoluğulları) which was built by Aydınid (Aydınolu) Mehmed Bey in 712 (1312). This Mosque is a space where many examples of Turkish-Islamic arts can be seen. Calligraphy art is one of them. As sacred places in the mosques, the verses of Quran calligraphy, sometimes the hadiths calligraphy, were chosen to contain different messages besides the purpose of decoration. One of the examples of this tradition applied in the decoration of mosque architecture is Birgi Grand Mosque.

In this study, firstly, will be given information about Birgi Grand Mosque and then the calligraphies that will be applied in the decoration of the mosque and will be discussed from different angles, especially in terms of the Hadith calligraphies, religious, cultural and social messages it carries.

<sup>1</sup> Dr. Öğr. Üyesi, İnönü Üniversitesi İlahiyat Fakültesi, kerim.ozmen@inonu.edu.tr.

<sup>2</sup> Doç. Dr., İnönü Üniversitesi Fen Edebiyat Fakültesi Tarih Bölümü, yahya.baskan@inonu.edu.tr.



**Keywords:** Birgi Grand Mosque, Aydınids, Aydınid (Aydınoğlu) Mehmed Bey, İbn Battuta, Kudâî, Şihâb al-Ahbâr, Müsned aş-Şihâb, Hadith Calligraphies.

## ❧ GİRİŞ

Germiyan Beyliği'nin emrinde bir Subaşı olan Mehmed Bey, Menteşe Bey'inin damadı Sasa Bey'e Aydın Bölgesinin fethinde yardımcı olup daha sonra bu bölgeleri ondan alarak *Aydınoğulları* adıyla anılan beyliği kurdu. Bu beyliğin merkezi 1304 senesinde Sasa Bey tarafından Katalanlardan alınıp 1307'de Mehmed Bey'in eline geçen Birgi'dir.<sup>3</sup> Şehri ele geçiren Mehmed Bey buraya kendi adına bir cami inşa ettirmiştir. Cami, üzerinde mevcut kitâbesine göre 1312 senesinde yapılmıştır.

Ulu camiler, İslâm olmayan bir beldenin Müslümanlar tarafından fethedildikten sonra inşâ olunan ve fetih alâmeti olarak görülen mimari eserlerdendir. *Ulu Cami* adı yanında *Fethiye Cami*, *Cuma Cami* veya *Cami-i Kebîr* adlarıyla da anılmaktadırlar. Fethedilen şehirlerde ya en büyük ibadet yeri camiye çevrilir veya yeni bir cami inşâ olunurdu.<sup>4</sup> İslâm fıkhnının ifadesiyle Ulu Camiler, Dâru'l Harb'den, Dâru'l İslâm'a geçişin alâmetleri arasında görmek mümkündür. Neredeyse bütün Ulu Camiler özellikle Anadolu Beyliklerinde mevcut olanları bu siyasi teşekküllerin başşehirlerinde veya hanedan üyelerinin hâkim oldukları beldelede inşâ olunmuşlardır. Müslümanların hürriyetlerinin bir ifadesi olan Cuma namazının bu mekânlarda kılınmasının tercih edilmesi de ayrıca anlamlı hale gelmekte ve buralar aynı zamanda *Cuma Cami* adıyla da anılmaktadır. Aydınoğlu Mehmed Bey'in Bizans ücretli askerleri olan Katalanların elinden ele geçirdikleri Birgi'de de hemen bir Ulu Cami inşâ ettirmesi aynı zamanda zikretmiş olduğumuz geleneğin neticesidir.

Aydınoğullarının ilk mimari yapısı özelliğini taşıyan Birgi Ulu Cami, Beylikler döneminin en eski camilerindedir.<sup>5</sup> Külliye düzeni içerisinde kare planlı olarak inşâ olunmuştur. Cami müstemilâtında, vaktiyle Mehmed Bey'in adıyla anılan bir medrese, onun vefatından sonra yapılan ve içerisinde beylik yapmış olan oğullarının da medfûn bulunduğu bir türbe ve mimari özellikleri dikkate alındığında bir hamamın da bu yapı topluluğuna ait olduğu düşünülmektedir. Devşirme malzemenin kullanıldığı görülen cami bugün diğerleri kullanılsa da üç kapılı olarak yapıldığı

<sup>3</sup> Feridun Emecen, "Birgi", *Diyanet İslam Ansiklopedisi*, Cilt 6, İstanbul 1992, s. 190; Şehrin alınışı ve Mehmed Bey hakkında tarihi kayıtlar için bkz. Ahmed Eflaki, *Ariflerin Menkabele-ri*, Cilt II, (nşr. T.Yazıcı), İstanbul 1987, s. 226-227; Şihabeddin b. Fazlullah, *Mesâlik'ul Ebsâr*, (çev. A. Batur), İstanbul 2014, s. 168.

<sup>4</sup> Nusret Çam, "Ulu Cami", *Diyanet İslam Ansiklopedisi*, Cilt 42, İstanbul 2012, s. 80.

<sup>5</sup> 17. yy'da Birgi'yi ziyaret eden Evliyâ Çelebi Ulu Camiyi *en kadim* olarak övmekte ve "Eski Cami" olarak anmaktadır. *Evliyâ Çelebi Seyahatnamesi*, Cilt 9, (nşr. Y. Dağlı, S.A. Kahraman vd.), İstanbul 2005, s.74-75.





### 3. OTURUM

Birgi  
Ulucamii ve  
İç Mekân  
Kitâbelerindeki  
Hadis  
Varlığı

Kerim ÖZMEN  
Yahya BAŞKAN

düşünölmektedir. Çini süslemeleriyle dikkat çeken mihrap Selçuklu süsleme sanatının başarılı bir devamı olarak görölmektedir. Yapıda ilki minber, ikincisi de pencere kanatları olmak üzere iki grup ağaç işçiliğı uygulanmıştır. Her ikisi de Selçuklu ve 14. yy. ağaç işçiliğinin en güzel örneklerini barındırmaktadır. Hakiki kündekârî tekniğı uygulanarak yapılan minberin yapım tarihi üzerindeki kitâbeye göre caminin yapımından on yıl sonraki bir tarihi 1322'yi göstermektedir. Yine kitâbede minber ustası olarak Abdolvâhid oğlu Muzafferredin'in ismi kayıtlıdır.<sup>6</sup> Yapıda ağaç işçiliğinin ikinci uygulandığı yer, alt pencereleri örten kapaklardır. Ceviz ağacından olan kanatlarda özenli bir ağaç işçiliğı kullanılmıştır. Kanatlarda, farklı geometrik şekillerle, bitki süslemelerine yer verilmiştir. Üç pano halinde düşünölen kanatlardan alt ve orta panoda bu şekil ve süslemeler yer almış, en üst pano üzerinde hadis-i şeriflerin yer aldığı kitâbeye ayrılmıştır. Minberdeki kitâbelerden yapım tarihi ile usta isminin öğrenilmesine karşın pencere kanatlarında ne usta ismi ne de yapım tarihine rastlanmaz. Ancak pencere kanatlarının malzeme, işçilik ve kompozisyon özellikleri açısından minberle büyük uyum içinde olması büyük ihtimalle aynı ustanın eseri olduğunu düşöndürmektedir.<sup>7</sup> Camide bizim yapmış olduğumuz sayıma göre minberinkilerle birlikte 26 tane hadis-i şerif bulunmaktadır.<sup>8</sup> Minberde de pencere kanatlarıyla birlikte ve aynı hatla hadis-i şerifin mevcudiyeti usta ve dönemin aynı olduğunu gösteren diğeri bir karînedir.

Aydınoğlu Mehmed Bey, Birgi'yi beyliğinin merkezi yapıp burada oturmuştur. Kendisini Birgi'de ünlü seyyah İbn Batuta 1330'lu yıllarda yaylada ziyaret etmiş ve birlikte Birgi'ye inip Mehmed Bey'in sarayına gelmişlerdir. Mehmed Bey İbn Batuta'dan Hz. Peygamber'in hadislerinden bir seçmeler hazırlamasını rica etmiş o da derhal hazırlayıp Mehmed Bey'e sunduğunu nakletmektedir. Mehmed Bey ayrıca İbn Batuta'nın yanında refakatçı olarak bulunan müderrise bu hadisleri Türkçe'ye çevirmesini emretmiştir.<sup>9</sup> İbn-i Batuta seyahatnamesinde konunun anlatımı şu şekildedir:

“Hükömdar [Aydınoğlu Mehmet Bey.] bir gün ikindiden sonra bulunduğumuz mıntıkaya geldi. Müderris efendi<sup>10</sup> baş köşede, hü-

<sup>6</sup> Minber ve ustası hakkında tafsilatlı bilgi için bkz. Ali Haydar Bayat, “Birgi Ulu Camii Minberi”, *Vakıflar Dergisi*, Sayı 22, Ankara 1991, s. 133-150.

<sup>7</sup> Selda Kalfazade Ertuğrul, *Anadolu'da Aydinoğulları Dönemi Mimarisi*, (basılmamış doktora tezi), İstanbul Üniversitesi, Sosyal Bilimler Enstitüsü, İstanbul 1995, s. 39, 40, 45, 51, 52-55; Cami minberinin ceviz, minber ve pencere kanatlarının abanoz ağacından yapılması ile alakalı bir görüş için bkz. Kübra Uslu, *Aydinoğulları Beyliği'nde Güzel Sanatlar*, (basılmamış yüksek lisans tezi), Kafkas Üniversitesi, Sosyal Bilimler Enstitüsü, Kars 2014, s. 17.

<sup>8</sup> On altı hadis pencere kanatlarında, dokuz hadis minber üzerinde, bir hadis de kuzey cephesinde pencerede olmayıp duvarda mevcut bir ahşap kapak üzerinde yer almaktadır.

<sup>9</sup> İbn Battûta Seyahatnâmesi I, (çev. A. S. Aykut), İstanbul 2004, s.421.

<sup>10</sup> İsminin Muhyiddin olduğu söylenmektedir. Bkz. Abdölbaki Çetin, “On Dördüncü Yüzyıla Ait Anonim Hadis Kitabı Olarak Bilinen Türkçe Eser Üzerine”, *Selçuk Üniversitesi Türki-*



### 3. OTURUM

Birgi  
Ulucamii ve  
İç Mekân  
Kitâbelerindeki  
Hadis  
Varlığı

Kerim ÖZMEN  
Yahya BAŞKAN

kümdar onun sağında ben de müderrisin sol tarafında oturuyordum. Bu şekil oturuş, Türklerin fıkıh bilginlerine gösterdiği saygının en açık ifadesidir. Benden, Yüce Peygamber'in hadîslerinden bir seçki hazırlamamı istedi. Allah'ın selâmı ve rahmeti Peygamberimizi kuşatsın! Derhal hazırladım. Müderris yazdıklarımı hükümdara sundu. Hükümdar bu eserin Türkçe açıklamasının yazılmasını müderrise emrederek ayağa kalktı, dışarı çıktı."<sup>11</sup>

Çalışmamızın da konusunu oluşturan Birgi Ulu Cami'sinin iç mekânında minber ve pencere iç kanatlarındaki hadisler acaba İbn Battuta'nın Mehmed Bey'in isteğiyle kaleme almış olduğu hadisler midir? Minber kitabesinde zikredilen 1322 senesi ile İbn Battuta'nın Birgi'ye geliş tarihi olan 1330'lu yıllar arasında yaklaşık on seneden fazla bir zaman aralığı bulunmaktadır. Ancak pencere iç kanatlarında yapım tarihini belirtir herhangi bir kitâbe mevcut değildir. Yukarıda tarih olmamasına rağmen minber ve pencere kapaklarının yapım tarzı ve tekniklerini göz önünde bulundurarak aynı usta ve aynı dönemde yapılmış olduklarını Selda Kalfazade Ertuğrul'un çalışmasından menkûlen zikretmiştik. Bu noktada zayıf bir ihtimal de olsa, İbn Battuta'nın kaleme almış olduğu hadisler, minberden sonra yapılan pencere kanatlarına veya mevcut olan kanatlara daha sonra aynı usta tarafından eklenmiş midir? sorusunun cevabı zor da olsa sorulması yerinde olacaktır kanaatindeyiz. Bizi böyle düşünmeye sevk eden husus, caminin bizzat Mehmed Bey döneminde inşa olunması ve inşa olunan bu camide diğer mimari eserlerde görülmeyen zenginlikte bir hadis varlığının mevcudiyeti ve yine bir hadis seçkisinin de Mehmed Bey tarafından bizzat İbn Battuta'ya yazdırılmış olmasıdır. Bu böyle olmasa bile *Seyahatnâme*'de verilmiş olan bilgi ile Ulu Cami'deki zengin hadis varlığı Aydınoğlu Mehmed Bey'in Hz. Peygamber'in sözlerine vermiş olduğu ehemmiyetin döneme ait iki ayrı kaynak tarafından tevsik edilmiş olması bakımından da ayrıca kıymeti hâizdir.

Burada dikkat çeken başka bir husus da, cami içindeki hadislerin, *Derleme Dönemi Hadis Edebiyatı* ürünlerinden, alanında yeni bir çığır açmış muhaddis Kudâî'ye (ö.454/1062)<sup>12</sup> ait Şihâbü'l-Ahbâr<sup>13</sup> ve Müsnedü's-Şihâb<sup>14</sup> isimli hadis kitaplarında aynı lafızlarla bulunmuş olmasıdır. Acaba İbn Battuta mezkur hadisede yazdığı

*yat Araştırmaları Dergisi*, (19), 2006, 109-123, s. 110.

<sup>11</sup> İbn Battûta Seyahatnâmesi I, (çev. A. S. Aykut), İstanbul 2004, s.421.

<sup>12</sup> Hakkında bilgi için bkz. Ali Yardım, "Kudâî", Diyanet İslam Ansiklopedisi, cilt: 26; sayfa:309-310.

<sup>13</sup> Şihâbü'l-Ahbâr, İlk kelimeleri ortak özellik taşıyan kısa lafızlı hadislerden yapılan seçmelerle düzenlenen eser eş-Şihâb fi'l-fikemi ve'l-âdâb adıyla yayımlanmıştır (Bağdad 1327). Bu eser, pratik ihtiyaçları göz önüne alınarak genel halk kitlesi için hazırlanmıştır.

<sup>14</sup> Müsnedü's-Şihâb, Şihâbü'l-Ahbâr'daki hadislerin senedleriyle birlikte derlendiği eserdir ve ilim ehli için yazılmıştır. Hamdî Abdülmecid es-Selefi, eseri Şam Zâhiriyye (nr. 538, 539) ve Bağdat Evkaf kütüphanelerindeki üç nüshasına dayanarak yayımlamıştır (I-II, Beyrut 1405/1985).



hadisleri yanında bulunma ihtimali olan bu eserlerden mi derleyip Mehmet Bey'e sunmuştur? Zira bu eserler, özellikle Şihâbü'l-Ahbâr, o dönemde İslam dünyasında ve Anadolu'da oldukça yaygın bir şekilde kendisinden istifade edilen el kitabı hüviyetinde çalışmalardı. Birgi Ulucamii'ndeki hadislerin kaynağının bu eserler olabileceğine dair fikir belirten Ali Yardım konuyla ilgili bazı çalışmalar yapmıştır.<sup>15</sup>

Kudâî'nin bu eseri, kısa, vecize türünde, ezberlenebilecek hadisleri muhtevi geniş kitlelere hitap eden pratik bir kitap niteliğini taşımaktadır.<sup>16</sup> Birgi Ulu Camii'ndeki hadisler de bu nitelikleri haiz metinlerdir. İç mimarideki bu hadislerin sanatsal yönü ile verdiği mesajların yanında, dini, psikolojik, sosyal mesajlar içerdiğini de belirtmek gerekir. Muhtevası itibariyle Müslüman bilincine hitap eden, özenle seçilmiş metinler olduğu âşikardır. Bu camii bütün unsurlarıyla, kısa zaman önce *dâru'l-harb*'den *dâru'l-İslam*'a dönüşmüş bu topraklara vurulan İslam mührünün en açık göstergelerinden ve en güzel örneklerinden biri olma vasfını da haizdir.

### ❦ BİRGİ ULUCAMİİ İÇ MEKANDAKİ HADİSLER

Cami mimarisinde tezyinât, eğitim-öğretim vb. amaçlara yönelik olarak, âyet ve hadis hatlarına yer verilmiştir. Birgi Ulucamii'nde de bu hatlara rastlanılmaktadır. Ancak hadis hatları daha belirgin bir şekilde öne çıkmaktadır.<sup>17</sup>

<sup>15</sup> Ali Yardım, "Anadolu Selçukluları ve Beylikleri Devri Mimari Eserlerinde Kullanılan Hadisler ve Kaynakları" (Atatürk'ün Doğumunun 100. Yılında II. İslam İlimleri Kongresi, İstanbul 18-20 Eylül 1981); Ali Yardım "Kuzâî'nin Şihâbü'l-Ahbâr Adlı Hadis Kitabı ve Türk-İslam Kültürü Üzerindeki Tesirleri", *Kubbealtı Akademik Mecmuası (KAM)*, XII/1 (1983), s. 65-76; Ali Yardım, "Kuzâî ve Müsnedü's-Şihâb'ı", *DÜİFD*, IV (1987), s. 285-348; Ali Yardım, *Şihâbü'l-Ahbâr Tercümesi*, Damla Yayınları, İstanbul 1999.

<sup>16</sup> Kudâî, eserin mukaddimesinde " bu eserimde Hz. Peygamberin, tavsiye, âdâb-ı muâşeret, öğüt ve darb-ı mesel türünden hikmetli sözlerinden seçme yaparak bin küsür hadisi derlediğini belirtir. Bkz. Şihâbü'l-Ahbâr mukaddimesi, Abdülkadir b. Bedrân ed- Dûmî el-Hanbelî (ö1265/), *Şerhu Şihâbul Ahbâr*, thk. Nureddin et-Tâlib, Kuveyt 2007, s.32; Ayrıca benzer ifadeleri Müsnedü's-Şihâb mukaddimesinde de kullanır: " هَذَا كِتَابٌ جَمَعْتُ فِي أَسَانِيدِهِ مَا تَضَمَّنَتْهُ كِتَابُ " *Müsnedü's-Şihâb*, I, 35.

<sup>17</sup> Birgi Ulucamii iç ve dış mekan mimarisinde uygulanan âyet hatları, diğer camilerde de sık rastlanılan âyet hatlarından örnekler taşımaktadır. Bunlar aşağıdaki âyetlerdir: \*Dış cepheye Kuzey ana giriş kapısı kenarlarına mermer üzerine, Bakara Sûresi 255. âyet yazılmıştır:

اللَّهُ لَا إِلَهَ إِلَّا هُوَ الْحَيُّ الْقَيُّومُ لَا تَأْخُذُهُ سِنَّةٌ وَلَا نَوْمٌ لَهُ مَا فِي السَّمَاوَاتِ وَمَا فِي الْأَرْضِ مَنْ ذَا الَّذِي يَشْفَعُ عِنْدَهُ إِلَّا بِإِذْنِهِ يَعْلَمُ مَا بَيْنَ أَيْدِيهِمْ وَمَا خَلْفَهُمْ وَلَا يُحِيطُونَ بِشَيْءٍ مِنْ عِلْمِهِ إِلَّا بِمَا شَاءَ وَسِعَ كُرْسِيُّهُ السَّمَاوَاتِ وَالْأَرْضَ وَلَا يَئُودُهُ حِفْظُهُمَا وَهُوَ الْعَلِيُّ الْعَظِيمُ ﴿٢٥٥﴾  
Allah kendisinden başka hiçbir ilah olmayandır. Diridir, kayyumdur. Onu ne bir uyuklama tutabilir, ne de bir uyku. Göklerdeki her şey, yerdeki her şey onundur. İzni olmaksızın onun katında şefaatte bulunacak kimdir? O, onların önlendikileri ve arkalarındakileri (yaptıklarını ve yapacaklarını) bilir. Onlar onun ilminden, kendisinin dilediği kadarından başka bir şey kavrayamazlar. Onun kürsüsü bütün gökleri ve yeri kaplayıp kuşatmıştır. (O, göklere, yere, bütün evrene hükmetmektedir.) Gökleri ve yeri koruyup gözetmek ona güç gelmez. O, yücedir, büyüktür.

\*Doğu kapısı üzerindeki üstteki kitabede Tevbe Sûresi 18. ve Fâtır Sûresi 34. âyetler yazılıdır. *أَمَّا نَعْبُدُ مَسَاجِدَ اللَّهِ مِنْ أَمْرِ بِاللَّهِ وَالْيَوْمِ الْآخِرِ وَأَقَامَ الصَّلَاةَ وَآتَى الزَّكَاةَ وَلَمْ يَخْشَ إِلَّا اللَّهَ فَعَسَىٰ أُولَٰئِكَ أَنْ يَكُونُوا مِنَ الْغَائِبِينَ ﴿٨١﴾* Allah'ın mescitlerini, ancak Allah'a ve ahiret gününe inanan, namazı dosdoğru kılan, zekâtı veren ve Allah'tan başkasından korkmayan kimseler imar eder. İşte onların doğru yolu bulanlardan olmaları umulur." Tevbe 9/18.

﴿٨١﴾ وَقَالُوا الْحَمْدُ لِلَّهِ الَّذِي أَذْهَبَ عَنَّا الْحَزْنَ إِنَّ رَبَّنَا لَغَفُورٌ شَكُورٌ ﴿٨٢﴾



## A. MİNBER ÜSTÜNDEKİ HADİSLER

Minber üzerinde on altı Hadis metni bulunmaktadır. Şimdi bu metinleri tercümelerini de yaparak ele alalım. Burada hadislerin Müsnedü's-Şihâb'da ve geçtiği yerlere ve hadis numarasına, ayrıca temel hadis kaynaklarındaki yerlerine de işaret edilecektir.

### 1. Minber Kapısı

a. Kapı Aynalığı Kısmı: Burada, hadis olan me'sûr bir dua bulunmaktadır.

اللَّهُمَّ إِنِّي أَعُوذُ بِكَ مِنْ عِلْمٍ لَا يَنْفَعُ، وَقَلْبٍ لَا يَخْشَعُ، وَدُعَاءٍ لَا يُسْمَعُ، وَنَفْسٍ لَا تَشْبَعُ»  
( Müsnedü's-Şihâb, II, 332; 1466. Hadis; Ayrıca benzer rivayet için bkz. 1467 ve 1468. Hadisler) "Allahım! Faydasız ilimden, korkmayan kalpten, kabul olunmayan duadan, doymayan nefisten, bu dört şeyin şerrinden sana sığınırım."<sup>18</sup>

b. Kapı Kanatları

Sağ Kanat

«أَحَبُّ الْبِقَاعِ إِلَى اللَّهِ الْمَسَاجِدُ» . ( Müsnedü's-Şihâb, II, 1301 ;253. Hadis)  
"Allah'a en sevimli yerler mescitlerdir."<sup>19</sup>

Sol Kanat

«مَا مِنْ عَمَلٍ أَفْضَلَ مِنْ إِشْبَاعِ كَبِدٍ جَائِعٍ» . ( Müsnedü's-Şihâb, II, 250; 1293. Hadis) "Açları doyurmaktan daha faziletli bir amel yoktur."

2. Sağ Yüzey ( Batı Cephesi): Üç hadis içermektedir.

a. Şerefe Üstü Kitabedeki Hadis Metni

«إِنَّ الْحَسَدَ يَأْكُلُ الْحَسَنَاتِ كَمَا تَأْكُلُ النَّارُ الْحَطَبَ» . ( Müsnedü's-Şihâb, II, 136; 1048 ve 1049) "Ateşin odunu yakıp tükettiği gibi haset de yapılan iyilikleri yok eder."<sup>20</sup>

gideren Allah'a mahsustur. Şüphesiz Rabbimiz çok bağışlayandır; şükürün karşılığını verir.

\*Mihrab üzerinde Âl-i İmrân Sûresi 39. âyet yazılıdır: "فَتَادَهُ الْمَلَكَةُ وَهُوَ قَائِمٌ يُصَلِّي فِي الْمِحْرَابِ"، "Zekeriyâ mabdede namaz kılarak meleklere ona, "Allah sana, kendisinden gelen bir kelimeyi (İsa'yı) doğrulayıcı, efendi, nefesine hakim ve salihlerden bir peygamber olarak Yahya'yı müjdeliler" diye seslendiler."

<sup>18</sup>mekanda orta kısım üzerindeki kemerler üzerine, Haşr Sûresi 23. âyet yazılmıştır: "O, kendisinden başka hiçbir ilâh bulunmayan Allah'tır. O, mülkün gerçek sahibi, kutsal (her türlü eksiklikten uzak), barış ve esenliğin kaynağı, güvenlik veren, gözetip koruyan, mutlak güç sahibi, düzeltip islah eden ve dilediğini yaptırıp ve büyüklükte eşsiz olan Allah'tır. Allah, onların ortak koştuklarından uzaktır."

<sup>19</sup>Doğu kapısının sağdaki pencere üzerinde Cin Sûresi 18.âyet yazılıdır: وَأَنَّ الْمَسَاجِدَ لِلَّهِ فَلَا تَدْعُوا مَعَ اللَّهِ أَحَدًا "Şüphesiz mescitler, Allahındır. O halde, Allah ile birlikte hiç kimseye kulluk etmeyin."

<sup>20</sup>Doğu kapısının solundaki pencere üzerinde ise Tevbe Sûresi 33. âyet/Sâd Suresi 9. âyet yazılmıştır:

"O, Allah'a ortak koşanlar hoşlanmasalar bile dinini, bütün dinlere üstün kılmak için, peygamberini hidayetle ve hak dinle gönderendir."

<sup>18</sup> Ahmed b. Hanbel, **Müsne'd**, thk: Şuayb Arnavut vd., Müessesetür-Risâle, Beyrut 2001, XXI, 422.

<sup>19</sup> Bezzâr, **Müsne'd**, Mektebetü'l-Ülûm ve'l-Hikem, Medine 2009, VIII, 352.

<sup>20</sup> İbn Mâce, "Zühd", 22.



### b. Şerefe Altı Kitabedeki Hadis Metinleri

b.1. «إِنَّ أَكْثَرَ مَا يَدْخُلُ النَّاسُ الْجَنَّةَ تَقْوَى اللَّهِ وَحُسْنُ الْخُلُقِ» (Müsnedü's-Şihâb, II, 137; 1050. Hadis) “İnsanları cennete koyan şeylerin başında, takva (Allah’a karşı duyulan sorumluluk) bilinci ve güzel ahlak gelir.”<sup>21</sup>

b.2. «مَنْ أَخْلَصَ لِلَّهِ أَرْبَعِينَ صَبَاحًا ظَهَرَتْ بِنَائِبِيعِ الْحِكْمَةِ مِنْ قَلْبِهِ عَلَى لِسَانِهِ» (Müsnedü's-Şihâb, I, 285; 466. Hadis) “Kim sırf Allah rızası için kırk gün sabah namazını cemaatle kılsa, hikmet pınarları onun kalbinden diline dökülür.”<sup>22</sup>

**3. Sol Yüzey (Doğu Cephesi -Mihrâb Tarafı):** Üç hadis içermektedir.

### a. Şerefe Üstü Kitabedeki Hadis Metni

«إِنَّ رَبِّي أَمَرَنِي أَنْ يَكُونَ نُطْقِي ذِكْرًا، وَصُمْتِي فَكْرًا وَنَظْرِي عِبْرَةً» (Müsnedü's-Şihâb, II, 189; 1159. Hadis) “Rabbim konuşmamın zikir, susmamın fikir (düşünme), bakışımın ibretli olmasını emretti.”

### b. Şerefe Altı Kitabedeki Hadis Metinleri

b.1. «مَنْ يَشْتَهُ كِرَامَةَ الْأَخْرَةِ يَدْعُ زِينَةَ الدُّنْيَا» (Müsnedü's-Şihâb, I, 251; 407. Hadis) “Âhîret nimetlerini arzulayan, dünyanın zinetlerini terk eder.”

b.2. «مَنْ طَلَبَ عَمَلَ الدُّنْيَا بِعَمَلِ الْأَخْرَةِ فَمَا لَهُ فِي الْأَخْرَةِ مِنْ نَصِيبٍ» (Müsnedü's-Şihâb, I, 293; 484. Hadis) “Kim, âhîret işi ile dünya işini (dünyalık menfeati) elde etmek isterse onun âhîrette hiçbir nasibi yoktur.”

## ❦ B. PENCERE KANATLARINDAKİ HADİSLER

Cami içinde toplam sekiz pencere ve her pencerede ikişer kanat olmak üzere toplam on altı kanat bulunmaktadır. Bu pencerelerde toplam on altı hadis metni yazılıdır. Hadisler ve buldukları yerler şu şekildedir:

### 1.Kible Yönü Pencerelerdeki Hadisler

#### Kible Yönü Minberin Sağ Kısımındaki Pencere Kanatları

Sağ Kanat: “قال النبي صلى الله عليه وسلم”;

Sol Kanat: «الْأَعْمَالُ بِالنِّيَّاتِ» (Müsnedü's-Şihâb, I, 1, 35. Hadis) “Ameller niyetlere göre değerlendirilir.”<sup>23</sup>

#### Kible Yönü Mihrâb'ın Sol Kısımındaki Pencere

<sup>21</sup> İbn Hibbân, **Sahih**, Müessesü'tü'r-Risâle, Beyrut 1993, II, 224; Hâkim, **el-Müstedrek**, Dâru'l-Kütübî'l-İlmiyye, Beyrut 1990, IV, 360.

<sup>22</sup> «مَنْ أَخْلَصَ لِلَّهِ الْعِبَادَةَ أَرْبَعِينَ يَوْمًا، ظَهَرَتْ بِنَائِبِيعِ الْحِكْمَةِ مِنْ قَلْبِهِ عَلَى لِسَانِهِ» şeklinde İbn Mübarek'in eserinde geçmektedir. Bkz: Abdüllah b. Mübarek, **ez-Zühed ve'r-Rekâik**, Dâru'l-Kütübî'l-İlmiyye, Beyrut, s. 359.

<sup>23</sup> Buhârî, “Bedü'l-Vahy”, 1; Müslim, “İmâre”, 155; Ebu Davud, “Talak”, 11.



Sağ Kanat: «الْمَجَالِسُ بِالْأَمَانَاتِ» Müsnedü's-Şihâb'da «الْمَجَالِسُ» şeklinde geçmektedir. ( Müsnedü's-Şihâb, I, 3 ;37. Hadis) "Meclislerde konuşulanlar emanettir."<sup>24</sup>

Sol Kanat: «الْمُسْتَشَارُ مُؤْتَمَنٌ» (Müsnedü's-Şihâb, I, 4 ;38. Hadis) "Kendisine danışılan, güvenilir kimsedir."<sup>25</sup>

## 2. Doğu Ciheti Pencere Kanatları

### Birinci Pencere Kanatları

Sağ Kanat: «الْجَمَاعَةُ رَحْمَةٌ، وَالْفُرْقَةُ عَذَابٌ» (Müsnedü's-Şihâb, I, 15 ;43. Hadis) "Cemaat rahmet, ayrılık (tefrika) azabdır."<sup>26</sup>

Sol Kanat: Burada iki hadis yazılıdır:1. Hadis: «الْأَمَانَةُ غِنَى» (Müsnedü's-Şihâb, I, 16 ;44. Hadis) "Güven zenginliktir." 2. Hadis: «الدِّينُ النَّصِيحَةُ» (Müsnedü's-Şihâb, I, 17,18,19 ;45-44. Hadisler) "Din nasihat (hayırhâhlık) tir."<sup>27</sup>

### İkinci Pencere Kanatları

Sağ Kanat: «الْقَنَاعَةُ مَالٌ لَا يَنْقَدُ» (Müsnedü's-Şihâb, I, 63 ;72. Hadis) "Kanaat tükenmeyen bir servettir."<sup>28</sup>

Sol Kanat: «الْجَنَّةُ دَارُ الْأَسْحَابِ» (Müsnedü's-Şihâb, I, 117 ;101-100. Hadis) "Cennet cömertlerin yurdudur."<sup>29</sup>

## 3. Batı Ciheti Pencere Kanatları

### Birinci Pencere Kanatları

Sağ Kanat «أَفْضَلُ الصَّدَقَةِ اللِّسَانُ» (Müsnedü's-Şihâb, II, 1279 ;243. Hadis)<sup>30</sup> "En değerli sadaka dil (ile yapılan iyilik) dir."<sup>31</sup>

Sol Kanat: «أَفْضَلُ الْحَسَنَاتِ تَكْرِمَةُ الْجُلَسَاءِ» (Müsnedü's-Şihâb, II, ;246 1285. Hadis) "İyiliklerin en güzeli dostlara yapılan ikramdır."

### İkinci Pencere Kanatları

Sağ Kanat: «الدُّعَاءُ بِسَاحِ الْمُؤْمِنِ» (Müsnedü's-Şihâb, I, 143 ;116. Hadis) "Dua mü'minin silahıdır."<sup>32</sup>

<sup>24</sup> Ebû Dâvûd, "Edeb", 32; Tirmizî, "Birr", 39.

<sup>25</sup> Ebu Dâvud, "Edeb", 114; Tirmizî, "Edeb", 57.

<sup>26</sup> Ahmed b. Hanbel, **Müsned**, IV, 375.

<sup>27</sup> Buhârî, "İman", 42; Müslim, "İmân", 95.

<sup>28</sup> Taberânî, **el-Mu'cemü'l-Evsat**, Kahire 1994, VII, 84.

<sup>29</sup> Harâitî, **Mekârimü'l-Ahlâk**, Dâru'l-Âfâki'l-Arabiyye, Kahire 1999, s. 197.

<sup>30</sup> Kuzâî'nin aktardığı rivayetin tamamı şu şekildedir: «قَالَ رَسُولُ اللَّهِ صَلَّى اللَّهُ عَلَيْهِ وَسَلَّمَ: «أَفْضَلُ الصَّدَقَةِ اللِّسَانُ»، قِيلَ: يَا رَسُولَ اللَّهِ مَا صَدَقَةُ اللِّسَانِ؟ قَالَ: «الْمُسَاعَاةُ تَفْكَ بِهَا الْأَمِيرُ، وَتَحْفِظُ بِهَا الدِّمَاءَ، وَتَجُوزُ بِهَا الْمَعْرُوفُ وَالْإِحْسَانُ إِلَى أَجِيكَ، وَتُدْفَعُ عَنْهُ الْكَرِيهَةُ»

<sup>31</sup> Taberânî, **el-Mu'cemü'l-Kebîr**, Mektebetü İbn Teymiye, Kahire 1994, VII, 032.

<sup>32</sup> Hâkim, **el-Müstedrek**, I, 699; Ebû Ya'lâ, **Müsned**, Dâru'l-Me'mân, Dimeşk 1984, I, 344.



Sol Kanat: «الصَّلَاةُ نُورٌ الْمُؤْمِنِ» (Müsnedü's-Şihâb, I, 144 ;117. Hadis)  
“Namaz mü’minin nurudur.”<sup>33</sup>

#### 4. Kuzey Ciheti Pencere Kanatları

##### 1. Ana Giriş Kapısı Solundaki Pencere Kanatları

Sağ Kanat: «الْإِيمَانُ نِصْفَانِ نِصْفٌ شُكْرٌ، وَنِصْفٌ صَبْرٌ» (Müsnedü's-Şihâb, I, 159 ;127. Hadis) “İman iki yarımdır; bir yarısı şükür, bir yarısı da sabırdır.”<sup>34</sup>

Sol Kanat: «الْمُهَاجِرُ مَنْ هَجَرَ مَا نَهَى اللَّهُ عَنْهُ» (Müsnedü's-Şihâb, I, ;138  
180 ve 181. Hadisler. Ancak Şihâb metni şu şekildedir: «الْمُهَاجِرُ مَنْ هَجَرَ  
وَالْمُهَاجِرُ مَنْ هَجَرَ» (مَا نَهَى اللَّهُ عَنْهُ) “Gerçek muhâcîr, Allah’ın yasaklarından kaçındır.”<sup>35</sup>

Bu pencerenin hemen yanındaki pencere kapağı olmayan ahşap kapakların sağ ve sol kanatlarında yazılı olan hadis metni ise şudur:

\* «إِذَا نُودِيَ بِالصَّلَاةِ فَتَحَتْ أَبْوَابُ السَّمَاءِ ، وَاسْتَجِيبَ الدُّعَاءُ» “Namaz için ezan okunup çağrı yapıldığı zaman, göğün kapıları açılır ve dualar kabul edilir.”<sup>36</sup>

##### 2. Ana Giriş Kapısı Sağındaki Pencere Kanatları

Sağ Kanat: «الْغَيْرَةُ مِنَ الْإِيمَانِ» (Müsnedü's-Şihâb, I, 154 ;123. Hadis)  
“Meşru kıskançlık duygusu imândandır.”<sup>37</sup>

Sol Kanat: «الْحَيَاءُ مِنَ الْإِيمَانِ» (Müsnedü's-Şihâb, I, 155 ;76-75 ve  
156. Hadisler) “Hayâ (utanma duygusu) imândandır.”<sup>38</sup>

### Değerlendirme ve Sonuç

Aydınoğlu Mehmed Bey tarafından yaptırılan Aydınoğulları’nın ilk camisi özelliğini taşıyan Birgi Ulucamii, Türk-İslam sanatlarının birçoğunun örneklerinin görülebileceği bir mekân hüviyetindedir. Kutsal mekânlar olan camilerde, bazen âyet hatları,<sup>39</sup> bazen de hadis-i şerifler tezyinat amacının yanında, farklı mesajlar verecek şekilde seçilmişlerdir.

Birgi Ulucamii içerisinde yukarıda ele aldığımız, muhtevası itibariyle müslüman bilincine hitap eden, özenle seçilmiş metinler olduğu âşikar olan hadisler hatları incelendiğinde, bu hadislerde, sanatsal yönlerinin yanında, İslam dininin temel unsurları olan iman, ibadet ve ahlâki değerlerin öne çıktığı ve bu konulara vurgu yapıldı-

<sup>33</sup> Ebû Ya’lâ, **Müsned**, VI, 330.

<sup>34</sup> Beyhakî, **Şu’abü’l-İmân**, Mektebetü’r-Rüşd, Bombay 2003, XII, 192.

<sup>35</sup> Ahmed b. Hanbel, **Müsned**, XI, 511; İbn Hibbân, **Sahih**, I, 424.

<sup>36</sup> Bu metin Müsnedü's-Şihâb’da bu şekliyle geçmemektedir. Ancak hadisin Birgi Ulucamii’deki metniyle aynı olan rivayeti için bkz: Ebu Dâvûd et-Tayâlisî, **Müsned**, Dâru Hicr, Mısır 1999, III, 576; Ebû Ya’lâ, **Müsned**, VII, 119.

<sup>37</sup> Beyhakî, **Şu’abü’l-İmân**, XIII, 260.

<sup>38</sup> Buhârî, “İmân”, 16; “Edeb”, 77; Müslim, “İmân”, 57-59.

<sup>39</sup> Âyetlerle ilgili bkz. Murat Sülün, **Sanata Vurulan Kur’an Mührü**, Kaynak Yayınları, İstanbul 2013.



### 3. OTURUM

Birgi  
Ulucamii ve  
İç Mekân  
Kitâbelerindeki  
Hadis  
Varlığı

Kerim ÖZMEN  
Yahya BAŞKAN

ğı söylenebilir. Bu hususta, henüz yeni fethedilmiş, *dâru'l-harb'* den *dâru'l-İslam'a* dönüşmüş bu topraklarda İslamlaşmanın kökleşmesi, müslüman bilincinin oluşmasını temin gibi amaçlarla beraber, bölgenin kültürüne İslam mührünün vurulması anlayışının etkili olduğu söylenebilir.

İnsan algı ve zihnini yönlendirmede tekrar ve süreklilik önemli bir ilkedir. Müslümanın, beş vakit camide, gözüne, zihnine hitap eden, sürekli mesaj kaynağı, sabit kitabelerin varlığı, bu ilkenin İslam kültüründe ne derece dikkate alındığının göstergesidir. Aslında bu kitabeler, müslümanın ruhunu ve zihnini doyurarak, dinini ve bu dinin temel değerlerini hayatın içinde yaşayarak ve hissederek öğrenmesini de sağlayan önemli bir eğitim aracıdır.

Camilerin ayet ve hadislerle bezenmesi, tezyinat amacı yanında, dinin temel sosyal ahlâki ilkelerini cemaate hatırlatma, mentalite tekrarı yapılmasını sağlama, tevhid, kulluk bilinci, değer bilinci vb. temel paradigmaları pekiştirme, neticede, sanatsal ve düşünsel boyutlarıyla göze, kalbe, bilince dokunarak insanı eğitime gibi amaçlar taşımaktadır.

### ∞ KAYNAKÇA

- Abdullah b. Mübarek, **ez-Zühd ve'r-Rekâik**, Dârü'l-Kütübî'l-İlmiyye, Beyrut t.y.
- Ahmed b. Hanbel, **Müsned**, thk: Şuayb Arnavut vd., Müessesür'-Risâle, Beyrut 2001.
- Bayat, Ali Haydar, **"Birgi Ulu Camii Minberi"**, *Vakıflar Dergisi*, Sayı 22, Ankara 1991, s. 133-150.
- Bayat, Ali Haydar. **"Beylik Dönemi Ahşap Sanatı Şaheserlerinden Birgi Ulu Camii Pencere Kapakları."** *Vakıf Haftası Dergisi*, 9 (1992): 237-252.
- Beyhakî, **Şu'abü'l-İmân**, Mektebetü'r-Rüşd, Bombay 2003.
- Bezzâr, **Müsned**, Mektebetü'l-Ulûm ve'l-Hikem, Medine 2009.
- Buhârî, **Sahih**.
- Çam, Nusret, **"Ulu Cami"**, *Diyanet İslam Ansiklopedisi*, Cilt 42, İstanbul 2012.
- Çetin, Abdülbaki, **"On Dördüncü Yüzyıla Ait Anonim Hadis Kitabı Olarak Bilinen Türkçe Eser Üzerine"**, *Selçuk Üniversitesi Türkiyat Araştırmaları Dergisi*, (19), 2006, 109-123.
- Ebu Dâvûd et-Tayâlisî, **Müsned**, Dâru Hicr, Mısır 1999.
- Ebû Dâvûd, **Sünen**.
- Ebû Ya'lâ, **Müsned**, Dâru'l-Me'mûn, Dımeşk 1984.
- Eflaki, Ahmed, **Ariflerin Menkıbeleri**, Cilt II, (nşr: T.Yazıcı), İstanbul 1987.
- Emecen, Feridun, **"Birgi"**, *Diyanet İslam Ansiklopedisi*, Cilt 6, İstanbul 1992.





- Ertuğrul, Selda Kalfazade, **Anadolu'da Aydınöğulları Dönemi Mimarisi**, (Yayınlanmamış Doktora Tezi), İstanbul Üniversitesi, Sosyal Bilimler Enstitüsü, İstanbul 1995.
- Evlîya Çelebi, **Evlîya Çelebi Seyahatnamesi**, Cilt 9, (nşr. Y. Dağlı, S.A. Kahraman vd.), İstanbul 2005, s.74-75.
- Hanbelî, Abdülkadir b. Bedrân ed- Dûmî (ö1265/), **Şerhu Şihâbi'l-Ahbâr**, thk. Nureddin et-Tâlib, Kuveyt 2007.
- Hâkim, **el-Müstedrek**, Dâru'l-Kütübi'l-İlmiyye, Beyrut 1990.
- Harâitî, **Mekârimü'l-Ahlâk**, Dâru'l-Âfâki'l-Arabiyye, Kahire 1999.
- İbn Battûta, **İbn Battûta Seyahatnâmesi**, (çev. A. S. Aykut), İstanbul 2004, (I.Cilt).
- İbn Hibbân, **Sahîh**, Müessesütü'r-Risâle, Beyrut 1993.
- İbn Mâce, **Sünen**.
- Kudâî, **Müsnedü's-Şihâb** (nşr. Hamdî Abdülmecîd es-Seleff), Beyrut 1405/1985.
- Müslim, **Sahîh**.
- Sülün, Murat, **Sanata Vurulan Kur'an Mührü**, Kaynak Yayınları, İstanbul 2013.
- Şihabeddin b. Fazlullah, **Mesâlik'ul Ebsâr**, (çev. A. Batur), İstanbul 2014.
- Taberânî, **el-Mu'cemü'l-Evsat**, Kahire 1994.
- Taberânî, **el-Mu'cemü'l-Kebîr**, Mektebetü İbn Teymiye, Kahire 1994.
- Uslu, Kübra, **Aydınöğulları Beyliği'nde Güzel Sanatlar**, (Yayınlanmamış Yüksek Lisans Tezi), Kafkas Üniversitesi, Sosyal Bilimler Enstitüsü, Kars 2014.
- Yardım, Ali, "**Kudâî**", *Diyanet İslam Ansiklopedisi*, cilt: 26; sayfa:309- 310.
- Yardım, Ali, "Kuzâî ve Müsnedü's-Şihâb'ı", *DÜİFD*, IV (1987), s. 285-348.
- Yardım, Ali, "**Kuzâî'nin Şihâbü'l-Ahbâr Adlı Hadis Kitabı ve Türk-İslam Kültürü Üzerindeki Tesirleri** ", *Kubbealtı Akademi Mecmuası (KAM)*, XII/1 (1983), s. 65-76.
- Yardım, Ali, **Şihâbü'l-Ahbâr Tercümesi**, Damla Yayınları, İstanbul 1999.



## EK: HADİSLERİN RESİMLENMİŞ ORJİNAL HATLARI<sup>40</sup>

### 1. Pencere Kanatlarındaki Hadisler



<sup>40</sup> Bu çalışma için Birgi Ulucamii, yazarlarca iki kez ziyaret edilmiş ve ilgili yazıların resimleri yazarlar tarafından çekilmiştir. Ancak minberin üst kısımlarındaki yazılar için net bir çekim yapılamamıştır.



### 3. OTURUM

Birgi  
Ulucamii ve  
İç Mekân  
Kitâbelerindeki  
Hadis  
Varlığı

Kerim ÖZMEN  
Yahya BAŞKAN



## 2. Minber Üzerindeki Hadisler



Minber Sağ Yüz Korkuluk Altı. Minber yapım tarihi: Hicri 722/  
Miladi 1322.

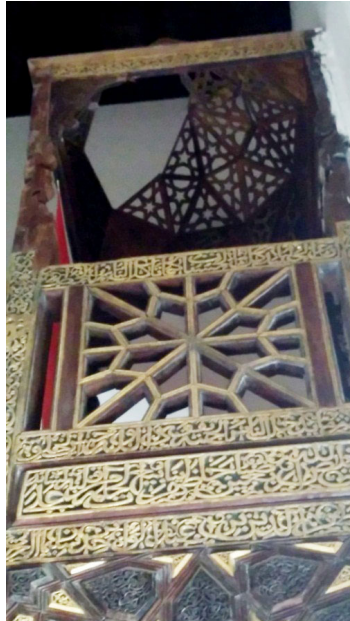

Minber Sağ Yüz



### 3. OTURUM

Birgi  
Ulucamii ve  
İç Mekân  
Kitâbelerindeki  
Hadis  
Varlığı

Kerim ÖZMEN  
Yahya BAŞKAN

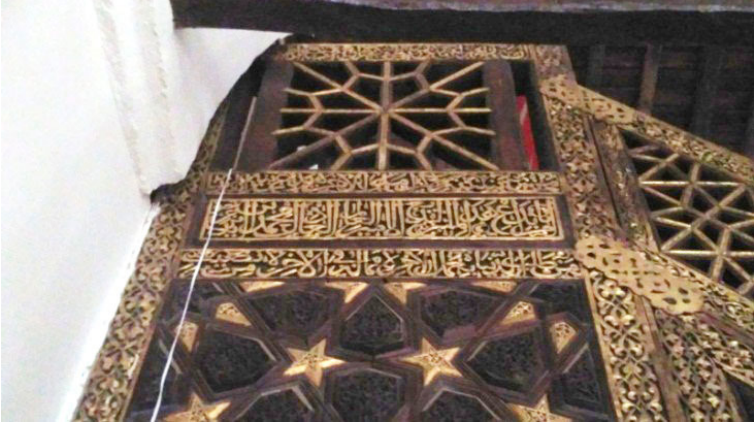

Minber Sol Yüz Mihrab Tarafı

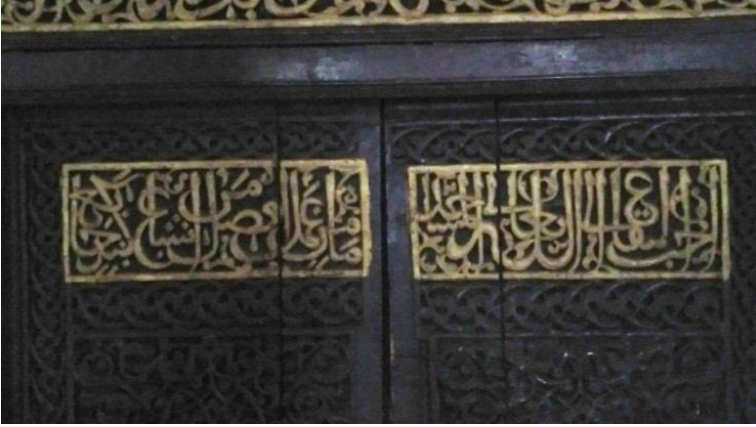

Minber Kapısı Kanat Hatları





### 3. OTURUM

**Birgi  
Ulucamii ve  
İç Mekân  
Kitâbelerindeki  
Hadis  
Varlığı**

Kerim ÖZMEN  
Yahya BAŞKAN



Minber Kapısı Aynalıđı





## SİVAS İL MERKEZİNDE BULUNAN TARİHİ CAMİLERİN KİTÂBELERİ VE BU CAMİLER ÖZELİNDE CAMİ KİTÂBELERİNİN ÖNEMİ

Asiye ALTAN<sup>1</sup>

**Özet:** Kitâbe binaların iç ve dış duvarlarında mermer, taş, ahşap, çini maden gibi maddeler üzerine oymak veya kabartmak suretiyle işlenmiş yazıdır. Genellikle dini, sivil ve askeri binaların belirli yerlerine özenle işlenir. Verdiği bilgilerle ve yapının estetiğini tamamlayan dekoratif bir unsur olmasıyla mimaride önemli bir yere sahiptir. Kitâbeler sayesinde inşa faaliyetleri ile ilgili olmak üzere yapı hakkında eserin kim tarafından, hangi tarihte ve niçin yapıldığı, hangi ustaların çalıştığı, ne gibi tadil ve tamir gördüğü gibi çeşitli bilgilere ulaşmak mümkündür. Çoğunlukla eserin giriş kapıları üzerinde yer alan ve eserin kimin tarafından ne zaman yapıldığını bildiren kitâbelere “tarih kitâbesi, tamiri hakkında bilgi verene “tamir kitâbesi”, kemerlerle iç kapılar üzerinde yazılı olanlara da “kitâbe levhası” adı verilir. Ayrıca yapının iç ve dış duvarlarında bulunan yazılar, okçulukta atılan okun düştüğü yere dikilen nişan taşı (menzil taşı) mezar, menzil ve mesafe taşlarına işlenmiş yazılar da kitâbe sayılır.

Makalemizde Sivas il merkezinde bulunan tarihi camilerin kitâbeleri hakkında bilgi vererek bu kitâbelerin hem sanat tarihi hem de şehrin tarihi açısından önemine vurgu yapacağız. Çünkü kitâbeler sadece mimari eserin kimliğini veren bir bilgi kaynağı değil, aynı zamanda, kuruluş aşamasında bir devletin ve toplumun dil, kültür, tarih ve yaşayış özelliklerini yansıtan birer sanat eseridir. Yine kitâbeler ışığı altında örnek olarak seçtiğimiz bazı camilerin kısaca kimliğinden de bahsedeceğiz.

Bildirimize konu olan camilerimizin tarihi de Sivas’ın fethiyle birlikte başlamaktadır. Sivas il merkezinde 33 adet tarihi camii tespit ettik. Bu camilerin inşa ve onarım kitâbeleri ile kitabe levhalarını inceledik. Çalışmamız sınırlı olduğu için beş camimizi örnek olarak verdik. Bunlar; Sivas Ulu Camii, Kale Camii, Meydan Camii, İmaret Camii ve Yeni Camii’dir

**Anahtar Kelimeler:** Kitabe, Hüsn-i Hat, Cami Kitâbesi

### EPITAPS OF THE HISTORICAL MOSQUES IN SIVAS AND THEIR IMPOTANCE

**Abstract:** An inscription is the scripture processed by sculpting or raising on the materials such as marble, stone, wood, china and metal in the interior

<sup>1</sup> Ankara Üniversitesi Sosyal Bilimler Enstitüsü Türk- İslam Tarihi ve Sanatları Anabilim Dalı, Doktora Öğrencisi



### 3. OTURUM

## Sivas İ Merkezinde Bulunan Tarihi Camilerin Kitâbeleri ve Bu Camiler Özelinde Cami Kitâbelerinin Önemi

Asiye ALTAN

and exterior walls of buildings. Generally, it is carefully processed on certain parts of religious, civil and military buildings. It has an important place in architecture with the information it provides and being a decorative element that completes the aesthetics of the structure. Thanks to an inscription, we learn, related to construction activities, when, why and by whom the work is done, which craftsmen work, what changes and repairs have been made. The inscriptions which are mostly situated on the entrance doors of the work and report when and by whom the work is made are called "history inscription", the ones which give information about its repair are called "repair inscription", the ones written on the arches and interior doors are called "inscription plate"

Additionally, the scriptures that are situated on the internal and external walls of the building and processed on the target stone which is planted on the place where the arrow that is thrown in the archery drop, tomb, range and distance stones rank among inscriptions.

In our article, by giving information about the inscriptions of the historical mosques in the city center of Sivas we will emphasize the importance of these inscriptions both in terms of art history and the history of the city. Because the inscriptions are not only a source of knowledge that gives the identity of the architectural work, but also the works of art that reflect the language, culture, history and life characteristics of a state and society during the foundation stage.

We will also mention briefly the identity of some of the mosques that we have chosen as examples in the light of inscriptions. The history of our mosques, which are the subject of our declaration, starts with the conquest of Sivas. We have identified 33 historical mosques in the city center of Sivas. We examined the construction and repair inscriptions of these mosques and inscription plates. As our study is limited, we have given examples of five mosques. These are Great Mosque of Sivas, Kale Mosque, Meydan Mosque, İmaret Mosque and New Mosque

**Keywords:** Epitaph, Islamic Calligraphy, Calligraphy of Mosque

## 3 Giriş

Kızılırmak Vadisi'nin kuzey kenarında, İç Anadolu'nun doğusunda yer alan Sivas<sup>2</sup> ilk çağlardan beri önemli ulaşım yolları üzerinde olduğu için pek çok medeniyetin siyasi, ticari, askeri ve kültürel tarihine şahitlik etmiştir. Frig ve Lidya günlerinde Kral Yolu olarak bilinen Efes'ten başlayıp, Uşak, Gordiyon, Ankara, Çorum, Mecitözü, Tokat ve Zile üstünden geçen yol, Sivas'tan İran'a uzanıyordu. İpek Yolu, Baharat Yolu, Akdeniz bağlantısı, İstanbul'un fethinden sonra doğunun batıya bağlantısı Sivas'ı daha da önemli bir kavşak haline getirmişti.<sup>3</sup>

Sırasıyla Hitit, Roma, Bizans, Dânişmendli, Anadolu Selçuklu, Moğol, Eretna, Kadı Burhâneddin ve Osmanlı hâkimiyeti altına

<sup>2</sup> Ömer Demirel, "Sivas"md, *DİA*, TDV Yay, İstanbul, 2009, C. 37, s. 278

<sup>3</sup> Orhan Cezmi Tuncer, "Tarihte Sivas ve Sivas Yapılarının Genel Tanıtımı", *Kültür ve Sanat Türkiye İş Bankası Dergisi*, İstanbul, 1990, C.2, S.6, s. 14,





girmiş olan Sivas, her dönemde önemini muhafaza etmiştir.<sup>4</sup> Şehir, ismini Roma Sebasteiası'ndan alır. Kaynaklarda ismiyle alakalı ihtilaf bulunmakla birlikte, Pontus krallarından Polemon'un karısı Pythodoris şehri imar ederek bu şehre Roma Kralı Augustus'a bağlılık nişanesi olarak Sebasteia adını vermiştir. Bu ad Anadolu Selçuklu devrinde Sivas'a çevrilmiştir.<sup>5</sup> XI. yüzyılda Bizans'ın Anadolu'da zayıflaması Sivas'ın Türk idaresi altına girmesine sebep olmuştur.<sup>6</sup> XII. yüzyıla geldiğinde ise Sivas'da tek hâkim unsur Türkler olmuştur. Türk hâkimiyetinin ilk yıllarında Sivas Dânişmendîler'in egemenliği altındadır. 1075 yılında ise Selçuklu hâkimiyetine giren şehir hızla büyüyüp kalkınarak önemli bir merkez haline gelmiştir. Bu yıllarda Sivas tarihinin en parlak dönemini yaşamıştır. 1243 tarihli Kösedâğ Savaşı'nda Selçuklular'ın Moğollara yenilmesiyle Sivas, İlhanlılar'ın gönderdiği valilerce yönetilmiştir.<sup>7</sup> İlhanlı hâkimiyetinin XIV. yüzyılın ikinci yarısında Anadolu'da zayıflamasıyla şehir önce Alâeddin Eretna, daha sonra da Kadı Burhâneddin tarafından merkez haline getirilmiştir. Kadı Burhâneddin'in ölümünden sonra Karayülük Osman Bey şehrin kendisine teslim edilmesini istemiş, fakat şehrin ileri gelenleri I. Bayezid'e bırakmıştır. <sup>8</sup> Gönderdiği elçiye olumsuz yanıt verilince bu kez de Timur tehlikesi baş göstermiş, şehirde bir katliam ve yıkım yaşanmıştır.<sup>9</sup> Timur tehlikesinden sonra bayındırlık çalışmaları yüzyıllara göre değişiklik arz ederek devam etse de Osmanlı-Akkoyunlu karşılaşmalarından, Celali isyanlarından<sup>10</sup> etkilenen şehir Selçuklu dönemindeki ihtişamını koruyamamıştır.

Sivas'ın Milli Mücadele'nin hazırlık yıllarında önemli bir yeri vardır. 4-11 Eylül 1919 tarihinde yapılan Sivas Kongresi'nde bağımsızlığımızla ilgili önemli kararlar alınmıştır. Cumhuriyetin ilk yıllarında şehre pek çok yatırım yapılmış ve şehir sosyal ve ekonomik açıdan gelişme göstermiş, Kurtuluş Savaşı'nın yaraları sarılmaya çalışılmıştır.<sup>11</sup>

Savaşlar, nüfus iskânı, tabii afet gibi nedenlerle Türkiye'deki pek çok şehir tarihi miras açısından olumsuz etkilenmiş, değil ilk çağ medeniyetleri Selçuklu devri şehir dokusundan da günümüze çok az şey gelebilmiştir.<sup>12</sup> Sivas şehri de bu amillerden beri değildir.

<sup>4</sup> Ahmet Gökbel, İnanç Tarihi Açısından Sivas, Kitâbevi, İstanbul, 2004, s.22,44

<sup>5</sup> Ömer Demirel, "Sivas"md, *DİA*, TDV Yay, İstanbul, 2009, C. 37, s. 278,

<sup>6</sup> Mustafa Demir, *Türkiye Selçukluları ve Beylikler Devrinde Sivas Şehri*, Ege Üniversitesi Sosyal Bilimler Enstitüsü, İzmir, 1996, s.1

<sup>7</sup> Hakkı Acun, "Sivas ve Çevresi Tarihi Eserlerinin Listesi ve Turistik Değeri", *Vakıflar Dergisi*, Ankara,1988, S.20,s.184

<sup>8</sup> Ömer Demirel, "Sivas"md, *DİA*, TDV Yay, İstanbul, 2009, C. 37, s. 279

<sup>9</sup> Orhan Cezmi Tuncer, "Tarihte Sivas ve Sivas Yapılarının Genel Tanıtımı",s.16

<sup>10</sup> Ahmet Gökbel, İnanç Tarihi Açısından Sivas,,s.l 37,40

<sup>11</sup> Ahmet Gökbel, İnanç Tarihi Açısından Sivas, s.41

<sup>12</sup> Doğan Kuban, *Amasya ve Sivas*, Türkiye Turing ve Otomobil Kurumu Belleteni, S. 20/305, 1970,s.7



Pek çok medeniyetin merkezi olmasına rağmen tarihi eserlerden orijinalliğini muhafaza eden az sayıda eser kalmıştır.

Bu çalışmaya Sivas şehrinde tespit ettiğimiz tarihi camilerin kitâbeleri konu olmuştur. Öncelikle kitâbe ve kitabenin tarihsel gelişimi hakkında bilgi verilecektir. Sivas il merkezinde 33 adet tarihi cami tespit edilmiştir. Bu camilerden dört tanesinin kitâbesi günümüze kadar gelememiştir. 2 camide sadece kitâbe levhası vardır. Yıkıldıktan sonra tekrar inşâ olmayan bir caminin kitabesine ise Sivas Müze Müdürlüğü'nden ulaşılmıştır. 2 caminin kitâbesine ise kaynaklardan ulaşılmıştır. Tespit edilen kitâbelerin tamamını bu çalışmaya alamayacağımız için bunlarda sadece 5 tanesi örnek olarak verilecektir.

### Kitâbe

“Ke-te-be” kökünden gelen kelime, mahall-i isti'mâli ile farklı bir manaya gelir. Umumi bir binanın kapısı üzerinde, iç ve dış duvarlarında, mezar taşında, vesâir böyle yerlerde mermer, taş, ahşap, çini, maden gibi maddeler üzerine oymak veya kabartmak suretiyle celif hat ile yazılan yazıdır.<sup>13</sup> Kitâbeleri üç gruba ayırabiliriz.<sup>14</sup>

- **Tarih Kitâbesi:** Çoğunlukla giriş kapıları üzerinde yer alan ve eserin kimin tarafından ne zaman yapıldığını bildiren kitâbelerdir. İnşâ ve bâni kitâbesi olarak da adlandırılır.
- **Tamir Kitâbesi:** Tamiri hakkında bilgi veren, yapıların ne gibi tamir ve ta'dil gördüğünü belgeleyen kitâbelerdir.
- **Kitâbe Levhası:** Kemerlerle, iç kapılar üzerinde yazılı olan yazılara denir. Yine bunlar dışında mezar, menzil ve mesafe taşlarına işlenmiş yazılara da kitâbe denir.

Türbelerde ve ölünün medfûn olduğu yeri belirten sandukalarda da kitâbeler bulunmaktadır ve hem Selçuklular'da hem de Osmanlılar'da da sıkça görülen çeşitlerdendir. Bu kitâbeleri de ayrıca sanduka kitâbeleri şeklinde isimlendirebiliriz.<sup>15</sup>

Kitâbe levhaları genellikle kelime-i tevhîd, kelime-i şehâdet, nasihat içeren âyet ve hadislerden oluşur. Bu kitâbeler dışında çehâr-yâr-i güzîn ve diğer bazı isimler ve sembollerde bu kategoride değerlendirilir. Âyet ve hadisler bulunduğu mekânla ilgili olacak şekilde seçilir. Yine toplumun iktisadî, ictimai ve inanç durumları en iyi bu kitâbelerde görülür. Örneğin İstanbul Fatih Camii iç avlu

<sup>13</sup> Şemseddin Sami, “Kitâbe”, *Kâmûs-ı Türkî*, (Haz: Raşit Günöğdu, Niyazi Adıgüzel, Ebul Faruk Önal), İdeal Kültür Yayıncılık, İstanbul, 2017, s. 885; Alparslan, Ali, “Kitâbe” md., DİA, İstanbul, 2002, C.26, 76

<sup>14</sup> Mustafa Bektaşoğlu, *Anadolu'da Türk- İslâm Sanatı*, DİB Yayınları, Ankara, 2009, s. 238

<sup>15</sup> M.İhsan Hacısmailoğlu ; İrfan Yiğit, “Türk İslâm Sanat Eserlerinde Kitâbeler: Çorum Örneği”, Uluslararası Bütün Yönleriyle Çorum Sempozyumu Bildirileri ( 28-30 Nisan 2016), Çorum, 2016, C.I, s. 324



revâk pencerelerinden birisinin üstünde görülen “Dinde zorlama yoktur” âyeti, Fatih’in fetih sonrası İstanbul’da izlediği engin hoş-görülüş siyaseti ve Osmanlı özgüvenini gösterirken, Nusretiye Camii girişinde görülen “Her emîre itaat et, her imamın ardında namaz kıl” rivâyeti, Sultan II. Mahmud’un halkı itaat etmeye davet ederek, batılılaşma politikalarına olan tepkiyi kontrol altında tutma isteğini ve özgüven kaybını göstermektedir.<sup>16</sup>

### 🌀 Kitâbenin Tarihi Gelişimi

Kitâbelere dair ilk ilmi araştırmalar batılı bilim adamlarınca XVII. yüzyılda başlamıştır. Bunun üzerine kitâbeleri kendine ait disiplin ve metotlarla tesbit eden, çözen, yorumlayan, eleştiren “epigrafi” (epigraphy, inscription, ilm-i kitâbet) adlı bilim dalı ortaya çıkmıştır. Türk-İslâm sahasında ise kitâbe araştırmaları XIX. yüzyılın sonlarında başlamıştır.<sup>17</sup>

İslâmın yayılması ve ilk fetihlerle birlikte müslümanların önceki ve çağdaş bazı kültürlerin anıtsal mimarileri ile karşılaşması, kitâbe gelişimini etkilemiştir. Din ve kültürlerinin diğer dinlerden üstün olduğu inancı, mimaride de müslümanları yarışa itti. Erken dönem İslâm toplumu diğer kültürlerin mimari yapı ve öğelerini alıp mimariye yeni bir ruh verdi. Ancak mimaride resim ve heykelden kaçış yazı sanatının gelişimine, dolayısıyla mimaride kitâbelerin oluşumuna zemin hazırladı.<sup>18</sup>

İslâmın ilk döneminde kitâbeler nesir halindeydi. İslâm döneminden kalma en eski kitâbe Hz. Peygamber devrinde Medine civarında Hendek Gazvesi sırasında İslâm ordugâhının yakınındaki Sel dağının kayalıklarına yazılmış yazılardır. Bunlardan ilk defa Muhammed Hamidullah bahsetmiştir. Bunlar ahabdan bazılarının “ben filanım” şeklinde isimlerini kayalıklara yazmasıdır. Emeviler devrinde kitâbeler çoğalmış ve bunlarda daha çok kûfi yazı kullanılmıştır. VIII. yüzyılın ikinci yarısından itibaren kûfi hattı yaprak ve çiçeklerle süslenerek güzel bir görünüme kavuşmuştur. Abbasilerin ilk iki asrında harflerde bir sıkışıklıkla beraber dikey hatlarda kısalma görülür. Zikzaklı ve helezoni şekiller kazanmaya başlar. İspanya’da Muvahhidler devrinde yetişen sanatkarlar kûfi yazıda bazı değişiklikler yaparak harfleri stilize etmek suretiyle bitki yaprakları şekline sokmuştur. Endülüs yazısının bu üslûptaki en güzel örnekleri Elhamra Sarayı’ndadır. İran’daki çeşitli kûfi tipleri Afganistan ve Mâverâünnehir’i ve Hindistan’ı etkilemiştir. Gazneli

<sup>16</sup> Aziz Doğanay, *Mimari ve Tezyini Unsurlarıyla Cami*, DİB Yayınları, Ankara, 2015, s.171

<sup>17</sup> Alparslan, Ali, “Kitâbe” md., *DİA*, İstanbul, 2002, C.26, s.76,77

<sup>18</sup> Kemal Özkurt; Abdülhamit Tüfekçioğlu, “Türk-İslâm Sanatında Kitâbeler”, *Türkiye Araştırmaları Literatür Dergisi*, İstanbul, (2009), C.7, S.14, s.275



### 3. OTURUM

#### Sivas İl Merkezinde Bulunan Tarihi Camilerin Kitâbeleri ve Bu Camiler Özelinde Cami Kitâbelerinin Önemi

Asiye ALTAN

Mahmud zamanında rastlanan örgülü kûfi zamanla önemini yitirmiştir. Bu duruma okuma zorluğunun etken olduğu söylenebilir.<sup>19</sup>

Anadolu'da İslâmdan sonraki ilk kitâbelere Dânişmendliler, Artuklular, Mengüçüklüler ve Anadolu Selçuklularında rastlanır. Bu dönemde kûfi ve sülüs yazı kitâbelerde birlikte görülür. XIII. yüzyılda celî sülüs ön plandadır. Anadolu Selçuklularında kullanılan celî sülüs girift, cılız ve küt görünüşler olarak üç çeşittir. Osmanlıların ilk devirlerinde celî sülüs yazı büyük değişiklik göstermemekle beraber yavaş yavaş daha estetik bir hal alır. Yazıda ilk değişim I. Murad devrinde Edirne'de görülür. Fatih devrinde ise kitâbelerde celî sülüs en güzel şekilde yazılmaya başlanır. II. Mahmud devrinde devrin büyük hattatı Mustafa Rakım ile celî sülüs en yüksek noktaya ulaşır.<sup>20</sup>

Kitâbelerde en çok celî sülüs yazı kullanılmıştır. Celî sülüsten sonra en fazla kullanılan diğer yazı da celî nesta'likdir. Arapça, Farsça ve Türkçe Türk- İslâm sanatında kitâbelerde kullanılan dillerdir. Osmanlı dönemi kitâbelerinde ebedle tarih düşürme yaygındır. Özellikle manzum kitâbelerde son mısra ya da seçilen bir terkiib üzerinden inşâ tarihi verilir.

Kitâbeler taş, mermer, tuğla, çini, ahşap, alçı, metal, tekstil vb. malzemeler üzerine kabartma, oyma, kakma, yöntemlerinden biriyle ya da birkaçıyla yazılmaktadır.<sup>21</sup> Osmanlıların ilk dönemlerinde zemin olarak taş ve mermer kullanılmıştır. Çini ve ahşap ise kapı ve pencere kanatları, minber ve yazının yoğun olarak kullanıldığı zeminlerde dikkat çeker.<sup>22</sup>

Kitâbeler hem sanatsal değeri hem de edebi değeri olan eserlerdir. Değişim ve gelişim süreçleri devrinin mimari ve sanatsal gelişimiyle paralel olduğu gibi edebi duruşuyla da alakalıdır. Manzum kitâbeler bize o devrin dil kullanımını hakkında da bilgi verir. Böylelikle kitâbeler yazılış amacına hizmet ettikleri gibi geçmişe ışık tutan, estetik değeri olan ilmî, tarihî ve edebî belge niteliğindedir.

### ☞ Sivas İl Merkezindeki Cami Kitâbelerine Örnekler:

#### Ulu Camii

Ulu Cami, Anadolu'nun en eski ve camilerde mekân fikrinin gelişmesinde önemli bir basamağı teşkil eden camilerindendir. Kûfe tipli cami sınıfına giren ender örneklerdendir. Ayrıca Urfa Ulu Camii'nden sonra en erken tarihli son cemaat yerine sahip olan ilk

<sup>19</sup> Alparslan, Ali, "Kitâbe" md., *DİA*, İstanbul, 2002, C.26, s.78,79

<sup>20</sup> Mustafa Bektaşoğlu, *Anadolu'da Türk- İslâm Sanatı*, s.241,242

<sup>21</sup> Kemal Özkurt; Abdülhamit Tüfekçioğlu, "Türk-İslâm Sanatında Kitâbeler", *Türkiye Araştırmaları Literatür Dergisi*, İstanbul, (2009), C.7, S.14, s. 277

<sup>22</sup> Ali Yardım, , *Amasya Burmalı Minare Camii Kitâbeleri*, Amasya Valiliği Kültür Yayınları, Ankara, 2004, s.IX



camilerdendir. Fakat böylesine önemli bir eserin avlusuna 1974 yılında betonarme bina yapılarak avlu plan tertibi bozulmuştur. Dânişmendliler 1178 yılında Selçuklular'a bağlanmasına rağmen adlarına yapılan yapılar yüzyılın sonuna kadar uzandığından bazı bilim adamlarınca Dânişmendli dönemi eseri olarak görülmüştür.<sup>23</sup> Fakat 1955 tamirinde toprak altından iki Selçuklu kitâbesi çıkarılmıştır. Zeki Oral tarafından inşâ ve onarım kitâbeleri yayımlanmıştır. Buna göre cami, II. Kılıçarslan'ın oğullarından, Sivas Meliki Kutbeddin Melikşah zamanında, Kızılarslan tarafından 593( 1197) de yaptırılmıştır. Keykâvus bin Keyhüsrev ve Yusuf adı ise ikinci kitâbede geçmektedir.<sup>24</sup>

Cami dikdörtgen planlı, avlusuna üç yönden girişi olan ve düz damlı bir camidir. Harim kısmı kibleye dikey on bir sahindan oluşmaktadır. Orta sahin diğer sahinlerden daha geniştir. Elli yığma ayak, birbirine sivri kemerlerle bağlanmıştır.

Yapım ve onarım kitâbeleri Sivas Müze Müdürlüğü'ndedir. 1120 envanter no'lu, 0,42-0,47 m boyutlarında, 0,45-0,49 m eninde, 10-16 cm derinliğinde üç satırlık sülüs yazı karakterli yapım kitâbesi şu şekildedir:



**Fotoğraf 1: Ulu Camii inşâ kitâbesi**

Hikmet Denizli Sivas Tarihi ve Anıtları adlı eserde kitâbeyi şu şekilde okumuştur;

في ايام دولت الملك العادل قطب الدنيا والدين ملك هذا المسجد امر بعمارت  
حمت شاه بن عزالدين و نصره ..... عزالدنيا و الدين العبد الاخي الي  
الله تعالي قزل ارسلان بن ابراهيم في سنة ثلاثون و تسعين و خمس مائة

*“ Bu mescidin yapılmasını, din ve dünyanın kıymeti olan adaletli İzzeddin'in oğlu Melikşah'ın saltanatları zamanında Allah'ın rah-*

<sup>23</sup> Hikmet Denizli, *Sivas Tarihi ve Anıtları*, Özbelsan A.Ş. Yayıncılık, Sivas, (Tarihsiz), s. 47

<sup>24</sup> Oktay Aslanapa, *Türk Sanatı*, Remzi Kitâbevi, İstanbul, 2015, s.109



### 3. OTURUM

Sivas İl  
Merkezinde  
Bulunan Tarihi  
Camilerin  
Kitâbeleri ve  
Bu Camiler  
Özelinde Cami  
Kitâbelerinin  
Önemi

Asiye ALTAN

metine dönecek olan İbrahim oğlu Kızılarslan tarafından Kul Ahî'ye 593(1197) yılında emretti."<sup>25</sup>

Sivas Müze Müdürlüğü'nde olan 1121 envanter no'lu onarım kitâbesi de 0.52 m boyunda, 0,34 m eninde 0,22 m derinlikte, kalınlıklı oldukça sağlam taştandır. Sülüs yazı karakteriyle yazılmıştır. Kitâbe şu şekildedir:

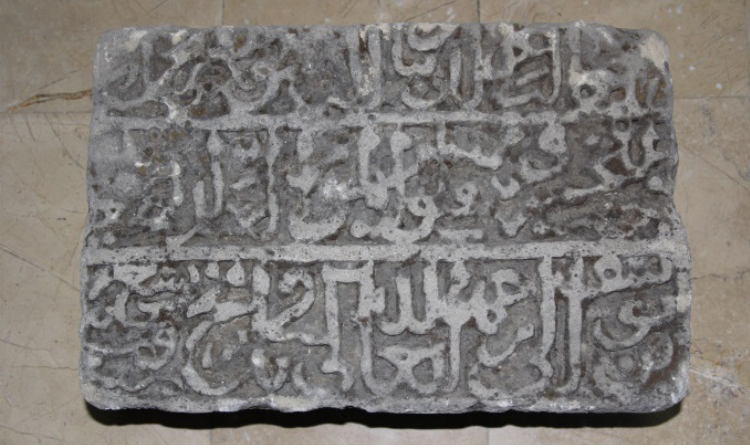

**Fotoğraf 2: Ulu Camii onarım kitâbesi**

"Bir gücü ve topluluğu yenen, din ve dünyanın şerefi, fetihlerin sahibi, Allah'ın zayıf kulu, mü'minlerin emiri Keyhüsrev oğlu Keykâvus Yusuf'un oğlu ...609( 1212) yılında Allah'ın rahmetine kavuştu."<sup>26</sup>

Sivas Ulu Camii dıştan sadece minaresi ile dikkat çeker. Sekizgen kâide üzerine tuğladan silindirik bir minaresi vardır. Minarenin ortasında firûze çiniden kesme örgülü kûfi hat ile yazılı bir âyet kitâbesi kuşağı, şerefenin altında ikinci bir kitâbe kuşağı bulunmaktadır.<sup>27</sup>



**Fotoğraf 3: Ulu Camii şerefe altı yazı kuşağı**



**Fotoğraf 4: Ulu Cami minare ortası yazı kuşağı**

<sup>25</sup> Hikmet Denizli, *Sivas Tarihi ve Anıtları*, s. 48

<sup>26</sup> Hikmet Denizli, *Sivas Tarihi ve Anıtları*, s.48

<sup>27</sup> Oktay Aslanapa, *Türk Sanatı*, s.109



Minaredeki çinilerin ve yazıların bir kısmı günümüzde dökülmüştür. Özellikle şerefenin altındaki kitâbe kuşağı okunmayacak şekilde silinmiştir.

Şu anki haliyle minare kâidesinde sağır kemerli nişler üzerinde bazı yerleri silinmiş firûze renkli sırlı tuğlalarla “*el- azametü ve'l- ikbâl ....el- mülkü lillâhi'l- vâhidi'l- kakhâr*” yazılıdır.<sup>28</sup>



Fotoğraf 5: Ulu Camii Minare Kâidesindeki Yazı Kuşağı

### ☞ Kale Camii

Bu cami III. Sultan Murat zamanı vezirlerinden Sivas Valisi Mahmud Paşa b. Ali Bey tarafından 1580 yılında yaptırılmıştır. Doğusunda dört eyvanlı yıkık bir hamamı vardır.<sup>29</sup>

Kare planlı cami tek bir kubbe ile örtülmüştür. Kubbe kasnağı on altıgendir. Kubbeye geçiş tromplarla sağlanmıştır. Kuzeyde son cemaat yeri mevcuttur. Eskikale Mahallesi'nde Burûciye Medresesi'nin karşısında olan caminin inşâ kitâbesi harim bölümünün giriş kapısı üzerindedir. Kitâbe Cin sûresinin 18. âyeti ile başlamaktadır. Mermer üzerine, iki satır şeklinde sülüs yazı karakteriyle yazılmıştır.

Kitâbe şu şekildedir:



Fotoraf 6: Kale Camii İnşâ Kitâbesi

<sup>28</sup> Hikmet Denizli, *Sivas Tarihi ve Anıtları*, s. 50

<sup>29</sup> Hakkı Acun, “Sivas ve Çevresi Tarihi Eserlerinin Listesi ve Turistik Değeri”, *Vakıflar Dergisi*, Ankara, 1988, S.20, s.186



بِسْمِ اللّٰهِ الرَّحْمٰنِ الرَّحِیْمِ و ان المساجد لله فلا تدعوا مع الله احدا بن  
هذا الجامع الشريف في ايام سلطان مراد بن سليم خان حضرت  
محمود پاشا في تاريخ سنه ثمان و ثمانين و تسعمايه

٩٨٨

Bismillahirrahmanirrahim ve ennel mesâcide lillâhi fe lâ ted'û  
meallâhi ehadâ

*Benâ hâzâ el-câmi el-şerîf fî eyyam Sultân Murat bin Selim Hân  
Hazreti Mahmud Paşa fî târih sene semâni ve semânine tis'a mie 988<sup>30</sup>*

*"Rahman ve rahim olan Allah'ın adıyla...Şüphesiz mescitler, Allah'a mahsustur. O hâlde, Allah'a ibadetin yanı sıra başka kimseye ibadet etmeyin."<sup>31</sup>Ve şöyle devam etmektedir. Bu cami-i şerif Sultan Murad Bin Selim (hz.) zamanında 988 / 1580 senesinde Mahmud Paşa tarafından inşâ ettirilmiştir.*

### ☞ Meydan Camii

Sivas'ın en meşhur camilerindedir. Bu camiyi Kanuni Sultan Süleyman'ın vezirlerinden Hasan Paşa 1565 tarihinde yaptırmıştır.<sup>32</sup>

Doğu- batı doğrultusunda dikdörtgen bir plana sahiptir. Harim bölümü mihraba dik beş sahından oluşur. Sahınlar kesme taştan örülü dört ayak ile ayrılır. Yapı kesme taştandır. Ahşap, düz çatılıdır. Yuvarlak gövdeli tuğladan inşâ edilmiş tek minaresi vardır. Avluya üç ayrı kapıdan girilir. Avlunun güneybatısında Şems-i Sivas'ın türbesi yer almaktadır.

Harime giriş kapısının üzerinde iki kitâbe bulunur. Bunlar inşâ kitâbeleridir. Üstte bulunan kitâbe dikdörtgen şekilde, iki kartuştan oluşan, tek satırlık bir kitâbedir. Sülüs yazı karakteri ile yazılmıştır. Arapçadır. İkinci ve altta olan kitâbe ise kareye yakın, dört kartuştan oluşan iki satırlık bir kitâbedir. O da sülüs yazı karakteri ile yazılmıştır. Bu kitâbe Osmanlı Türkçesidir. Kitâbeler siyah zemin üzerine, sarı yağlı boya ile boyanmıştır.

Kitâbeler şu şekildedir;

<sup>30</sup> Kerim Türkmen, "Sivas İl Merkezindeki XVI. Yüzyıla Ait İnşâ ve Onarım Kitâbeleri", *Akademik Sosyal Araştırmalar Dergisi*, Elazığ, 2016, Yıl 4, S.36, s.18

<sup>31</sup> *Kur'an-ı Kerim Meâli*, DİB Yayınları, Ankara, 2013, s.650

<sup>32</sup> İsmail Hakkı; Rıdvan Nafiz, *Anadolu Türk Tarihi Tedkikâtından Sivas Şehri*, Devlet Matbaası, İstanbul, 1928, s 130





**Fotoğraf 7: Meydan Camii İnşâ Kitâbesi**

### 1. Kitâbenin Metni:

كان تاريخ الجامع الشريف الغرا مسجد اسس بنيانه علي تقوي سنة ٩٧

“Bu nurlu cami-i şerifin tarihi “ Temeli takvâ üzerine atılan mescittir.(Tevbe/108)” anlamına gelen kitâbe ebced hesabına göre H.972/ M. 1565 tarihine tekabül etmektedir.<sup>33</sup>

### 2. Kitâbenin Metni :<sup>34</sup>

*Yapdı çun Hazreti Hasan Paşa / Fazlı Hakla bu dâar-ı Rahmânı  
Görecek onu hâtif-i gaybî / Didi tarih feyz-i Yezdanî sene 972*

Kitâbede caminin Hasan Paşa tarafından H. 972 yılında yaptırıldığı anlaşılmaktadır. Koca Hasan Paşa Sivashlı olup Kapıcıbaşıliktan yetişmiş, 1561’de Yeniçeri Ağası, 1562’de Rumeli Valisi olmuş ve 1567’de vefat etmiştir.<sup>35</sup>

Meydan Camii’nin kuzeydeki avlu giriş kapısı üzerinde onarım kitâbesi bulunmaktadır. Ayrıca son cemaat yeri duvarında ve harim giriş kapısı üzerinde de kitâbeler vardır. Kuzeydeki avlu girişindeki onarım kitâbesi mermer üzerine, rik’a yazı karakteri ile yazılmış üç satırlık bir kitâbedir. Osmanlı Türkçesiyle yazılmıştır. Kitâbe şu şekildedir;

<sup>33</sup> Kerim Türkmen, “Sivas İl Merkezindeki XVI. Yüzyıla Ait İNŞÂ ve Onarım Kitâbeleri”, *Akademik Sosyal Araştırmalar Dergisi*, Elazığ, 2016, Yıl 4, S.36, s.17

<sup>34</sup> İsmail Hakkı; Rıdvan Nafiz, *Anadolu Türk Tarihi Tedkikatından Sivas Şehri*, s.130

<sup>35</sup> Hikmet Denizli, *Sivas Tarihi ve Anıtları*, s. 54



### 3. OTURUM

Sivas İl  
Merkezinde  
Bulunan Tarihi  
Camilerin  
Kitâbeleri ve  
Bu Camiler  
Özelinde Cami  
Kitâbelerinin  
Önemi

Asiye ALTAN



**Fotoğraf 8: Meydan Cami Avlu Girişindeki Onarım Kitâbesi**

“ Bu kapu ile parmaklık divarlarının inşâsı 1341- 1344 (1926)” yazılıdır.

Son cemaat yerinin duvarındaki yazı, taş üzerine sülüs yazı karakteri ile yazılmış, üç satırlık bir kitâbedir. Kitâbenin merkezinde bulunan İhlâs sûresi, dört yönden Âyetel- Kürsî (Bakara Sûresi 255.) ile çevrelenmiştir. Kitâbe şu şekildedir;



**Fotoğraf 9: Meydan Camii Son Cemaat Mahallindeki Kitâbe**

Harime giriş kapısı kanatlarında sülüs karakterde yazılmış şu ibare vardır:

عجلو بالصلاة قبل الفوت و عجلو بالتوبة قبل الموت

( Vakit geçmeden önce namaz ve ölmeden önce tevbe de acele ediniz.)



**Fotoğraf 10: Meydan Camii Harim Giriş Kapısındaki Hadis-i Şerif**



### İmâret ( Dâru'r-Râha ) Câmiî

Vaktiyle bu cami bir zâviye ve bir imâreti de ihtiva eden bir külliye'dir. Ayrıca yapının bir de vakfiyesi vardır. Vakfiyesine göre Dâru'r- Rahâ 1321 yılında Kemaleddin Ahmed b. Rahat tarafından yaptırılmıştır.<sup>36</sup> Kemaleddin Ahmed b. Rahat Selçuklu devletinin ricâlındendir.<sup>37</sup>

Bugün imâret ve zâviye yıkılmıştır. Cami ise günümüzde orijinalliğini yitirmiş camiler arasındadır. Yalnızca binanın süslü kitâbesi zayı olmamıştır. Kitâbe tamir yapılırken caminin doğu kapısının sol tarafına konmuştur. Mermer üzerinde beş satır şeklindedir. Korunmak amacıyla ayrıca pano şeklinde çerçevenlenmiştir. Kitâbe şu şekildedir:



Fotoğraf 11: İmaret Camii Onarım Kitâbesi

Arapça metni:<sup>38</sup>

بسم الله الرحمن الرحيم  
وقف الخوان المختاجان الي رحمة الله تعالي الخطاب و الحسين  
ابنا المرحوم كمال الدين احمد بين راحت رحمهما الله وغفر لهما هذه  
البقعة علي الصلحاء من اهل الدين و الفقراء و المساكين و سماها بدار  
الراحة و جعلها لهم مأمن الاستراحة في محرم من سنة سبعمائة  
عشرين  
ثم جددها العبد الضيف المحتاج الي رحمة ربه الطيف الشيخ حسن بن  
المرحوم المغفور عبد الوهاب بن الحسين بن احمد بن راحت رحمهم الله  
و غفر له في محرم من سنة تسع و سبعين و سبعمائة

<sup>36</sup> Hakkı Acun , "Sivas ve Çevresi Tarihi Eserlerinin Listesi ve Turistik Değeri", *Vakıflar Dergisi*, Ankara,1988, S.20,s.185

<sup>37</sup> İsmail Hakkı; Rıdvan Nafiz, *Anadolu Türk Tarihi Tedkikatından Sivas Şehri*, s.126

<sup>38</sup> İsmail Hakkı; Rıdvan Nafiz, *Anadolu Türk Tarihi Tedkikatından Sivas Şehri*, s.125



### 3. OTURUM

Sivas İl  
Merkezinde  
Bulunan Tarihi  
Camilerin  
Kitâbeleri ve  
Bu Camiler  
Özelinde Cami  
Kitâbelerinin  
Önemi

Asiye ALTAN

“Esirgeyen ve bağışlayan Allah’ın adıyla... Bu yapıyı Allah’ın rahmetine muhtaç rahmetli Kemaleddin Ahmet bin Rahat’ın oğulları (Allah onlara mağfiret etsin) Hattab ve Hüseyin adında Allah’ın rahmetine muhtaç iki mütedeyyin kardeş, fakirler ve muhtaçlar için vakfettiler, Onu Dâru’r- Râha adıyla adlandırdılar. Orayı 720 yılı muharreminde miskinler için güvenli bir dinlenme yeri yaptılar. Sonra bu yeri latif rabbinin rahmetine muhtaç, zayıf kulu Şeyh Hasan b. Abdulvehhab b. El- Hüseyin b. Ahmed b. Rahat ( Allah onlara rahmet ve mağfiret etsin) 779 yılı muharreminde yenilettirdi.

### Yeni (Mahkeme) Camii

Sivas eşrafından Selim Ağa adlı bir zâtın eşi Alime Hanım tarafından 1770 yılında yaptırılmıştır. Önceden Selim Ağa ismiyle anılan bu cami, sonradan Mahkeme Camii ve Yeni Camii adıyla tanınmıştır.<sup>39</sup> Caminin şu an sadece minaresi orijinalliğini korumaktadır. İsmail Hakkı ve Rıdvan Nafiz “Sivas Şehri” adlı eserde kapı üzerinde aşağıdaki inşâ kitâbesine yer vermiştir. Yerinde yapmış olduğumuz çalışmada bu kitâbe tespit edilememiştir. Sivas Vakıflar Bölge Müdürlüğü’ne başvurumuzda ise zamanın kısıtlılığından dolayı sadece fotoğraf arşivi gösterilmiş ve orada da fotoğrafına rastlanılmamıştır. Fakat kaynaklardan öğrendiğimiz kadarıyla bu kitâbe Sivas Vakıflar Bölge Müdürlüğü’nce koruma altına alınmıştır.<sup>40</sup> Mermer üzerine sülüs yazı karakteri ile beş satır olarak yazılmış olan kitâbe süsleme açısından sadedir. Kitâbenin yüzeyi hafif çökertilmiştir. Kitâbe şu şekildedir:<sup>41</sup>



Fotoğraf 12: Yeni Camii İnşâ Kitâbesi<sup>42</sup>

<sup>39</sup> İsmail Hakkı; Rıdvan Nafiz, *Anadolu Türk Tarihi Tedkikâtından Sivas Şehri*, s.139

<sup>40</sup> Mustafa Ünsal, *Sivas İl Merkezindeki Osmanlı Camileri*, Erciyes Üniversitesi Sosyal Bilimler Enstitüsü, Kayseri, 2006, s. 69

<sup>41</sup> İsmail Hakkı; Rıdvan Nafiz, *Anadolu Türk Tarihi Tedkikâtından Sivas Şehri*, s.139

<sup>42</sup> Foto(Alıntı): Mustafa Ünsal, *Sivas İl Merkezindeki Osmanlı Camileri*, Erciyes Üniversitesi Sosyal Bilimler Enstitüsü, Kayseri, 2006, s.307



*“Seli Ağa o merd-i hânedanın  
Olunca rihleti Dâr-ı Na’îme  
Azîze zevcesi gayret- güzârı  
Alîme Hanım ol iffet- vesîme  
Olup bu mâ’bed inşâsıyla tâlib  
O merhûmun idüp ismiyle bünyâd  
Muvaffak oldu bu bayr-i azîme  
Gelüp tarihini ta’rife bir er  
Salâ der herkese beyt-i Selime’e”*

İsmail Hakkı'nın ve Rıdvan Nafiz'in "Sivas Şehri" adlı eserde hiç bahsetmediği, Hikmet Denizli'nin ise "Sivas Tarihi ve Anıtları" adlı eserinde minare kâidesinde olduğunu ve üçüncü satırın betona gömüldüğü için okunamadığını söylediği minare onarım kitâbesi, bugün restore edilmiş ve kolaylıkla okunur hale getirilmiştir. Kitâbe şu şekildedir:



**Şekil 13 Yeni Camii Minare Kâidesindeki Minare Onarım Kitâbesi**

*“ Harab iken minaresi Alime Hanım’ın  
Hacı Fatıma Hanım’da ihya eyledi  
Çıkdı Hacı Ahmed Ağa inşâ eyledi*

*Vekil-i Şeri Dâi-zâde İsmail Hakkı sene 1318(1900)”<sup>43</sup>*

### DEĞERLENDİRME VE SONUÇ

Sivas il merkezinde bulunan tarihi camilerden tespit ettiğimiz 33 adet cami üzerinde çalışılmıştır. Bu camiler Ulu Camii, Yeni Camii, Meydan Camii, Kale Camii, Ali Ağa Camii, Üçlerbey Camii, Mehmet Paşa Camii, Yiğitler Camii, Uzunhacıoğlu Camii, Kabalı Camii, Hacı Zahit Camii, Sait Paşa Camii, Örtmeli Camii, Âbadan Camii, Atölye Camii, Ali Baba Camii, İmaret Camii, İzzet Paşa Camii, Abdülvehhab Gazi Camii, Esenyurt Mahallesi Camii, Osman Paşa Camii,

<sup>43</sup> Hikmet Denizli, *Sivas Tarihi ve Anıtları*, s. 64



### 3. OTURUM

#### Sivas İL Merkezinde Bulunan Tarihi Camilerin Kitâbeleri ve Bu Camiler Özelinde Cami Kitâbelerinin Önemi

Asiye ALTAN

Kazancılar Camii, Pulur Camii, Cevher Camii, Vişneli Camii, Kerim Çavuş Camii, Paşa Camii, Çatapınar Camii, Zincirli Minare Camii, Yeşil Camii, Hoca İmam Camii, Şems Camii ve Ganem (Tarhana) Camii'dir. Bu camilerin 29'unda niteliği farklı olmakla birlikte en az bir kitâbe bulunmaktadır. Hoca İmam, Şems, Ganem (Tarhana) ve Yeşil Camii'ne ait, hem yerinde yapmış olduğumuz araştırmamız hem de kaynakları taramamız sonucunda herhangi bir kitâbe bulunamamıştır. Zincirli Minare Camii için Hikmet Denizli Sivas Tarihi ve Anıtları adlı eserinde, ahşap üzerine yazılmış, 21 satırlık manzum bir kitâbenin varlığından bahsetmektedir. Fakat camide yapmış olduğumuz araştırma neticesinde böyle bir kitâbeyi bulamadık. Ayrıca Sivas Vakıflar Bölge Müdürlüğü fotoğraf arşivinden de bu kitâbeye ulaşamadık. Yine Çatalpınar (Korkmazoğlu) Camii içinde aynı eserde cami demirbaşında kayıtlı kâğıt üzerine, sekiz satırlık bir manzûmeden bahsedilmektedir. Camii imamından 2003 yılındaki onarımdan sonra bu manzûmenin alındığını ve Sivas Kültür Müdürlüğü deposunda korunduğunu öğrendik. Şu an orijinalliğini tamamen kaybetmiş Paşa Camii'ne ait İsmail Hakkı ve Faruk Nafiz "Sivas Şehri" adlı eserde hem onarım hem de çeşme kitâbesinden bahsetmektedir. Günümüzde

Caminin harim giriş kapısının sağ yanına konmuş, kâğıt üzerine matbu Arapça harflerle ve günümüz Türkçesiyle karşılığı yazılmış cam çerçevesi bir levha bulunmaktadır. Yine yıkılarak tarihi özelliğini kaybetmiş Vişneli Camii'nin onarım kitâbesi de Vakıflar Bölge Müdürlüğü'nün koruması altındadır.

Çalışmamıza dâhil olan kitâbelerin sekiz tanesi inşâ kitâbesidir. Meydan Camii'nin iki adet inşâ kitâbesi vardır. 11 tanesi ise onarım kitâbesidir. Ulu Camii, Meydan Camii ve 1927 yılında şehir meydanı genişletme çalışmalarında yıkılan, kitâbesine Sivas Müze Müdürlüğü deposunda ulaştığımız İzzet Paşa Camii'nin (187, 188 ve 189 envanter no'lu ) hem inşâ hem de onarım kitâbesi mevcuttur. 11 adet kitâbe de minare kâidesine yerleştirilmiştir. Hacı Zahid (Şu an kitâbesi tamamen silinmiştir. Sivas Vakıflar Bölge Müdürlüğü'nün fotoğraf arşivinden aldığımız fotoğraf sayesinde okunmaktadır), Kabalı, Said Paşa, Atölye, Ali Baba Camii'lerindeki kitâbeler minare inşâ kitâbesi, Yeni Camii, Büyük Kazancılar Camii kitâbeleri minare onarım kitâbesidir. Uzunhacıoğlu, Yiğitler, Sarızâde Mehmet Paşa Camii minaresindeki kitâbeler için ise inşâ ya da onarıma dair herhangi bir karine bulunmamaktadır. Kerim Çavuş Camii minaresindeki kitâbe de okunamamaktadır. Pulur Camii'ndeki kitâbe ise Hikmet Denizli'nin tespitine göre sonradan duvara yerleştirilmiş bir türbe kitâbesini andırmaktadır. Çalışmamızda bu kitâbeler dışında üç tane de çeşme kitâbesi tespit ettik. Bunlar Ali Ağa Camii, Âbadan Camii ve Örtmeli Camii'ne aittir.



### 3. OTURUM

#### Sivas İl Merkezinde Bulunan Tarihi Camilerin Kitâbeleri ve Bu Camiler Özelinde Cami Kitâbelerinin Önemi

Asiye ALTAN

İncelediğimiz kitâbelerin 25 tanesi mermer, 8 tanesi taş üzerine hakkedilmiştir. Ali Ağa Camii çeşme ve inşâ kitâbesi, İzzet Paşa Camii onarım kitâbesi, Ali Baba Camii'nin onarım kitâbesi ve Âbadan Camii onarım ve çeşme kitâbeleri ta'lik yazı karakteri ile Meydan Camii onarım kitâbesi rik'a, diğer camilerin kitâbeleri ise sülüs yazı karakteri ile yazılmıştır. Kitâbeleri yazan hattatlar bilinmemektedir. Sadece Zincirli Minare Camii'nin manzum kitâbesinde "ketebehu" ifadesi vardır. Derviş Ahmed imzalıdır.

İnşâ kitâbelerinde bâni adı verilmiştir. Camilerin banileri hükümdar, vali, devlet ricali, asker, veli gibi zâtlardır. Onarım kitâbelerinde ise onarımı yaptıranlar belirtilmiştir. Yeni Camii dışındaki camilerin banileri erkektir. Yeni Cami'nin bânisi Sivas eşrafından Selim Ağa isimli bir zâtın eşi olan Alime Hatun'dur. Yeni Camii ve Hacı Zâhid Camii minarelerinin onarımı ise yine hanımlar tarafından yaptırılmıştır. Sadece Ulu Camii inşâ kitâbesinde mimarın, Yeni Camii minare onarım kitâbesinde ise ustanın adı verilmiştir.

Kitâbelerde Osmanlı Türkçesi ve Arapça kullanılmıştır. Manzum kitâbelerde ise Farsça beyitlere ve terkiplere yer verildiği görülmüştür. Ulu Camii inşâ ve onarım kitâbeleri, Abdülvehhab Gazi inşâ kitâbesi, Meydan Camii inşâ kitâbelerinden biri, Yiğitler Camii minare kâidesindeki kitâbe, İmaret Camii onarım kitâbesi, Mehmet Paşa Camii minare kâidesindeki kitâbe ve Uzunhacıoğlu Camii minare kâidesindeki kitâbeler Arapçadır. Diğerleri ise Osmanlı Türkçesiyle yazılmıştır.

Kitâbelerde tarih rakamla, yazıyla ve ebced hesabıyla verilmiştir. Ali Baba Camii'nin inşâ kitâbesinde tarih hem yazıyla hem de rakamla verilmiştir. Tespit ettiğimiz kadarıyla Abdülvehhab Gazi Camii'nin inşâ kitâbesinde, Meydan Camii inşâ kitâbelerinin biri, Ali Ağa Camii çeşme kitâbesinde tarih ebced hesabıyla verilmiştir.

Kitâbeler süsleme açısından sadedir. Osman Paşa Camii onarım kitâbesinin ortasında bir çiçek bulunmaktadır. Meydan Camii inşâ kitâbelerinin metninin yazılı olduğu tek satırlık kitâbede kartuşların birleştiği yerde stilize palmet motifi, iki satırlık kitâbede ise çiçek motifi vardır.



### 3. OTURUM

#### Sivas İl Merkezinde Bulunan Tarihi Camilerin Kitâbeleri ve Bu Camiler Özeline Cami Kitâbelerinin Önemi

Asiye ALTAN

### 3 KAYNAKÇA

- Acun, Hakkı, (1988), "Sivas ve Çevresi Tarihi Eserlerinin Listesi ve Turistik Değeri", Vakıflar Dergisi, S.20, s.183-220, Ankara.
- Alparslan, Ali, (2002), DİA, "Kitâbe" md., C.26, 76-81, İstanbul.
- Aslanapa, Oktay, (2015), Türk Sanatı, Remzi Kitâbevi, İstanbul.
- Bektaşoğlu, Mustafa, (2009) Anadolu'da Türk- İslâm Sanatı, DİB Yayınları, Ankara.
- Bilget, N. Burhan, (2009), DİA, "Sivas; Mimari" md., C.37, 278-282, İstanbul.
- Demir, Mustafa, (1996), Türkiye Selçukluları ve Beylikler Devrinde Sivas Şehri, Ege Üniversitesi Sosyal Bilimler Enstitüsü, İzmir.
- Demirel, Ömer, (2009), DİA, "Sivas" md., C.37, 278-282, İstanbul.
- Denizli, Hikmet, (Tarihsiz), Sivas Tarihi ve Anıtları, Özbelsan A.Ş. Yay., Sivas.
- Doğanay, Aziz, (2015), Mimari ve Tezyini Unsurlarıyla Cami, DİB Yayınları, Ankara.
- Gökbel, Ahmet, (2004), İnanç Tarih, Açısından Sivas, Kitâbevi, İstanbul.
- Hacismailtoğlu, M. İhsan; Yiğit, İrfan, (2016), "Türk İslâm Sant Eserlerinde Kitâbeler: Çorum Örneği", Uluslararası Bütün Yönleriyle Çorum Sempozyumu Bildirileri (28-30 Nisan 2016), C.1, s. 323-339.
- Hakkı, İsmail; Nafiz, Rıdvan, (1928), Anadolu Türk Tarih Tedkikatından Sivas Şehri, Atatürk, Devlet Matbbası, İstanbul.
- Kuban, Doğan, (1970) Amasya ve Sivas, Türkiye Turing ve Otomobil Kurumu Belleteni, S.20/305.
- Kur'an-ı Kerim Meâli, (2013), DİB Yayınları, Ankara.
- Özkurt, Kemal; Tüfekçioğlu, Abdülhamit, (2009), "Türk-İslâm Sanatında Kitâbeler", Türkiye Araştırmaları Literatür Dergisi, İstanbul, C.7, S.14, s.275-295.
- Sivas Kültür Envanteri, (2011), (Ed. Kadir Pürlü), C.1, Sivas.
- Şemseddin Sami, (2017), Kâmûs-ı Türkî, (Haz: Rait Gündoğdu, Niyazi Adıgüzel, Ebul Faruk Önal), İdeal Kültür Yayıncılık, İstanbul.
- Tuncer, Orhan Cezmi, (1990), "Tarihte Sivas ve Sivas Yapılarının Genel Tanıtım", Kültür ve Sanat Dergisi Türkiye İş Bankası, İstanbul, C.2, S.6, s., 14-17,
- Türkmen, Kerim, (2016), "Sivas İl Merkezindeki XVI. Yüzyıla Ait İnşâ ve Onarım Kitâbeleri", Akademik Sosyal Araştırmalar Dergisi, Elazığ, Yıl 4, S.36, s.14-27.
- Ünsal, Mustafa, (2006), Sivas İl Merkezindeki Osmanlı Camileri, Erciyes Üniversitesi Sosyal Bilimler Enstitüsü, Kayseri.
- Yardım, Ali, (2004), Amasya Burmalı Minare Camii Kitâbeleri, Amasya Valiliği Kültür Yayınları, Ankara.









### 3. OTURUM TURUNCU SALON

**Oturum Başkanı:**  
**Prof. Dr. Bünyamin ALBAYRAK**

**Doç. Dr. Bilal GÖK**  
Osmanlı Döneminde Zaviyeli Camiler

**Dr. Öğr. Üyesi Tuğba AYDENİZ**  
Osmanlı'dan Cumhuriyet'e Hademe-i Hayrat

**Dr. Öğr. Üyesi Aydın KUDAT**  
Osmanlı Döneminde Cami ve Cami İçinde  
İcra Edilen Hizmetlerin Finansmanında  
Nükûd Vakıfların Yeri ve Önemi (Rumeli  
Nükûd Vakıfları Örneği)

**Resul KESENCELİ**  
**Musa TEKTAŞ**  
Darende Şeyh Hamid-i Veli/ Somuncu Baba  
Külliyesi ve Külliye'deki Kitabelerin  
Kültürel Değerleri

**Dr. Öğr. Üyesi Aygün XƏLİLQIZI**  
Azərbaycanda Məscidlərin Sosial Mədəni  
Fəaliyyətləri





## OSMANLI DÖNEMİNDE ZAVİYELİ CAMİLER

Bilal GÖK<sup>1</sup>

**Özet:** İslam medeniyetinin üçlü saç ayağı diyebileceğimiz cami, medrese ve tekke, Asr-ı Saâdet'te Mescid-i Nebevî çatısı altında görevlerini icra etmiştir. Mescid-i Nebevî'deki ilmî, sosyal, askerî işlevler zaman içerisinde bağımsız kurumlar haline gelmiştir. Tekkeler değişik zamanlarda ve coğrafyalarda "zaviye, hankah, dergâh, ribât vb." isimlerle de anılmıştır. Şehir ve kasabaların genellikle üçra yerlerinde veya yol üzerlerinde teşekkül eden zaviyeler, gelip geçen yolculara karşılıksız yiyecek içecek, yatacak yer temin edilen yerlerdir. Zaviyeler bu fonksiyonları yanında, yeni gelen göçmen ve gâziler için bir sığınak yeridir. Hatta buralar mahallelerde mescid olarak da kullanılmışlardır. Osmanlı Devleti'nin kuruluş yıllarından itibaren dervişlerin boş ve ıssız yerlerde tesis ettikleri zaviyeler, buraların şenlendirilmesinde oldukça önemli görevler üstlenmişlerdir. Bu yapıların Erken Osmanlı Dönemi'nde yeni bir cami tipi olan zaviyeli camilere kaynaklık ettiği bilinmektedir. Osmanlı Dönemi'nde inşa edilen zaviyeli camiler, Osmanlı Devleti'nin kuruluşunda ve gelişmesinde etkin olan dervişler için inşa edilmiş yapılardır. Bu yapı tarzı Orta Asya'dan beri Türk mimarisinde kullanılan dört eyvanlı yapı şemasından neşet etmiştir. XIV ile XVI. yüzyıllar arasında inşa edilen bu camiler, ibadetin yanında sosyal amaçlar için de kullanılırken, zaman içerisinde sadece ibadet mekânı haline gelmiştir. Bu çalışmada, sadece Bursa'daki dört adet zaviyeli caminin plan ve mimari özellikleri üzerinde durulmuştur. Diğerleri ise yapı adı, yeri ve imar tarihlerinin belirtildiği bir liste halinde verilmiştir.

**Anahtar Kelimeler:** Osmanlı, Zaviye, Zaviyeli Cami, Erken Osmanlı Dönemi Mimarisi

### ☞ MOSQUES WITH ZAWIYA DURING THE OTTOMAN PERIOD

**Abstract:** The mosque, Madrasah and lodge, which we can call the triple tri- vet of Islamic Civilization, performed their duties under the roof of Masjed Al-Nabawi in Era of Bliss. Scientific, social and military functions in Masjed Al-Nabawi have become independent institutions over time. Dervish lodges were called "zaviye, hankah, dergah, ribat" in different times and geographies. The Lodges of the cities and towns, which are usually formed in the countryside or on the road, are the places where the passengers come and go for free, and where they are provided with food and accommodation. Be-

<sup>1</sup> Doç. Dr., İslam Tarihi Anabilim Dalı Öğretim Üyesi, İnönü Üniversitesi İlahiyat Fakültesi, MALATYA/TÜRKİYE (e-posta: bilal.gok@inonu.edu.tr). ORCID: 0000-0002-5346-252X



sides these functions, the Lodges are a refuge for newcomers and veterans. In fact, these areas were also used as a mosque in the neighborhoods. Since the establishment of the Ottoman state, dervishes have established lodges in empty and deserted places, and they have undertaken important tasks in populate of these places. It is known that these structures originated from mosques with zawiya, a new type of mosque during the early Ottoman period. Mosques with zawiya built during the Ottoman period are constructed for dervishes who were active in the establishment and development of the Ottoman state. This building style has been derived from the four iwan building schemes used in Turkish architecture since Central Asia. These mosques were built between the fourteenth century and the sixteenth century and used for social purposes as well as for worship. But over time, it has only become a place of worship. In this study, only four mosques with zawiya in Bursa were focused on the architectural and planning features. The others were given as a list of the building name, location and date of the building.

**Keywords:** Ottoman, Zawiya, Mosque with Zawiya, Architecture of the Early Ottoman Period

## ❧ GİRİŞ

Mescid kelimesi bir mekân ismi olup, Arapça, “eğilmek, tevazu ile alını yere koymak” anlamına gelen “s-c-d” fiilinden türemiştir. Bu doğrultuda mescid “secde edilen yer” anlamına gelir.<sup>2</sup> Kur’an-ı Kerim, hadis-i şerifler ve ilk İslam kaynaklarında cami karşılığında mescid kelimesi geçmektedir. Arapça “c-m-a” kökünden türeyen cami, “toplayan, bir araya getiren” manalarını da ihtiva eder. Cami kelimesi, başlangıçta sadece cuma namazı kılınan büyük mescidler için kullanılan “el-mescidü'l-cami” (cemaati toplayan mescid) tamamlamasının kısaltılmış tarzıdır. “Mescidü'l-cami” tabiri, Taberani’nin rivayetine göre bizzat Hz. Peygamber (s.a.s.) tarafından kullanılmış, IV/X. asırdan itibaren cami kelimesi tek başına telaffuz edilmeye başlanmıştır.<sup>3</sup>

Medine’de İslâm toplumunun oluşmasında ve Müslümanlar arasında birlik ve beraberliğin sağlanmasında en önemli unsurlardan birisi Mescid-i Nebevî’dir. Hz. Peygamber, Medine’ye hicret ettiğinde devesinin çöktüğü alana bir Mescid inşa etmeye karar vermiş ve Medinelilerin hurma kuruttuğu bu arsayı 10 dinara satın alarak inşaat faaliyetlerine başlanmıştır. İlk mescid, üzerinde

<sup>2</sup> İbn Manzûr, Ebû'l-Fazl Cemâlüddîn Muhammed b. Mükerrrem b. Alî b. Ahmed el-Ensârî er-Rüveyfî, “s-c-d”, *Lisanü'l-Arab*, Dâru Sâdır, Beyrut ty, cilt: 3, s. 204-206. Önkal, Ahmet ve Bozkurt, Nebî, “Cami”, *DİA*, 7, TDV, İstanbul 1993, s. 46. Baykal, Orhan, “İslâm İctimâî Hayatında Mescid ve Câmî”, *İslâm Medeniyeti*, IV, 2, İstanbul 1979, s. 13-14. Balcı, İsrâfil, “Kur’an’daki el-Mescidü'l-Aksâ Kavramının Kritiği”, *Marife*, Kış 2012, s. 159-175.

<sup>3</sup> Taberânî, Ebû'l-Kâsım Müsnidü'd-dünyâ Süleymân b. Ahmed b. Eyyüb, *el-Mu'cemü'l-Evsat*, Darü'l-Haremeyn, Kahire 1415, cilt: 1, s. 61, (hadis no: 171). Önkal ve Bozkurt, “Cami”, 47. Baltacı, Cahid, “İslâm Medeniyetinde Câmî”, *Marmara Üniversitesi İlahiyat Fakültesi Dergisi*, 3, İstanbul 1985, s. 225.



tavanı bulunmayan dört duvardan ibarettir. Taş temel üzerine tek sıra kerpiçten, bir adam boyu yüksekliğinde çevre duvarı ile ihata edilerek yaklaşık 1022 m<sup>2</sup>lik bir alana inşa edilmiştir. Kiblesi ise Beytülmakdis'e yöneliktir. Mescid-i Nebevî'nin inşası tamamlandıktan sonra Peygamberimiz, geçici olarak yerleştiği Ebû Eyyüb el-Ensârî'nin evinden ayrılarak Mescid'in hemen bitişiğine ehlibeyti için yapılan odalara taşınmıştır.<sup>4</sup>

Mescid-i Nebevî her şeyden önce Hz. Peygamber'in tebliğ vazifesini ifa ettiği ve Müslümanların cemaatle namaz kıldığı bir ibadet mekânıydı.<sup>5</sup> Diğer taraftan eğitim-öğretim faaliyetleri, istişare gerektiğinde ashabın fikrine müracaat edilmesi,<sup>6</sup> elçi ve heyetlerin kabulü,<sup>7</sup> suçluların yargılanması<sup>8</sup> hatta askeri talim niteliği taşıyan bazı gösterilerin tertiplendiği özel bir alandı.<sup>9</sup> Hz. Peygamber ashabına burada sohbet eder, gerektiğinde günlük hayatla ilgili tavsiyelerde bulunurdu.<sup>10</sup>

Mescid-i Nebevî, Müslümanların eğitilmesinde,<sup>11</sup> nâzil olan âyetlerin tebliği ve hayata geçirilmesinde,<sup>12</sup> Müslümanların cemaatleşip kaynaşmasında son derece önemli fonksiyonlar üstlenmiştir.<sup>13</sup> Düşmanlardan gelebilecek saldırıların nasıl bertaraf edileceği burada görüşülerek karara bağlanırdı.<sup>14</sup> Hz. Peygamber, bir yere sefer düzenleyeceği zaman kumandan tayinini de burada yapardı.<sup>15</sup> Ordusuna kendisi kumanda edecekse, Mescid'de iki rekât namaz kılar, sonra teçhizatını kuşanmış olarak buradan çıkar ve seferi başlatırdı. Seferden dönüşünde Mescid'e gelir, iki rekât namaz kılardı.<sup>16</sup> Savaşta yaralanan askerler, mescitte kurulan bir çadırda tedavi edilir,<sup>17</sup> savaş esirleri yine burada hapsolünürdü.<sup>18</sup>

<sup>4</sup> Buhârî, Salât 48, Fezâilu'l-Medine 1, Menâkıbu'l-Ensâr 46, Kitâbu'l-imân 30. Halife b. Hayyât, *Tarihu Halife b. Hayyat*, (çev. Abdulhalik Bakır), Bizim Büro, Ankara 2001, s. 80. İbn Sa'd, Muhammed b. Sa'd b. Menî el-Hâşimî el-Basrî, *Kitâbü't-Tabakâti'l-Kebîr*, *Tabakât*, Siyer, İstanbul 2015, cilt: 1, s. 227-228. İbn Hişam, *es-Sîretü'n-Nebeviyye*, (çev. Hasan Ege), Kahraman, İstanbul 2006, cilt: 2, s. 164-169. Bozkurt, Nebi ve Küçükaşçı, Mustafa Sabri, "Mescid-i Nebevî", *DİA*, 29, TDV, İstanbul 2004, s. 282.

<sup>5</sup> İbn Hişam, *es-Sîre*, II, 171-172.

<sup>6</sup> Tirmizî, Cihad 34.

<sup>7</sup> Buhârî, Megâzi, 72. İbn Hişam, *es-Sîre*, III, 97, 407, 429.

<sup>8</sup> İbn Hişam, *es-Sîre*, III, 484-486.

<sup>9</sup> Buhârî, *es-Salât* 69, el-Iydeyn 25, Cihad ve's-Siyer 78, Müslim, el-Iydeyn, 17, 21.

<sup>10</sup> İbn Hişam, *es-Sîre*, II, 54, 80, 181.

<sup>11</sup> İbn Sa'd, *Tabakât*, II, 19.

<sup>12</sup> İbn Hişam, *es-Sîre*, II, 47, 69-70.

<sup>13</sup> Gencer, Bedri, "Sünnet Cemaatinden Kültür Cemiyetine", *Mukaddime*, 7, 1, Mardin 2016, s. 73-113.

<sup>14</sup> İbn Sa'd, *Tabakât*, II, 37-38.

<sup>15</sup> İbn Sa'd, *Tabakât*, II, 73.

<sup>16</sup> Buhârî, Cihad 198.

<sup>17</sup> Ebû Dâvûd, Cihad, 141. İbn Hacer, Ebû'l-Fazl Şihâbüddîn Ahmed b. Alfî b. Muhammed el-Askalânî, *el-İsâbe fi Temyizi's-Sahâbe*, Dâru'l-Kütübü'l-İlmiyye, Beyrut 1415, VIII, s. 136.

<sup>18</sup> Buhârî, Cihad 78, Cizye 4. Müslim, Mesâcid 9, (524). Ebû Dâvud, Salât 12, (453, 454). Nesâî,



Suffe, Mescid-i Nebevî'nin bitişiğinde üzeri hurma dallarıyla örtülü, fakir ve kimsesiz Müslümanlar için yapılmış gölgelikti. Burada kalanlara Suffe Ashâbı denilirdi. Hz. Peygamber, Suffe'de kalan sahâbilerin yeme ve içme gibi ihtiyaçlarıyla yakından ilgilenirdi. Hz. Peygamber zengin Müslümanları bunlara yardım etmeye teşvik ederdi. Suffe Ashabı arasında çeşitli işlerde çalışanlar da vardı. Suffe'de, Ubâde b. Sâmit gibi okuma-yazma ve Kur'an öğretmek için görevlendirilmiş öğretmenler de bulunuyordu. Öğrenciler esas itibarıyla kendilerini Kur'an öğrenimine vakfetmişlerdi. Bu sebeple bunlardan yetmiş kişiye "kurrâ" adı verilmiştir. Hz. Peygamber, Medine dışına irşat için göndereceği âlimleri Suffe Ashabı arasından seçerdi. Bunlar içerisinde orduya katılanlar ve özel diplomatik vazife üstlenenler de vardı.<sup>19</sup>

### ☞ Zaviye ve İşlevleri

Zaviyeler, İslâm dünyasında tasavvufun gelişmesine paralel olarak H. II. yüzyılın sonlarından itibaren ortaya çıkmıştır. Zaviye adıyla anılan ilk binanın, aynı dönemde yaşayan Ebû Haşim Osman b. Şüreyk'e ait olduğu dile getirilmektedir.<sup>20</sup>

Hiç şüphesiz tekke ve zaviyelerin teşekkülünde, sahip olduğu çoklu fonksiyonlar sebebiyle, Mescid-i Nebevî örneklik teşkil etmiştir. Özellikle sûfler tarafından bütün tarikat silsilelerinin ulaştığı Hz. Muhammed'in (s.a.s.) ilk müşid, mescitte barınan Ashâb-ı Suffe'nin ise ilk dervişler olarak telakkisi bu bağlantının kurulmasında etkin olmuştur.<sup>21</sup>

Tarihi süreç içerisinde şehir, kasaba ve köylerde, ya da yollar üzerinde kurulmuş olup, içerisinde belirli bir tarikata mensup şeyh ve dervişlerin yaşadığı ve gelip geçen yolcuların bedava misafir edildikleri müesseseler olan zaviyeler, değişik isimlerle anılmıştır. "Ribât, hankâh, buk'a, savmaa, düveyre, medrese, imaret, tekke-tekke, dergâh, âsitâne, mihrap, tevhidhâne, harâbat" gibi isimler ilk akla gelenler arasındadır.<sup>22</sup>

Zaviyeler, şeyhin dervişler için yaptığı dinî-tasavvufî sohbetlerin yanında, edebiyat ve musiki alanında ortaya çıkan şaheserler

Mesâcid 12, (2, 39). İbn Hişam, *es-Sire*, II, 391, IV, 237, 285, 311, 320. Sarıçam, İbrahim, *Hz. Muhammed ve Evrensel Mesajı*, DİB, Ankara 2012, s. 134-139.

<sup>19</sup> İbn Sa'd, *Tabakat*, I, 242-243. Sarıçam, *Hz. Muhammed*, 140.

<sup>20</sup> Ocağ, Ahmet Yaşar, "Zaviyeler (Dinî, Sosyal ve Kültürel Tarih Açısından Bir Deneme)", *Vakıflar Dergisi*, 12, Ankara 1978, s. 247. Karakök, Tunay, "Türk Edebiyatında Bir Mutasavvif: Ahmet Yesevi ve Yesevilik (M. Fuad Köprülü'ye Göre)", *Kesit Akademi Dergisi (The Journal of Kesit Academy)*, 4, Elazığ 2016, s. 175-184.

<sup>21</sup> Tanman, M. Baha ve Parlak, Sevgi, "Tekke/Mimari", *DİA*, 40, TDV, İstanbul 2011, s. 370.

<sup>22</sup> Ocağ, "Zaviyeler", 248. Kara, Mustafa, "Tekke", *DİA*, 40, TDV, İstanbul 2011, s. 368.





sebebiyle önemli bir yaygın eğitim merkezi olmuşlardır.<sup>23</sup> Diğer taraftan zaviyeler, kuruldukları tenha yerlerin güvenliğini sağlamakla kalmayıp gelene geçene konak yeri hizmeti sunduklarından ticaretin gelişmesine de önemli katkılar yapmışlardır.<sup>24</sup>

Zaviyelerin zengin gelir kaynaklarına sahip olduğu bilinir. Devlet ileri gelenlerinin yaptırdığı medrese, kervansaray, zaviye vb. için vakfedilen gelir kaynaklarının bir bölümü Hıristiyanlara yardıma ayrılır. Buralarda yolculara parasız yemek verilir. Her yolcuya eşit olarak yemek sağlanır. Ayakkabıları tamir edilir. Hayvanları nallanır ve beslenir. Hasta hayvanlar için bir baytar bulundurulur. Hasta yolculara ilaç sunulurdu.<sup>25</sup>

732/1332'de Anadolu'yu gezen İbn Battuta, dönemin Anadolu'sunda tekke ve zaviyelerin durumu hakkında çok zengin malumat verir. Seyyah, "Anadolu'ya geldiğimizde hangi zaviyeye gidersek gidelim büyük alaka gördük. Komşularımız, kadın ya da erkek bize ikramda bulunmaktan geri durmuyorlardı" diyor.<sup>26</sup> Diğer taraftan gelen giden yolcuya yemek ikram edilen, muhteşem halı ve kilimlerle döşeli, değerli avize ve şamdanlarla aydınlatılan, yiyecekleri bol, köy ve kasabaların vakfedildiği zengin vakıflara sahip ihtişamlı zaviyelerden bahsediyor.<sup>27</sup>

İslam dünyasının muhtelif bölgelerine yayılan zaviyelerin en gelişmiş örneklerine Anadolu'da rastlandığı söylenebilir. XIII. Yüzyıldan başlayarak Anadolu'nun bütün köy ve kasabalarına yayılan zaviyeler içerisinde Ahi zaviyelerinin önemi büyüktür.<sup>28</sup> Ahi Evran ve Ahi Mesud Zaviyelerinin kuruluş felsefeleri olan gelen ve gidene hizmet prensibi 20. yüzyılın ilk çeyreğine kadar aksama-dan sürdürülmüştür.<sup>29</sup> İbn Battuta'nın "Ahiyât el-Fıtan" dediği bu zümreye Anadolu'nun her Türkmen kasabasında, köyünde tesadüf edilmektedir. Tarihî membaların tetkiki, bu teşkilâtın Anadolu'nun her tarafına hatta Anadolu ile sıkı münasebeti olan Azerbaycan'a ve Kırım'ın sahil şehirlerine dek yayıldığını göstermektedir.<sup>30</sup>

<sup>23</sup> Akkutay, Ülker, *Enderûn Mektebi*, Gazi Üniversitesi, Ankara 1984, s. 20. Alkan, Mustafa, "Osmanlı Döneminde Adana Sancağında Kurulan Tekkeler/Zaviyeler ve Türbeler", *Türk Kültürü ve Hacı Bektaş Veli Araştırma Dergisi*, 39, Ankara 2006, s. 21.

<sup>24</sup> Barkan, Ömer Lütfi, "İstila Devirlerinin Kolonizatör Türk Dervişleri ve Zaviyeler", *İnsan & İnsan*, 5, İstanbul 2015, s. 31, 33.

<sup>25</sup> Avcıoğlu, Doğan, *Türklerin Tarihi*, Tekin, İstanbul 1982, cilt: 5, s. 2024.

<sup>26</sup> İbn Battûta, Ebû Abdullah Muhammed İbn Battûta Tancî, *İbn Battûta Seyahatnâmesi*, (çev. A. Sait Aykut), YKY, İstanbul 2000, cilt: 1, s. 400.

<sup>27</sup> İbn Battuta, *Seyahatnâme*, I, 405, 415, 441-442, 468.

<sup>28</sup> Hacıgökmen, Mehmet Ali, "Ahi Zaviyeleri-Cemevi Benzerliği Üzerine Bir Çalışma", *Türk Kültürü ve Hacı Bektaş Veli Araştırma Dergisi*, 78, Ankara 2016, s. 81.

<sup>29</sup> Maden, Fahri, "Kırşehir Şer'iyye Sicillerinde Ahi Evran ve Ahi Mesud Zaviyeleri", *Türk Kültürü ve Hacı Bektaş Veli Araştırma Dergisi*, 76, Ankara 2015, s. 141.

<sup>30</sup> Köprülü, M. Fuad, *Osmanlı Devleti'nin Kuruluşu*, TTK, 4. Baskı, Ankara 1991, s. 89.



Yapılan araştırmalar, Anadolu dışında yayılan tek zümrenin Ahiler olmadığını ortaya koymaktadır. Günümüzde Halep Türkmenlerinin bağlı olduğu “Bozgeyikli Dede Ocağı”, adını XV. yüzyılda yaşayan Hacı Bektaş Velî bağlısı Bozgeyikli Dede’den almıştır. Aynı ocağın Gaziantep’te yaşayan bağlularının olması aradaki münasebetin bir göstergesidir.<sup>31</sup>

Diğer taraftan İran’da Tebriz Eyaleti’nin Hoy Sancağı’nda Hacı Bektaş Velî evladından Pir Saltuk’a ait bir zaviye bulunmaktadır. Osmanlı arşiv belgelerinden Pir Saltuk zaviyesinin XV. yüzyılda bölgeden gelip-geçen yolcuları misafir etmek için kurulduğu anlaşılmaktadır.<sup>32</sup>

Anadolu Selçuklu Sultanı I. İzzeddin Keykavus, Abbasi Halifesi Nasırbillah’a elçi gönderip Sinop’un fethini müjdelerken, halifeden fetih sebebiyle bir unvan ve fütüvvet yarlığı talep ediyor ve halifeden istediğini alıyor.<sup>33</sup> Sultanın fütüvvet teşkilâtına girmesinden sonra, bu müessese Anadolu merkezlerinde daha kuvvetlenmiş, biraz da tasavvufi bir renk almıştır. Bu dönemde büyük devlet ricalinin, kadıların, müderrislerin, muhtelif tarikatlara mensup şeyhlerin, büyük tacirlerin fütüvvet teşkilâtına dâhil oldukları görülür.<sup>34</sup>

Abbasi Halifesi, Alâeddin Keykubad’ın sultanlık beratını Şeyh Ömer Sühreverdi ile iletmiş, Sultan bütün devlet erkânıyla şeyhi karşılamaya çıkmış, şeyh ile karşılaştığında elini öpmek istemiştir.<sup>35</sup> Halifenin, Selçuklu sultanına beratını bir şeyh ile göndermesi, sultanın ona gösterdiği olağan dışı ilgi, ayrıca üzerinde durulması gereken bir husustur.<sup>36</sup> Selçuklu sultanları, huzuruna gelen âlim ve fazıllara izzet ve ikram gösterirlerdi. İmar, hayrat ve hasenat işlerini halkın geneline has kılarlardı.<sup>37</sup> Sultan eşleri de iyilik ve hayır işleri yapmakta adeta eşleriyle yarışır; medresel, mescitler, zaviyeler, tekkeler, kervansaraylar, aşevleri ve çeşmeler gibi eserler bırakırlardı.<sup>38</sup>

<sup>31</sup> Erol, Mehmet, “Halep Türkmenlerinin Bozgeyikli Dede Ocağı”, *Türk Kültürü ve Hacı Bektaş Velî Araştırma Dergisi*, 63, Ankara 2012, s. 151. Bektaşî zümresiyle ilgili geniş bilgi için bkz. Köprülü, *Osmanlı Devleti’nin*, 101-102.

<sup>32</sup> Bilgili, A. Sinan ve Beşe, Ahmet, “İran’da Hacı Bektaş Velî Evladından Pir Saltuk Zaviyesi Vakfı”, *Türk Kültürü ve Hacı Bektaş Velî Araştırma Dergisi*, 50, Ankara 2009, s. 37.

<sup>33</sup> İbn Bîbî, Hüseyin b. Muhammed b. Ali el-Caferî el-Rugadî, *el-Evamirü'l-Ala'ıye fi'l-Umuri'l-Ala'ıye (Selçuk Name)*, (çev. Mürsel Öztürk), Kültür Bakanlığı, Ankara 1996, cilt: 1, s. 150. Turgal, Hasan Fahmi, *Müneccimbaşıya Göre Anadolu Selçukluları*, Türkiye Matbaası, İstanbul 1935, s. 35.

<sup>34</sup> Köprülü, *Osmanlı Devleti’nin*, 91.

<sup>35</sup> Turgal, *Müneccimbaşıya Göre*, 41-42.

<sup>36</sup> Ocak, Ahmet, *Selçukluların Dinî Siyaseti (1040-1092)*, TATAV, İstanbul 2002, s. 120-154.

<sup>37</sup> Sadruddin el-Hüseynî, Sadruddin Ebu'l-Hasan Ali İbn Nâsır İbn Ali el-Hüseynî, *Ahbârü'd-Devleti's-Selçûkiyye*, (çev. Necati Lügal), TTK, Ankara 1943, s. 10, 19, 32, 46-47, 49, 57, 65. İbn Bîbî, *Selçuk Name*, I, 41, 77, 79, 154.

<sup>38</sup> Esterebâdî, Aziz b. Erdeşir, *Bezm u Rezm*, (çev. Mürsel Öztürk), Kültür Bakanlığı, Ankara



### Osmanlı'da zaviyeler

Zaviyeler, Osmanlı Devletinden önce kurulan ve onun süresince de varlığını sürdüren kurumlardır. Bu müesseseler, toplum hayatında hayrın, hoşgörünün ve yardımlaşmanın örneği olurlarken, iktisadi ve idari açıdan da yarı müstakil bir müessese konumundadırlar.<sup>39</sup>

Osmanoğulları ile beraber, birçok şeyh gelip Anadolu'nun batı taraflarına yerleşmişlerdi. Bu derviş muhacirlerin bir kısmı gazilerle birlikte fütuhat yapmakla meşgul olurken, bazıları da civardaki köylere, boş ve tenha yerlere yerleşmiş, ziraatla ve hayvan yetiştirmekle meşgul olmuşlardır. Onların, tercihen boş topraklar üzerinde kurdukları zaviyeleri, zaman içerisinde büyük kültür, imar ve din merkezleri haline geliyordu. Bu zaviyelerin ordulardan daha evvel hudut boylarına gelip yerleşmesi, fetih zamanında orduların hareketini kolaylaştırıyordu.<sup>40</sup>

Erken Osmanlı Dönemi'nde kabile ile devlet arasındaki politik bağ, tarikatlar ve Ahilerle kuruldu. Dinin toplum içinde örgün hale gelmesi medrese yoluyla değil, tarikat yoluyla oldu. İlk Osmanlı hükümdarları da, tarikat mensuplarıydı. Tarikat ve zaviye toplum örgütlenmesini, medrese ise yeni Sünni devletin örgütlenmesini temsil ediyordu. Sultan II. Murad'ın, XIV. yy'da kendi zaviyeli camisini yaptırmasıyla zaviyelerin etkinliği artmış ve bu durum on beşinci yüzyılın ikinci çeyreğine kadar sürmüştür. Osmanlı mimarisinin ilk döneminde Orhan Bey, Murad Hüdâvendigâr, Yıldırım Bayezid, Çelebi Mehmed ve II. Murad dönemlerinin en önemli yapı tipi olan zaviye işlevli sultan imaretleri, sultanlarla tarikat ehli arasında var olan toplumsal ve kültürel ilişkinin mevcudiyetini kanıtlamaktadır.<sup>41</sup>

İlk Osmanlı hükümdarları, bir taraftan memleket fethederken; bu toprakların imar, iskân ve muhafazasında aktif rol alan, istikrarlı bir Türk cemiyetinin kurulmasını hedeflemişlerdi. Bu sebeple gayeye hizmet eyleyen kimselere temlikler ve evlâtlık vakıflar yapıyorlardı. Diğer taraftan bizzat kendileri de, aynı maksatlarla yaptıkları tesisler için vakıflar meydana getiriyorlardı. Bu tesisler, dinî olduğu kadar sosyal gayelere de hizmet ediyordu. 985/1577 tarihli Bilecik kadısına gönderilen Mühimme hükmünde; Bilecik'in Kozağacı köyünde, Osman Gazi'nin Şeyh Edebalı'nın kızı ile

1990, s. 54.

<sup>39</sup> Akis, Metin, "16. Yüzyılda Ayıntab Sancağında Zaviyeler ve Mali Kaynakları", *Bilig*, 46, Ankara 2008, s. 87.

<sup>40</sup> Barkan, "Kolonizatör Türk Dervişleri", 19.

<sup>41</sup> Barkan, "Kolonizatör Türk Dervişleri", 22. Kuban, Doğan, *Osmanlı Mimarisi*, YEM, İstanbul 2007, s.75.



evlendiğinde köy arazisini eşine paşmaklık olarak verdiği, eşinin bu arazilerin gelirini köydeki zaviyeye vakfettiği belirtilmektedir.<sup>42</sup> Osman Gazi, fakirlerin her gün yemekler yemesi için imaret yaptırdı. Geyikli Baba üzerine de bir Cuma mescidi ve zaviye yaptırmıştır.<sup>43</sup> Ancak Osmanlı döneminde ilk vakıfların Orhan Gazi zamanında kurulmaya başlandığı genel kabul görmüştür.

Orhan Bey'in 724/1323-1324 tarihinde azadlı kölelerinden Tavaşi Şerafeddin'e Mekece'de vakfettiği zaviyenin tevliyetini vermiştir. Daha sonra İznik'te ilk Osmanlı medresesini kurmuş ve bu medresenin ihtiyaçlarının karşılamak için gerekli gayr-ı menkulleri vakfetmiştir.<sup>44</sup> Âşık Paşazade'nin; "Orhan Gazi o dervişin üzerine kubbe yaptırdı, yanına da bir tekke ve bir cami yaptı. Şimdi orası ibadete açık olup her beş vakitte padişahlara dualar edip onları devamlı anarlar. O tekkenin adına Geyikli Baba Zaviyesi derler"<sup>45</sup> ifadesinden Osman Gazi'nin başlattığı hizmetlerin oğlu zamanında da devam ettirildiği anlaşılmaktadır.

Murad Hüdavendigâr, Yenişehir'de bir imaret, Postin-puş adlı derviş için bir zaviye, Bilecik'te bir Cuma mescidi, Bursa'da saray kapısında ise bir cami yaptırmıştır.<sup>46</sup> Yıldırım Bayezid ise Bursa'da bir cami yaptırmış, karşısına medrese ve bir hastane ile Ebu İshak adlı dervişe bir zaviye inşa ettirmiştir.<sup>47</sup>

Fatih Sultan Mehmed, İstanbul'un fethinden sonra şehirde mescitler ve zaviyeler yapılmış ve böylece şehir mamur hale gelmeye başlamıştır.<sup>48</sup> Fatih, eğitim için Molla Zeyrek ve Molla Hüsrev gibi bilginleri görevlendirmiş, bu arada kendi adıyla anılan külliyesinin de temeli atılmıştır. Fatih külliyesi cami, mektep, kütüphane, 8 talî, 8 âli medrese ile imaret, kervansaray, tabhane, darüşşifa ve hamamdan oluşmuştur. Şüphesiz bu eserler manzumesi, kütüphaneleri, imaretleri ve misafirhanesiyle çok geniş bilimsel ve insani düşüncelerin ürünüdür.<sup>49</sup>

<sup>42</sup> Ahmet Refik, *Anadolu'da Türk Aşiretleri (996-1200)*, Devlet Matbaası, İstanbul 1930, s. 30

<sup>43</sup> Âşık Paşazade, *Osmanoğulları'nın Tarihi*, (haz. Kemal Yavuz, Yekta Saraç), K Kitaplığı, İstanbul 2003, s. 293. Barkan, "Kolonizatör Türk Dervişleri", 20.

<sup>44</sup> Gökbilgin, M. Tayyib, "Murad I Tesisleri ve Bursa İmaret Vakfiyesi", *İstanbul Üniversitesi Türkiyat Mecmuası*, 10, İstanbul 1951, s. 217-237. Kılıç, Orhan, "1571 Tarihli Mufassal Evkaf Tahrir Defterine Göre Erciş, Bargiri (Muradiye) ve Muş Vakıfları", *Osmanlı Araştırmaları*, XXIV, İstanbul 2004, s. 243.

<sup>45</sup> Âşık Paşazade, *Osmanoğulları*, 106, 374.

<sup>46</sup> Âşık Paşazade, *Osmanoğulları*, 117.

<sup>47</sup> Âşık Paşazade, *Osmanoğulları*, 126. Ebû İshak Kâzeruni 352/963'de Şiraz'da Kâzerun kasabasında doğmuş ve 426/1034'de vefat etmiş olup Kâzeruniye tarikatının müessesidir. Ebû İshak, İran'da İslamiyet'in yayılması için çalışmıştır. Bursa'da Kâzeruniye tarikatına mensup dervişler için İshakiye zaviyesini Yıldırım Bayezid yaptırmıştır. Bkz. Uzunçarşılı, İsmail Hakkı, *Osmanlı Devletinin İlimiye Teşkilâtı*, TTK, Ankara 1988, s. 165.

<sup>48</sup> Âşık Paşazade, *Osmanoğulları*, 218-219.

<sup>49</sup> Adıvar, A. Adnan, *Osmanlı Türklerinde İlim*, Remzi Kitabevi, İstanbul 1982, s. 31-57. İnalçık,



Osmanlı sultanları gibi vezirleri ve paşaları da hayrat işine çok önem vermişler, başta Türkiye olmak üzere Avrupa, Asya ve Afrika'da camiler, zaviyeler, çeşmeler, hastaneler, mektep ve medreseler, yoksullar için aşevleri yaptırmışlardır. Bunlardan birisi olan Vezir Hacı Halil Paşa; Tamac'ta bir zaviye, Gümüş'te bir medrese inşa ettirmiştir. Karaca Paşa ise Yenişehir civarında bir zaviye kurmuştur. Hacı İvaz Paşa'ya gelince, Kazova'da bir medrese ve bir zaviye yaptırmıştır.<sup>50</sup>

Çok sayıda hayrat ve iyiliklere sahip Kanuni Sultan Süleyman, imar faaliyetlerine de ağırlık vermiştir. Kanuni, Türk mimarisinin abidevi eserleri arasında zikredilen camiler ve medreseler inşa ettirmiştir. Şüphesiz onun en muhteşem eseri Süleymaniye Külliyesi'dir. Külliye, camiden ayrı olarak medreseler, misafirlerin ikametleri için tabhane denilen misafirhane, imaret, bimarhane, kervansaray, hamam, mektep, oda ve dükkânlar gibi sosyal ve kültürel binalardan ibarettir.<sup>51</sup>

İstanbul'da değişik zamanlarda yapılmış, birçok imarethane ve tabhane vardı. Şehrin fakir halkı veya dışarıdan gelen yoksul ve yabancı kimseler, işlerini yoluna koyuncaya kadar buralarda barınıyordu. Hemen her büyük caminin yanında bir tabhane bulunuyordu. Müstakil tabhanesi olmayan yerlerde camilerin son cemaat yerleri bu vazifeyi görürdü. İstanbul Bayezid Camii'nin sağ ve sol taraflarında, yine Edirne Bayezid Camii'nde tabhaneler vardı. Kanunî'nin Süleymaniye külliyesine ait vakfiyesinden, burasının yolculukta yorulanların, misafirlerin güç kuvvet kazandıkları istirahatgâh olduğunu öğreniyoruz.<sup>52</sup>

Evliya Çelebi, Anadolu'da tekkelerin ziraata elverişli geniş arazilere sahip olduğunu, yürüttüğü faaliyetlerin zengin vakıf akarlarıyla desteklendiğini, yapılarda sofa, odalar, mescid, hamam, değirmen, abdesthane, mutfak, ambar, kütüphane, misafirhane, ahır, bağ bahçelerin yer aldığını haber veriyor.<sup>53</sup>

Halil, "İstanbul: Bir İslam Şehri", (çev. İbrahim Kalın), *İslâm Tetkikleri Dergisi*, IX, İstanbul 1995, s. 243-268. Uzunaksu, Cemil, "Fatih Camii", *Kişisel Arşivlerde İstanbul Belleği Taha Toros Arşivi*, 001501839006.

<sup>50</sup> Aşık Paşazade, *Osmanoğulları*, 288. Taneri, Aydın, *Osmanlı İmparatorluğu'nun Kuruluş Döneminden Vezir-i A'zamlık (1299-1453)*, Ankara Dil Tarih Coğrafya Fakültesi, Ankara 1974, s. 82.

<sup>51</sup> Uzunçarşılı, *İlmiye Teşkilatı*, 33-36. Kafadar, Gülrü Necipoğlu, "The Süleymaniye Complex in Istanbul: An Interpretation", *Muqarnas*, III, 1985, s. 92-117. Uzunaksu, Cemil, "Süleymaniye Camii", *Kişisel Arşivlerde İstanbul Belleği Taha Toros Arşivi*, 001501840006.

<sup>52</sup> Ünver, A. Süheyl, *İstanbul Üniversitesi Tarihine Başlangıç Fatih Külliyesi ve Zamanı İlim Hayatı*, İstanbul Üniversitesi, İstanbul 1946, s. 24, 44, 46, 49. Konyalı, İbrahim Hakkı, "Şehzadebaşı", *Kişisel Arşivlerde İstanbul Belleği Taha Toros Arşivi*, 001500340006.

<sup>53</sup> Evliya Çelebi, Evliyâ Çelebi b. Derviş Mehmed Zillî, *Evliya Çelebi Seyahatnamesi*, (haz. Robert Dankoff, Seyit Ali Kahraman ve Yücel Dağlı), YKY, İstanbul 2006, cilt: 1, s. 20, 42, 73, 149-150, 180, 183, 190, 203-204, 215. Cilt: 2, s. 13-14, 19, 73, 95.



### Osmanlı'da zaviyeli camiler

Çok fonksiyonlu tarikat yapıları olarak tanımlanan zaviye ve tekkelerin menşeinin İslamiyet'in ilk yıllarına kadar gidebildiği ve Orta Asya coğrafyasının içlerine kadar yayıldığı, bu yapıların başlangıçta düzgün bir plan şeması göstermediği ama Asya'daki Dört Eyvanlı Orta Avlulu Medrese ve konut mimarisinden esinlendiği bilinmektedir.<sup>54</sup>

Bugün cami mimarisi içerisinde değerlendirilen zaviyeli camiler, Osmanlı İmparatorluğu'nun kuruluşunda ve gelişmesinde etkin olan ahiler ve gezici dervişler için inşa edilmiş dini işlevinden çok sosyal amaçlara hizmet eden yapılardır. Anadolu'daki zaviyeli camiler XIV. yüzyıldan XVI. yüzyıla kadar geçen bir dönemde inşa edilmişlerdir. İbadet dışında değişik amaçlar için inşa edilen bu yapılar, günümüzde tamamen cami işlevini almışlardır.<sup>55</sup>

Zaviyeli camiler, özellikle Onüçüncü Yüzyıl'ın sonunda inşa edilen sufi ve ahi zaviyelerine benzeyen ters T planlı yapılardır.<sup>56</sup> Bu yapılar, Osmanlı'nın mimari faaliyetler göstermeye başladığı XIV. yüzyılın ilk yarısından başlayıp, XVI. yüzyılın ikinci yarısına kadar inşa edilmeye devam edilmiş olup "Zaviyeli Cami, Ters T Planlı Cami, İmaret, Tabhaneli Cami, Bursa Tipi Camiler" olarak da adlandırılmışlardır. Bugün bu yapılardan; İznik Nilüfer Hatun İmaret, Yıldırım Bayezid'in inşa ettirdiği Bursa ve Edirne İmaretleri hala "imaret" adını muhafaza etmektedir.<sup>57</sup> Orhan Bey'in Bursa Kalesi dışında yaptırdığı imaret-zaviyenin 740/1339 tarihli vakfiyesinde "Bina eylediği zaviyeyi ki beyne'n-nas imaret demekle maruftur" denilmektedir. Aynı plan özellikleri gösteren İznik Yeşil Camii'nin dış kapısındaki kitabesinde "Bu mescidin yapılmasını ulema ve vüzeranın meliki olan Hayreddin Paşa kabri nurlansın yedi yüz seksen senesinde (780/1378-79) emretmiştir. Tamamlanması ise yedi yüz doksan dört senesinde (794/1391-92) gerçekleşmiştir", ibaresi yer alırken iç kapısındaki inşa kitabesinde "Cenabı Hakka ham dolsun, bu şerefli imareti sırf rızai ilahiyi tahsil maksadıyla büyük melik şehabüddünya veddin merhum Orhan Bey oğlu Murad Bey zamanında ve millet ve dinin hayırlı evladı Cendereli Ali oğlu Halil yedi yüz seksen

<sup>54</sup> Acun, Hakkı ve İnci, Umut, "Ankara Ahi Şerafettin Zaviyesi", *Vakıflar Dergisi*, 45, Ankara 2016, s. 29.

<sup>55</sup> Acar, Türkan, "Tabhaneli Camilerin Tipolojisi Üzerine Bir Deneme", *SDÜ Fen Edebiyat Fakültesi Sosyal Bilimler Dergisi*, 28, Isparta 2013, s. 303.

<sup>56</sup> Budak, Ayşe, "İmaret Kavramı Üzerinden Erken Osmanlı Ters T Planlı Zaviyeleri ile Aşhanelerin İlişkisi: Osmanlı Aşhanelerinin Kökenine Dair Düşünceler", *METU JFA*, 33, Ankara 2016, s. 21.

<sup>57</sup> Budak, "İmaret Kavramı Üzerinden", 22.



*tarihinde inşa ve imar ettirmiştir”* diyerek yapı imaret olarak nitelendirilmiştir.<sup>58</sup>

Murad Hüdavendigâr'ın Bursa'da Kaplıca Bölgesi'nde inşa ettirdiği Ters T planlı yapının 1385 tarihli vakfiyesinde bu zaviyeye gelenlerin zaviyede geceleyebilecekleri, kendilerine yemek ve içecek verileceği ve zaviyenin yataklarında yatabilecekleri belirtilmiştir. Vakfiyede geçen bu açıklama, bu yapıların ana fonksiyonuna dair ipuçları vermektedir. Yine aynı vakfiyeden, adı geçen zaviyede mutfaklar, kalınacak yerler, ambarlar, samanlıklar ve hayvanların da barındırılması için ahırlar olduğu öğrenilmektedir.<sup>59</sup>

Genel hatları ile Ters T planlı zaviyeler; merkezde yer alan tevhidhane bölümü ile bu mekânın güney yönünde, sağ ve sol tarafta dervişlerin kaldıkları tabhanelerden oluşmaktadır. Bu yapılar, Erken Osmanlı döneminin en özgün yapılarıdır. Ters T planlı bu yapıların; mihrapsız, minbersiz ve minaresiz inşa edilmiş örneklerini de bulmak mümkündür. İznik Nilüfer Hatun İmaret ve Evrenos Gazinin inşa ettirdiği yapılar buna örnektir. Aynı yapıların erken tarihlerinde minareye yer verilmemesi, binaların fonksiyonu ile ilişkilidir. XVI. yüzyılın sonu ile XV. yüzyıl'ın başında inşa edilen zaviyelerde ise minare yapı programına girmiş görünmektedir.<sup>60</sup>

Yapı özellikleri ve fonksiyonları göz önünde bulundurularak “Çok İşlevli Cami” veya “Zaviyeli/Tabhaneli Cami” şeklinde adlandırılabilen bu yapıların harim kısmında, mihrap ekseninde arka arka iki büyük kubbe yer alır. Bu kubbelerin sağ ve sol yanında ise üzerleri daha küçük kubbelerle örtülü yan mekânlar mevcuttur.<sup>61</sup> 1339 tarihli Bursa Orhan Gazi Camii bu grubun ilk örneğidir. Bu plan tipindeki camilerin klasik numuneleri daha çok Osmanlılara payitahtlık yapmış Bursa, Edirne ve İstanbul'da görülür.

### 1. Bursa Orhan Gazi Camii

Bursa'nın fetihten sonra Gökdere'nin yatağı değiştirilerek elde edilen araziye ilk olarak cami, medrese, imaret-zaviye, han, hamam ve mektepten oluşan Orhan Gazi Külliyesi yaptırılmıştır. Bursa Kalesi dışında Orhan Bey'in yaptırdığı bu imaret-zaviye ile birlikte di-

<sup>58</sup> Kuban, *Osmanlı Mimarisi*, 83. Naza-Dönmez, E. Emine, “İznik Yeşil Camii ve Türk Mimarisindeki Yeri”, Prof. Dr. Haluk Abbasoğlu'na 65. Yaş Armağanı, Suna - İnan Kıraç Akdeniz Medeniyetleri Araştırma Enstitüsü, Antalya 2008, s. 808-809. Budak, “İmaret Kavramı Üzerinden”, 22.

<sup>59</sup> Kuban, *Osmanlı Mimarisi*, 87. Budak, “İmaret Kavramı Üzerinden”, 22.

<sup>60</sup> Kuban, *Osmanlı Mimarisi*, 88. Budak, “İmaret Kavramı Üzerinden”, 23.

<sup>61</sup> Eyice, Semavi, “İlk Osmanlı Devrinin Dini-İçtimai Bir Müessesesi Zaviyeler ve Zaviyeli-Camiler”, *İstanbul Üniversitesi İktisat Fakültesi Mecmuası*, 23, 1-2, İstanbul Ekim 1962-Şubat 1963, s. 5.



ğer yapılar çarşı içinde inşa edilmiş, bir bakıma Osmanlı Bursa'sının merkezini oluşturmuştur.<sup>62</sup>

Orhan Gazi Camii 740/1339'da yapılmış, 1413'de Karamanoğlu Mehmed Bey'in Bursa kuşatması sırasında yakılmak suretiyle büyük zarar görmüş, bu yüzden 1417'de Çelebi Sultan Mehmed'in veziri Bayezid Paşa tarafından esaslı bir tamirat geçirmiştir. 1855 depreminde yıkılmış ve Ahmed Vefik Paşa'nın valiliği sırasında Fransız seramik sanatçısı Léon Parvillée tarafından 1864'te restore edilmiştir. Daha sonra 1904'de Sultan II. Abdülhamid tarafından bazı tamirler geçirmekle beraber, planında esaslı bir değişiklik olmamıştır. Bursa'da zâviyeli/tabhâneli planda yapılan ilk eser olan Orhan Camii, mihrap ekseninde arka arkaya iki kubbe, yanlarda iki adet eyvan ve son cemaat mahalline sahiptir. Beden duvarları silisli moloz taş ve tuğla ile işlenmiş, aralarına düşey tuğlalar konularak duvarların düzgün görünmesi sağlanmıştır.<sup>63</sup>

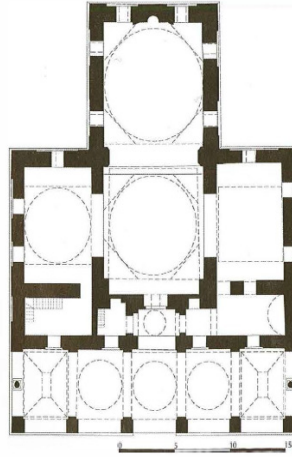

Şekil 1: Bursa Orhan Gazi Camii Planı<sup>64</sup>

## 2. Bursa Murad Hüdavendigâr Camii (1365-1366)

1365-1366 yıllarında Sultan I. Murad tarafından yaptırılmıştır. Üst kattaki medresesi ile özgün bir eserdir. Cami, zaviye ve medrese aynı yapıda toplanmıştır. Alt kat planı, ortada yüksek bir kubbe ile mihrap yönünde buna bitişik uzun bir eyvan, iki yanda bu mekânı

<sup>62</sup> Kuban, *Osmanlı Mimarisi*, 83. Yavaş, Doğan, "Orhan Gazi Külliyesi", *DİA*, 33, TDV, İstanbul 2007, s. 387. Keleş, Hamza, "Vakfiyelere Göre XV. Yüzyılda Bursa'da İmar Faaliyetleri", *G.Ü. Gazi Eğitim Fakültesi Dergisi*, 21, 1, Ankara 2001, s. 177-188.

<sup>63</sup> Ayverdi, Ekrem Hakkı, "Bursa Orhangazi Camii ve Osmanlı Mimarisinin Menşei Meselesi", *Vakıflar Dergisi*, VI, Ankara 1965, s. 81-82. Kuban, *Osmanlı Mimarisi*, 84. Doğan, "Orhan Gazi Külliyesi", 387.

<sup>64</sup> Semavi Eyice, "Cami"





çeviren ve destekleyen tonozlu eyvanlar biçimindedir. Köşelerde tonozlu odalar, ortada giriş kubbesi, bunun iki yanında üst kata çıkan merdivenler yer alır. Orta kubbe ile aynı genişlikteki kible eyvanının tonozu her iki katı örter. Yanlarda ise birinci kat üzerinde tonoz örtülü medrese odaları sıralanır. Orta kubbe ve kible eyvanının çevresini dolaşan koridor, dört adet dar pencere ile harimden ışık alır. Mihrap yönünde incelererek uzanır ve mihrabın üstünde yer alan bir oda ile sonlanır. Merkezi kubbenin ortası açıktır ve bu açıklığın altında bir şadırvan yer alır. Kubbe 1855 depreminde yıkılmış yeniden yapılmıştır. İki katlı son cemaat yeri beş kubbelidir. Çift sivri kemerli revaklı bu abidemsî bölüm, Osmanlı mimarlığındaki Akdeniz etkilerinin ilginç göstergelerinden biridir ve camiyi öteki Osmanlı yapılarından farklı kılar. Duvar örgüsü üç sıra tuğla bir sıra taş düzenindedir.<sup>65</sup>

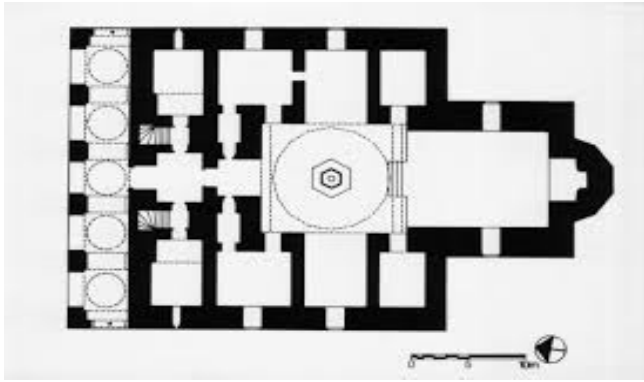

Şekil 2: Bursa Murad Hüdevendigâr Camii Planı<sup>66</sup>

### 3. Bursa Yıldırım Bayezid Camii (1390-1395)

Yıldırım Bayezid'in Bursa'da 14. yüzyılda inşa ettirdiği külliye de yer almaktadır. Yıldırım Camii, kendisinden önceki Orhan Gazi Camii ile I. Murad'ın Çekirge'deki camisinin bir benzeri olmakla birlikte işçilik açısından onlardan daha gelişmiştir. Kusursuz inşaatı, temiz yapılışı, kesme taş cepheleri, son cemaat yeri, en önemlisi de Bursa kemerinin ilk olarak burada kullanılması ile dikkat çeker. İbadet yeri arka arkaya iki kubbeli mekân ile yanlarda küçük eyvanlar ve bunların iki yanında tonoz örtülü birer odadan meydana gelmiştir. Orta bölümü örten kubbe 12 m. çapında, 18.80 m. yüksekliğindedir. Giriş üstünde hünkâr mahfili denilen ikinci kat, çıkılması güç ve karanlık bir yerdir.<sup>67</sup>

<sup>65</sup> Gabriel, Albert, "Bursa'da Murad I. Camii ve Osmanlı Mimarisinin Menşei Meselesi", *Vakıflar Dergisi*, II, Ankara 1942, s. 37-38. Aslanapa, Oktay, *Türk Sanatı*, Remzi Kitabevi, İstanbul 1993, s. 224.

<sup>66</sup> Semavi Eyice, "Cami-Mimari Tarihi", DİA, 1993, C.7, s.56-90.

<sup>67</sup> Aslanapa, *Türk Sanatı*, 226-227.

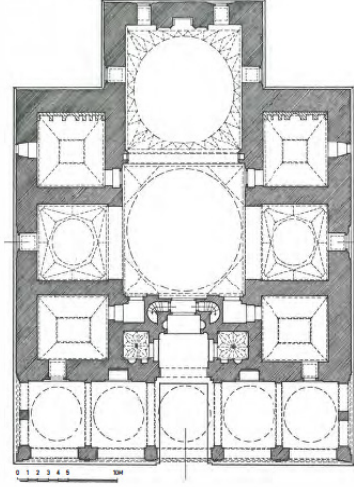

Şekil 3: Bursa Yıldırım Bayezid Camii Planı

#### 4. Bursa Yeşil Camii (1419)

İlk Osmanlı sultanlarının yaptırdıkları imaret-zaviye yapılarının en ünlüsü kaliteli ve tasarım harikası çini bezemeleriyle nam salmış olan Yeşil imaret-zaviyesi, onunla birlikte medresesi ve Çelebi Mehmed'in türbesinden oluşan bir külliye'dir.<sup>68</sup> Yapılması on yıl süren caminin taç kapısındaki kitabeye göre mimarı Hacı İvaz b. Ahî Bayezid yani Hacı İvaz Paşa, bitirildiği tarih ise 822/1419'dur. İç mekânda, hünkâr mahfili üzerindeki kitabeden anlaşıldığı kadarıyla yapının nakkaşı, "Nakkaş Ali" olarak da bilinen Ali b. İlyas'tır. Süslemeler, caminin inşasından yaklaşık beş yıl sonra II. Murad devrinde tamamlanmıştır (1424).<sup>69</sup>

Caminin taç kapısı üzerinde olağanüstü oyma süslemeleri bulunur. Kapıdan yan odalara açılan dar bir koridora girilir. Asıl ibadet alanına Bizans başlıklı iki sütunun ortasındaki alçak bir kapıdan girilir. İbadet mekânı, aynı eksen üzerinde kubbeli iki ayrı mekân ve bunlardan giriş kapısı yanında bulunan iki yanına bitişik kubbeli küçük mekânlardan oluşmuş bir plan düzenine sahiptir. İki ana mekânın üzerleri 12,50 m. çapında iki ayrı kubbe ile örtülmüştür. Her iki kubbeyi birleştiren büyük bir kemer ile kilit taşı Mimar Hacı İvaz Paşa'nın bir harikasıdır. Duvarlardan kubbeye geçişi ise stalâk-titli tromplar sağlamıştır. Mihrab tarafındaki şadırvanlı mekândan üç basamak daha yüksektir. Böylece erken İslam camilerindeki geneğe uyularak şadırvanlı avlu içeri alınmıştır.<sup>70</sup>

<sup>68</sup> Kuban, *Osmanlı Mimarisi*, 96.

<sup>69</sup> Aslanapa, *Türk Sanatı*, 228.

<sup>70</sup> Aslanapa, *Türk Sanatı*, 228-231. Aslanapa, Oktay, *Türk Sanatı El Kitabı (İslam Öncesi Sanat, Mimari, Halı, Kumaş, Çini, Keramik, Minyatür)*, İnkılâp Kitabevi, İstanbul 1993, s. 74. Uçak,



Sanat tarihçileri cami içerisindeki localarla ilgili farklı yaklaşımlarda bulunmuşlardır. Bazıları üstteki loca şeklinde yapılmış alanın Sultan Locası, alttaki locaların ise üst düzey devlet yöneticilerine ait localar olduğu kanaatindedir. Mekân içerisinde tarikat nitelikli bir ayin düzenlendiğinde yöneticilerin ayini buradan takip ettiğini düşünmektedirler.<sup>71</sup> Ancak cami içerisinde namaz harici yapılan faaliyetleri ispat edebilecek elde herhangi bir belge mevcut değildir. İbadet mekânın iki yanındaki simetrik odalarda sancaklara ait meselelerinin görüşüldüğü; doğudaki odanın Anadolu Beylerbeyliğine, batıdaki odanın ise Rumeli Beylerbeyliği'ne mahsus olduğu hatta aynı yerlerin sonraları mahkeme salonu olarak kullanıldığı düşünülmektedir.<sup>72</sup> Merhum S. Eyice'ye göre bu odalar kapalı ufak mekânlar olup içerisinde mihrap yoktur. Buna karşılık devamlı iskânı sağlamaya mahsus dolapları, nişleri ve birer ocakları vardır. Bu durum odaların ibadete mahsus yerler olmadıklarını ortaya koymaktadır. Bunlar içerisinde oturulmak, iskân edilmek üzere tasarlanmış tabhane yani misafirhanelerdir.<sup>73</sup> Öyle görülüyor ki bu odaların ne maksatla kullanıldığı meselesi geçmişte olduğu gibi gelecekte de tartışılmaya devam edecektir.

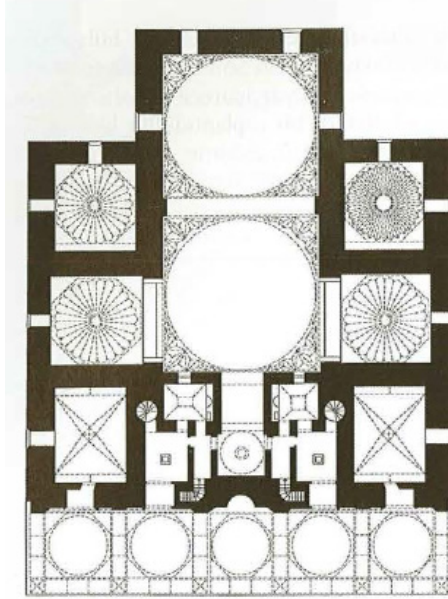

Şekil 4: Yeşil Camii Planı<sup>74</sup>

Emine, "Süsleme Sanatlarında Zirve Yeşil Camii", İsmek El Sanatları Dergisi, V, BŞB, İstanbul 2008, s. 102-104.

<sup>71</sup> Kuban, *Osmanlı Mimarisi*, 97.

<sup>72</sup> Dergibursa, "Yeşil Camii", <http://www.dergibursa.com.tr/yesil-camii/>

<sup>73</sup> Eyice, "Zaviyeli Camiler", 8-9.

<sup>74</sup> Semavi Eyice, "Cami-Mimari Tarihi", DİA, 1993, C.7, s.56-90.



### 3. OTURUM

## Osmanlı Döneminde Zaviyeli Camiler

Bilal GÖK

Bugün Anadolu'da ayakta olan 64 zaviyeli cami bulunmaktadır.<sup>75</sup> Aşağıdaki tabloda bu camilerin isimleri, buldukları yer ve inşa tarihi yer almaktadır.<sup>76</sup>

SIRA NO	YAPININ ADI	YERİ	İNŞA TARİHİ
1	Orhan Gazi İmareti	İznik	1334-35
2	Postinpuş Baba Zaviyesi	Yenişehir	14.yy.ilk yarısı
3	Ulu Cami	Arapkir	14.yy.ilk yarısı
4	Orhan Gazi İmareti	Bilecik	14. yy
5	Hüdavendigâr İmareti	Bursa	1362-1385
6	Nilüfer Hatun İmareti	İznik	1388
7	Yakup Çelebi İmareti	İznik	1389
8	Ali Paşa İmareti	Bursa	14.yy.sonları
9	Firuz Bey İmareti	Milas	1396
10	Ebu İshak Zaviyesi	Bursa	14.yy.sonu/1479
11	Yıldırım İmareti	Bursa	14.yy.sonları
12	Timurtaş Paşa Zaviyesi	Bursa	14.yy.sonları
13	Yıldırım Bayezid İmareti	Edirne	1399-1400
14	Yıldırım İmareti	Balıkesir	14. yy. sonları
15	Horozlu İmareti	Tokat	15.yy.başı
16	Hamza Bey Zaviyesi	Tokat	1412
17	Yakup Paşa İmareti	Amasya	1413
18	Bayezid Paşa İmareti	Amasya	1414
19	Yeşil İmareti	Bursa	1415-19
20	Orhan İmareti	Bursa	1339-40/1417
21	Ali Bey İmareti	Manisa	1418-19
22	Gazi Mihal İmareti	Edirne	1422
23	Muradiye İmareti	Edirne	1425-1426
24	Muradiye İmareti	Bursa	1425-26
25	Beylerbeyi İmareti	Edirne	1429
26	Mustafa Bey İmareti	Havza	1429-30
27	Yörgüç Paşa İmareti	Amasya	1430
28	Koca Mehmet Paşa İmareti	Osmancık	1430-31
29	Karacabey İmareti	Ankara	1427-28/1440

<sup>75</sup> Acar, Türkan, "Tabhaneli Camilerin İnşa Malzemesi ve Duvar Teknikleri", *Akademik Sosyal Araştırmalar Dergisi*, 37, Aralık 2016, s. 316.

<sup>76</sup> Eyce, "Zaviyeli Camiler", 32-51. Acar, "Tabhaneli Camilerin İnşa Malzemesi", 322-323.



### 3. OTURUM

## Osmanlı Döneminde Zaviyeli Camiler

Bilal GÖK

30	Mezid Bey İmaretı	Edırne	1441-1442
31	Yahşı Bey İmaretı	Tıre	15. yy. ilk yarısı
32	Yakup Çelebi İmaretı	Kütahya	1411-12/1414-1440-41
33	Akşemseddin Camii	Osmancık	15. ilk yarısı
34	İsmail Bey İmaretı	Kastamonu	1454
35	Karacabey İmaretı	Bursa	1456-57
36	Hamza Bey İmaretı	Bursa	15.yy.ortaları
37	Mahmut Paşa Camii	İstanbul	1462-1463
38	Hızır Paşa İmaretı	Amasya	15.yy.ortaları
39	Aynalı İmaretı	Bursa	1467
40	Murat Paşa İmaretı	İstanbul	1471-72
41	Rum Mehmed Paşa Camii	İstanbul	1471-72
42	Gedik Ahmet Paşa İmaretı	Afyon	1472
43	İshak Paşa İmaretı	İnegöl	1476
44	Elvan Bey Zaviyesi	Geyve	15.yy ortaları
45	Davut Paşa İmaretı	İstanbul	1485
46	Hatuniye İmaretı	Tokat	1485
47	Sofular İmaretı	Amasya	1485
48	Mehmet Paşa İmaretı	Amasya	1486
49	II. Bayezid İmaretı	Edırne	1487-88
50	Hatuniye Camii	Manisa	1490-91
51	Yıldırım Camii	Kurşunlu	15. yy. sonları
52	Taceddin Paşa İmaretı	Vezirköprü	15. yy. sonları
53	Hüseyin Bey Camii	İncik	1498-99
54	Bali Bey İmaretı	Yenişehir	15. yy. sonları
55	II. Bayezid İmaretı	İstanbul	1501/1505-6
56	Kara Davut Paşa Camii	İstanbul	1505-6
57	Hatuniye İmaretı	Trabzon	16.yy. başları
58	Hatuniye Camii	Amasya	1510
59	Fatih Paşa Camii	Diyarbakır	1516-20
60	Sultan Selim Camii	İstanbul	1522
61	Sinan Paşa İmaretı	Sincanlı	1524-25
62	Piri Mehmet Paşa Camii	İstanbul	1530-31
63	Uzun Hasan Camii	Fethiye	1566
64	İbrahim Bey İmaretı	Kozluk	1705



## SONUÇ

İslam'da ibadet yeri olan mescidler, H.IV/M.X. asırdan itibaren cami olarak da adlandırılmışlardır. Bir araya toplayan, bir arada uzlaştıran mekânlar mahiyetindeki mescidler/camiler, her şeyden önce ibadetin toplu olarak ifa edildiği bir yerdir. Bu ibadet mekânları, Hz. Peygamber'in (s.a.s.) Asr-ı Saadet'inde bu ana fonksiyonun yanında bazen eğitim-öğretim faaliyetlerinin yürütüldüğü bir medrese, bazen de savunma stratejilerinin görüşüldüğü bir şura salonu olmuş, kimi zaman da dışarıdan gelen elçilerin, heyetlerin kabul edildiği ve önemli antlaşmaların imzalandığı bir muahede salonu vazifesi görmüştür.

Mescid-i Nebî'nin bitişiğinde üzeri hurma dallarıyla örtülü oldukça mütevazı bir bölüm daha vardı. Burası Suffe adıyla anılıyordu. Burada kalan sahabelere de Ashab-ı Suffe denilmekteydi. Allah'ın elçisinden ilim tahsil eden çoğunluğu fukaradan olan bu seçkin kişiler içerisinde büyük âlimler, Kur'an mütehassısı olan Kurrâ'lar yetişti.

Allah Resulünün mescidinin bu çoklu işlevleri kendisinden sonra inşa edilen mescidlere ve kurulacak benzer müesseselere ilham kaynağı teşkil etti. Bu yapıdan mülhem kurumlardan birisi de zaviyelerdir. Ebû Hâşim Sûfî'nin Remle şehrinde tesis ettiği ilk zaviyeden sonra zaviye mimarisi ve fonksiyonlarında da zaman içerisinde birtakım gelişmeler yaşandı.

Anadolu'nun Türkler tarafından fethi aşamasında adına "Derviş Gaziler" ya da geldikleri yere nisbeten "Horasan Erenleri" denilen gönül erleri, Türk ordularının henüz boy göstermediği tenha ve ıssız yerlere yerleşerek, bir zaviye inşa edip yürüttüğü faaliyetlerle yeni Türk-İslam vatanının manevi fethini gerçekleştirdiler. Bu gönül erleri, Anadolu'nun İslamlaştırılması ve iskânı babında oynadıkları mühim rolden dolayı, devlet büyükleri katında hatırı sayılır bir nüfuza sahip oldular. Selçuklu ve daha sonra Osmanlı hükümdarları söz konusu şeyhlerin koruyuculuğunu üstlenerek onlar için zaviye, imaret ve mescidler yaptılar.

Derviş zümreleri için inşa ettirilen yapılardan birisi de zaviyeli cami diyebileceğimiz çok fonksiyonlu yapılardır. Kendine has belirli bir mimari tarza sahip olan zaviyeli camilerin zaviye fonksiyonu ortadan kalktıktan sonra, sadece cami işlevi gören bir mekân haline dönüşmüştür. Bu yapılardan 64 tanesi günümüze kadar gelebilmiştir. Yapıların hepsinin ele alınması bir tebliğ metnin sınırlarını aşacağından, burada sadece Bursa'da yer alan dört adet zaviyeli cami ele alınmış, diğerleri ise isim, bulunduğu yer ve imar tarihinin belirtildiği toplu bir liste halinde verilmiştir.



## KAYNAKÇA

- A. Süheyl Ünver, İstanbul Üniversitesi Tarihine Başlangıç Fatih Külliyesi ve Zamanı İlim Hayatı, İstanbul Üniversitesi, İstanbul 1946.
- Acar, Türkan, "Tabhaneli Camilerin İnşa Malzemesi ve Duvar Teknikleri", *Akademik Sosyal Araştırmalar Dergisi*, 37, Aralık 2016, s. 316.
- Acar, Türkan, "Tabhaneli Camilerin Tipolojisi Üzerine Bir Deneme", *SDÜ Fen Edebiyat Fakültesi Sosyal Bilimler Dergisi*, 28, Isparta 2013, s. 303.
- Acun, Hakkı ve İnci, Umut, "Ankara Ahi Şerafettin Zaviyesi", *Vakıflar Dergisi*, 45, Ankara 2016, s. 29.
- Adivar, A. Adnan, *Osmanlı Türklerinde İlim*, Remzi Kitabevi, İstanbul 1982.
- Ahmet Refik, *Anadolu'da Türk Aşiretleri (996-1200)*, Devlet Matbaası, İstanbul 1930.
- Akis, Metin, "16. Yüzyılda Ayıntab Sancağında Zaviyeler ve Mali Kaynakları", *Bilgi*, 46, Ankara 2008, s. 87.
- Alkan, Mustafa, "Osmanlı Döneminde Adana Sancağında Kurulan Tekkeler/Zaviyeler ve Türbeler", *Türk Kültürü ve Hacı Bektaş Veli Araştırma Dergisi*, 39, Ankara 2006, s. 21.
- Aslanapa, Oktay, *Türk Sanatı El Kitabı (İslam Öncesi Sanat, Mimari, Halı, Kumaş, Çini, Keramik, Minyatür)*, İnkılâp Kitabevi, İstanbul 1993.
- Aslanapa, Oktay, *Türk Sanatı*, Remzi Kitabevi, İstanbul 1993.
- Âşik Paşazade, *Osmanoğulları'nın Tarihi*, (haz. Kemal Yavuz, Yekta Saraç), K Kitaplığı, İstanbul 2003.
- Avcıoğlu, Doğan, *Türklerin Tarihi*, I-V, Tekin, İstanbul 1982.
- Ayverdi, Ekrem Hakkı, "Bursa Orhangazi Camii ve Osmanlı Mimarisinin Menşei Meselesi", *Vakıflar Dergisi*, 6, Ankara 1965, s. 81-82.
- Balci, İsrail, "Kur'ân'daki el-Mescidü'l-Aksâ Kavramının Kritiği", *Marife*, Kış 2012, s. 159-175.
- Baltacı, Cahid, "İslâm Medeniyetinde Câmî", *Marmara Üniversitesi İlahiyat Fakültesi Dergisi*, 3, İstanbul 1985, s. 225.
- Barkan, Ömer Lütfi, "İstila Devirlerinin Kolonizatör Türk Dervişleri ve Zaviyeler", *İnsan & İnsan*, 5, İstanbul 2015, s. 31.
- Baykal, Orhan, "İslâm İctimaî Hayatında Mescid ve Câmî", *İslâm Medeniyeti*, IV, 2, İstanbul 1979, s. 13.
- Bilgili, A. Sinan ve Beşe, Ahmet, "İran'da Hacı Bektaş Velî Evladından Pir Saltuk Zaviyesi Vakfı", *Türk Kültürü ve Hacı Bektaş Veli Araştırma Dergisi*, 50, Ankara 2009, s. 37.
- Bozkurt, Nebi ve Küçükaşçı, Mustafa Sabri, "Mescid-i Nebevî", *DİA*, 29, TDV, İstanbul 2004, s. 282.
- Budak, Ayşe, "İmaret Kavramı Üzerinden Erken Osmanlı Ters T Planlı Zaviyeleri ile Aşhanelerin İlişkisi: Osmanlı Aşhanelerinin Kökenine Dair Düşünceler", *METU JFA*, 33, Ankara 2016, s. 21.
- Buhârî, Ebû Abdillâh Muhammed b. İsmail, (ö.870), *Sahîhu'l-Buhârî*, (I-VIII), Çağrı Yay., İstanbul, 1992.
- Dergibursa, "Yeşil Camii", <http://www.dergibursa.com.tr/yesil-camii>. Erişim: 13.10.2018.
- Ebû Dâvud, Süleyman b. Eş'as, *Sünenu Ebî Dâvud*, (I-V), Çağrı, İstanbul 1992.
- Erol, Mehmet, "Halep Türkmenlerinin Bozgeyikli Dede Ocağı", *Türk Kültürü ve Hacı Bektaş Velî Araştırma Dergisi*, 63, Ankara 2012, s. 151.



### 3. OTURUM

#### Osmanlı Döneminde Zaviyeli Camiler

Bilal GÖK

- Esterebâdî, Aziz b. Erdeşir, *Bezm u Rezm*, (çev. Mürsel Öztürk), Kültür Bakanlığı, Ankara 1990.
- Evliya Çelebi, Evliyâ Çelebi b. Derviş Mehmed Zillî, *Evliya Çelebi Seyahatnamesi*, I-X, (haz. Robert Dankoff, Seyit Ali Kahraman ve Yücel Dağlı), YKY, İstanbul 2006.
- Eyice, Semavi, "İlk Osmanlı Devrinin Dini-İçtimai Bir Müessesesi Zaviyeler ve Zaviyeli-Camiler", *İstanbul Üniversitesi İktisat Fakültesi Mecmuası*, 23, 1-2, İstanbul Ekim 1962-Şubat 1963, s. 1.
- Eyice, Semavi, "Cami-Mimari Tarihi", *DİA*, 1993, (I-XXXXIV), 56-90.
- Gabriel, Albert, "Bursa'da Murad I. Camii ve Osmanlı Mimarisinin Menşei Meselesi", *Vakıflar Dergisi*, II, Ankara 1942, s. 37-38.
- Gencer, Bedri, "Sünnet Cemaatinden Kültür Cemiyetine", *Mukaddime*, 7, 1, Mardin 2016, s. 73-113.
- Gökbilgin, M. Tayyib, "Murad I Tesisleri ve Bursa İmareti Vakfıyesi", *İstanbul Üniversitesi Türkiyat Mecmuası*, 10, İstanbul 1951, s. 217-237.
- Hacıgökmen, Mehmet Ali, "Ahi Zaviyeleri-Cemevi Benzerliği Üzerine Bir Çalışma", *Türk Kültürü ve Hacı Bektaş Velî Araştırma Dergisi*, 78, Ankara 2016, s. 81.
- Halife b. Hayyât, *Tarihi Halife b. Hayyat*, (çev. Abdulhalik Bakır), Bizim Büro, Ankara 2001.
- İbn Battûta, Ebû Abdullah Muhammed İbn Battûta Tancî, *İbn Battûta Seyahatnâmesi*, I-II, (çev. A. Sait Aykut), YKY, İstanbul 2000.
- İbn Bîbî, Hüseyin b. Muhammed b. Ali el-Caferî el-Rugadî, *el-Evamirü'l-Ala'ye fi'l-Umuri'l-Ala'ye (Selçuk Name)*, I-II, (çev. Mürsel Öztürk), Kültür Bakanlığı, Ankara 1996.
- İbn Hacer, Ebü'l-Fazl Şihâbüddîn Ahmed b. Alî b. Muhammed el-Askalânî, *el-İsâbe fi Temyizi's-Sahâbe*, I-VIII, Dâru'l-Kütübî'l-İlmiyye, Beyrut 1415.
- İbn Hişam, *es-Sîretü'n-Nebeviyye*, (çev. Hasan Ege), I-IV, Kahraman, İstanbul 2006.
- İbn Manzûr, Ebü'l-Fazl Cemâlüddîn Muhammed b. Mükerrerem b. Alî b. Ahmed el-Ensârî er-Rüveyfî, *Lisanü'l-Arab*, Dâru Sâdir, Beyrut ty.
- İbn Sa'd, Muhammed b. Sa'd b. Menî el-Hâşimî el-Basrî, *Kitâbü't-Tabakâti'l-Kebîr, Tabakât*, I-X, Siyer, İstanbul 2015.
- İnalçık, Halil, "İstanbul: Bir İslam Şehri", (çev. İbrahim Kalın), *İslâm Tetkikleri Dergisi*, IX, İstanbul 1995, s. 243-268.
- Kafadar, Gülru Necipoğlu, "The Süleymaniye Complex in Istanbul: An Interpretation", *Muqarnas*, III, 1985, s. 92-117.
- Kara, Mustafa, "Tekke", *DİA*, 40, TDV, İstanbul 2011, s. 368.
- Karakök, Tunay, "Türk Edebiyatında Bir Mutasavvıf: Ahmet Yesevi ve Yesevilik (M. Fuad Köprülü'ye Göre)", *Kesit Akademik Dergisi (The Journal of Kesit Academy)*, 4, Elazığ 2016, s. 175-184.
- Keleş, Hamza, "Vakfiyelere Göre XV. Yüzyılda Bursa'da İmar Faaliyetleri", *G.Ü. Gazi Eğitim Fakültesi Dergisi*, 21, 1, Ankara 2001, s. 177-188.
- Kılıç, Orhan, "1571 Tarihli Mufassal Evkaf Tahrir Defterine Göre Erciş, Barçiri (Muradiye) ve Muş Vakıfları", *Osmanlı Araştırmaları*, XXIV, İstanbul 2004, s. 243.
- Konyalı, İbrahim Hakkı, "Şehzadebaşı", *Kişisel Arşivlerde İstanbul Belleği Taha Toros Arşivi*, 001500340006.





- Köprülü, M. Fuad, *Osmanlı Devleti'nin Kuruluşu*, TTK, 4. Baskı, Ankara 1991.
- Kuban, Doğan, *Osmanlı Mimarisi*, YEM, İstanbul 2007.
- Maden, Fahri, "Kırşehir Şer'iyye Sicillerinde Ahi Evran ve Ahi Mesud Zaviyeleri", *Türk Kültürü ve Hacı Bektaş Veli Araştırma Dergisi*, 76, Ankara 2015, s. 141.
- Müslim, Ebu'l-Hüseyn el-Kuşeyrî, *Sahîhu Müslim*, (I-III), Çağrı, İstanbul, 1992.
- Naza-Dönmez, E. Emine, "İznik Yeşil Camii ve Türk Mimarisindeki Yeri", *Prof. Dr. Haluk Abbasoğlu'na 65. Yaş Armağanı*, Suna-İnan Kıraç Akdeniz Medeniyetleri Araştırma Enstitüsü, Antalya 2008, s. 808.
- Nesâî, Ebû Abdîrrahman Ahmed b. Şuayb, *Sünenü'n-Nesâî*, (I-VIII), Çağrı, İstanbul, 1992.
- Ocak, Ahmet Yaşar, "Zâviyeler (Dinî, Sosyal ve Kültürel Tarih Açısından Bir Deneme)", *Vakıflar Dergisi*, 12, Ankara 1978, s. 247.
- Ocak, Ahmet, *Selçukluların Dinî Siyaseti (1040-1092)*, TATAV, İstanbul 2002.
- Önkâl, Ahmet ve Bozkurt, Nebi, "Cami", *DİA*, 7, TDV, İstanbul 1993, s. 46.
- Sadrüddîn el-Hüseynî, Sadrüddîn Ebu'l-Hasan Ali İbn Nâsır İbn Ali el-Hüseynî, *Ahbârü'd-Devleti's-Selçûkiyye*, (çev. Necati Lügal), TTK, Ankara 1943.
- Sarıçam, İbrahim, *Hz. Muhammed ve Evrensel Mesajı*, DİB, Ankara 2012
- Taberânî, Ebû'l-Kâsım Müsnidü'd-dünyâ Süleymân b. Ahmed b. Eyyûb, *el-Mu'cemü'l-Evsat*, I-X, Darü'l-Haremeyn, Kahire 1415.
- Taneri, Aydın, *Osmanlı İmparatorluğu'nun Kuruluş Döneminden Vezîr-i A'zamlık (1299-1453)*, Ankara Dil Tarih Coğrafya Fakültesi, Ankara 1974.
- Tanman, M. Baha ve Parlak, Sevgi, "Tekke/Mimari", *DİA*, 40, TDV, İstanbul 2011, s. 370.
- Tirmizî, Muhammed b. İsa b. Sevre, *es-Sünen*, I-III, Çağrı, İstanbul 1992.
- Turgal, Hasan Fehmi, *Müneccimbaşıya Göre Anadolu Selçukîleri*, Türkiye Matbaası, İstanbul 1935.
- Uçak, Emine, "Süsleme Sanatlarında Zirve Yeşil Camii", *İsmek El Sanatları Dergisi*, V, BŞB, İstanbul 2008, s. 102-104.
- Uzunaksu, Cemil, "Fatih Camii", *Kişisel Arşivlerde İstanbul Belleği Taha Toros Arşivi*, 001501839006.
- Uzunaksu, Cemil, "Süleymaniye Camii", *Kişisel Arşivlerde İstanbul Belleği Taha Toros Arşivi*, 001501840006.
- Uzunçarşılı, İsmail Hakkı, *Osmanlı Devletinin İlmiye Teşkilâtı*, TTK, Ankara 1988.
- Ülker Akkutay, *Enderûn Mektebi*, Gazi Üniversitesi, Ankara 1984.
- Yavaş, Doğan, "Orhan Gazi Külliyesi", *DİA*, 33, TDV, İstanbul 2007, s. 387.





## OSMANLI'DAN CUMHURİYET'E HADEME-İ HAYRAT

Tuğba AYDENİZ<sup>1</sup>

**Özet:** Cami hizmetlerinde çalışanlara verilen genel bir isim olan hademe-i hayrat, hayra hizmet edenler anlamına gelmektedir. Medeniyet tarihimizde bu hizmetler daima çok önemli ve önde bir hizmet olarak benimsenmiş, buna göre zaman içinde niteliğin artmasına dönük uygulamalar da kendini göstermiştir.

Osmanlı Devleti'nde hayır eserlerinin inşasında en büyük örneklik ise Osmanlı padişahları tarafından yerine getirilmiştir. Padişahların yaptırdığı, külliye'nin bir parçası olarak inşa edilen selâtin camiler, hademe-i hayrat sayıları ve çeşitleri itibarıyla bir zenginliğe sahip olagelmıştır. Bu itibarla görevli alımında da ayırt edici vasıflar ön plana çıkmıştır.

Meşihat'e bağlı olan hademe-i hayrat, 1920-1924 arasında Şer'iyeye ve Evkaf Vekaleti tarafından idare edilmiştir. Daha sonra Diyanet İşleri Reisliği'ne bağlı hale gelmiştir. Bir süre sonra bazı görevler tamamen kaldırılmıştır. Günümüzde, görev çeşitliliği Osmanlı dönemine göre azalmış, hademe-i hayrat için aranan nitelikler de aynı nispette daralmıştır.

**Anahtar Kelimeler:** Osmanlı, Meşihat, Hademe-i Hayrat, Selâtin Camiler, Diyanet

### HADEMA-I HAYRAT FROM OTTOMAN PERIOD TO REPUBLICAN PERIOD

**Abstract:** Hademe-i Hayrat, personnel of religious institutions or a general name for the employees of the mosque services, means those who servant of the good. In history of Islamic civilization, these services have always been adopted as a very important and leading service and accordingly, applications to increase the quality, in time, have also shown itself.

The greatest example in the construction of charitable works in the Ottoman Empire was carried out by the Ottoman sultans. The Salatin mosque, built by sultans as a part of the complex, had a richness in terms of the number and types of personel/worker. Therefore, in the process of employee recruitment, distinctive qualifications have come to the forefront.

Hademe-i Hayrat, formerly worked under the Grand Mufti of İstanbul, Meşihat, had been runned by the Ministry of Shariah and Evkaf between 1920-

<sup>1</sup> Dr. Öğretim Üyesi, Karabük Üniversitesi, İlahiyat Fakültesi, İslam Tarihi ve Sanatları, tubayaln@gmail.com



1924. After that, they became attached to the Presidency of Religious Affairs (Diyanet) has been main authority. The Presidency has been the only institutions for the religious services in Turkey with some changes since 1924.

**Keywords:** Ottoman, The Grand Mufti of İstanbul, Hademe-i Hayrat, Salatin Mosques, Presidency of Religious Affairs (Diyanet)

## 3 Giriş

İslam medeniyet tarihine bakıldığında cami hizmetlerinin daima çok önemli bir hizmet olarak Müslümanlar tarafından benimsendiği ve önemsendiği görülmektedir. Osmanlı döneminde hademe-i hayrat olarak karşılık bulan cami hizmetleri için günümüzde daha ziyade din görevliliği tabiri kullanılmaktadır.

Din görevliliği, Hz. Peygamber ile başlamıştır. Onun vefatını müteakip namaz kıldırmak ve Cuma günleri hutbe irad etmek, başlangıç itibariyle halifelere veya onları temsil eden devlet görevlilerine aitti. Abbasiler dönemi ile birlikte imamlık, devlet hazinesinden tayin edilen maaş karşılığı yapılmaya başlanmıştır. Her camiye bir imam tayin edilmiş, hatiplik vazifesi için de aynı şekilde uygulama yapılmıştır.<sup>2</sup> Din görevliliğinde tayin usulünün getirilmesinde İslam coğrafyasının genişlemesi ve bununla bağlantılı olarak din hizmetlerinin devamlılığının sağlanmasının gereği etkili olmuştur.

Bu yazıda ele alınacak konu, Osmanlı Devletinden Cumhuriyete hademe-i hayrat vazifesidir. Bu konu, kapsamı itibariyle bir bildiriye aşan hacme sahip olduğundan, sadece İstanbul'da bulunan birkaç selâtin caminin (Ayasofya, Bayezid, Süleymaniye, Nuruosmaniye) görevlileri üzerinden bir değerlendirilme yapılması amaçlanmaktadır. Dönemler içinde değişkenlik gösterebilen görevli sayıları veya çeşitliliği ele alınmamıştır. Dolayısıyla Osmanlı modernleşmesi sonrasında yapılan yeni düzenlemelerle birlikte (Tevcih-i Cihât Nizamnâmeleri gibi) hademe-i hayratla ilgili kadro değişiklikleri bu tebliğin sınırları dışındadır. Burada, vakfiye kayıtları esas alınmış, bu kayıtlarda yer alan tanımlanmış kadro ve mansıplardan yola çıkılarak Osmanlı döneminde hademe-i hayrat tespiti yapılarak günümüzle bir mukayese imkânı oluşturulmaya çalışılmıştır.

## 3.1. Hademe-i Hayratın Geçirdiği Süreç

Osmanlı Devleti'nde ilmiye sınıfı olarak adlandırılan görevliler, eğitim, yargı, fetva ve diyanet gibi alanlarda vazifeli, medrese menşeli ulema sınıfıdır.<sup>3</sup> Bu sınıfın en altında hademe-i hayrat bulunmaktadır. Hademe-i hayrat, Osmanlı Devleti'nde, hayır hizmetlerinde çalışan memurün için kullanılmıştır. Bununla kastedilen, cami

<sup>2</sup> Beyza Bilgin, *Eğitim Bilimi ve Din Eğitimi*, Gün Yayıncılık, Ankara 1998, s. 119.

<sup>3</sup> Mehmet İpşirli, "İlmiye", *DİA*, Ankara 2000, Cilt: 22, s. 141.



görevlileridir.<sup>4</sup> İmam, hatip, müezzin, vâiz, ilmiye sınıfına mensup olup, hepsi hademe-i hayrattır.

Osmanlı Devleti'nde din hizmetleri Meşihat tarafından yerine getirilmiştir. Hademe-i hayratın hangi usûl ve şartlara göre tayin edildikleri, görev kapsamları gibi hususlar için 1870, 1873 ve 1913 yıllarında kanunî bazı düzenlemeler yapılmış, bunlara "Tevcih-i Cihât Nizamnameleri" adı verilmiştir.<sup>5</sup> 23 Nisan 1920'de Ankara'da açılan Türkiye Büyük Millet Meclisi tarafından 2 Mayıs 1920'de çıkarılan kanun ile tesis edilen İcra Vekilleri Heyeti nezdinde Şeyhülislâmlık ve Evkâf-ı Hümâyun Nezâreti'nin görevlerini Şer'iyye ve Evkaf Vekâleti üstlenmiştir. Buna göre başta camiler olmak üzere, fetva kurumu ve vakıflar gibi mühim alanlar tek kurumda bir araya getirilmiştir. 3 Mart 1924'e kadar çalışmalarını sürdüren bu vekalet, söz konusu tarihte 429 sayılı kanun ile lağvedilmiş,<sup>6</sup> onun yerine Diyanet İşleri Reisliği kurulmuştur. Böylece cami, mescid, tekke ve zâviyelerin yönetimiyle buralarda görevli olanlar Diyanet İşleri Reisliği'ne bağlanmıştır. Vakıfların idaresi de Evkaf Umum Müdürlüğü'ne verilmiştir. Bu kanun ile bütün cami, mescid, tekke ve zaviyelerin idaresi, hademe-i hayratın tayin ve azli gibi yetkiler Diyanet İşleri Reisliğine verilmiştir. 30 Kasım 1925 tarihinde tekke ve zaviyelerin kapatılması ile birlikte cami görevlilerinin maaşları da çok düşük halde kalmıştır. 1 Ocak 1926'da cüzhanlık, devirhanlık, aşırhanlık gibi "cihat-ı fer'iyye" denilen görevler ortadan kaldırılarak, din görevliliği kadroları ciddi manada azaltılmıştır.<sup>7</sup> Bu tarihte ve sonrasında kaldırılan görevlerin çoğu selâtin cami vazifeleridir.

Bu süreçte çıkarılan bütçe kanunlarında müezzin, imam, hatip ve kayyımlar için "hayrât-ı şerîfe hademesi" ifadesi kullanılmıştır. 1927 yılı bütçesinde Diyanet İşleri Reisliği'nin kadrolarındaki din görevlisi sayısı 5668'dir. Daha sonraki yıllarda cami görevlisi sayısı azalırken, bunların içinde en fazla azalan müezzinler olmuştur.<sup>8</sup>

<sup>4</sup> *Tanıkların Dilinden Cumhuriyet Dönemi Din Eğitimi ve Dini Hayat*, (ed.) Mustafa Öcal, Ensar Neşriyat, İstanbul 2008, Cilt: 3, s. 566.

<sup>5</sup> Bu nizamnamelere göre cihatlerin imtihanla verilmesi, her vazife için ayrı imtihanların yapılması gündeme gelmiştir. İmamlara aşır okutulmasına, fıkıhla ve kelamla ilgili sorular sorulmasına, müezzin imtihanlarında ise sadece aşır okutulmasına karar verilmiştir. Bkz. Umur Kaya, "Osmanlı'da Din Hizmeti Görevlilerinin Atanma ve Çalışma Şartlarını Düzenleyen Tevcih-i Cihât Nizamnameleri Hakkında Bir Değerlendirme", *CUID*, Cilt: 21, sayı:1, Sivas 2017, s. 242-243.

<sup>6</sup> Ali Akyıldız, "Şer'iyye ve Evkaf Vekaleti", *DİA*, Ankara 2010, Cilt: 39, s. 7-8.

<sup>7</sup> Ahmet Önkal, Nebi Bozkurt, "Cami", *DİA*, Ankara 1993, Cilt: 7, s. 46. Kaldırılan vazifeler, cüzhan, devirhan, surehan, aşırhan, Buharihan, şeyhülkurra vb. gibi görevlerdir. Bkz. *Tanıkların Dilinden Cumhuriyet Dönemi Din Eğitimi ve Dini Hayat*, (ed.) Mustafa Öcal, Ensar Neşriyat, İstanbul 2008, Cilt: 1, s. 566.

<sup>8</sup> Bu konuda en çarpıcı örnek, Ayasofya Camii'dir. Ayasofya Camii, 24.11.1934 tarihli ve 2/1589 sayılı müzeye çevrilme kararname neticesinde caminin hademe-i hayratı olan birinci ve ikinci imam ile dört müezzin çevredeki diğer camilere dağıtılmıştır. Bkz. Hamdi Döndüren, *Günümüzde Vakıf Meseleleri*, Erkam Yayınları, İstanbul 1998, s. 144; 1950 senesinden Eyüp Sultan'da 10, Fatih, Sultan Ahmed, Bayezid, Yeni Cami, Valide-i Atik camilerinde 9, Nuruosmaniye'de 6 müezzin vazife yapmaktadır. Bkz. Mustafa Sabri Küçükbaşçı, "Müezzin", *DİA*, Ankara 2006, Cilt: 31, s. 496.



1931 yılında bütün cami ve mescidlerin idaresi Evkaf Umum Müdürlüğü'ne devredilmiş ve bu durum 1950'ye kadar sürmüştür. Bu sene çıkarılan kanunda Diyanet İşleri Başkanlığı'nın müezzin-kayyım kadroları "hayrat hademesi" olarak yer almıştır. Diyanet İşleri Reisliği, Hademe-i hayrat Müdürlüğü adı altında cami görevlilerinin atama, yer değiştirme, sicil gibi işlerini tanzim eden bir müdürlük ihdas etmiştir. 22 Haziran 1965 tarihli ve 633 sayılı kanunla hayrat hademesi tabiri "cami görevlileri" şeklinde değiştirilmiş ve söz konusu müdürlük, personel daire başkanlığının kurulması ile ortadan kaldırılmıştır. Daha sonra müftü, imam, müezzin, kayyım, 14 Temmuz 1965 tarih ve 657 sayılı Devlet Memurları Kanunu kapsamına alınmıştır.<sup>9</sup>

## 2. Dinimizde Cami ve Mescid İnşa Etmenin Önemi

Kur'an-ı Kerim ve hadislerde cami ve mescid inşa etmenin önemine dikkat çekilmesi ve bu tür hayır işleyenlerin övülmesi, gücü yeten Müslümanları bu tür eserler yapmaya teşvik etmiştir. Kur'an-ı Kerim'de Bakara suresinin 114. âyetinde "*Allah'ın mescitlerinde onun adının anılmasını yasak eden ve onların yıkılması için çalışandan kim daha zalimdir. Böyleleri oralara (eğer girerlerse) ancak korka korka girebilmelidirler. Bunlar için dünyada rezillik, ahirette de büyük bir azap vardır.*"<sup>10</sup> buyurularak mescid yapmak teşvik edilmiştir. Yine Tevbe suresinin 18. âyetinde işaret edilen "*Allah'ın mescitlerini ancak Allah'a ve ahiret gününe iman eden, namazı dosdoğru kılan, zekâtı veren ve Allah'tan başkasından korkmayan kimseler imar eder. İşte doğru yola ermişlerden olmaları umulanlar bunlardır.*"<sup>11</sup> ifadesindeki kurtuluşa eren kimselerden olma müjdesi, Osmanlı padişahlarını ve padişah ailesinden olan hanımları bu hayra teşvik eden başlıca âmillerden olmuştur. İşte bu müjdeye nail olmak, öldükten sonra bir sadaka-i cariye bırakmak, vakıf müessesesinin devamlılığı, aynı zamanda bir iktidar ve güç alanı oluşturmak gibi sebeplerle padişahların birçok hayrî müesseseyi de içeren külliyeler inşa ettikleri görülmektedir.

### 2.1. Selâtin Cami Nedir?

Padişah, hükümdar, hükümdar ailesinden olan kadınlardan her biri için kullanılan ve güç, iktidar, otorite anlamlarına gelen sultan kelimesinin çoğulu olan selâtin, cami kelimesi ile bir arada kullanılmış, padişahlar tarafından yaptırılan büyük camilerin ismi selâtin cami olmuştur. Vezir ve diğer devlet adamlarının yaptırdıkları orta büyüklükteki camilere sadece cami denilmiştir.<sup>12</sup> Ancak Meşihat

<sup>9</sup> Mustafa Öcal, *Tanıkların Dilinden*, s. 566; Mustafa Sabri Küçükbaşçı, "Müezzin", s. 494-496.

<sup>10</sup> *Kur'an-ı Kerim Meali*, (haz.) Halil Altuntaş, Muzaffer Şahin, Ankara 2004, s.19.

<sup>11</sup> Halil Altuntaş, Muzaffer Şahin, *Meal*, s. 199.

<sup>12</sup> Ahmet Önkal, Nebi Bozkurt, "Cami", s. 46.



Arşivi'nde yer alan selâtin cami vâizleri ve Meşihat tahrirat ve tezkiyesini havi defterde yer alan kayıtlara bakıldığında valide sultan ve padişahların çocuklarının yaptırdığı camilerin de büyük ya da küçük olmasına bakılmaksızın selâtin cami olarak adlandırıldığı görülmektedir.<sup>13</sup>

## 2.2. İstanbul Selâtin Camileri

Selâtin camiler, geniş ve zengin vakıflara sahip camiler olup, bünyesinde yer alan tüm hayrî müesseseler ile külliye olarak vücuda getirilmiştir. Bir imparatorluk başşehri olduğunu dikkate aldığımızda en fazla selâtin camine sahip olan şehir, hiç şüphesiz İstanbul'dur. İstanbul selâtin camilerinin en çok bilinenleri şu şekilde sıralanabilir: Ayasofya Camii, Eyüp Camii, Ayazma Camii, Fatih Camii, Bayezid Camii, Yavuz Selim Camii, Şehzade Camii, Süleymaniye Camii, Sultan Ahmed Camii, Nuruosmaniye Camii, Laleli Camii, Üsküdar Selimiye Camii, Nusretiye Camii, Mecidiye Camii, Teşvikiye Camii, Ortaköy Camii, Hamidiye (Yıldız) Camii, Emirgan (Mirgün) Camii, Beylerbeyi Camii, Valide-i Atik Camii, Valide-i Cedid Camii, Yeni Camii, Bezmialem Valide Sultan Camii, Hamid-i Evvel Camii.

İstanbul'da bulunan selâtin camiler içinde ilk sırada yer alan Ayasofya, Fatih Sultan Mehmed tarafından, fethin akabinde camiye çevrilerek, geniş vakıf tahsisi ile İstanbul'un imar edilmesinde önemli bir rol oynadığı gibi zengin vakıflar sayesinde çok sayıda cami görevlisini bünyesinde barındırmıştır. Ayasofya'dan sonra Fatih'in bizatihi kendi malından tesis ettiği ve İstanbul'un Osmanlı eseri olarak bilinen ilk selâtin cami ve büyük külliyesi olan Fatih külliyesi, bu imar faaliyetinin önemli bir kısmının şekillendirmiştir.<sup>14</sup> İstanbul'un imar edilmesinde ikinci merkez Bayezid Camii ve külliyesi olmuştur.<sup>15</sup>

Vakıf kayıtlarına bakıldığında, Osmanlı'nın Müslüman bakışıyla adeta yeniden inşa ettiği İstanbul'da, vakıflar, kişi istihdamı konusunda çok önemli bir yere sahiptir. En köklü vakıf olan Ayasofya vakfı başta olmak üzere Bayezid, Fatih, Süleymaniye, Sultan Ahmed gibi selâtin külliyelerinin cami ile birlikte külliyenin tümü için yüzlerce görevlisinin mevcut olduğu görülmektedir. Vakıfların faal olarak ayakta kalabilmeleri için bu istihdamın sürekli olması gerektiğinden, çok sayıda kişi buraya sevk edilmiştir.<sup>16</sup> Selâtin camilerdeki görev zenginliğini vakfiye kayıtlarından da görebiliriz. Vakfiyelerde kimin ne iş yapacağı, ne kadar vazife alacağı ve kişide

<sup>13</sup> MA, MSH DFT 01, 54.

<sup>14</sup> Ahmet Akgündüz-Said Öztürk, Yaşar Baş, *Kiliseden Müzeye Ayasofya Camii*, Osmanlı Araştırmaları Vakfı, İstanbul 2006, s. 135, 137.

<sup>15</sup> Semavi Eyice, "Camiler", *Dünden Bugüne İstanbul Ansiklopedisi*, Tarih Vakfı, Ankara 1994, Cilt: 2, s. 376-377.

<sup>16</sup> Ahmet Akgündüz-Said Öztürk, Yaşar Baş, *Ayasofya*, s. 136.



aranacak vasıflar tanımlanmıştır. Ayasofya, Bayezid, Süleymaniye, Nuruosmaniye selâtin camileri vakfiyelerinde yer alan bilgiler ışığında bu camilerin hademe-i hayratını yirmi farklı vazife olarak şu şekilde sıralayabiliriz<sup>17</sup>: İmam, müezzin, vâiz, hatip, mevlithan<sup>18</sup>, cüzhan<sup>19</sup>, Cuma vâizi/kürsü şeyhi, aşirhan, mütevellil, müsebbih, devirhan, sermahfil, na'than, muarrih, en'amhan, sûrehan (yâsînhan ve nebehan/ammehan), kelime-i tevhid-han, salavât-ı şerifehan, noktacı, ahkafhan, tebarekehan.

### 3.Selâtin Cami Görevlilerinin Eğitimi ve İntihâbi

Osmanlılarda selâtin camiler dışında kalan camilerde hademe-i hayratın seçiminde, temel dini bilgiler, Kur'an'ı doğru ve güzel okuma gibi bazı meseleler dışında fazla bir özelliğin aranmadığı anlaşılmaktadır. Ancak selâtin cami vazifelilerinin durumu farklı değerlendirilmelidir.<sup>20</sup> Selâtin cami görevlilerinin yetişmesi ve seçilmelerinde darulkurraların çok önemli bir yerinin olduğu görülmektedir. Bilindiği üzere darulkurralar esas itibariyle bir yüksek okul pozisyonunda olup, imam, müezzin, hatip, hafız, cüzhan, mevlithan gibi görevliler yetiştirirdi. Bu kurumlarda yetişen hafızlar, farklı üslup ve makamda Kur'an okuyarak sistemli bir eğitime tabi tutulurlardı. Bu sağlam eğitimle yetişen hafızlar, cami ve medreselerin vakfiyelerinde istihdamda öncelikli olurlar ve hatırı sayılır bir ücret alırlardı.<sup>21</sup>

### 31.İmamlık

Hademe-i hayrat içinde en önemli vazife ve selâtin camilerde sayı fazlalığı açısından en dikkat çeken görev, imamlıktır. Osmanlı Devleti'nde hademe-i hayrat içinde en geniş kadroyu oluşturan imamların, mahalle imamları<sup>22</sup> dışında sivil ve askerî alanlarda

<sup>17</sup> Selâtin camilerde bunun dışında da görevliler olduğu halde vakif kayıtlarında hademe-i hayrat içinde zikredilmediğinden burada onlara yer verilmemiştir.

<sup>18</sup> Selâtin cami görevlilerinde "han" ile biten vazifelerin olduğu dikkati çekmektedir. Han kelimesi, Türkçe'ye Farsça'dan geçmiştir. Okumak mastarından gelerek birleşik sıfat yapmada kullanılmıştır: Mevlithan, cüzhan vb. gibi. Bkz. *Türk Dili ve Edebiyatı Ansiklopedisi*, (haz.) Ezel Erverdi, Mustafa Kutlu, İsmail Kara, Ebubekir Erdem, Dergah Yayınları, İstanbul 1981, Cilt: 4, s. 93.

<sup>19</sup> Cüzhanlar namazlardan önce birer cüz okurlardı. Selâtin camilerinde cüzhanlar için ayrı kürsüler vardı. Bu kürsüler vâiz kürsüsünden daha küçük olurdu ve genelde iki duvarın arasına yerleştirilirdi. Ahmet Önkal, Nebi Bozkurt, "Cami", s. 56.

<sup>20</sup> Kemal Beydilli, *Osmanlı Döneminde İmamlar ve Bir İmamın Günlüğü*, Pınar Yayınları, İstanbul 2018, s. 31.

<sup>21</sup> Darulhuffazlar sadece hafız yetiştirirken, darulkurralar hafızlıktan başka Arapça'yı da öğreten bir yüksek okul pozisyonunda idi. Cahid Baltacı, "Osmanlı Devletinde Eğitim ve Öğretim", *Türkler*, Yeni Türkiye yay. Ankara 2002, Cilt: 11, s. 448; Çevrimiçi: <http://www.tas-istanbul.com/portfolio-view/suleymaniye-darulcurrasi/erişim: 30.07.2018>.

<sup>22</sup> Kadıların yardımcı olan mahalle imamları, mahallenin düzen ve asayişinden, içki içilen yerlerin tespitinden, fuhuş yapan kadınların mahalleden çıkarılmasından, mahalle ahalisinin İslâmî âdab üzere hayatlarını idame ettirmeleri ve dinî vazifeleri yerine getirmeleri gibi önemli işler üstlenmişlerdir. Mahalledeki bir ahlaksızlığı yerinde tespit etmek üzere baskın





görev yapan kalabalık bir grup olduğu bilinmektedir. İmamlar, devlet sistemi içerisinde askerî olarak vasıflanan, reayadan farklı olarak padişah beratı ile tayin edilerek vazife yapan bir zümreydi.<sup>23</sup> Dolayısıyla imamlar, keza müezzin ve hatipler, görevde oldukları müddetçe bazı vergilerden muaflardı.<sup>24</sup> Görev yaptıkları caminin vakıflarından, vazife olarak isimlendirilen ve günlük hesaplanan bir ücret alırlardı.<sup>25</sup>

İmamlık, vâizlik, hatiplik, dersiâmlık gibi vazifeler, vakıfların dini ve sosyal hizmetlerini devam ettirebilmeleri için ayrılan vazifelere verilen isim olan cihat-ı ilmiyye grubundandı. 17.yy'a kadar imamların tayinleri vakıf mütevellisinin veya vakıf nazırının teklifi ve kadının arzı ile gerçekleşirken, bu yüzyıldan itibaren söz konusu cihetlerin verilmesinde şeyhülislamın etkin bir yere sahip olduğu görülmektedir.<sup>26</sup> Bu cihetlerin idaresinde 1826 yılında kurulan Evkaf-ı Hümayun Nezareti ile farklı bir uygulamaya geçilmiştir. Buna göre cihet sayılarında önemli bir azaltma yapılarak daha merkezîyetçi bir uygulamaya tercih edilmiştir.<sup>27</sup>

Her durumda söz konusu cihetlerin verilmesinde son karar padişaha aittir.<sup>28</sup>

Selâtn cami görevlilerinin tayinleri silsileye tabi idi. Müderrislerin tayinlerinde ilk kademe olan ibtida-i hariçten sonra, Ayasofya, Sultan Ahmed, Süleymaniye, Bayezid, Fatih, Nuruosmaniye, Sultan Selim, Eyüp, Laleli, Valide Sultan, Şehzade, Üsküdar Valide Sultan, Ayazma, Beylerbeyi, Hasköy'de Valide Sultan, Selimiye, Nusretiye, Bahçekapısı (Yeni Camii) selâtn cami vâizlikleri ve ardından diğer camilerin vâizlikleri dağıtılırdı. Bu vâizlikler içinde en yüksek olanı, Ayasofya Camii vâizliği idi.<sup>29</sup> Vâizler büyük veya küçük hemen her camide olmakla birlikte selâtn cami ve büyük camilerde sayıları birden fazladır.

yaptıkları da olurdu. Vazifeleri din ile sınırlı değildir. Mahalle idaresinde etkin bir pozisyonları olduğu görülmektedir. Ayrıntılı bilgi için bkz. Kemal Beydilli, *Osmanlı Döneminde İmamlar*, s. 17-22.

<sup>23</sup> Beratın cinsine göre, verildiği kalem farklı olurdu. Tevliyet, imamet, hitabet, dersiâmlık, kayyumluk gibi vakıflarla ilgili tevcihlerin beratları, maliyeden verilmekteydi. Bkz. Mübahat Kütükoğlu, *Osmanlı Belgelerinin Dili*, Kubbealtı, İstanbul 1998, s. 132-133.

<sup>24</sup> Kemal Beydilli, *Osmanlı Döneminde İmamlar*, s. 11-12.

<sup>25</sup> Tuncay Başoğlu, "Vazife", *DİA*, Ankara 2012, Cilt: 42, s. 581.

<sup>26</sup> İsmail Hakkı Uzunçarşılı, *Osmanlı Devletinin İlmiye Teşkilatı*, TTK, Ankara 1988, s. 185.

<sup>27</sup> Mehmet İpşirli, "Cihet", *DİA*, Ankara 1993, Cilt: 7, s. 546-548; Kemal Beydilli, *Osmanlı Döneminde İmamlar*, s. 37.

<sup>28</sup> Mehmet İpşirli, "Cihet", s. 546-548.

<sup>29</sup> İsmail Hakkı Uzunçarşılı, *İlmiye*, s. 186. Selâtn cami vâizlikleri bir silsileye göre dağıtıldığı için bu silsilenin şeyhülislam tarafından padişaha arz edilmesinden sonra padişahın uygun görmesi ile tayin yapılırdı. Bkz. CA, HAT, 1355/53052 (29 Z 1222); HAT, 1513/37 (29 Z 1225) Silsileye uygun tayin örneği için bkz. Râşid Mehmed Efendi, Çelebizâde İsmail Âsım Efendi, Târîh-i Râşid ve Zeyli, haz. Abdülkadir Özcan, Yunus Uğur, Baki Çakır, Ahmet Zeki İzgöer, Klasik Yayınları, İstanbul 2013, Cilt: 2, s. 794.



### 3.2.Cuma Vâizliği (Kürsü Şeyhliği)

Büyük camilerde vâizlikten başka bir de Cuma vâizliği/kürsü şeyhliği adı altında mühim bir kadro vardır. Cuma vâizliği, "Hz. Peygamber'e ittiba maksadıyla", Arapça hazırlanan ve okunan hutbelerin, hutbede geçen ayet-i kerimelerin ve hadislerin Türkçe açıklamalarını Cuma namazından sonra cemaate açıklamak üzere ve sadece bu iş için ihdas edilmişti.<sup>30</sup> Cuma vâizliği, bu işe tayin edilen zevat açısından bir silsile ve ilmî meratip halini almıştı.<sup>31</sup> Cuma vâizliği için kürsü şeyhliği, selâtin şeyhliği gibi ifadeler de kullanılmaktadır. Bu görevi ifa edenlere de "Cuma vâizi, katar şeyhi, selâtin şeyhi" denirdi. Bu vazifenin şeyhlik şeklinde anılmasının sebebi, bu görevi ifa edenlerin ilk dönemlerde genellikle bir tekke şeyhi olmasıydı.<sup>32</sup> Ancak bununla birlikte tekke ile bağlantısı olmayan ulemeden da bu vazifeyi yapanlar olmuştu.

İlk Cuma vâizinin Fâtih Sultan Mehmed zamanında ve Eyüp Sultan Camii'nde olduğu tahmin edilmekle birlikte başlangıçta yedi selâtin camiinde kürsü şeyhliği mevcuttu. Bunlar, Ebu Eyüp el-Ensari, Sultan Selim, Sultan Mehmed, Sultan Bayezid, Süleymaniye, Sultan Ahmed ve Ayasofya camileri idi.<sup>33</sup> 1789 senesi itibariyle 14 selâtin cami olup, her birinde Cuma vâizi vardı.<sup>34</sup>

Elimizdeki bilgilere göre XVIII. yüzyıla kadar uzanan yerleşmiş sisteme göre en alta Eyüp Sultan Camii bulunmaktaydı. Bu camide göreve başlayan Cuma vâizi, Sultan Selim, Fâtih Sultan Mehmed, Sultan Beyazıt, Süleymaniye ve Sultan Ahmed camilerinde sırayla görev yaptıktan sonra en üstte yer alan Ayasofya'ya kürsü şeyhi tayin edilirdi. Ayasofya kürsü şeyhi protokolde en önde idi. Onunla birlikte Sultan Ahmed, Fâtih ve Beyazıt gibi selâtin camilerinin vâizleri de protokolün en önünde bulunurdu. Bir kişinin Ayasofya'da kürsü şeyhi olabilmesi için daha önce selâtin camilerde vâizlik yapmış olması gerekirdi.<sup>35</sup> Ayasofya vâizi vefat ederse Süleymaniye vâizi Ayasofya'ya, Bayezid vâizi de Süleymaniye'ye vâiz olarak tayin edilirdi.<sup>36</sup> Tertip ve terfilerin İstanbul'daki otuz üç selâtin camisiyle sınırlı olduğu, bunun dışındaki kürsü şeyhliklerinin bu silsilede olmadığı bilinmektedir.

<sup>30</sup> Mehmed Emin, "Kürsü Şeyhliği", *Sebilürreşad*, 11 Şevval 1337/10 Temmuz 1335, Cilt: 17, sayı: 427-428, s. 89.

<sup>31</sup> Cuma vâizi tayinleri hakkında bkz. CA, C. MF, 163/8139 (8 B 1180).

<sup>32</sup> Mehmet İpşirli, "Ayasofya Kürsü Şeyhliği", *DİA*, Ankara 1991, Cilt:4, s. 224.

<sup>33</sup> İrfan Başkurt, "Osmanlı'dan Cumhuriyet'e Kürsü Şeyhliği", *İslâm Araştırmaları Dergisi*, sayı: 27, İstanbul 2012, s. 120.

<sup>34</sup> Taylesanizâde Hâfız Abdullah Efendi Tarihi, *İstanbul'un Uzun Dört Yılı (1785-1789)*, (haz.) Feridun M. Emecen, TATAV, İstanbul 2003, Cilt: 1, s. 321, 61,

<sup>35</sup> Mehmet İpşirli, Kürsü Şeyhliği, s. 224; Ömer Faruk Köse, "Cuma Vâizliği", *DİA*, Ankara 2016, Cilt: Ek-1, s. 273.

<sup>36</sup> Abdülkadir Efendi, *Topçular Katibi Abdülkadir (Kadri) Efendi Tarihi*, (haz.) Ziya Yılmaz, TTK, Ankara 2003, Cilt: 2, s. 1169-1170.



Cuma vâizliğinde ilim, istikamet, güzel ahlâk, güçlü hitabet gibi önemli birçok vasıf bir arada istenmektedir.<sup>37</sup> Mesela, müfessir ve muhaddis vasıfları ile tanımlanan Süleymaniye Camii vâizi Emir Efendi'nin her Cuma verdiği vaazlarla insanların gönüllerinde taht kurduğu, cemaatin vaazlarından ve derslerinden çokça istifade ettiği kaynaklarda yer almaktadır. Yaptığı tefsir ve hadis derslerinden sonra halkın sorularına fetva veren Emir Efendi, terfien Ayasofya Camiine tayin edilmiş ve Kur'an tefsiri yaparken vefat etmiştir.<sup>38</sup> Meşhur kürsü şeyhlerinden olan ve 3. Mehmed'in daveti ile İstanbul'a gelen Halvetiye tarikatı şeyhi Abdülmecid Sivasî Efendi, padişahın isteği ile Ayasofya Camii'nde vaaz verirken bir yandan da hadis ve tefsir dersleri yapmıştır. Ancak halkın vaaz ve derslerine olan aşırı ilgi ve teveccühü üzerine Ayasofya'da halvet-i erbaîniyye'ye oturmak zorunda kalmış, erbain tamamlandıktan sonra buradaki vaazlarını sona erdirerek Eyüp'e yerleşmiştir. Bir süre sonra Şehzade Cami vâizliğine, ardından Sultan Selim Camii'ne tayin edilmiştir. Abdülmecid Efendi'nin Süleymaniye ve Fatih selâtin camilerinde de tefsir dersi ve vaaz verdiği bilinmektedir. Sultan Ahmed Camii'nin açılışı sırasında da hazır bulunan Abdülmecid Sivasî Efendi, bu caminin Cuma vâizi olarak tayin edilmiş, ilk Cuma vaazını kendisi vermiş, vefat edene kadar (ö. 1639) bu görevi ifa etmiştir.<sup>39</sup> Selâtin Cami kürsü şeyhleri aynı zamanda padişah ve ailesinin vâizi olarak görev yaparlardı.<sup>40</sup>

Meşihat Arşivi'nde yer alan sicil dosyalarının bazılarında rastlanan kayıtlarda kürsü şeyhliğine tayinde bir imtihan yapıldığı görülmektedir. Yenibahçe Valide Sultan Camii'nde Cuma vâizi olan Ömer Fehmi Efendi (ö.1329) 1314 senesinde imtihanda başarılı olduktan sonra 1319 senesinde Aksaray Valide Sultan Cami Cuma vâizi olmuş, vefatına kadar da Yenibahçe Valide Sultan Camii'nde Cuma vâizliği yapmıştır. Bu zaman zarfında 12 farklı camide Cuma vâizliği yaptığı görülmektedir.<sup>41</sup> Şehzade Cami Cuma vâizi olan Süleyman Şakir Efendinin sicil dosyasına bakıldığında ise 1304 senesinde yapılan zeyl-i meşayih imtihanında başarılı olduğu, baş mülazım itibar bulunduğu bilgisi yer almaktadır. 1306 senesi ortasında Aksaray Valide Sultan Camiinde 40 yaşında iken 195 kuruşla Cuma vâizi tayin edilmiştir. En son Şehzade Cami Cuma vâizidir ve 700 kuruş

<sup>37</sup> Ömer Faruk Köse, "Cuma Vâizliği", s. 273.

<sup>38</sup> Hasan Beyzade Ahmed Paşa, *Hasan Beyzade Tarihi*, (haz.) Nezih Aykut, TTK, Ankara 2004, Cilt: 2, s. 793, 914.

<sup>39</sup> Cengiz Gündoğdu, "Sultan Ahmed Câmî İlk Cum'a Vâizi: Abdülmecid Sivasî (971/1563-1049/1639) (Vâizlik Hizmetleri, Sultan Ahmed Câmî'ne Atanması, Va'z Uslûbu)", *Tasavvuf*, Ankara 2000, Cilt: 2, sayı: 4, s. 43-45.

<sup>40</sup> Taylesanizâde, *İstanbul*, s. 206. Bir defasında, Laleli Cami Cuma şeyhi olan Mardinî eş-şeyh es-seyyid Halil Efendi saray-ı hümayunda vaaz verir iken padişahla ilgili ileri geri konuştuğu için üzerindeki bütün cihetler alınarak Mardin'e sürülmüştü. Kayıtlardan, kendisinin on sene sonra İstanbul'a dönebildiği anlaşılmaktadır. Bkz. Taylesanizâde, *İstanbul*, s. 206-207.

<sup>41</sup> MA, *MSH SAİD*, 33/12/5218.



almaktadır.<sup>42</sup> Bir başka Cuma vâizi Mehmed Hulusi Efendi de 44 yaşında Aksaray Valide Sultan Cami şerifi kürsü şeyhi olarak tayin edilmiştir. 12 sene medrese tahsil etmiş ve icazetlidir. 1305 senesinde kürsü şeyhliği imtihanında mülazemete muvaffak olmuştur. Bir yıl sonra münhal olan Aksaray Valide Sultan Camii'nde kürsü şeyhi olmuştur. Mehmed Hulusi Efendi'nin sicil dosyasında yer alan bilgilerden, bu vazifeyi yerine getirirken sadece vaaz vermeyip, medrese talebelerine sarf dersi de verdiği anlaşılmaktadır. Ancak bu sırada yaşanan deprem sebebiyle medreseler harap olmuş, talebelerin ikameti sıkıntılı bir hal almıştır. Bu sebeple talebelerle yaşadığı bazı sıkıntılar onu dersi terk etmeye mecbur bırakmıştır. 1900 yılında yapılan zamma kadar 207 kuruş alan Mehmet Hulusi Efendi, bu tarihte 417,5 kuruş almaya başlamıştır. Meşrutiyetin ilanından sonra maaşı 600 kuruşa ulaştığı görülmektedir.<sup>43</sup>

### 3.3.Müezzinlik

Selâtin cami vazifeleri içinde önemli bir başka vazife müezzinliktir. Müezzinler de sayıca fazla olan görevli grubudur. Selâtin cami müezzinlerinin aldıkları ücret diğer müezzinlerden daha yüksek olduğu gibi padişah ve devletin ileri gelenleri camilerinde namaz kıldığında hatırı sayılır miktar bahşiş alırlardı.<sup>44</sup> Müezzinlerin tayini önceleri mütevellinin teklifi ve şeyhülislamın tasdiki ile olurken 2. Mahmud döneminden itibaren Evkaf-ı Hümayun Nezareti tarafından tayin teklifi yapılmaya başlanmıştır.<sup>45</sup> Müezzin tayininde dini bilgiler ve güzel ses dışında sağlam bir musiki bilgisine sahip olma gibi özellikler aranırdı.<sup>46</sup> Tayinlerine esas olan imtihandı. Mesela Yeni Cami müezzinliği için yapılan imtihanda otuz altı müezzin muvaffak olabilişti.<sup>47</sup>

### 3.4.Hatiplik

Selâtin cami hatipleri ise darulkurralarda eğitim gördükten sonra tayin edilirdi. Hatiplerin güzel sesli, Kur'an'ı güzel okuyan kimselerden olmasına dikkat edilirdi. Mesela Fatih Sultan Mehmed'in vakfiyesinde yer alan Ayasofya Camii vazifelerinde hatibin hoş sesli, latif okuyuşa sahip olması gerektiğine dikkat çekilmiştir. Hatip, Ehl-i sünnet'e mensup, dinin emir ve yasakları hakkında sağlam bilgisi olan, insanlar arasında takva sahibi, güvenilir bilinen birisi olmalıdır. Cuma namazı öncesinde konuşacak, hutbeden sonra

<sup>42</sup> MA, MSH SAİD, 88/26/3869.

<sup>43</sup> MA, MSH SAİD, 90/20/5885.

<sup>44</sup> Taylesanizâde, İstanbul, s. 334.

<sup>45</sup> Mustafa Sabri Küçükkaşçı, "Müezzin", s. 494-496. Taşra müezzinleri ise kadının ilamı, şahsın dilekçesi ve mütevellinin arzı ile tayin edilmişlerdir. Bkz. Aynı yer.

<sup>46</sup> Mustafa Sabri Küçükkaşçı, "Müezzin", s. 493.

<sup>47</sup> Abdülkadir Efendi, *Tarih*, s. 653.



Cuma namazını kıldıracaktır.<sup>48</sup> Selâtn camiler içinde en önde geleni Ayasofya olduğu için Ayasofya'nın hatibi, İstanbul'un ve Ayasofya'nın kılıç ile fethedildiğinin işareti olarak Cuma ve bayram namazlarında hutbeye kılıç kuşanarak çıkar ve gümüş tel takardı. Ayrıca bir kanûn-ı kadîm olarak Ramazan ve kurban bayramında sabah namazını Kubbealtı'nda vezir ve ulemaya Ayasofya hatibi kıldırırdı.<sup>49</sup> Selâtn cami hatiplerine kimi zaman padişahın ihsanı olarak nişan verilirdi.<sup>50</sup>

## 4.Selâtn Cami Görevlilerinin Çeşitli Merasimlerdeki Yerleri

### 4.1.Muayede

Ramazan ayının 28. günü sadrazamın konağında gerçekleştirilen bayramlaşmada selâtn cami şeyhleri de hazır bulunurlardı. Meşayih, ilk sırada, destarı âdi ve bol yünlü kürk ile arz odasına gelirlerdi. Üzerlerinde örf denilen başlık olurdu ve sadrazamla bayramlaşırlardı. Bayramlaşmadan sonra Ayasofya şeyhi dua yapardı. Duadan sonra selâtn cami şeyhlerine surre içinde bahşişler takdim edilirdi. En yüksek bahşışı, 25 kuruş ile Ayasofya şeyhi alırken diğerleri 20'şer kuruş alırdı. Selâtn cami şeyhleri arz odasından ayrılmadan sadrazamın bayramını tebrik için odaya girilmezdi. Bayramlaşmanın nihayetinde selâtn şeyhleri orada hazır bulunanlarla bayramlaşırlardı.<sup>51</sup>

### 4.2. Arife Divanı

Topkapı Sarayı'nda Ramazan bayramından bir gün önce gerçekleştirilen törene arife divanı adı verilir, bu törende padişah ile Enderun halkı bayramlaşırdı. Törenin nihayete ermesi ile padişah arz odasına geçer, selâtn cami imam ve hatipleri arz odasına gelecek birer aşır okuduktan sonra arz odasından ayrılırlardı. Bu sırada kendilerine bir miktar bahşiş verilirdi.<sup>52</sup>

### 4.3. Mahya Yakılması ve Ramazan Hazırlıkları

Ramazan ayında selâtn camilerinde mahyanın yaygınlaşması Sultan 3. Ahmed dönemindeydir. 1721 yılına kadar Ramazan'da yalnızca Süleymaniye, Sultan Ahmed ve Bahçekapı Valide Sultan

<sup>48</sup> *Fatih Sultan Mehmed Vakfiyeleri*, (haz.) Cengiz Şeker, Vakıflar Genel Müdürlüğü, Ankara ty., Çamlıca Kültür ve Yardım Vakfı, İstanbul ty., s. 58 (Vezâif-i Câmi-i Ayasofya, 305).

<sup>49</sup> Ahmet Akgündüz-Said Öztürk, Yaşar Baş, *Ayasofya*, s. 350, 353.

<sup>50</sup> CA, HAT, 1424/58288 (8 M 1256).

<sup>51</sup> Ertuğrul Yıldırım, *Arşiv Belgelerinden Hareketle 18. Yüzyıl İstanbul'unda Ramazan*, Yüksek Lisans Tezi, Marmara Üniversitesi, Sosyal Bilimler Enstitüsü, İstanbul 2013, s. 70, 78.

<sup>52</sup> Mehmed Es'ad Efendi, *Mehmed Es'ad Efendi'nin Teşrifat-ı Kadime'si: Osmanlı İmparatorluğunda Teşrifat*, (haz.) H. Ahmet Arslantürk, Miraç Tosun, Serdal Soyluer, Okur Kitaplığı, İstanbul 2012, s. 80; Ertuğrul Yıldırım, *İstanbul*, s. 72.



### 3. OTURUM

## Osmanlı'dan Cumhuriyet'e Hademe-i Hayrat

Tuğba AYDENİZ

camilerine mahya kuruluyorken 1722'de dönemin sadrazamı Nevşehirli Damad İbrahim Paşa tarafından İstanbul'un selâtin camilerinin hepsine mahya kurulması için bir irade yayımlanmıştır.<sup>53</sup> Ramazan hilali görüldüğünde önce padişaha haber verilir, padişahın izni ile selâtin cami müezzinlerine haber gönderilerek, mahya ve kandil yakılarak ramazanın başladığının halka duyurulması ferman olunurdu. Selâtin camilerin avlularında özellikle Fatih, Sultan Mehmed, Sultan Bayezid ve Ayasofya camilerinin avlularında Ramazan sergileri kurulurdu.<sup>54</sup> Bu ay süresince selâtin camilere özel hafızların getirildiği ve ay boyunca tam bir Kur'an ziyafeti verildiği bilinmektedir. Mesela 1862 yılı Ramazan'ında İstanbul'da bulunan Hıdiv İsmail Paşa, Yeni Cami, Bayezid ve Mirgün camilerine Mısır'dan getirttiği hafızları dinlemeye gitmişti. Fuat Paşa 22 Kasım 1861'de sadrazam olduğunda Nuruosmaniye Camii'ne devrin en meşhur hafızlarından Galip Efendi'yi ve Murat Molla Dergâhı postnişini Reisülkurra Feyzullah Efendi'yi vâiz tayin etmişti. Dönemin şahitleri, devlet ricalinin bu hocaları dinlemek için önce Nuruosmaniye'ye geldiğini, buradan Bayezid Camii'ne geçtiklerini nakletmektedir. Yine dönemin dikkate değer vâizlerinden İslam hukukuna vâkıf olan Ali Suavi Efendi'nin 1863 senesinde Şehzade Camii'nde anlattığı vaazların halk üzerinde derin bir tesir bıraktığı dile getirilmektedir.<sup>55</sup>

Ramazan ayına mahsus tayin edilen selâtin cami kürsü şeyhlerinin sayıları yıla göre değişkenlik göstermiştir. Mesela, Meşihat Arşivi'nde yer alan 1282/1866 senesine ait bazı kayıtlarda Ramazan ayında 26 selâtin cami kürsü şeyhi görevlendirilmiş, alacakları toplam ücret 16 bin kuruş olarak kayda geçmiştir.<sup>56</sup> 1283/1867 senesinde görevli 31 kürsü şeyhi vardır.<sup>57</sup> 1284/1868 senesi Ramazan'ında 27 kürsü şeyhi görevli olup toplamda 13500 kuruş almışlardır. En yüksek ücreti 1000 kuruş ile Ayasofya kürsü şeyhi alırken diğer selâtin cami şeyhleri ise 500'er kuruş almıştır.<sup>58</sup> 1286/1870 senesinde kürsü şeyhlerine 15500 kuruş ayrılmıştır.<sup>59</sup>

<sup>53</sup> Bkz. Râşid Mehmed Efendi, Çelebizâde İsmail Âsım Efendi, Târîh-i Râşid ve Zeyli, Târîh-i Çelebizâde, haz. Abdülkadir Özcan, Yunus Uğur, Baki Çakır, Ahmet Zeki İzgöer, Klasik Yayınları, İstanbul 2013, Cilt: 3, s. 1291, 1317.

<sup>54</sup> Ertuğrul Yıldırım, *İstanbul*, s.32.

<sup>55</sup> Balıkhane Nazırı Ali Rıza Bey, *Bir Zamanlar İstanbul*, (haz.) Niyazi Ahmet Banoğlu, ty, yy, s. 158, 162.

<sup>56</sup> MA, MSH DFT 01, 54/1/13.

<sup>57</sup> MA, MSH DFT 01, 54/1/12 ve 13.

<sup>58</sup> MA, MSH DFT 01, 54/1/14 (Ayasofya Camii, Sultan Ahmed Camii, Süleymaniye Camii, Fatih Camii, Bayezid Camii, Nuruosmaniye Camii, Eyüp Camii, Laleli Camii, İstanbul Yeni Camii, Şehzade Camii, Üsküdar Yeni Camii, Üsküdar Ayazma Camii, Hırka-i Şerif Camii, Haseki Camii, Mahmut Paşa Camii, Beşiktaş Camii, Horhor'da İsmail Efendi Camii, Asariye Camii, Zal Paşa Camii, Nusretiye Camii, Cerrahpaşa Camii, Davut Paşa Camii, Rumeli Feneri Camii, Arap Camii, Fındıklı Camii, Hidayet Camii, Mihrimah (Üsküdar) Camii); MA, MSH DFT 01, 54/1/16; MA, MSH DFT 01, 54/1/12.

<sup>59</sup> MA, MSH DFT 01, 54/1/16.



#### 4.4. Sadrazam ve Şeyhülislamın İftar Daveti

18.yy'a ait bazı kayıtlarda sadrazam tarafından, konağında verilen iftar davetine, devlet adamları, ulema ve selâtin cami şeyhlerinin davet edildikleri yazmaktadır.<sup>60</sup> Davetin sonunda meşayihe hediye olarak biraz para, birer top ferace ve sincap kürk verilirdi. 1199/1785 senesi ramazanında şeyhülislamın verdiği iftara iştirak eden 14 şeyh efendiye 11 kuruş atıyye verilmiştir.<sup>61</sup>

#### 4.5. Hırka-i şerif Ziyareti

Padişahların mutad ziyaretlerinden birisi, Ramazan ayının 15. Günü yaptıkları hırka-i şerif ziyaretleri idi. Yanlarında bazı devlet görevlileri olduğu halde yaptıkları bu ziyarete davet edilenler, sadrazam, vezirler ve şeyhülislamdan başka selâtin cami şeyhleri idi. Bunların dışında kimse bu ziyarete katılamazdı.<sup>62</sup> Padişahlar, vakit namazlarını çoğunlukla Topkapı Sarayı'ndaki camide kılmalarına rağmen teravih namazında tercihleri Ayasofya, Sultan Ahmed, Bayezid, Fatih, Süleymaniye gibi selâtin camiler olurdu. Bu ziyaretlerin birinde Sultan 3. Mustafa, teravih için Ayasofya'yı tercih etmiş, namaz sonrasında aşırhan, mütevellil, kayyımbaşılara altın dağıtmış, başka bir sefer Süleymaniye'de namazı eda ettikten sonra aşırhanlara altın dağıtmıştı.<sup>63</sup>

#### 4.6. Bazı Merasimler, Açılışlar ve Önemli Günlerde Vazifeleri

Selâtin cami imamları padişahların cenazelerinin yıkanmasında hazır bulunurlardı.<sup>64</sup> Cülûs ve mevlidlerde, şehzadelerin sünnet merasimlerinde, sultan düğünlerinde ve açılış törenlerinde, fethe edilen kalelerin anahtarları geldiğinde sarayda yapılan merasimlerde Ayasofya kürsü şeyhleri dua ederdi.<sup>65</sup> Şehzadelerin Kur'an-ı Kerim ve Buhari'yi hatmetmeleri esnasında yapılan hatim duasına Ayasofya ve valide sultan camileri şeyhleri davet olunurdu. Kürsü şeyhleri Mevlid merasimine katılırdı. Bu merasimde Ayasofya Kürsü şeyhi, Sultan Ahmed kürsü şeyhi ve nöbetçi şeyh, vaaz u nasihat ederdi. Her şeyhin kürsüye çıkışında şerbet ve buhur dağıtılırdı. Bu kaide 1715 emr-i hümayunu ile terk edildi ve bunun yerine Hz. Muhammed'in veladeti bahsini okunduğu sırada ayağa kalkıp oturulup bir kere şerbet verilmesi usulü benimsendi. Vaazını tamamlayan

<sup>60</sup> Ertuğrul Yıldırım, *İstanbul*, s. 40.

<sup>61</sup> Taylesanizâde, *İstanbul*, s. 387, 81.

<sup>62</sup> H. Ahmet Arslantürk, Miraç Tosun, Serdal Soyluer, *Tesrifat*, s. 49; Taylesanizâde, *İstanbul*, s. 390.

<sup>63</sup> Yunus Irmak, *III. Mustafa Ruznamesi (H. 1171-1177 / M. 1757-1763)*, Yüksek Lisans Tezi, Marmara Üniversitesi, Sosyal Bilimler Enstitüsü, İstanbul 1991, s. 61.

<sup>64</sup> Sultan 2. Mustafa'nın vefatında kendisini yıkayanlar içinde Ayasofya Camii imam-ı evveli de bulunmaktaydı. Râşid Mehmed Efendi, Çelebizâde İsmail Âsım Efendi, *Târîh*, 2, 716.

<sup>65</sup> Mehmet İpşirli, *Ayasofya Kürsü Şeyhliği*, s. 224; Ahmet Akgündüz-Said Öztürk, Yaşar Baş, *Ayasofya*, s. 356.



şeyhlerin her birine kürsüden indiğinde darüssaade ağası katibinin eliyle ferace kürk giydirilir ve surreleri verilir.<sup>66</sup>

Bazı mühim ziyaretlerde selâtin cami vâizlerinin de hazır buldukları bilinmektedir. Mesela 1127/1715 senesinde Galata Sarayı, yapılan kapsamlı tamiratının bitiminde selâtin cami vâizlerinin de aralarında olduğu şeyhülislam ve sadrazamdan oluşan bir grup tarafından ziyaret edilmiş, meşayih-i izam tarafından dualar edilmiştir.<sup>67</sup> Yine Hz. Peygamber'in doğumu olan mevlid kandili, miraç gecesi, kurban bayramının birinci günü padişahın hatt-ı hümayunu ile selâtin cami kayyımbaşlarının minarelerde kandiller yakmaları suretiyle ilan edilmiştir.<sup>68</sup>

Bazı selâtin cami vâizlerinin sefer-i hümayuna katıldığı kaynaklarda yer almaktadır. Mesela Eğri seferinde Ayasofya vâizi Mehmed Efendi ve Süleymaniye vâizi hayır duada bulunarak Fetih suresi okumuşlardır.<sup>69</sup> Selâtin camilerin temel atma merasiminde Ayasofya vâizi de hazır bulunurdu.<sup>70</sup> Liva-i şerif alayı ve alay-ı seyfe selâtin cami şeyhleri katılırlardı.<sup>71</sup> Ayrıca 3.Selim'in Ok meydanında gerçekleştirilen kabza ziyafetine selâtin şeyhlerinin de iştirak ettiği, ordunun muzafferiyeti için dua ettikleri bilinmektedir.<sup>72</sup>

#### 4.7.Cülûsun Halka İlanı

Şehzadelerin tahta oturması olan cülus, Ayasofya, Sultan Mehmed ve Süleymaniye ve Sultan Ahmed selâtin camilerinden müezzinbaşlılar tarafından verilen salâ ile halka ilan edilirdi.<sup>73</sup>

#### 4.8.Padişahların, Hanedanın ve Devlet Adamlarının Vefatında Selâtin Cami Görevlileri

Vefat eden padişahların ve hanedandan vefat edenlerin cenaze merasimlerinde selâtin cami görevlileri hazır bulunurdu. Cenaze namazının kılınmasının ardından tekbirler getirilerek Ayasofya kürsü şeyhi başta olmak üzere diğer meşayih ve müezzinler hayır duada bulunurlar, definden sonra imam ve hatipler cüz okurlardı.<sup>74</sup> Vefatlarda salâyı selâtin cami müezzinleri verirdi. Sultan Abdülhamid'in kerimesi Emine Sultan'ın vefatında Ayasofya, Sultan

<sup>66</sup> Ahmet Akgündüz-Said Öztürk, Yaşar Baş, *Ayasofya*, s. 356.

<sup>67</sup> Râşid Mehmed Efendi, Çelebizâde İsmail Âsım Efendi, *Târîh*, 2, 891.

<sup>68</sup> CA, HAT, 228/12678 (29 Z 1205); HAT 228/12743 (29 Z 1220); HAT, 1451/14 (12 Ra 1203), HAT, 1466/37 (1 Z 1211).

<sup>69</sup> Abdülkadir Efendi, *Tarih*, s. 111, 161.

<sup>70</sup> Abdülkadir Efendi, *Tarih*, s. 196.

<sup>71</sup> Taylesanizâde, *İstanbul*, s. 277, 365-366.

<sup>72</sup> Taylesanizâde, *İstanbul*, s. 410, 412.

<sup>73</sup> H. Ahmet Arslantürk, Miraç Tosun, Serdal Soyluer, *Teşrifat*, s. 147.

<sup>74</sup> Abdülkadir Efendi, *Tarih*, s. 54; Câbi Ömer Efendi, *Câbi Tarihi*, (haz.) Mehmet Ali Beyhan, TTK, Ankara 2003, Cilt: 2, s. 863. Selâtin cami şeyhleri Şeyhülislamın cenaze törenine de iştirak ederlerdi. Aynı eser, s. 912.





Mehmed, Süleymaniye, Sultan Ahmed camilerinde müezzinbaşlıklar tarafından salâ verilmiş, (2 Recep 1205/9 Mart 1791) defin sırasında selâtin imamları ve hafızları yâsîn suresini okumuş, selâtin cami şeyhleri de dua etmişlerdi.<sup>75</sup>

#### 10.Ordu Seferde İken Muzaffer Olması Duası

Ordu sefere çıktığında padişahın fermanının, selâtin cami imamlarına okunarak, ordunun muzaffer olması için her bir selâtin cami-i şerif hademesinden on kişinin, akşam namazından sonra 1001 salat-ı tünce okumaları ve her bir selâtin cami minaresinden Cin suresi okutulmuştur.<sup>76</sup>

### 5. Bazı Selâtin Camilerin (Ayasofya (1453), Bayezid (1505), Süleymaniye (1557), Nuruosmaniye (1755)) Görevli Sayısı ve Görevlilerin Aldıkları Yevmî Ücretler

Fatih'in vakfiyesine göre Ayasofya Camii görevlilerinin toplamda yaklaşık 60 kişi olduğu görülmektedir. Bu kişi sayısı hademe-i hayrat ile sınırlıdır. Bunun dışında camide görevli daha fazla kişi vardır. Cami görevlilerinin aldığı ücretler şu şekildedir: 1 hatip yevmî 20 dirhem, 1 imam yevmî 15 dirhem, 10 hafız (biris başhafız yevmî 7 dirhem) yevmî 5 dirhem, hafız ve ulemadan 20 kişi yevmî 2 dirhem, toplam 14 mühellil ve müsebbih yevmî 1 dirhem (reislerine yevmî 3 dirhem), 1 muarrif yevmî 7 dirhem, 6 müezzin yevmî 6 dirhem, 4 kayyım yevmî 5 dirhem almaktadır. Camideki hademe-i hayratın sayısının zaman içinde artmış olduğu görülmektedir. Hafız ve ulemadan 20 kişi günlük birer cüz okuyacaklardır. Müsebbih ve mühellil olanlar günde 5000 defa kelime-i tevhid okuyarak sayıyı 70 bin kelime-i tevhide tamamlayacaklardır.<sup>77</sup>

Vakıf kayıtlarında Ayasofya Camii'nde 1845-1860 yılları arasında üç imam vazife yapmaktadır. Bu tarihte selâtin cami şeyhlerinin sayısı 25'tir. Sultan Abdülmecid döneminde bir muayede sırasında selâtin cami şeyhleri padişaha takdim ettikleri niyaznamede kendilerine maaş bağlanmasını istemişler, bunun üzerine Ayasofya ve Sultan Ahmed gibi selâtin cami şeyhlerinin ilmî durumları dikkate alınarak aralarında dağıtılmak üzere toplamda 3000 kuruş verilmiştir. Bu vesile ile sayıları 114'ü bulan diğer selâtin cami imam ve hatiplerine verilen 20 kuruş az bulunarak kişi başı 100 kuruş olacak şekilde tahsisat yükseltmesi yapılmıştır. Selâtin cami görevlilerine ev almaları için tahsisat ayrıldığı da bilinmektedir. Mesela Fatih'in vakfiyesinde bunun için bir madde yer almaktadır. Sultan

<sup>75</sup> H. Ahmet Arslantürk, Miraç Tosun, Serdal Soyler, *Teşrifat*, s. 153-154.

<sup>76</sup> Taylesanizâde, *İstanbul*, s. 404.

<sup>77</sup> Ahmet Akgündüz-Said Öztürk, Yaşar Baş, *Ayasofya*, s. 136.



Abdülaziz zamanında da Ayasofya ikinci ve üçüncü imamına ev almaları için 5000 kuruş tahsis edildiği görülmektedir.<sup>78</sup>

Sultan Bayezid Camii hademe-i hayratının sayıları ve alacakları miktar ise şu şekildedir: 1 hatip yevmî 25 dirhem, 2 imam yevmî 10 dirhem, 9 devirhan yevmî 3 dirhem (1 sermahfil<sup>79</sup> yevmî 6 dirhem), 1 na'than yevmî 5 dirhem, 1 muarrif yevmî 5 dirhem, 90 cüzhan yevmî 2 dirhem (sermahfil 3 dirhem), 5 en'amhan yevmî 5 dirhem, 2 sûrehan (yâsînhan ve nebehan) yevmî 4 dirhem, 20 kelime-i tevhidhan yevmî 2 dirhem (reise 3 dirhem), 10 salavat-ı şerifehan yevmî 2 dirhem (reis olana 3 dirhem), 8 müezzin yevmî 5 dirhem, 1 noktacı yevmî 3 dirhem.<sup>80</sup> Buna göre toplamda 150 kişi görev yapmaktadır.

Süleymaniye Camii görevlilerine baktığımızda ise tablo şu şekildedir<sup>81</sup>: Vakfiyede görevli toplam 781 kişinin 228'i camide vazifelidir. 1 vâiz yevmî 15 akçe ile, 1 hatip yevmî 30 akçe ile, 2 imam kişi başı yevmî 10 akçe ile, 24 müezzin kişi başı yevmî 5 akçe, 10 devirhan -birisini sermahfil ve yevmî 5 akçe-, 9 devirhan yevmî 3 akçe, 1 meddah yevmî 6 akçe, 1 muarrif yevmî 6 akçe, 120 cüzhan dört grup halinde her grubun başında olan kişi 3 akçe, geri kalan 116 kişi 2'şer akçe, 1 noktacı yevmî 2 akçe, 41 En'amcı 3'er akçe, biri reis olmak üzere 20 mühellil, reis olan 3 akçe, geri kalanlar 2'şer akçe almaktadır.<sup>82</sup>

Vakfiye kayıtlarına göre Nuruosmaniye Camii'nde hademe-i hayrat şu şekilde belirlenmiştir. Cuma ve bayram hutbelerini irad etmek için 1 hatip yevmî 50 akçe almaktadır. Vakfiyede haftanın pazartesi, perşembe ve cuma günleri vaaz vermek üzere ayrı vâizler mevcuttur. Toplam 3 vâiz görev yapacaktır. Bu vâizler içinde en yüksek ücreti yevmî olarak Cuma vâizi alacak olup yevmî 80 akçedir. Diğer vâizler ise yevmî 30 akçe alacaktır. 3. Osman'ın annesi Şehsuvar valide sultanın ruhu için pazar günleri vaaz etmek üzere de bir vâiz tahsis edilmiştir. Bu vâiz de yevmî 20 akçe alacaktır. Camide görevli üç imam olduğu görülmektedir. İmamlar 50 akçe imamet için, 15 akçe de mihrabiye olmak üzere toplam 65 akçe yevmî almaktadır. İmam aynı zamanda kendine ayrılan meşrutada oturacaktır. Camide ehliyetli 2 kişi na'than olacak, ilki yevmî 10 akçe ikincisi 6

<sup>78</sup> Ahmet Akgündüz-Said Öztürk, Yaşar Baş, *Ayasofya*, s. 299-300.

<sup>79</sup> Müezzinbaşı yardımcısı.

<sup>80</sup> İstanbul'da Sultan II. Bâyezîd Külliyesi ve Arapça-Osmanlıca Vakfiyeleri, (haz.) Recep Akakuş, İstanbul 2011, s. 27-29.

<sup>81</sup> Süleymaniye Camii münhal kadrolarında silsileye göre hademe-i hayrat alımı için bkz. CA, HAT, 1443/59301 (29 Z 1225).

<sup>82</sup> Kemal Edîb Kürkçüoğlu, *Süleymaniye Vakfiyesi*, Ankara 1962, s. 8. Camii görevlilerinin aldıkları akçenin 2017 yılına göre karşılığının yer aldığı bir çalışmaya göre 1 akçe yaklaşık 30 liraya karşılık gelmektedir. Süleymaniye Camii'nde imamlık yapan bir kişinin günlük ücreti 300 lira, imamın aylık maaşı da 9 bin lira olmaktadır. Bkz. Ahmet Koç, Ömer Özdemir, "Kanûni Vakfiyesi'ne Göre Süleymaniye Camii ve Görevlileri", *Diyanet İlmî Dergi*, Cilt: 53, sayı: 2, Nisan-Mayıs-Haziran 2017, s. 130-131.



akçe alacaktır. Camide ehliyetli bir kişi muarriif olacak ve kendisine yevmî 10 akçe ödenecektir. Camide bir kişi yâsîn-i şerifhan olacak, yevmî 8 akçe alacaktır. Bu görevli, her sabah namazı öncesinde müezzin mahfilinde bu sureyi okumakla mükelleftir. Camide bir kişi fetih-han olacak yevmî 5 akçe alacaktır. Bu zat, her gün öğle namazından önce müezzin mahfilinde bu sureyi okuyacaktır. Nebehan olacak bir kişi yevmî 5 akçe alacaktır. Her gün ikinci namazından önce müezzin mahfilinde bu sureyi okuyacaktır. Ahkafhan olan bir kişi yevmî 5 akçe alacak, yatsı öncesinde müezzin mahfilinde bu sureyi okuyacaktır. Bir kişi tebarekehan olacak ve yatsı namazından evvel okunan ahkafın ardından Cuma gecelerinde ve müezzin mahfilinde bu sureyi okuyacaktır. Camide görevli olması istenen Buharihan sayısı 9'dur. Bunların reisi olan kişi 25 akçe yevmîye alacak, diğerleri ise 15 akçe alacaktır. Buhari cüzlerini toplayıp tertipleyen kişi de yevmî 10 akçe alacaktır. Camide görevli devirhan sayısı 10 kişi olup her biri 10 akçe yevmîye alacaktır. Ser-mahfil olan 5 akçe daha fazla alacaktır. Vakfiyede camide 4 aşirhan olması gerektiği yazmaktadır. Bunlar, Ramazan geceleri teravih namazı aralarında Kur'an-ı kerim tilaveti yapacak, her biri yevmî 7 akçe alacaktır. Caminin en kalabalık kadrosu müezzinler olup sayıları 12'dir. Her biri yevmî 10 akçe alırken baş müezzin 15 akçe alacaktır. Camide olan 24 cüzhan, üçerli gruplar halinde bölünecek, ilk 8 kişilik grup cüzhan, sabahları camide bir cüz okuyacaktır. İkinci 8 kişilik cüzhan öğle vaktinde birer cüz Kur'an-ı Kerim okuyacaktır. Üçüncü 8 kişilik grup ise ikinci vakti birer cüz okumakla görevlidir. Her grubun bir noktacı olup bunlar 6 akçe yevmîye alacaktır. Geri kalan cüzhanlar ise 7 akçe alacaktır.<sup>83</sup>

19.yüzyılda cami görevlilerinin genel olarak bir maîşet sıkıntısı içine düştüğü söylenebilir. Bu sebeple selâtin cami kürsü şeyhleri 1846 senesinde maaşlarının artırılması için bir muayede sırasında padişaha niyaz nameler takdim ederek sıkıntılarını dile getirmişlerdir. Bu talebe binaen topluca bir maaş artışının gerçekleştiği görülmektedir. Benzeri bir artış, selâtin cami hademe-i hayratından imam ve hatiplerin talepleri doğrultusunda gerçekleştirilmiştir. Maaş artışı dışında Ramazan ve kurban bayramlarında ödenek, surrenden de bir miktar pay ayrılmıştır.<sup>84</sup>

Bu görevlilerin kimi dönemlerde sayıca çok artması da maaşlarının düşmesine yol açmıştır. Mesela, Ayasofya ve Süleymaniye camilerinde ve diğer selâtin camilerde görevli sayısı Sultan 2. Mahmud

<sup>83</sup> Recep Akakuş, *Tarihi Kimliği Açısından Nuruosmaniye Külliyesi ve Kur'an-ı Kerim Öğretimi*, İstanbul 2010, s. 61-63. Nuruosmaniye Cami ile aynı tarihlerde Fatih Sofular mahallesinde bulunan Kambur Mustafa Paşa Camii (Yayla Camii) ve Üsküdar İhsaniye Camii görevli sayısı ve ödenen miktar açısından kısaca mukayese edecek olursak aradaki farkın büyük olduğu görülecektir. Bu Kambur Mustafa Paşa Camii Cuma vâzine yevmî 10 akçe verilirken, İhsaniye cami imamı yevmî 15 akçe imamet için almaktadır. Bkz., aynı eser, s. 67.

<sup>84</sup> Kemal Beydilli, *Osmanlı Döneminde İmamlar*, s. 54.



döneminde kabarık olduğundan müezzin ve kayyımların bir kısmı görevlerine nöbetleşe gelmekteydi. Nöbetleşe vazife yapılmasının sebebi, ekonomik sıkıntıyla ilgiliydi. Satın alabilme gücünün zaman içinde düşmesi, buna kıyasla maaşlarda artışın olmaması, enflasyon gibi sebepler insanların ek iş yapmalarına yol açmıştı. Bu durumda görevlilerin hepsinin maaşını artırmak yerine, imtihan yapılarak ihtiyaç fazlasının elenmesi ve geride kalan görevlilerin maaşlarının artırılması usulü benimsenmiştir. Bu sıkıntıların artarak devam ettiği görülmektedir.<sup>85</sup> Benzeri bir durum, Sultan 2. Abdülhamid döneminde de görülmüştür. Cihet sahiplerinin içine düştükleri zor durumun derecesini göstermesi açısından şu hadise dikkate değerdir: Sultan 2. Abdülhamid döneminde biriken maaşların ödenmemesi sebebiyle Eyüp Sultan Camii başıamamı Arif Efendi ile birlikte diğer imam ve hatiplerin arzuhal vermek üzere hazırlandıkları, şayet talepleri dikkate alınmazsa tayin beratlarını bırakacakları, vazife yapmayacaklarına dair bir haber alınmıştır. Bunun üzerine maaşlarının cüz'i ve durumlarının fakir olması sebebiyle maaşların hemen ödenmesi, bundan sonra da ödemenin düzenli yapılması kararlaştırılmıştır. Buna benzer bir durum dersiamlar tarafından aynı senenin mayıs ayında yaşanmıştır (25 Recep 1301/21 Mayıs 1884). Sultan II. Abdülhamid'in saltanatının son dönemlerinde selâtin cami (Eyüp, Ayasofya, Fatih, Sultan Ahmed, Yeni Camii, Bayezid Camii, Süleymaniye Camii, Sultan Selim, Şehzade, Nuruosmaniye, Laleli Camii, Rüstem Paşa, Hidayet ve Arap Camii) hademe-i hayratından 108 kişi padişaha arzuhal takdim ederek maaş artışı isteğinde bulunmuşlardır.<sup>86</sup>

### 6.Selâtin Cami Görevlilerinde Aranan Vasıflar ve Hademe-i Hayratın Çalışma Şartları

Selâtin cami hademe-i hayratının diğer camilere nispetle daha hususi şartlar taşıdığı görülmektedir. Bu mümeyyiz vasıflar ve aranan meslekî yeterlilikler vakfiye kayıtlarına yazılmıştır. Ele alınan selâtin camiler üzerinden yapılacak bu kısa değerlendirmenin diğer selâtin cami görevlilerinde aranan şartlarla benzer olabileceği düşünülmektedir.

Bayezid Camii hademe-i hayratının aranan özellikleri vakfiyede şu şekilde belirtilmiştir.<sup>87</sup>

- 1- Hatip, takva sahibi, Kur'an'ı tecvidle okumayı iyi bilen, âlim bir zat olmalıdır. Cuma ve bayram namazlarını kıldırmakla yükümlüdür.

<sup>85</sup> Ahmet Akgündüz-Said Öztürk, Yaşar Baş, *Ayasofya*, s. 244-246.

<sup>86</sup> Kemal Beydilli, *Osmanlı Döneminde İmamlar*, s. 62.

<sup>87</sup> Recep Akakuş, *Sultan II. Bâyezîd Külliyesi*, s. 27-29.



- 2- İmam, tecvid ilmine vâkıf, namazın şartlarını ve âdâbını bilen, güzel ahlak sahibi ve takvalı olmalıdır. Münavebeli olarak her gün 5 vakit namaz kıldıracaktır.
- 3- Görevlendirilecek 8 müezzin, ezan okuma yeterliliğine sahip ve salih kimselerden olarak, beş vakit, minarelerde münavebeli ezan okumakla yükümlüdür. Cuma günleri münavebe uygulanmayacaktır.
- 4- Devirhan, hafız, tecvidi iyi bilen, Kur'an okuma işini sürekli yapabilecek bir kişi olmalıdır. Bunların içinden birisi sermahfil olacak, her Cuma, caminin mahfelinde toplanan devirhanlar, okudukları Kur'an'dan hâsıl olan sevabı Sultan 2. Bayezid'in ruhuna bağışlayacaklardır. Kur'an'ı okumaya başlayacak ve bitirecek olan sermahfil olarak belirlenmiştir. İmtihan ile göreve alınacak devirhanların, azledilmeleri de dahil olmak üzere tüm işlemlerinden sermahfil mesuldür.
- 5- N'athan, olacak kimse güzel sesli, hoş tavırlı olmalıdır. Devirhanların okuduğu Kur'an'ın hemen akabinde yüksek ve güzel bir sesle Hz. Peygamber'i övüp, cemaati coşturacaktır.
- 6- Muarrif denilen kişi, ilim sahibi, fasih ve açık konuşan bir kişi olmalıdır. Muarrif her namaz öncesinde Allah'a hamd u senada bulunarak Hz. Peygamber'e salat ve selam getirecek, vâkıfa, ebeveynine ve cümle ehl-i imana dua ederek, mağfirat dileyecektir.
- 7- Cüzhanlar ise 30 kişilik 3 grup halinde olup, her bir grup her gün sabah, öğle, ikinci namazlarından sonra teenni ile (acele etmeden) yüzünden Kur'an'dan birer cüz okuyarak her gün üç hatim yapacaktır. Bu hatimlerin sevabı Sultan Bayezid'in ruhuna bağışlanacaktır. Her grubun başında bulunan reis, kıraata başlayacak ve hatim duasını yapacaktır. Cüzhanların tayin ve azilleri de reisin teklifi ile mütevellî tarafından yapılacaktır.
- 8- En'amhan ise tecvid üzere Kur'an okuyabilen kişilerden olacak ve her gün camide teenni ile dua dışında kendi aralarında hiç konuşmaksızın bu sureyi okuyarak Sultan Bayezid'in ruhuna dua edeceklerdir.
- 9- Yâsîn-i şerifhan ve sure-i nebehan okuyucuları, hafız ve salih olmalı, birisi sabah namazından sonra kurra kürsüsü üzerinde yüksek sesle ve tecvide uygun olarak yâsîn okumalı, tamamladıktan sonra Sultan Bayezid'in ruhuna bağışlamalıdır.
- 10- Kelime-i tevhidhan olan kimseler, fakir fakat salih kimselerden seçilmelidir. Her gün sabah namazından sonra mezkûr camide toplanıp 3500 defa kelime-i tevhid getiren



tevhidhanlar, 75 bine tamamlamalıdır. Ardından da Sultan Bayezid'e dua etmelidir. Tevhidhanlardan birisi mütevellî tarafından reis olarak seçilmelidir. 11- Salavat-ı şerifehan ise salih fakat fakir kimselerden seçilmelidir. Bunlar da her gün öğle namazından sonra camide toplanıp toplamda on bin defa Hz. Peygamber'e salat u selam getirmeliler. 10 bin salavat tamamlanınca Sultan Bayezid'in ruhuna dua etmelidir.

- 12- Salih, güvenilir bir kişi olarak seçilecek noktacı ise teftiş işini üstlenen, görevlerin layıkıyla yerine getirilip getirilmediğini kontrol eden, ihmali olanları mütevellîye bildiren kişi olarak görev yapacaktır.

Süleymaniye Camii'nde vazifelendirilecek hademe-i hayrat vakfiye kayıtlarında şu özellikler ile belirlenmiştir:

- 1- Vâiz olacak kişi, salih, mürşid, nâsîh, ilim ve takva sahibi, zühd ve verâ ile bilinen, geceleri teheccüde kalkan, Kuran'ı tefsir edebilecek evsafıta yeterli bilgiye sahip, Cuma ve mübarek gecelerde kadın-erkek herkese vaaz ve nasihat verecek birikime sahip olmalıdır. Vaazın nihayetinde vâiz, cümle enbiya, evliya ve peygamberin, hususen Hz. Peygamber için dua etmeli, fatiha ve ihlas ile vaazı tamamlamalıdır.<sup>88</sup>
- 2- Hatip, müttaki, faziletli, kıraat ilminde mahir ve hafız, ehl-i Kur'an, zühd sahibi, güzel sözlü, tecvid bilgisine sahip bir kimse olmalıdır. Cuma ve bayram namazlarında şartları göz önünde bulundurarak uygun mevzularda fasih ve belîğ hutbeler irad etmelidir. Cuma namazı ve bayram namazlarında cemaate namaz kıldırmalıdır.<sup>89</sup> 3- İmam olacak kişiler, hafız-ı kelam, fakih, namazla ilgili meseleleri bilen, beş vakitte imamlık yapabilecek sıhhate sahip, tecvid kaidelerini uygulayan, zarafet ve nezaket sahibi kişiler olmalıdır.
- 4- Camide görev yapacak 24 müezzin ise musiki ilmüne vâkîf, fenn-i edvarda mahir, makam bilgisine sahip, icrada başarılı kimseler olup Cuma vakti dışında da her beş vakitte minareler çıkararak ferahfeza bir okuyuşla ezan okudukları gibi hoş bir eda ve tavırla cuma ve bayram salalarını yerine getireceklerdir.
- 5- Devirhanlar ise hafız, salih, dindar, güzel sesli, ehl-i Kur'an ve tecvid bilen kimseler olacaktır. Cuma günleri mahfilde toplanıp her birisi açık bir sesle Kur'an'dan bir aşır okuyacaklardır. Devirhanlar içinde mümeyyiz vasıfları ile temey-

<sup>88</sup> Kemal Edîb Kürkçüođlu, *Süleymaniye Vakfiyesi*, s. 8, 33-36; Süleymaniye Külliyesi hakkında yapılmış bir çalışma için bkz. Yasin Yılmaz, Kanûnî Vakfiyesi Süleymaniye Külliyesi, Ankara 2008. Bu çalışmanın hademe-i hayrat ile ilgili bölümü ne yazık ki oldukça kifayetsizdir.

<sup>89</sup> Kemal Edîb Kürkçüođlu, *Süleymaniye Vakfiyesi*, s. 33-36.



- yüz etmiş olan bir kişi sermahfil olarak, tayin ve azliden sorumludur.
- 6- Camide görevli olacak meddah, hoş tavırlı, güzel sesli olması lazımdır. Meddah, cuma günleri mahfilde Kur'an ve aşır okunmasının ardından kasideler okuyacaktır.
  - 7- Muarrif, cuma ve bayram günleri peygamberlerin hepsine ve âl-i Osman'a dua edecektir.
  - 8- Salih kimselerden olacak cüzhanlar ise cüzleri tecvid üzere okuyacaklardır.
  - 9- En'amcı<sup>90</sup> yavaş bir şekilde ve ihlas üzere en'am suresini okumalıdır. Okuma esnasında kimse ile konuşmamalıdır.
  - 10- Mühellil, salih fukaralardan seçilen zahid kimseler olmalı, her gün sabah namazından sonra camide toplanıp halis niyet ve sıdk ile Sultan-ı vâkıfın devletlerinin daim olması için her biri 3500 defa kelime-i tevhid okumalı, toplamda 70 bin kelime-i tevhid olmalıdır.
  - 11- Salavathanlar ise öğle namazından sonra camide toplanıp ihlas ve huzur ile Hz. Peygamber için her biri 1000 defa salavat getirecektir. Rüşd ve iyiliği ile bilinen bir kişi müteveli marifetiyle reis-i musallîn olmalı, şayet görevde ihmal görürse hemen müteveliye haber vermelidir. Bu kişilerin tayin ve azilleri reis marifetiyle olmalıdır. Sabah namazından sonra yâsînhan ve tebarekehan, ikindi namazından sonra ammehan<sup>91</sup> okumalıdır.

## 7. Günümüzde Selâtin Cami Görevlisi Olarak Atanmada Aranan Kriterler

Diyanet İşleri Başkanlığı tarafından 2009 yılında yapılan değişiklik ile camiler yeni ve farklı bir düzenlemeye tabi tutularak beş kategoriye (A, B, C, D, E) ayrılmıştır. Bu düzenlemede selâtin cami ibaresi geçmemekte, A grubu camiler için "ülke düzeyinde tanınan sembol camiler" tanımı yer almaktadır. (madde 11/A)<sup>92</sup> 2015 yılında yapılan değişiklik ile A grubu camiler yeniden tanımlanmış, selâtin camiler bu grubun içinde yer almıştır. Buna göre, A grubu camiler, "selâtin camii, ulu camii, merkez camii olarak nitelenen ve asgari dört cami görevlisine ihtiyaç duyulan camiler" olarak belirlenmiştir. (madde 30)<sup>93</sup> A grubu camilere atanabilme kriteri, "diğer grup camilerde en az sekiz sene görev yapmış olmak, aşere, takrib

<sup>90</sup> Süleymaniye Camii'ne En'amcı tevcihi hakkında bkz. CA, A.DVNSMHH.d., 2, 936 (27 B 963).

<sup>91</sup> Ammehânlik tevcihi hakkında bkz. CA, A.DVNSMHH.d., 2, 1052 (21 Ş 963).

<sup>92</sup> Çevrimiçi: <http://www.resmigazete.gov.tr/eskiler/2009/04/20090429-5.htm> erişim: 21.10.2018.

<sup>93</sup> Çevrimiçi: <http://www.resmigazete.gov.tr/eskiler/2015/04/20150415-16.htm> erişim: 02.09.2018.



ve tayyibe kursunu veya hafız olup tashih-i huruf kursunu bitirmiş olmak veya ihtisas kursu belgesine sahip olmak”tır.<sup>94</sup> 2011 yılında hazırlanan ve Başkanlık sitesinde halen bulunan kadro bültenine göre A grubu camilere 2 imam-hatip, 2 müezzin-kayyım tayin edilmesi ve tayinlerde MBSTS imtihanından 70 ve üzeri alınması şartı mevcuttur.<sup>95</sup> Ayrıca adayların girecekleri yarışma sınavı konuları Kur’an-ı Kerim (yüzüne okuma (30 p), meal bilgisi (5 p), tecvid ve meharic-i hurûf (15 p), ses/seda/makam (5 p), ezber bilgisi (20 p), hitabet (15 p), meslekî temel (10 p)’den oluşmakta, her iki imtihanın belirlenen yüzdeleri alınarak netice tespit edilmek suretiyle atama gerçekleştirilmektedir.<sup>96</sup>

Osmanlı döneminde selâtin cami görevlisi tayininde meslekî yeterlilik ve güzel ahlak ile ilgili tutumlar birlikte aranmaktadır. İmtihanlar sözlü yapılmaktadır. Günümüzde merkezî sisteme dayalı imtihanların belirleyici olduğu bir süreç söz konusudur.

Vakfiyelerde var olan bazı görevler, isim olarak ortadan kaldırılmış olmakla birlikte (Buharihanlık, cüzhanlık, devirhanlık gibi) isteyen cami görevlileri tarafından cami dersleri dersleri yapılmaktadır. Cami dersleri, hadis, tefsir ya da ilmihal okumaları, Buhari okunup açıklanması şeklinde yapılmaktadır. Surehanlık genel başlığı altında yer alan tebareke, amme, yâsîn, en’am, ahkaf gibi surelerin belli saatlerde ve belli sayılarda okunması ise günümüzde bazı camilerde cami görevlilerinin namazların önünden ya da ardından cemaatin talebine göre okumaları ile yerine getirilmektedir. Yine cüzhanlık vazifesi kalkmış, ancak cami görevlilerinin şahsi gayretleri veya cemaatin talep etmesine bağlı olarak her gün bir cüz okunarak hatim yapılması şeklinde devam etmektedir.

### Netice

Osmanlı padişahları ve ailelerinin yaptırdığı camiler olan selâtin camilerin İstanbul’da bulunan beşinin hademe-i hayratı üzerine olan bu çalışma, selâtin cami hademe-i hayratına dikkat çekmeyi amaçlamaktadır. Hademe-i hayratın dünden bugüne seyrini takip edebilmek ve cami görevlileri üzerinden değerlendirmelerde bulunmak için özellikle selâtin camilerin, büyük camilerin görevlilerinin, bunların içinden de bilhassa imam, vâiz, hatip, müezzinlerin teşkilat ve toplumdaki pozisyonlarının, içinde yaşadıkları toplumla ilişkileri ve topluma tesirlerinin araştırılması önemlidir.

<sup>94</sup> Çevrimiçi: <http://www.resmigazete.gov.tr/eskiler/2015/04/20150415-16.htm> erişim: 02.09.2018.

<sup>95</sup> Çevrimiçi: <https://insankaynaklari.diyaret.gov.tr/Documents/kadrobulteni.pdf> erişim: 02.09.2018.

<sup>96</sup> Diyanet İşleri Başkanlığı’nın 27 Ocak 2015 tarihli taşra teşkilatı A grubu camilerde münhal bulunan 37 kadroya naklen imam-hatip, müezzin-kayyım ataması ilanı.





Bugün, A grubu camiler kapsamında olan selâtin camilerin görevlileri Osmanlı döneminde var olan görev çeşitliliğine sahip değildir. Bu çerçevede en azından Ramazan ayına mahsus olmak üzere selâtin camilerde görevli çeşitliliğinin vakfiyelerde yer aldığı gibi artırılması ve Osmanlı döneminde olduğu gibi uygulanması bir teklif olarak düşünülebilir. Toplumun, cemaatin ihtiyaçları ve yapılan din hizmetlerinin mukayese edilerek hangi alanlarda çalışmaların artırılması ve çeşitlendirilmesi gerektiği incelenerek, ihtiyaç tespiti ile istatistiki çalışmalar yürütülmesi ve buna bağlı olarak yeni düzenlemelerin yapılması yerinde olacaktır. Bu düzenlemeler yapılırken tarihî sürecin gözden geçirilmesi, özellikle din hizmetleri görevlerinin yeniden planlanması çalışmalarına yönelik Tevcih-i Cihât Nizamnâmelerinin bu açıdan ele alınması gerekli ve faydalıdır.

Hademe-i hayrat ve selâtin camiler üzerine yapılacak çalışmaların sıkıntılarının başında imamların, vâizlerin, müezzinlerin mesleki hayatları ile ilgili bir şeyler kaleme alıp almadıkları meselesi gelmektedir. Şüphesiz günlük tutan ya da hatıralarını kaleme alan bir cami görevlisinin yazdıkları önümüzü aydınlatacak bilgilere sahiptir. Bu konuda günümüzde yapılan çalışmalar, biraz da bu sebeple ayrı bir ehemmiyete sahiptir. Bundan başka dönemin tarih kaynakları, Meşihat Arşivi'nin çok zengin birikimi ve Cumhurbaşkanlığı Arşivi'nde yer alan Osmanlı Arşivi kayıtları, Vakıflar Genel Müdürlüğü Vakıf Kayıtları Arşivi bizim için en önemli ve kıymetli araştırma kaynaklarının başında gelmektedir. Bu bağlamda, ağırlıklı bir konu olarak işlendiği görülen din görevlilerinin niteliği ve bunların artırılması üzerinde yapılan çalışmaların zenginleşerek, Osmanlı dönemi din görevlilerinin işaret ettiğimiz bağlam üzerinden araştırılmasının önemli bir ihtiyacı dolduracağı düşüncesindeyiz.

### ☞ KAYNAKÇA

1. Abdülkadir Efendi, *Topçular Katibi Abdülkadir (Kadri) Efendi Tarihi*, (haz.) Ziya Yılmaz, TTK, Ankara 2003, Cilt: 2.
2. Akgündüz, Ahmet- Öztürk-Baş, Said, Yaşar *Kiliseden Müzeye Ayasofya Camii*, Osmanlı Araştırmaları Vakfı, İstanbul 2006.
3. Akyıldız, Ali, "Şer'iyye ve Evkaf Vekaleti", *DİA*, Ankara 2010, Cilt: 39, s. 7-8.
4. Balıkhane Nazırı Ali Rıza Bey, *Bir Zamanlar İstanbul*, (haz.) Niyazi Ahmet Banoğlu, ty, yy.
5. Baltacı, Cahid, "Osmanlı Devletinde Eğitim ve Öğretim", *Türkler*, Yeni Türkiye yay. Ankara 2002, Cilt: 11, s. 446-462.
6. Başkurt, İrfan, "Osmanlı'dan Cumhuriyet'e Kürsü Şeyhliği", *İslâm Araştırmaları Dergisi*, sayı: 27, İstanbul 2012, s. 117-145.
7. Başoğlu, Tuncay, "Vazife", *DİA*, Ankara 2012, Cilt: 42, s. 579-581.
8. Bilgin, Beyza, *Eğitim Bilimi ve Din Eğitimi*, Gün Yayıncılık, Ankara 1998.



### 3. OTURUM

Osmanlı'dan  
Cumhuriyet'e  
Hademe-i  
Hayrat

Tuğba AYDENİZ

9. Câbî Ömer Efendi, *Câbî Tarihi*, (haz.) Mehmet Ali Beyhan, TTK, Ankara 2003, Cilt: 2.
10. Eyice, Semavi, "Camiler", *Dünden Bugüne İstanbul Ansiklopedisi*, Tarih Vakfı, Ankara 1994, Cilt: 2.
11. Gündoğdu, Cengiz, "Sultan Ahmed Câmii İlk Cum'a Vâizi: Abdülmecîd Sivâsî (971/1563-1049/1639) (Vâizlik Hizmetleri, Sultan Ahmed Câmii'ne Atanması, Va'z Uslûbu)", *Tasavvuf*, Ankara 2000, Cilt: 2, sayı: 4, s. 41-53.
12. Hasan Beyzade Ahmed Paşa, *Hasan Beyzade Tarihi*, (haz.) Nezihi Aykut, TTK, Ankara 2004, Cilt: 2.
13. İpşirli, Mehmet, "İlmiye", *DİA*, Ankara 2000, Cilt: 22, s. 141-145.
14. İpşirli, Mehmet, "Ayasofya Kürsü Şeyhliği", *DİA*, Ankara 1991, Cilt: 4, s. 224.
15. İpşirli, Mehmet, "Cihat", *DİA*, Ankara 1993, Cilt: 7, s. 546-548.
16. Kaya, Umut, "Osmanlı'da Din Hizmeti Görevlilerinin Atanma ve Çalışma Şartlarını Düzenleyen Tevcih-i Cihat Nizamnameleri Hakkında Bir Değerlendirme", *CUİD*, Cilt: 21, sayı: 1, Sivas 2017, s. 203-254.
17. Beydilli, Kemal, *Osmanlı Döneminde İmamlar ve Bir İmamın Günlüğü*, Pınar Yayınları, İstanbul 2018
18. Koç, Ahmet, Özdemir, Ömer, "Kanûnî Vakfıyesi'ne Göre Süleymaniye Camii ve Görevlileri", *Diyanet İlmî Dergi*, Cilt: 53, sayı: 2, Ankara 2017, s. 119-147.
19. Köse, Ömer Faruk, "Cuma Vâizliği", *DİA*, Ankara 2016, Cilt: Ek-1, s. 273.
20. *Kur'an-ı Kerim Meali*, (haz.) Halil Altuntaş, Muzaffer Şahin, DİB Yayınları, Ankara 2004.
21. Küçükbaşçı, Mustafa Sabri, "Müezzin", *DİA*, Ankara 2006, Cilt: 31, s. 491-496.
22. Kütükoğlu, Mübahat, *Osmanlı Belgelerinin Dili*, Kubbealtı, İstanbul 1998.
23. Mehmed Emin, "Kürsü Şeyhliği", *Sebilürreşad*, 11 Şevval 1337/10 Temmuz 1335, Cilt: 17, sayı: 427-428, s. 89;
24. Mehmed Es'ad Efendi, *Mehmed Es'ad Efendi'nin Teşrifat-ı Kadime'si: Osmanlı İmparatorluğunda Teşrifat*, (haz.) H. Ahmet Arslantürk, Miraç Tosun, Serdal Soyluer, Okur Kitaplığı, İstanbul 2012.
25. Öcal, Mustafa (ed.), *Tanıkların Dilinden Cumhuriyet Dönemi Din Eğitimi ve Dini Hayat*, Ensar Neşriyat, İstanbul 2008, Cilt: 3.
26. Önkal, Ahmet-Bozkurt, Nebi, "Cami", *DİA*, Ankara 1993, Cilt: 7, s. 46-56.
27. Râşid Mehmed Efendi, Çelebizâde İsmâîl Âsım Efendi, Târîh-i Râşid ve Zeyli, haz. Abdülkadir Özcan, Yunus Uğur, Baki Çakır, Ahmet Zeki İzgöer, Klasik Yayınları, İstanbul 2013, Cilt: 2
28. Recep Akakuş (haz.), *İstanbul'da Sultan II. Bâyezîd Külliyesi ve Arapça-Osmanlıca Vakfîyeleri*, İstanbul 2011.
29. Recep Akakuş, *Tarihi Kimliği Açısından Nuruosmaniye Külliyesi ve Kur'an-ı Kerim Öğretimi*, İstanbul 2010
30. Resmî gazete, sayı: 29327: 15 Nisan 2015.



31. Şeker, Cengiz (haz.), *Fatih Sultan Mehmed Vakfiyeleri*, Vakıflar Genel Müdürlüğü, Ankara ty., [Çamlıca Kültür ve Yardım Vakfı, İstanbul ty.].
32. Taylesanizâde Abdullah Efendi, Taylesanizâde Hâfız Abdullah Efendi Tarihi, *İstanbul'un Uzun Dört Yılı (1785-1789)*, (haz.) Feridun M. Emecen, TATAV, İstanbul 2003, Cilt: 1.
33. "Han" maddesi *Türk Dili ve Edebiyatı Ansiklopedisi*, (haz.) Ezel Erverdi, Mustafa Kutlu, İsmail Kara, Ebubekir Erdem, Dergah Yayınları, İstanbul 1981, Cilt: 4.
34. Uzunçarşılı, İsmail Hakkı, *Osmanlı Devletinin İlmiye Teşkilatı*, TTK, Ankara 1988.
35. Yıldırım, Ertuğrul, *Arşiv Belgelerinden Hareketle 18. Yüzyıl İstanbul'unda Ramazan*, Yüksek Lisans Tezi, Marmara Üniversitesi, Sosyal Bilimler Enstitüsü, İstanbul 2013.
36. Yılmaz, Yasin, *Kanûnî Vakfiyesi Süleymaniye Külliyesi*, Vakıflar Genel Müdürlüğü, Ankara 2008.
37. Yunus Irmak, III. *Mustafa Ruznamesi (H. 1171-1177 / M. 1757-1763)*, Yüksek Lisans Tezi, Marmara Üniversitesi, Sosyal Bilimler Enstitüsü, İstanbul 1991
38. Meşihat Arşivi (MA): *MSH SAİD*, 33/12/5218, *MSH SAİD*, 88/26/3869, *MSH SAİD*, 90/20/5885, *MSH DFT* 01.
39. Cumhurbaşkanlığı Devlet Arşivleri (CA): HAT, 228/12678; HAT 228/12743; HAT, 1451/14; HAT, 1466/37; HAT, 1443/59301, HAT, 1355/53052; HAT, 1424/58288; HAT, 1513/37; A.DVNSMHM.d., 2; C. MF, 163/8139 (8 B 1180).
40. Çevrimiçi: <http://www.tas-istanbul.com/portfolio-view/suleymaniye-darul-kurrasi/> erişim: 30.07.2018.
41. Çevrimiçi: <https://insankaynaklari.diyaret.gov.tr/Documents/kadrobulteni.pdf> erişim: 02.09.2018.
42. Çevrimiçi: <http://www.resmigazete.gov.tr/eskiler/2009/04/20090429-5.htm> erişim: 21.10.2018.
43. Çevrimiçi: <http://www.resmigazete.gov.tr/eskiler/2015/04/20150415-16.htm> erişim: 02.09.2018.





# OSMANLI DÖNEMİNDE CAMİ VE CAMİ İÇİNDE İCRA EDİLEN HİZMETLERİN FİNANSMANINDA NÜKÛD VAKIFLARIN YERİ VE ÖNEMİ (RUMELİ NÜKÛD VAKIFLARI ÖRNEĞİ)

Aydın KUDAT<sup>1</sup>

**Özet:** Müslüman kültürünün doğru ve tam olarak teşekkülünde itikat ile ibadet, ilim ile amel, iktisat ile sosyal hayat bütünlük arz etmektedir. Tarih boyunca Müslümanlar, bu bütünlüğü sağlamak için her türlü imkân ve mekânı değerlendirmişlerdir. Mekânsal anlamda bu bütünlüğün tezahür ettiği yerlerin başında câmiler gelmektedir. Zira cami, sözlük anlamına uygun olarak Müslümanlar için hayatın merkezinde yer alır. Bu da salih ameller içinde toplumsal boyutu öne çıkan “Aslının baki, menfaatinin sürekliliği olan” dinî ve sosyal bir müessese olarak sadaka-ı cariyeye hüviyetli vakıf ruhuna uygun düşmektedir. Tarihte aynı zamanda birer vakıf olan camilerin yanı sıra başında işe ve idamesi için bir veya birden fazla vakıf kurulmuştur. Bu vakıflar da akarat /müste’cerat (kira getiri olan) türü gayri menkul olabildiği gibi nükûd vakıf denilen menkul/para vakıfları kabilinden olabilmektedir.

Söz konusu nükûd vakıflar, miladi on dördüncü asrın ilk çeyreğinde Edirne’den başlayarak Osmanlı diyarına, özellikle Balkan coğrafyasında gelişen ve o dönemdeki sosyal hayatın ekseriyetine tekabül edecek derecede büyük ivme kazanmıştır. Vakfiyelerin şartnamelerine bakıldığında, ekseriyetinin kuruluş amaçları arasında camilerin inşası, tamir ve idamesi yanında cami içi hizmetlerin finansmanı sağlamanın yer aldığı görülmektedir. Söz konusu vakfiyeler sayesinde başta ibadet ve ilim olmak üzere toplumun ihtiyaç duyduğu cami içi ve cami mihverli sosyal destekler gibi birçok hizmet devlete hiç külfet getirmeden icra edilebilmiştir.

Bir vakıf medeniyeti kuran Osmanlı döneminde cami ve nükûd vakıfları bağlamında toplumun özellikle dinî ve ilmî alanda kamusal ihtiyaçlarının karşılanmasında günümüze ışık tutacak örnek uygulamalar mevcuttur. Tebliğde Rumeli diyarı özelinde Osmanlı döneminin şartlarına göre camilerin inşâ ve bakımı ile cami içinde icrâ edilen birçok faaliyetlerin finansmanında nükûd vakıflarının rolü üzerinde duracağız.

**Anahtar Kelimeler:** Camiler, Osmanlı, Nükûd Vakıfları

<sup>1</sup> Dr. Öğr. Üyesi, Ankara Yıldırım Beyazıt Üniversitesi, İslami İlimler Fakültesi, akudat@ybu.edu.tr



### THE PLACE AND IMPORTANCE OF NUKÛD FOUNDATIONS IN FINANCE OF SERVICES PERFORMED IN MOSQUE AND MOSQUE IN THE OTTOMAN PERIOD (SAMPLE OF RUMELI NUKÛD FOUNDATIONS)

**Abstract:** It is important that faith, worship, enlightenment, lore, deeds, economics and social life are integrated in the correct and fully formed Muslim culture. Throughout history, Muslims have evaluated every opportunity and place to ensure this integrity. At the beginning of the places where this wholeness manifests itself in spatial sense, there are mosques. Because the mosque is in the center of the life for the Muslims in accordance with the dictionary meaning. This is in accordance with the spirit of the foundation of charity as a religious and social institution which is “continuous and beneficial” which stands out in the social dimension in the righteous. At the same time in the history, one or more foundations were established near the mosques, which are foundations, and circulars for the maintenance and administration. These foundations could be real estate, which is a rent income, as well as money / trust foundations called money foundation.

In the first quarter of the fourteenth century, when the conditions of the money foundations were examined as the foundation of the Ottoman Empire, particularly in the Balkan geography, and as a result of accelerating at a rate corresponding to one third of the social life at that time, the establishment objectives of the majority of the mosques, it appears that it is involved in providing financing. With the help of these foundations, many services have been performed in the mosque, which is needed by the society, especially worship and science, without bringing any burden to the state.

In the Ottoman era, which established a foundation civilization, there are exemplary practices in the context of mosques and money foundations that will shed light on the society in particular in meeting religious and scientific public needs. In the Communiqué, we will emphasize the role of money foundations in the financing of many activities carried out in the mosque with the construction and maintenance of the mosques according to the conditions of the time in the Ottoman Empire.

**Keywords:** Cameras, Ottoman, Nükûd Foundations

### Literatür Arka Plan

Cami; toplayan, bir araya getiren, buluşturup birleştiren malarına gelir. Büyük mescidler için kullanılan el-mescidü'l-câmi' (cemaati toplayan mescid) tamlamasının kısaltılmış şeklidir. “el-Mescidü'l-câmi” tabiri, Taberânî'nin bir rivayetine göre bizzat Hz. Peygamber (s.a.v.) döneminde kullanılmıştır.<sup>2</sup> İbadet edilen mekanları ifade etmekte kullanılan farklı isimleri vardır. Müslümanlar tarafından, ma'bed karşılığı olarak «mescit» ve «cami» isimleri kullanılmıştır.<sup>3</sup> Özellikle Cuma namazlarının kılındığı yerlere “el-mescidü'l-cami” denilmeye başlanmış, zamanın

<sup>2</sup> **İbn Manzûr**; Cemaluddin Muhammed bin Mükrim, *Lisanü'l-Arab*, Beyrut, 1968, “scd” ve “ceme-a” md; Taberânî. (1415). *el-Mu'cemü'l-evsat* (T. I. Muhammed, A. İ. el-Huseynî, Nşr.) (C. VII, s. 56). Kahire: Dâru'l-Haremeyn.

<sup>3</sup> Diyanet İlimi Dergi, <http://www.diyaret.gov.tr/turkish/DIYANET/2001aylik/ekim/camiler.htm>,



seyri içerisinde tek başına cami terimi “ibadet edilen yer” anlamını ifade eder olmuştur. Bazı İslam ülkelerinde büyük-küçük bütün ibadethanelerin de mescit adıyla anıldığı da müşahede edilmektedir.<sup>4</sup>

Bidayetten itibaren dinî, idarî, sosyal gibi pek çok hizmetin yürütülmesine zemin teşkil eden camiler, tevarüs ettiğimiz İslâm kültürünün tecessüm etmesi ve medeniyetinin teşekkül edip gelişmesinde merkezi konumdadır. Hz. Peygamber (s.a.v.) İslâm dininin kurumsallaşmasına camiden başlamıştır. Hicretten hemen sonra inşa ettiği camiyi, bireysel ve sosyal pek çok ihtiyacın karşılandığı hatta devletler arası işlerin yürütüldüğü bir merkez haline getirmiştir.<sup>5</sup>

Birden fazla müstemilat ve bu müstemilatın muhtevasıyla ifa ettiği fonksiyonlarıyla camiler, Müslümanların birçok alanda sosyal ve kültürel alandaki kamusal ihtiyaçlarının karşılandığı mekanlar olmakla beraber asıl amacı inananların topluca ibadet mekanları olmasını da vurgulamak gerekir. Bu yönüyle, yeryüzünün en hayırlı evleri ve Allah'ın en sevimli mekanlarıdır.<sup>6</sup>

Vakf veya vakıf luğatta (ve-ka-fe) kökünden Arapça bir mastar olup, hapsedmek ve alıkoymak demektir. Vakıf kelimesi bir isim olarak, edilgen kök, yani “vakfedilen mal” anlamına gelir. Osmanlı dönemi kayıt ve tescil uygulamalarında “evkaf” tabiri, bu anlamda vakfın çoğuludur.<sup>7</sup> İslâm Hukuku'nda vakıf muamelesi için “Vakıf”, “Habs veya Hubs” ve “Sadaka” olmak üzere üç terim kullanılmıştır. Peygamberimiz Hz. Muhammed (s.a.v.) bazı hadislerinde vakıf yerine, eş anlamlısı olan “habs” kelimesini kullanmıştır. İmam Şafî (ö. 204/819) ile Maliki hukukçular ve bunları izleyenler, Hz. Peygamber (s.a.v.)'in hadisine sadık kalarak, vakıf için “habs” veya “hubs” ile çoğulu olan “ahbas” terimini kullanmaya devam etmişlerdir.<sup>8</sup>

Vakıf yerine “sadaka” kelimesinin kullanıldığı da olmuştur. Hanefilerin büyük çoğunluğu, (işin başından itibaren) “vakıf” terimini kullanmayı tercih etmekle birlikte, bazı Hanefi hukukçuları, konu başlığı olarak “Vakıf ve Sadaka”yı birlikte kullanmışlardır. Terim olarak vakıf, bir hukukî müessese bağlamında şöyle tarif edilmiştir: “Kendisinden yararlanmak mümkün ve caiz olan bir malı, devamlı olarak Allah'ın mülkü olmak üzere temlik ve temellükten menetmek ve menfaatini, Allah rızası için bir hayır cihetine tasadduk etmektir.”

<sup>4</sup> Özler, İbrahim. Camilerin Zihniyet Değişimindeki Rolü (Erzurum Örneği). (Yayınlanmamış Doktora Tezi), Atatürk Üniversitesi Sosyal Bilimler Enstitüsü, Erzurum, 2007.

<sup>5</sup> Hüseyin Yılmaz, “Hz. Peygamber Döneminden Günümüze Kadınlar ve Cami Eğitimi”, Değerler Eğitimi Dergisi, Cilt:5, Sayı: 14, 2007, (Kadınlar ve Cami Eğitimi), s.107.

<sup>6</sup> Şükrü Keyifli, “Camilerde Din Eğitimi”, Din Eğitimi, (Ed. Mustafa Köylü- Nurullah Altaş), Gündüz Yayıncılık, Ankara, 2012, (Camilerde Din), s. 275.

<sup>7</sup> İbn Manzûr, Cemaluddin Muhammed bin Mükrim, *Lisanü'l-Arab*, Beyrut, 1968, c. 3, s. 969,970; Zebidi, Tacu'l-Arus, Beyrut 1966, c.6, s. 369.

<sup>8</sup> Şafî, El-Ümm, Beyrut 1973, c.4, s. 51,58; Malik, el-Müdevvene, Beyrut 1323, VI, 98-111.



### 3. OTURUM

Osmanlı  
Döneminde  
Cami ve  
Cami İçinde  
İcra Edilen  
Hizmetlerin  
Finansmanında  
Nükûd  
Vakıfların Yeri  
ve Önemi  
(Rumeli Nükûd  
Vakıfları  
Örneği)

Aydın KUDAT

Burada mal, vakfedenin mülkiyetinden çıkar ve Allah'ın mülkü haline gelir. Böyle bir malın yönetimi artık vakıfnamedeki şartlara ve genel esaslara göre olur.<sup>9</sup>

İmam-ı Azam Ebu Hanife'nin (Ö.150/767) tarifi şöyledir: "Vakıf; mülk olan bir aynı, vakfedenin mülkiyetinde alıkoymak ve gelirini yoksullara veya başka hayır yollarına tasadduk etmekten ibarettir." Malikîler; vakıfta, ebediliği (tebid) şart koşmazlar ve kısa süreli vakfı da geçerli sayarlar. Bir ev, dükkân veya araziye belli süre için kiraya verip, kira bedelini hayır yoluna sarf etmek gibi.<sup>10</sup>

Nükûd vakfına gelince; toplumun istifadesine direk olarak sunulan kısmı, medrese, han, cami, kuyu, bağ gibi gayr-ı menkullerdir. Nükûd vakıflarının da doğmasına vesile olan, bunların iâşe ve idamesi amacıyla toplumun istifadesine bi't-tab' (dolaylı olarak) sunulan vakıf kısımları da vardır. Nukud vakıfları; birden fazla cihetten daha yaygın bir işleve sahiptir. Zira aslının tüketilmeden kendisinden istifade edilemeyen menkul vakıflardan para vakıfları misli baki olması aslının baki kalması gibi görülmüştür. Bidayette; belli bir mal varlığıyla bir kişi tarafından, bir söz ile bir vakıf gerçekleştirilirdi. Zamanla bu ameliye, Müslüman toplum içinde yaygınlaşarak, vakfedenlerin birden fazla kişiyle birleşmesi, vakfa mahal olan eşyanın çeşitlenmesi ve sarf yerlerinin de farklılaşmasını doğurdu. İnsanların faydalanmasına direk olarak sunulan imaret, talim, adalet ve ictimai ihtiyaçlar gibi alanlardaki gayrimenkul vakfiyelerin, iâşe ve idamesi için bunların yanı başında başka vakıflar kuruldu.

### ☞ Tarihi Arka Plan

İslam medeniyetinde câmiler, toplayıp yeni bir millet ve yepyeni bir medeniyet oluşturan müstesna bir sosyal kurumdur. İslâm'ın temel kaynakları açısından bakıldığında, genelde bütün mabetlerin özelde mescid ve camilerin Allah'ın isminin bolca anıldığı mekânlar olduğu belirtilmiş, buraların Allah'ın koruması altında olduğuna işaret edilmiştir.<sup>11</sup>

<sup>9</sup> İbnü'l-Hümâm: Kemâluddîn Muhammed b. Abdü'l-Vâhid (v. 861 H.): Fethu'l-Kadîr ve Tekmiluhu li şemsî'd-Din Ahmed Kâdizâde (v. 988 H.), el-Mektebetu't-Ticâriyyetu'l-Kubrâ, Mısır, c.5, s. 40; el-Kübeysî, Ahkamü'l-Vakf, Bağdad 1977, c.1, s. 75-78.

<sup>10</sup> Es-Serahsî (1983). *Kitâbul-mebsud*, İstanbul: Çağrı yayınları. Eş-Şirbini (1958), XII, 27; İbnü'l-Humam, H. 681: Kemaleddin Muhammed bin Abdulvahid: Şerhu Fethi'l-Kadîr, 9 cilt, Daru İhyai Turasi'l-Arabi, Beyrut, ty.37-40; Kübeysî, age, I, 69 vd. Malik, el-Müdevvene, VI, 98 vd.; Kübeysî, age, 78-80.

<sup>11</sup> İlk bânisi Hz. Âdem olan yeryüzünün ilk mabedi **Kâbedir**. Hz. İbrâhîm, bu mukaddes binânın tekrar inşası için Cenâb-ı Hakk'tan emir aldı ve oğlu İsmâîl'le birlikte yeniden inşa etti. Bu bağlamda Kabe ilk vakıf mabed örneğidir denilebilir. Bkz. Bakara 34, 114, 129 ve Hac, 40; Ebu Zerr (r.a.) şöyle anlatır: Ey Allah'ın Resulü! Yeryüzünde (ibadet için) yapılan ilk mescit hangisidir? diye sordum. "Mescid-i Haram" buyurdu. Ben: Sonra hangisi? dedim. Allah Resulü: "Mescid-i Aksa" buyurdu. Ben: Bu iki mescidin kuruluşu arasında ne kadar zaman vardır? dedim. Allah Resulü: "Kırk sene vardır. Namaz sana nerede yetişirse namazı orada kıl. İşte orası bir mescittir" buyurdu. Müslim, bin Haccâc, *el-Câmiu's-Sahîh*, thk., M.F. Abdülbaki, Dâru İhyai't-Türâsi'l-Arabî, Beyrut, 1956; No:808





### 3. OTURUM

Osmanlı  
Döneminde  
Cami ve  
Cami İçinde  
İcra Edilen  
Hizmetlerin  
Finansmanında  
Nükûd  
Vakıfların Yeri  
ve Önemi  
(Rumeli Nükûd  
Vakıfları  
Örneği)

Aydın KUDAT

Camiler, ilim erbabı, yolcu, barınağı olmayan kimsesizler için yurt, Suffe ashabının durumunda olanlar gibi talebe evi ve sosyal yardımlaşma ve dayanışma merkezi, bunun yanında eğitim-öğretim ve kültür merkezi gibi işler için kullanılmıştır.<sup>12</sup> İbadet bütün dinlerin ortak terimi olduğu gibi ibadet yapılan yer anlamına gelen mabed de bütün dinlerin vazgeçilmez unsurlarından biridir. Kur'an-ı Kerim'de insanlar için inşa edilen ilk mabedin Kâbe olduğu bildirilmektedir. Onun ilk bânisinin Hz. Âdem olduğu rivayeti esas alınırsa, mabed geleneğinin ilk insanla başlamış olduğu ifade edilebilir.

İslam'a göre, temiz olan her yerde ibadet yapmak mümkündür. Ancak namazların camide cemaatle kılınması gerek sevap bakımından ve gerekse bazı sosyal amaçların gerçekleştirilmesi açısından büyük önem taşımaktadır. Dünyanın değişik bölgelerinden farklı renk ve sınıftan insanların oluşturduğu Müslüman cemaatin tarihte ilk mescit olan Mescid-i Haram'da haccetmek amacıyla, her yıl bir araya gelip topluca ibadet etmeleri dini bir emirdir.<sup>13</sup>

Çok farklı fonksiyonları bünyesinde barındırmakla birlikte camilerin en temel işlevi, Allah'a saygı ve yakınlığın bir ifadesi olarak içerisinde ibadet edilmesidir. Kur'an-ı Kerim'de; "Şüphesiz mescitler, Allah'a ibadet etmek içindir."<sup>14</sup> buyrulurken, camilerin öncelikle ibadet yeri olduğu belirtilmektedir. Camiye giden Müslümanlar, hem imanlarını kuvvetlendirmekte, hem de ibadetin zevkine varmaktadırlar. Böylece camiyle içli dışlı olan Müslüman toplumlar dini, ahlaki ve sosyal yönden de sürekli gelişmektedir.<sup>15</sup>

Vakıf müessesesinin tarihi, çok eskilere dayanır. İslâm'dan önce Arabistan'da bilinen en eski vakıf Mekke'deki Kabe'dir. Diğer dinlerde ve milletlerde de vakıf yoluyla hayır yapma uygulaması görülür.<sup>16</sup> İslâm'da vakıf Kur'an, Sünnet ve icma (İslâm bilginlerinin görüş birliği) delillerine dayanır. Kur'an'da doğrudan vakıfla ilgili görülen ayet şudur: "Sevdiğiniz şeylerden Allah için harcamadıkça tam hayra erişemezsiniz." Ashab-ı kiramdan Ebu Talha (Ö. 34/654) bu ayet inince; "Rabbimiz bizden mallarımızı kendi yolunda harcamamızı istiyor. Ey Allah'ın elçisi, en sevdiğim "Birha" arazimi Allah için tasadduk etmek istiyorum" dedi. Hz. Peygamberin araziye on yakın hısımlarına vermesini tavsiye etmesi üzerine de, onu amca-

<sup>12</sup> Mustafa Ağırman, Hz. Muhammed Devrinde Mescid ve Fonksiyonları, s. 111

<sup>13</sup> Hüseyin Yılmaz, Camilerin Eğitim Fonksiyonu, Dem Yayınları, İstanbul, 2005, (Eğitim Fonksiyonu), s.28.

<sup>14</sup> Cin, 18

<sup>15</sup> Özler, İbrahim. Camilerin Zihniyet Değişimindeki Rolü (Erzurum Örneği). (Yayınlanmamış Doktora Tezi), Atatürk Üniversitesi Sosyal Bilimler Enstitüsü, Erzurum, 2007. S.18

<sup>16</sup> Kübeysi, age, 1,21, 32; Ahmed Akgündüz, İslâm Hukukunda Vakıf Müessesesi, Ankara, 1988, s.9-14.



### 3. OTURUM

Osmanlı  
Döneminde  
Cami ve  
Cami İçinde  
İcra Edilen  
Hizmetlerin  
Finansmanında  
Nükûd  
Vakıfların Yeri  
ve Önemi  
(Rumeli Nükûd  
Vakıfları  
Örneği)

Aydın KUDAT

sının oğulları ve diğer bazı hısımları arasında taksim etti. Tefsir bilginlerinin çoğu ve hadisçiler bu ayeti vakıfla açıklamışlardır.<sup>17</sup> Hz. Peygamber'in şöyle buyurduğu nakledilmiştir: "Âdemoğlu öldüğü zaman, amel defteri kapanır. Üç kimse bundan müstesnadır. Devamlı sadaka (sadaka-i cariyeye) meydana getirenler, topluma yararlı bir ilim bırakanlar ve kendisine hayır dua eden hayırlı çocuk bırakanlar. Hadiste geçen "sadaka-i cariyeye"nin, vakfı da kapsamına aldığı şüphe yoktur. Hz. Aişe'den nakledildiğine göre, Hz. Peygamber (s.a.v.) Medine'deki yedi parça mülkünü vakfetmiştir. Bu mülkler: A'vaf, Safiye, Dellal, Müseyyeb, Bürka, Hisna ve Meşrebe'dir.<sup>18</sup> Nadiroğulları'ndan Muhayrik isimli bir şahıs şöyle vasiyette bulunmuştu: "Ben ölünce, tüm mallarım Allah elçisine ait olsun, O dilediği yere sarf etsin". Muhayrik'in Hicret'in ikinci yılında ölmesi üzerine tüm malları, Hz. Peygamber'e kalmış, O da bu malları, bir görüşe göre Abdulmuttalib ve Haşimoğulları'na, başka bir rivayete göre ise, İslâm'ın ve Müslümanların acil ihtiyaçlarına vakfetmiştir. İslâm'da ilk vakfın bu olduğu kabul edilir.<sup>19</sup> Hz. Ömer çok sevdiği bir araziye vakfedişini şöyle anlatır: "Allah'ın elçisine; Hayber toprakları taksimi sonucu, ömrümde sahip olmadığım güzel ve değerli bir arazi bana isabet etti, bu konuda ne buyurursunuz? dedim. Hz. Peygamber de: "İstersen malın mülkiyetini elinde tut, semere ve gelirini ise yoksullara tasadduk et" buyurdu. Hz. Ömer, arazisini satılmamak, bağışlanmamak ve mirasla da geçmemek üzere, yoksullara, yakın hısımlara, miskinlere, yolda kalmışlara, Allah yolunda savaşanlara ve azatlık anlaşması yapan kölelere vakfetti. Mütevellinin de bundan örfe göre yiyebileceğini şart koştu. Bu konuda bir vakıfname düzenleyerek kızı Hafsa'ya sonra da nesline teslim ve vasiyet eyledi.<sup>20</sup> Ashab-ı kiramın pek çoğu mallarını vakfetmişlerdir. Cabir bin Abdullah'tan şöyle dediği nakledilmiştir: "Ben Mekkeli ve Medineli Müslümanlardan mal ve mülk sahibi olup da, vakıf yapmamış bir kimse bilmiyorum"<sup>21</sup>

İstanbul tahrir kayıtlarına göre en eski tarihli para vakfı H. 866 / M. 1461, İstanbul Şer'i Mahkeme sicil kayıtlarına göre ise H. 888 /

<sup>17</sup> İbn Hacer el-Askalânî, *Fethu'l-bârî bi şerhi Sahîhi'l-Buhârî*, (thk. Abdülazîz bin Abdillâh bin Bâz), Dâru'l-Fikr, Beyrut, 1414., Zekat, 44, Vekale, 15, Vesaya, 10; Müslim, Zekat, 42., Kurtubi, el-Cami'li Ahkami'l-Kur'an, Beyrut, ts., c.4, s.132-134

<sup>18</sup> el-Beyhakî, Ebûbekr Ahmed b. el-Huseyn (ö. 458/1066), *Kitâbu'l-Esmâ ve's-Sıfât*, Beyrut-1984, 6 /163

<sup>19</sup> Müslim, Fazâilü's-Sahabe, 196; A. b. Hanbel Müsned, I, 45; Zeylai, Nasbu'r-Raye, 2.Baskı, Beyrut 1937, III, 479; Kübeysi, age, I, 98 vd.

<sup>20</sup> Buhârî, Ebû Abdullâh Muhammed bin İsmâil, Sahîhü'l-Buhârî (thk. Muhibbüddin el-Hatib ve diğerleri), el-Matbaatüs's-Selefiyye ve Mektebetuhâ, Kâhire, 1979, Fedâilü'l-Kur'an, 8, Müslim bin Haccâc, *el-Câmiu's-Sahîh*, thk., M.F. Abdülbaki, Dâru İhyai't-Türâsi'l-Arabî, Beyrut, 1956, Vesaya, 22,28 Müslim, Vasiyye, 15,16

<sup>21</sup> Buhari, Cihad, 89, Zekat, 49; Müslim, Zekat, 11; Beyhakî, Ebû Bekir Ahmed b. el-Huseyin b. Ali, *es-Sünenü'l-Kübrâ*, Dâiretü'l-Maârifil-Osmâniyye, Haydarabad, 1925, İman Şubeleri, 548  
<sup>vi</sup> 160,161; Tirmizi, Muhammed bin İsa, *Sünen*, İst., 1992, Menakıb, 18 .İbn Kudame, el-Muğni, Mısır, 1970



1493'dür. Osmanlılarda ilk bilinen para vakfı ise, Fatih Sultan Mehmed'in, geliri yeniçeri ocaklarına verilen etlerin sübvansiyonunda kullanılmak üzere vakfettiği 24.000 altın tutarındaki vakıftır.<sup>22</sup> Ayrıca Bilinen ilk para vakfı 1423'te Edirne'de kurulan Yağcı Hacı Muslihiddin'in vakfı olarak zikredilmektedir.<sup>23</sup>

### ☞ Sadaka-ı Cariye Bağlamında Cami ve Vakıf Münasebeti

Toplumsal boyutu öne çıkan ibadet ve salih ameller içinde vakıf öne çıkmaktadır. Bunun iki hikmeti vardır: Birincisi toplumun yararını öncelemek (Taavun ve isar). İkincisi sadece Allah rızasını gözetmek. (Allah rızasına uygun olmayan vakıf geçersizdir. Mesela çocukları arasında ayırım yapmak ya da İslam ve Müslümanlar aleyhine dönük faaliyetlerde bulunmak gibi) Vakıf kişiyi ölümsüzleştiren yâda ölümsüzlük özlemine cevap veren kuvvetli mali bir ibadettir (Sadaka-i cariyedir.) Nitekim vakıf ameliyesi sadaka-i cariyeye olarak yer almıştır. Tükenmez sevap türlerinden ikisi sahibine dönen dua ve faydalanılan ilimdir.

Sadaka-i câriye, belli bir zaman dilimiyle sınırlı kalmayan, sevabı sürekli devam eden hayırlı amel demektir. Sadaka-i câriye ameliyesi, öldükten sonra bile amel defterini kapatmama arzusunun icabetidir. Allah Resûlü (s.a.v.) bu durumu şöyle dile getirmiştir: "İnsan ölünce üç şey dışında ameli kesilir. Sadaka-i câriye yani faydası kesintisiz devam eden hayır, kendisinden faydalanılan ilim ve kendisine dua eden hayırlı evlat."<sup>24</sup> İslam medeniyeti asırlardır hayır ve hasenatın, iyilik ve ihsanın öncülüğünü yapmıştır. Ecdadımızın sadaka-i câriye niyetiyle inşa ettiği nice cami, çeşme, hastane, kütüphane, köprü ve okul bugün bizim hayatımızda iyiliği yaşatmaya devam etmektedir. "Kim Allah rızası için bir mescit yapar veya yaptırırsa Allah da onun için cennette benzeri bir ev yapacaktır."<sup>25</sup>

Sadaka-i câriye; ardından nesiller boyunca istifade edilecek bir hayır bırakmaktır. Allah'ın lütfu olan mal ve serveti ibadete dönüştürmektir. Bencilliği ve dünya hırsını bir kenara bırakarak cömertliği ve ihsanı tercih etmektir. Geçici dünya nimetlerini kalıcı hale getirme yoluyla ebedi hayatı kazanmak için vesile kılmaktır. Bu yönüyle aslında sadaka-i câriye, bugün olduğu kadar gelecekte de kendimize iyilik etmektir.

Sahih-i Müslim'de belirtildiğine göre Yahya b. Yahya et-Te-mimî'nin Ebû Hüreyre'den nakledilen uzunca bir hadisinde Resûlü-

<sup>22</sup> Döndüren Hamdi, Para Vakıfları Ve Günümüz Bazı Alternatif Finansman Kaynakları, Yeni Ümit Dergisi, Yıl: 22 Sayı: 84

<sup>23</sup> Mandaville, John E. (1998). "Faizli Dindarlık: Osmanlı İmparatorluğunda Para Vakfı Tartışması" (çev: Fethi Gedikli). Türkiye Günlüğü. (Yaz 1998/51). 129-144.

<sup>24</sup> Müslim, Vasiyye, 14.

<sup>25</sup> Müslim, Zühd ve rekâik, 44.



### 3. OTURUM

Osmanlı  
Döneminde  
Cami ve  
Cami İçinde  
İcra Edilen  
Hizmetlerin  
Finansmanında  
Nükûd  
Vakıfların Yeri  
ve Önemi  
(Rumeli Nükûd  
Vakıfları  
Örneği)

Aydın KUDAT

lah: "Allah'ın evlerinden birinde, Allah'ın kitabını okumak ve kendi aralarında mütalaa etmek (tedârüs) üzere toplanan her topluluğa Allah, Sekinet (iç huzuru, rahatlık) verir, onları rahmet kaplar, çevrelerinde melekler toplanır ve Allah, onları meleklerin yanında anar."<sup>26</sup>Asr'ı-saadetten itibaren camiler uzun süre bilhassa Kur'ân ve hadis tahsilinin merkezi olma özelliğini korudular. Mescidlerin "cami" sıfatıyla anılır olması da bu husustan kaynaklanmaktadır. Endülüs Müslümanları bu geleneği iyi yaşattılar.<sup>27</sup> İslâm'da dîn ile hayat, ibadet ile iş bütünleşmiştir. Toplumun refah ve mutluluğunu hedefleyen dinimiz her açıdan bir bütünlük arz eder. Bu bütünlük cami ve müstemilatında vakıf bağlantılı olduğu dini ve sosyal hayattaki bariz görülebilmektedir.

### Osmanlı Döneminde Camilerin Finansmanı İçin Kurulan Nükûd Vakıfları

Bilindiği gibi Osmanlıların geliştirdiği kurumların başında vakıflar gelmektedir. İnsanların hatta diğer varlıkların ihtiyaçlarını dikkate alan Osmanlılar, eğitimden sanata, sağlıktan bayındırlık hizmetlerine birçok alanda vakıflar kurmuşlardır. Vakıflar içinde yer alan ve Osmanlıların özgün icatları olarak kabul edilen vakıf türlerinden biri de Vakf-ı Nükûd yani Para Vakıflarıdır. Osmanlıları diğer devlet ve medeniyetlerden ayıran belirgin özelliklerinden biri de kendi değerler sistemi ve dünya görüşlerine uygun, medeniyet anlayışlarıyla uyumlu Para Vakıfları'nı kurmuş ve geliştirmiş olmalarıdır.

Hicri birinci asırda, ilk örneklerine rastladığımız, Memluk'ler ve Selçuklular döneminde izlerine şahit olduğumuz İslam medeniyetine ait dinî ve bir sosyal bir kurum vardır. Buna genel olarak nükûd vakıflar denir. İslam kültür tarihinden bize miras olarak intikal eden bu kurumu yeniden ihya eden Osmanlı olmuştur. Miladi on dördüncü asrın ilk çeyreğinde Edirne'den başlayarak Osmanlı diyarına, özellikle Balkan coğrafyasında hızla gelişen bir sosyal kurum olarak, o dönemdeki kamusal hayatın ekseriyetine tekabül edecek derecede büyük ivme kazanmıştır. Dolayısıyla İslâm devletlerinde hayırda yarış etme bağlamında öne çıkan kalıcı hayır (cariye) vesilesi olan vakıflar, özellikle Osmanlı döneminde tekâmülünün zirvesine ulaşmıştır.<sup>28</sup>

Sadaka-ı cariye (aslının kalıcı-menfaatinin sürekli akıp giden) hükmünde olan bu malî ibadetin tanımı ve sınırlarının tahdidi ko-

<sup>26</sup> Müslim, Zikr 38. Ayrıca bk. Ebû Dâvûd, Süleyman bin Eş'as. **Sünen**, İst., 1992, Vitri 14; Tirmizi, Muhammed bin İsa, **Sünen**, İst., 1992, Kırâat, 1; Nesâî, Ahmed bin Şuayb, **Sünen**, İst., 1992; İftitah, 38., Kırâat 12; ibn-i Mâce, Mukaddime, s: 17

<sup>27</sup> Evliya Celebi. Seyahatname, İstanbul, 1999, 9, 74-75, 233-235

<sup>28</sup> Halaçoğlu, Yusuf, XIV-XVII. Yüzyıllarda Osmanlılarda Devlet Teşkilâtı ve Sosyal Yapı. Ankara: TTK Yayınları, 1995.



nusunda tedvin döneminden sonra İslam hukukçuları tarafından detaylı çalışmalar yapılmıştır. Bir vakıf medeniyeti kuran Osmanlı'nın nükûd vakfı (uygulamalarında) bizim için güzel model olabilir. Nukud vakfının Osmanlılarda 16. Yüzyıldan 19. Yüzyıla kadar ekonomik hayatın üçte bir civarında etkili olmuştur. Osmanlı dönemi nükûd vakıflarından 300 sene devam edenler vardır. Hüsrev vakfı hala faaliyettedir.<sup>29</sup> Hanefî kaynaklarında para vakfından söz edilirken, ya İmam Muhammed eş-Şeybânî'nin, örfleşmiş bulunması şartıyla menkul vakfına cevaz veren içtihadına, ya da doğrudan İmam Züfer'in para vakfını tecviz eden fetvasına yer verildiği görülür. İnsanoğlunun fitratı ölümsüzlükle yoğrulmuştur. Mümin olanların hayatı ahirete müteveccihtir. Fitratında var olan bu arayış ve özlemi hep devam etmektedir. İnsanoğlunun bu özlemini manen karşılayan ise süreklilik ve tükenmezlik hüviyetli olan sadaka-ı cariyedir. Diğeri toplumun yararına sunulan faydalı ilimdir. İslam medeniyetinin temel sacayaklarından vakıf ve camiler bunların tezahür ettiği mekânsal birimlerdir. Müslüman toplumun şuurunda bu farkındalık hep var olagelmıştır. Cami ve vakıf medeniyetinin membaı olan asr-ı saadette herkesin bir şekilde vakıf ameliyesi vardı. Tarihi seyir içerisinde Müslümanların kültürüne renk veren vakıf medeniyeti, özellikle Osmanlıda hayatın birçok alanında tecessüm edebilmiş, toplumun dinî, ilmî ve ictimâî alanda ihtiyaçlarını karşılamıştır. Bu medeniyette; "insanların doğumu, eğitimi, sosyal yaşamı ve ölümüyle ilgili işlemlerin hepsi vakıfla iç içedir. Sadaka-ı cariyeye olan cami, hanlar, bedestenler gibi akarat vakıfların iâşe ve idamesi için ayrıca menkul ve gayrı menkul vakıflar tanzim edilmiştir. Vakıfnamelere bakıldığında genelde kendisine dua edilmesi ve Kur'an okunması/ okutulması kaydı yer almaktadır.

### ❧ Cami İnşası İçin Kurulan Nükûd Vakfiyeler

Camilerin inşa ve imarına ehil olan kimseler yapmaya muvaffak kılıılır. "Allah'ın mescitlerini sadece, Allah'a ve ahiret gününe inanan, namaz kılan, zekât veren ve ancak Allah'tan korkan kimseler

<sup>29</sup> Bosna Valisi Hüsrev Bey'in Saraybosna'da yaptırdığı cami, imaret, Tekke ve Medrese'nin tamir giderleri, görevli ücretleri ve sair masraflarını karşılamak üzere; Zihne'ye bağlı Kurumişte, Vitaçeşte ve Kusiritur adında üç köy, Drama Kazası'nda Nesiy, Davud ve Zigosni adında üç köy, Serez Kazası'ndaki çiftlikler, mezraalar, meralar ve bu meralardaki iki yüzdenden fazla büyük ve küçükbaş hayvan, Saraybosna'nın çeşitli kaza, nahiyeye ve köylerindeki mezraalar, çiftlikler, meralar ve çayırar, değirmenler, evler, dükkânlar ve arı kovanları ile 55.000 dirhem karşılığında 15.000 altın, Sultan Süleyman devri altmış dirhemine muadil 200 miskal halis altın (133.000 dirhem), 120.000 dirhem, 13 dizi Bedehşan incisi ve 62 adet kıymetli inci muadili 80.000 dirhem, 70 adet yuvarlak inci muadili 50.000 dirhem, 100 adet saf inciden dizili ve her biri 200 dirheme muadil tesbihin bedeli olarak 20.000 dirhem, süslü kılıç ve hançerlerle, altın işlemeli bıçak ve sair mücevheratın bedeli olarak 90.108 dirhem, Sultan Süleyman devri 1.570.000 dirhemi vakfetmesi. Bkz. 1 Cemaziyevvel 938 / 11 Aralık 1531, 26 Receb 943 / 8 Ocak 1537, 1 Cemaziyevvel 944 / 5 Kasım 1537; Vakıf Kayıtlar Arşivi, Defter: 1595, Sayfa: 1, Sıra:1, 633, Sayfa: 139 Sr. 48, 633, Sayfa: 142 Sr. 49



### 3. OTURUM

Osmanlı  
Döneminde  
Cami ve  
Cami İçinde  
İcra Edilen  
Hizmetlerin  
Finansmanında  
Nükûd  
Vakıfların Yeri  
ve Önemi  
(Rumeli Nükûd  
Vakıfları  
Örneği)

Aydın KUDAT

onarır. İşte onlar doğru yolda bulunanlardan olabilirler.”<sup>30</sup> Cami Müslümanlar için sadece bir ibadet yeri değil aynı zamanda sosyal dayanışmanın, eğitim öğretimin yapıldığı mekânlardır. Bu şuurla bidayetden itibaren Müslümanlarca cami yapımına gereken önem verilmiştir. Sonradan gelen Müslümanlar tarafından da bu gelenek sürdürülmüştür. Müslümanlar fethettikleri yerlerde hemen cami inşaatına başlamışlardır.<sup>31</sup> Peygamber efendimizin Medine’ye hicretinden sonra ilk işi bir cami inşa etmek olmuştur. Bu ilk cami, hem sosyal hayatın hem de dini hayatın merkezi konumundadır. Müslümanlar nereye gitmişse hayatlarını inşâ için önce bir cami yaptırmışlardır. Bu yüzden cami yaptırmak Müslümanlarca her zaman büyük bir ibadet olarak kabul edilmiştir. Camiler, Müslümanların tarihteki iz düşümleri, ayak izleridir. İslam toplumunun kültürel bakımdan gelişmesinde önemli rolü bulunan müesseselerden biride camidir. İbadet, eğitim, adliye ve şura gibi toplantıların yeri olarak inşa edilen camilerin, ifa ettiği hizmet küçümsenemeyecek kadar büyüktür.<sup>32</sup> Camilerin imarı ve hizmetlerin devamlılığı bağlamında, Osmanlı döneminde özellikle kurulan gelir getirici nukud vakıfların camiler arasındaki zorunlu ilişki görülmektedir. Bu durum vakfiye şartlarında ayrıca belirtilmiştir.<sup>33</sup>

Muhsinzâde Mehmed (Muhammed) Paşa Vakfı. Bosna Valisi Muhsinzâde Mehmet Paşa’nın 120.000 akçeyi, Saraybosna’da harap olan Hoca Kemal Camii’nin yeniden yaptırılması, cami görevli ücretleri ve ışıklandırma giderleri için vakfetmesi.

Vakfiyenin söz konusu mevzu ile ilgili metni şöyledir: *Mütevelli-i vakf-ı şerîf olanlar nukûd-ı mevkûfe-i mezkûreyi onu on bir buçuk hesabı üzere kütüb-i fihriyye-i mu’teberede zikr olunduğu üzere devr-i şer’î şerâitine ri’âyet iderek müstakrizine mu’amele-i şer’iyye ile ikrâz ve ol vecihle ilzâm-ı ribh ile i’ mâl idüb hâsıl olan senevî nemâsı on sekiz bin çürük akçeden câmi-i şerîf-i mezbûrda müceddeden nasb eylediğim İmâm-ı sâni İskender Hoca’ya yevmî dört akçe vazîfe ve Müezzîn-i sâni Molla Abdullah ibn Mustafa’ya yevmî altı akçe vazîfe ve ferrâş-ı sâni İbrahim Atıf’a yevmî iki akçe vazîfe ve kayyım-ı sâni Çizmeci Molla Ahmed’e yevmî iki akçe vazîfe ve nâzır-ı sâni Mustafa Alemdar’a yevmî dört akçe vazîfe ve kâtib-i vakf Ömer Efendi’ye yevmî altı akçe vazîfe ve mütevelli-i mezbûr Salih Ağa’ya yevmî altı akçe vazîfe virile ki cem’an yevmî otuz akçeden senevî on bin sekiz yüz akçe ider ve leyâl-i Ramazân-ı şerîf ve sâir leyâl-i mübârekeke ikâd-ı kanâdil için kırk bir vukıyye*

<sup>30</sup> Tevbe, 18

<sup>31</sup> Hasan Karaca, “Cami”, Ankara 2008, s. 3

<sup>32</sup> Kübra Ak, Fârâbi e-dergi, Yıl: 1, Sayı: 1 / Aralık 2011 adlı e- dergiden; Ziya Kazıcı, İslam Medeniyeti ve Müesseseleri Tarihi, İstanbul 2010, s. 293-294

<sup>33</sup> Detaylı bilgi için bkz. Bardakoğlu, A. (2005). Türkiye’de din-devlet-toplum ilişkileri ve Diyanet İşleri Başkanlığı, (TESEV) açılış konuşması, 25.02.2005, İstanbul, <http://www.diyabet.gov.tr/turkish/dy/Diyanet-Isleri-Baskanligi-Duyuru-422.aspx>



*revgan-ı zeyt bahâsı doksan altışar akçeden senevî üç bin dokuz yüz otuz altı akçe virile ve tarafeyn-i mihrâb-ı şerîfde ikâd olunacak iki aded kebîr mukavvâ şem'-i revgan yirmi vukiyye altmışar akçeden bin iki yüz akçe ve bahâ-yı mukavvâ iki yüz kırk akçe virile ve berây-ı zücâc-ı kanâdil ve penbe-i fitil ve şamandıra ve ta'mîrât-ı kutuhâ-yı minâre üç yüz elli dört akçe virile ve berây-ı şem'-i revgan-ı evkât-ı sâire altı yüz akçe virile ki mecmû'-ı masrûfât-ı mezkûre senevî on yedi bin yüz otuz akçe virildikten sonra îrâd-ı mezkûrun sekiz yüz yetmiş akçe izdiyâdı olub ve dahî şart eyledim ki bilâ-devr-i şer'î bir ferde mâl-ı vakfdan virilmeye ve bir kimesneye minvâl-i meşrûh üzere meblağ-ı mevkûfe virildikde müstakrızının hâli ehl-i vukûfdan istikşâf ve yesârî mütehakkık oldukdan sonra iki kat rehni ve kefil-i melîsi olmadıkca mâl-ı vakf ikrâz olunmaya.....asl-ı vakf nisabına bâliğ olunca dek mürtezika-i vakıf vezâiflerini rakabe üzere alalar ve meblağ-ı vakfî i'mâlden hâsıla nemâdan câmi'-i şerîf hademesine bâlâda bast olunduğu üzere ta'yîn eylediğim yevmî otuz çürük akçe vazîfelerinden beher sene müstehak oldukları on bin sekiz yüz otuz akçe ve ikâd-ı kanâdil-i minâre ve câmi' ve şem'-i kebîr iş'âli ve zücâc-ı kandil ve penbe-i fitil ve şamandıra ve ta'mîrât-ı kutuhâ-yı minâre ve evkât-ı sâirede şem'-i revgan iş'âli için ta'yîn eylediğim altı bin üç yüz otuz akçe ki min-haysü'l-mecmû' on yedi bin yüz otuz akçe masârifât ba'de'l-ifrâz sahu'l-bâkî sekiz yüz yetmiş akçe izdiyâd-ı vakf mürûr-ı eyyâm ve kürûr-ı a'vâm ile câmi'-i şerîfin muhtâc-ı ta'mîr olan mahalline sarf olunmak için asl-ı vakfa zamm ve vakf-ı şerîf-i atîk ve cedîdin mütevellîleri sıyâneten li'l-vakfeyni's-şerîfeyn işbu mütevellî nasb eylediğim ...Gurre-i Rebiulahir 1179 / 17 Eylül 1765.<sup>34</sup>*

Benzer vakfiyeler için şu vakfiyelere bakılabilir: Hacı Nefise bint Hacı Ali Vakfı. Saraybosna'nın Haracı Mustafa Ağa Mahallesi'nden Hacı Ali kızı Hoca Nefise'nin 800 kuruşu, yaptırdığı caminin görevli ücretleri, aydınlatma giderleri ve çeşitli mahallelerdeki okullarda görevli muallimler ve fakirler için vakfetmesi. Gurre-i Ramazan 1181 / 21 Ocak 1768.<sup>35</sup> Ayrıca şu vakfiyeye de bakılabilir: Meryem bint Osman Vakfı. Saraybosna'nın Çukacı Süleyman Mahallesi'nden Osman kızı Meryem'in 130 kuruşu, Ali Paşa Camii'nin aydınlatma giderleri ve her sene okunacak üç hatim için vakfetmesi. 25 Receb 1182 / 5 Aralık 1768.<sup>36</sup>

### ☞ Cami İçinde İlim Tahsili ve Kur'an Tilaveti İçin Kurulan Nükûd Vakfiyeler

Camiler insanların tahsil seviyesi ne olursa olsun, her kademedeki eğitim kurumlarının bir devamı ve tamamlayıcısı konumundaki birer halk eğitim merkezleridir. Bu ve benzeri nedenlerden dolayı din hizmetlerini merkezinde camiler yer almaktadır. Yani ca-

<sup>34</sup> Bkz. Saraybosna Gazi Hüsrev Bey Kütüphanesi, A-1305

<sup>35</sup> Bkz. Saraybosna Gazi Hüsrev Bey Kütüphanesi, Sicil: 8, Sayfa: 107-108

<sup>36</sup> Bkz. Saraybosna Gazi Hüsrev Bey Kütüphanesi, Sicil: 9, Sayfa: 70



### 3. OTURUM

Osmanlı  
Döneminde  
Cami ve  
Cami İçinde  
İcra Edilen  
Hizmetlerin  
Finansmanında  
Nükûd  
Vakıfların Yeri  
ve Önemi  
(Rumeli Nükûd  
Vakıfları  
Örneği)

Aydın KUDAT

miler etkin bir ilim ve kültür sahası, bireylerin bilgilendirildiği, irşat edildiği önemli bir iletişim merkezleridir.<sup>37</sup> İslam tarihinde meşhur birçok ilim adamı, camilerde akdedilen ders halkalarında yetişmişlerdir. Cami aynı zamanda medrese fonksiyonunu görmekteydi. Bu mekânsal bütünlük İslam tarihinde çok müsmir olmuştur. Endülüs İslam medeniyetinde bunun izlerini görmek mümkündür. Tefsir, hadis, kelim, fıkıh âlimleri camilerde okumuşlar, mezhep imamaları camilerdeki ders halkalarında yetişmişler ve kendileri de talebelerini camilerde okutmuşlardır. Peygamber Efendimiz zamanında ve daha sonraki dönemlerde cami dersleri veya camilerdeki eğitim öğretim faaliyetleriyle ilgili misalleri çoğaltmak mümkündür. Bu durum Selçuklu hükümdarı Alpaslan'ın (Ö.465/1072) ve daha sonra oğlu Melikşah'ın (Ö.485/1092) veziri olan Nizamülmülk tarafından Bağdat ve Nişabur'da "Nizamiye Medreseleri" açılıncaya kadar devam etmiştir. Artık bundan sonra camilerin civarında medreseler inşa edilmeye başlanmış, fakat camilerde de ders okutulmaya devam edilmiştir.<sup>38</sup>

Camilerde ders verilmesi veya camilerin eğitim öğretim mahalli olarak da kullanılması, Osmanlılar döneminde de devam etmiştir. Mesela Hanya'da Hacı Mustafa Sabuncu Bola kızı Ayşe 13 Muharrem 1266 / 29 Kasım 1849 tarihli nükûd vakfiyesinde 2.500 kuruşu, söz konusu müesseselerin giderlerini karşılamak ve Kur'ân-ı Kerim tilaveti için vakfetmiştir.<sup>39</sup> Hanya Şehri'ne bağlı Hünkâr Mahallesi'nden İsmail oğlu Çorumoğlu Ali 7.100 kuruşu, Kur'ân-ı Kerim tilaveti için vakfetmiştir.<sup>40</sup>

Vakfiyenin ilgili bölümü şöyle başlar "*Meblağ-ı mezbûr alâ-vechî'l-helâl istirbâh ve istiğlâl oluna ve nemâsından mütevellî olanlar beher sene bir mevlid-i şerîf ve on iki hatm-i Kur'ân-ı Azîmü's-Şân tilâvet ve kırâat itdirüb hâsıl olan ecr-i cezîl ve sevâb-ı cemîl sâhibü'l-hayrın rûhuna ihdâ oluna ve hatemât-ı mezkûreyi Molla Abdi bin Habib nâm kimesne hayâtda oldukca kırâat idüb mukâbelesinde meblağ-ı mezbûrun nemâsından beher hatm-i şerîf merkûm Molla Abdi'ye yedişer guruş vazîfe virile ve masârif-i mevlid-i şerîf hasbe'l-âde rû'yet oluna ve Selter yollarının ta'mîr ve termîmleri için nemâ-i mezkûrdan beher sene altmış beşer guruş yed-i mütevellî ile sarf ve harc olunub ta'mîr ideler ve Kebîrî Câmî-i Şerîfi her ta'mîr olundukca mütevellî olanlar dahi diledikleri kadar meblağ nemâ-i mezkûrdan alâ-tarîki'l-i'âne sarf ve harc eyleyeler"*<sup>41</sup>

<sup>37</sup> Ahmet Akın , " Cami İçi Din Hizmetleri", I. Din Hizmetleri Sempozyumu, D.I.B Yayınları, Cilt:1, Ankara, 2008, s. 246.

<sup>38</sup> Pusmaz, Durak. "Cami Derslerini Verimli Kılmak İçin bazı Mülâhazalar". I. Din Hizmetleri Sempozyumu Kitabı, T.D.V Yayınları, Ankara, 2008, ss.397-398

<sup>39</sup> Bkz. Ayşe Hatun bint Mustafağa Ağa Vakfı, Hanya Şehri, VGMA Defter No: 988, Sayfa: 196, Sıra: 105.

<sup>40</sup> Bkz. Saraybosna Gazi Hüsrev Bey Kütüphanesi, Vakıf Sicil: 3, Sayfa: 10-11, Sıra: 616.

<sup>41</sup> Bkz. 21 Rebiülevvel 1237 / 16 Aralık 1821 tarihli, Çorumoğlu Ali bin İsmail Vakfı. Hanya Şehri'ne bağlı Hünkâr Mahallesi'nden İsmail oğlu Çorumoğlu Ali'nin 7.100 kuruşu, Kur'ân-ı





*Tuzla Kazası'na bağlı Puraçık Köyü'nden Mahmud Ağa kızı Hankiye'nin 800 kronu, köydeki camide tevhit ve Kur'an okunması için vakfetmiştir.*<sup>42</sup> Görüldüğü üzere söz konusu iki ibadet bir bütünün mütemmim parçası gibidir. Dua zikrin özü hükmündeki tilavet-i Kur'an olduğu gibi, İslam dininde en faydalı ilim Kur'an ilmidir. Kur'an mihverli ilimlerin başında kırâat gelmektedir. Darü'l-Kur'an ve Darü'l-Kırâat merkezlerinin yanı başında onu iâşe ve idame eden genelde bir vakıf bulunmaktadır. Bu durum İslam toplumunun şuurunda taliminin dini açıdan farz-ı kifaye olan kırâat ile toplumsal bir ameliye olan vakfiye arasındaki münasebetin göstergesidir.

Osmanlı döneminde yeni fethedilen yerleşim birimlerine medrese inşası da yerleşmiş bir âdetti. Osmanlı idaresine giren yerlerde medrese teşkili sadece eğitim amacına matuf değil, İslâm dini ve kültürünün yaygınlaşmasına, devlet, aydın ve halk uzlaşmasının teminine ve yönetimin toplumlara benimsetilmesine de yardımcı olmuştur. Kuruluş yıllarından itibaren 1326-1451 devresinde seksen dört medresenin yapıldığı tespit edilmektedir. Özellikle Balkan coğrafyasında medreselerin kurulmasına önem verilmiştir. Osmanlı dönemi boyunca Bulgaristan'da 142 medrese, 273 mektep, Yunanistan'da 182 medrese, 315 mektep, eski Yugoslavya'da 223 medrese, 1134 mektep ve Arnavutluk'ta 28 medrese, 121 mektep olmak üzere toplam 575 medrese ve 1843 mektebin yapıldığı tespit edilmiştir.<sup>43</sup> Her medeniyetin belirgin özellikleri olduğu gibi, kendisine özgü kurumları da olmuştur. İslâm medeniyetinin kendisine özgü kurumlarından biri de vakıf kurumudur. Osmanlı Darü'l-Kuranlarında ve eğitim kurumlarında vakıf müesseseleri daima bunların iâşe ve idamesinde önemli rol oynamıştır.<sup>44</sup> Kuran etrafında

Kerim tilaveti için vakfetmesi. VGMA Defter No: 988, Sayfa: 202, Sıra: 115; Ayrıca bkz. VGMA Defter No: 625, Sayfa No: 22-23, Sıra No: 023 / 17 Şaban 1182 / 27 Aralık 1768; Bkz. 3 Cemâziyelâhir 1263 / 19 Mayıs 1847 tarihli, İbrahim Edhem bin İsmail Vakfı. Hanya Şehri'nden İsmail Hızıroğlu oğlu İbrahim Edhem'in 5.000 kuruşu, Kur'an-ı Kerim hatmi ve Mevlid-i Şerif okunması için vakfetmesi. Bkz. VGMA Defter No: 988, Sayfa: 085, Sıra: 031; Gurre-i Receb 1247 / 6 Aralık 1831 tarihli, Şerife Gülsüm bint Ahmed Ağa Vakfı. Kandiye Eyaleti'nin Hanya Şehri'nden Sabuncubaşı Ahmed Ağa Kızı Şerife Gülsüm Hatun'un vasiyeti üzere 2.000 kuruşu, aynı yerdeki Hünkâr Camii imamının ücreti için vakfetmesi. VGMA Register No: 583, Page: 261, Serial: 201; 19 Rebiülâhır 1333 / 6 Mart 1915 tarihli, Hankiye bint Mahmud Ağa Vakfı. Tuzla Kazası'na bağlı Puraçık Köyü'nden Mahmud Ağa kızı Hankiye'nin 800 kronu, köydeki camide tevhit ve Kur'an okunması için vakfetmesi

<sup>42</sup> 19 Rebiülâhır 1333 / 6 Mart 1915 tarihli, Hankiye bint Mahmud Ağa Vakfı "Tuzla Kazası'na bağlı Puraçık Köyü'nden Mahmud Ağa kızı Hankiye'nin 800 kronu, köydeki camide tevhit ve Kur'an okunması için vakfetmiştir." "Meblağ-ı mezbûr sekiz yüz kron beher sene ale't-te'â-kub ve't-tevâli yüzde sekiz kron hesabı üzere alâ-vech'i'l-helâl bâ-yed-i mütevellî rehn-i kavî ile istirbâh olunub bi-emri'llâhi te'âlâ senevî hâsıl olan ribh ve nemâsi mezkûr Puraçık Mahallesi'ndeki câmi-i şerîfde her Cum'a gîcesinde yatsu namâzından sonra icrâ-yı kırâat-ı tevhit ve her Cum'a namâzından mukaddem kırâat-ı Kur'an-ı Azîmü's-şân için imâm ve hatîbi efendiye itâ ve teslim oluna" Bkz. Saraybosna Gazi Hüsrev Bey Kütüphanesi, Vakıf Sicil: 3, Sayfa: 10-11, Sıra: 616

<sup>43</sup> Korkut Cem, "Balkanlarda Osmanlı Medreseleri ve Vakıf" Uluslararası Osmanlı Medreseleri Sempozyumu, Sakarya, 4 Mayıs, 2017

<sup>44</sup> 20 Safer 1155 / 26 Nisan 1742 tarihli Ahmed Efendi bin Mustafa Ağa Vakfı. Bu vakfiyede.



### 3. OTURUM

Osmanlı  
Döneminde  
Cami ve  
Cami İçinde  
İcra Edilen  
Hizmetlerin  
Finansmanında  
Nükûd  
Vakıfların Yeri  
ve Önemi  
(Rumeli Nükûd  
Vakıfları  
Örneği)

Aydın KUDAT

gelişen ilimlerin başında gelen kırâat ilminin talimi için (Osmanlı döneminde) birden fazla vakfiyeler düzenlenmiştir.<sup>45</sup> Bu konuda örnek olarak şu vakfiyeye de bakılabilir: Meryem bint Osman Vakfı. Saraybosna'nın Çukacı Süleyman Mahallesi'nden Osman kızı Meryem'in 130 kuruşu, Ali Paşa Camii'nin aydınlatma giderleri ve her sene okunacak üç hatim için vakfetmesi. 25 Receb 1182 / 5 Aralık 1768.<sup>46</sup>

## ☞ Cami Görevlilerinin Maaşı İçin Kurulan Nükûd Vakfiyeler

İslam'ın ilk yıllarında Hz. Muhammed'in (SAV) peygamberliği süresince Müslümanlara imamlık yaptığı ve dört halifenin de aynı geleneği devam ettirdiği bilinmektedir. Asr-ı saadette ve takip eden dönemlerde, vali olarak gönderilenlerin görevleri arasında namaz kıldırmak ve imam tayin etmek de yer almaktadır. Abbasiler döneminde imamlığın bir meslek ve zamanla devlet memurluğu haline geldiği ve imamlara maaş ödendiği belirtilmektedir. Endülüs Emevileri zamanında imamların maaşları beytülmalin vakıf gelirleri fashından karşılanmıştır. Vakıf müessesesinin gelişmesiyle birlikte imamların maaşlarıyla ilgili düzenleme ve detaylar da artmıştır. Osmanlı uygulamasında, imamlar ve camiler, Osmanlı İmparatorluğu zamanında hizmet alanları bakımından çeşitlilik göstermiştir. İmamlar, askeriye sınıfı gibi devlet sistemi içerisinde sayılmış ve Müslüman topluma hizmet veren kadrolar içerisinde geniş bir yer almıştır. Osmanlılarda dini mekanların inşa ve idamesi ve görevlilerin maaşlarının edası hususunda Nukud vakfının çok önemli fonksiyonlar üstlenmiş böylece toplum vicdanında layık oldukları yeri almışlardır.<sup>47</sup>

Evkaf Nezareti'nin kurulması ve bu nezaret dışında bırakılan mülhak vakıfların gelirlerinin yetersizliği, tayin ve maaş takdirinin Evkaf Nezareti, yani merkezi idare eliyle gerçekleştirilmesini de beraberinde getirmiştir.<sup>48</sup>

Birer dini yapı olan, varlıklarını ve devamlarını dini esaslardan alan camilerin yapımında ve finansmanında doğal olarak dini esasların önemli bir payı vardır. Büyük çoğunluğu Osmanlı döneminden intikal eden tarihi camiler yanında yeni camilerin yapılmasında, oralarda görev yapanlara ilişkin usul ve uygulamaların belirlenme-

Yenişehir Fener'den Akovalızâde Mustafa Ağa oğlu Şeyh Ahmed Efendi'nin 252.000 akçeyi, Göl-i Kesri Kasabası'ndaki Câmî-i Atik'te bulunan görevliler ve Kur'ân okunması için vakfetmiştir" Bkz. VGMA Defter No: 625, Sayfa No: 124-125, Sıra No: 129

<sup>45</sup> VGMA, Defter No: 623, sayfa: 234, sıra: 228

<sup>46</sup> Bkz. Saraybosna Gazi Hüsrev Bey Kütüphanesi, Sicil: 9, Sayfa: 70

<sup>47</sup> Ebussuud, Risale, yazma, İstanbul Süleymaniye Küt., Bağdadî Vehbi No: 477/2, Matbu, Der-saadet, Taşbasması, s. 162-181

<sup>48</sup> Kut, F. (1991). *Osmanlılarda imam hatiplik müessesesi*, Yüksek Lisans Tezi (yayımlanmamış), İstanbul: Marmara Üniversitesi İlahiyat Fakültesi.



sinde, dini esaslardan beslenen uygulamaların önemli etkisi vardır. Dolayısıyla günümüzde camilerin finansmanı konusunda büyük ölçüde Osmanlı'dan günümüze intikal eden vakıf ve benzeri uygulamaların tesiri büyüktür.<sup>49</sup>

**Hürrem Şah Hatun bint Abdullah Vakfı.** Abdullah kızı Hürrem Şah Hatun'un dört bin dirhemi, Edirne'de Cami-i Atik yakınındaki Hoca Rüstem Mektebi'nde her gün bir cüz Kur'ân tilavet edilmesi ve okuldaki öğrencilere yaz günlerinde soğuk su içirilmesi için vakfetmesi.

Vakfiyenin söz konusu mevzu ile ilgili metni şöyledir: *Anılan meblağ her sene onda bir hesâbı üzere işletilsin. [Edirne] Câmi'-i Atik yakınındaki Hoca Rüstem Mektebi'nde adı geçen Mehmed hayatta olduğu müddetçe bizzat kendisi tarafından her gün Kur'ân-ı Azîm'den bir cüz okunup sevâbı vakıf sâhibi müvekkilem ruhuna bağışlanmak üzere bir dirhem verilsin. Mehmed vefât ettikten sonra oğullarından en salih olan kişi, sonra adı geçen mektepte halife olan kişi bu vazîfeyi yerine getirsin. Ayrıca her yaz mevsiminde ihtiyaç duyulduğu durumda vakıf mütevellîsi tarafından buz satın alınıp adı geçen mektepte ders gören çocuklara içirilmek üzere kırk dirhem harcansın. Vakıf sâhibi vakfın tevliyyetini bu görevi hasbî olarak yapan mektepteki muallim olan kişiye şart koştun...Evâhir-i Ramazan 962 / 29 Temmuz-8 Ağustos 1556.<sup>50</sup>*

**Defterdâr-ı Sâni Abdülbaki Paşa bin Ebulvefa Vakfı.** Defterdâr-ı Sâni Ebulvefa oğlu Abdülbaki Paşa'nın, Edirne'deki diğer mülkleri ile birlikte 800.000 akçeyi, Edirne'de Selimiye, Cami-i Atik, Üçşerefeli, Muradiye ve Bâyezid camileri ile Ada Nahiyesi'nin İncirli Köyü'nde yaptırdığı camideki görevliler ve çeşitli hizmetler için vakfetmesi.

Vakfiyenin mevzu ile ilgili metni şöyledir: *Bir müstakîm ve mütideyyin kimesneyi câbî idüb edâ-i hizmet itdikden sonra vazîfe-i mu'ayyenesine mutasarrıf ola ve Mahmiyye-i Edirne Kazâsı'na tâbi' Ada Nâhiyesi'nde vâki' İncirli nâm karyede binâ eylediğim câmi'-i şerîfe yevmî beş akçe vazîfe ile bir sâlih-i dîn ve müteverri' ve mütideyyin ehl-i Kur'ân lâtif el-hân kimesne hatîb olub alâ-vechî'l-mu'tâd hitâbet idüb vazîfe-i mu'ayyenesine mutasarrıf ola ve yevmî beş akçe vazîfe ile ehl-i Kur'ân ve muktedâ-yı enâm olunmağa sâlih bir kimesne imâm ola ve her gün imâm-ı merkûm ba'de salâti'l-fecr Sûre-i Yâsîn-i Şerîf tilâvet idüb sevâbını rûhuma hibe eyleyüb yevmî bir akçeye mutasarrıf ola ve yine bir akçe ile imâm-ı mezbûr ba'de salâti'l-Asr Sûre-i Nebe' ve ba'de'l-iş'â Sûre-i Mülk tilâvet idüb sevâbını rûhuma hibe eyleye ve her Cum'a günlerinde dört nefer kimesne kable'l-Cum'a yevmî birer akçe ile devir okuyalar ve yevmî dörder akçe ile iki ki-*

<sup>49</sup> Onay Ahmet, Değerler Eğitimi Dergisi, Cilt 7, No. 18, 43-80, Aralık 2009, s. 48.

<sup>50</sup> Bkz. Edirne Şer'îye Sicilleri, 08453.00014



### 3. OTURUM

Osmanlı  
Döneminde  
Cami ve  
Cami İçinde  
İcra Edilen  
Hizmetlerin  
Finansmanında  
Nükûd  
Vakıfların Yeri  
ve Önemi  
(Rumeli Nükûd  
Vakıfları  
Örneği)

Aydın KUDAT

mesne münâvebe ile müezzin olub Cum'a günlerinde ikisi dahi hâzır olub edâ-i hizmet idüb vazîfe-i mu'ayyenelerine mutasarrıf olalar ve yevmî bir akçe ile Cum'a günlerinde bir kimesne mu'arrif olub edâ-i hizmetden sonra vazîfe-i mu'ayyenesine mutasarrıf ola ve yevmî dört akçe ile utekâmdan aslahı kayyım ola ba'de'l-inkırâz re'y-i hâkime mufavvaz olub bir sâlih ve mütedeyyin kimesne kayyım olub vazîfe-i mu'ayyenesine mutasarrıf ola ve ba'de salâti's-subh câmi'-i mezbûrda beş nefer kimesne ikişer akçe vazîfe ile her gün Hazret-i Kur'ân-ı Latîf'den birer cüz-i şerîf tilâvet idüb sevâbını rûhuma hîbe ideler ve zikrolunan beş eczâ-i şerîfenin biri hatîbe ve biri imâma ve ikisi müezzinlere ve biri kayyım meşrûta ola ve câmi'-i mezkûrun şem' ve hasırına ve revgan-ı kandîline ve sâir levâzımına ve Ramazân-ı Şerîf'de minârenin kandîline her sene üç bin akçe sarf oluna ve câmi'-i mezbûr kurbunda binâ eylediğim mu'allimhâneye câmi'-i mezbûrun imâmı mu'allim olub sıbyân-ı müslimîne ta'lîm-i kitâb-ı mübîn için yevmî iki akçe vazîfeye mutasarrıf ola ve câmi'-i mezbûrun musluklarına ve suyuna ve câmi'-i merkûm kurbunda binâ eyleyüb kendüyü ve hâsılını câmi'-i merkûm masârifine vakf ittiğim hammâmın suyuna ve sâir levâzımına yevmî beş akçe virile re'y-i hâkim ve re'y-i mütevellî ve re'y-i ahâlî-i karye ile sarf olunub battâl olmakdan hazer ve mahmiyye-i mezbûrede Câmi'-i Atîk'de yirmi beşer nefer kimesne ba'de salâti'l-fecr Hazret-i Kur'ân-ı Kerîm'den birer cüz-i şerîf tilâvet idüb sevâbını rûh-ı vâkıfa hibe itdiklerinden sonra mukâbelesinde yevmî ikişer akçe vazîfeye mutasarrıf olalar ve içlerinden bir eşbâhı yevmî bir akçe vazîfe ile cüz-i şerîf ser-mahfeli ola ve mahmiyye-i mezbûrda Câmi'-i Atîk'de ve Câmi'-i Sultân Selim'de ve Câmi'-i Üç Şerefeli'de ve Câmi'-i Sultân Bayezid'de ve Câmi'-i Murâdiye'de olan müezzinler evkât-ı salât-ı hamsede cehr ile birer Fâtiha-i Şerîfe tilâvet idüb sevâbını rûhuma hibe ideler ve mukâbele-i kırâatda zikrolunan beş câminin müezzinlerine her sene üçer yüz altmış akçe virile ânlar dahi mâbeynlerinde taksîm ideler ve mahmiyye-i mezbûrede Câmi'-i Atîk'de ba'de salâti'l-fecr evrâda ve ezkâra meşgûl olan Şeyh Sivasî Efendi'ye yevmî on akçe vazîfe virülüb akîb ve salât-ı ezkârda rûhuma du'â ide ba'de vefâtihi hulefâsından câmi'-i merkûmda evrâd ve ezkâre meşgûl olan kimesneye virile ve Mahmiyye-i Edirne'de vâkıf Medrese-i Sultân Selim Hân ve Medrese-i Sultân Beyazid Hân ve Medrese-i Dârü'l-Hadîs müderrisleri olan efendilere ve talebelerine ve mahmiyye-i merkûmede dâhil elli olan efendilere ve talebelerine ve hâric elli olan müderris olan efendilere ve talebelerine Edirne Kadısı ma'rifeti ile on bin akçe bahâ-i hîme virilüb ale's-sivâ mâbeynlerinde tevzî' ve taksîm olunub nisfî müderris efendilere ve nisf-ı âharı dânişmendlerine virilüb rûh-ı pür-fütûhuma du'â ide ve meblağ-ı mevkûf olan sekiz kere yüz bin akçenin elli bin akçesi yedek olub ehl-i vezâife lâzım gelen vazîfelerin mahall-i zarûretde mütevellî-i vakf andan virüb âhar



*senede irbâhı cem' itdikde yine yerine vaz' eyleyüb hıfz eyleye...Evâil-i Muharrem 1025 / 20-26 Ocak 1616.*<sup>51</sup>

**Hacı** Perviz bin Abdulaziz (Abdulgennan) Vakfı. Abdülaziz oğlu Hacı Perviz'in 40.518 saf sikkeyi, Banaluka'da Yeni Mahalle'de yaptırdığı camide hatim okunması ve camideki görevlilerin ücretleri için vakfetmesi. Vakfiyenin mevzu ile ilgili metni şöyledir:

Derâhim-i mevkûfe-i merkûm âmme-i tâmm ve sâl-i tamâm-da her onu on bir olmak üzere Plaryo Avrupa istirbâh ve istinmâ oluna ziyâde ile halt-ı ribâ ve celb-i mâl-i fukarâ ve zu'afâ olunub ulâike'llezzîne'sterevu'd-dalâlete bi'l-hüdâ'ya aslâ ve kat'â ruhsat ve rızâ yokdur ve meblağ-ı merkûm erbâb-i bida' ve ashâb-ı cerîme ve ummâl ve mâl-i sarîhaya kefil-i bi'l-mâl olan hîlesinde virilmeye belki tüccâr-ı parsâ ve ehl-i zâyî-i kebîr ve tersâ ve mütemevvil kimesnelere virilüb rehn-i kaviyyü'l-mâl veya kefil-i mâl-ı bi'l-mâl alına ba'dehu minhumu'n-ni'ame ve veliyyü'l-velâğî hazret-i Hakk celle ve a'lâ in'am ve ihsân itdüğü ribh mütevellî-i vakf yedinde hıfz ve zabt ve bir kîseye idhâl ve rabt olunub mahrûse-i mezkûrede vâkıf-ı müşârun ileyh binâ itdiği câmi'-i şerîf ve mecma'-i latîfede hatîb olan Kur'ân-ı Azîm'den bir cüz-i şerîf tilâvet idüb mukâbelesinde yevmî iki akçe vazîfe ve devr mukâbelesinde bir akçe vazîfe virile ve müezzin-i evvel bir cüz-i şerîf tilâvet idüb iki akçe vazîfeye mutasarrıf ola ve müezzin-i sâniye bir cüz-i şerîf tilâveti mukâbelesinde iki akçe virile ve mütevellî-i vakf her kim olursa ribh-i mezbûrden iki akçe terakkî-i cihet-i tevliyet ve vakf-ı mezbûrun ribh-i aslını kemâ yenbağî sıyânet itdiği için mukâbele-i hidmet virile ve vezâif-i mezbûre meşrûtaları ola ve vakf-ı merkûma Mehmed Efendi hasbî nâzir ola.... 27 Receb 1046 / 25 Aralık 1636.<sup>52</sup>

## SONUÇ

İslam medeniyeti membaından bize intikal eden bu mirası en güzel şekilde ihya eden Osmanlı olmuştur. Bu maksada matuf nükûd vakıfları tanzim edilmiştir. Zihin dünyamızda tam olarak betimleyemediğimiz Osmanlı vakıf medeniyetine canlılık veren birçok birimi kavramaktan mahrum bırakılmış durumdayız. Bunların başında da toplumun dini ve sosyal ihtiyaçlarını karşılamada etkin rol oynayan hayrat müesseseleri ve bunların iâşesi için kurulan vakfiyelerdir. Toplumun ihtiyaç duyduğu dini ve ilmi alandaki kamusal mekânların inşa, iâşe ve idamesi için kurulan nükûd vakıfları günümüze ışık tutacak birçok güzel numuneleri ihtiva etmektedir.

Hicri birinci asırda ilk örneklerine rastladığımız, Memluk'ler ve Selçuklular döneminde izlerine şahit olduğumuz dinî ve bir sosyal bir kurum olan nükûd vakıfları İslam medeniyetine aittir. İslam kül-

<sup>51</sup> Bkz. VGMA Defter No: 632, Sayfa: 102-108, Sıra: 43.

<sup>52</sup> Bkz. Saraybosna Gazi Hüsrev Bey Kütüphanesi, V-171358



### 3. OTURUM

Osmanlı  
Döneminde  
Cami ve  
Cami İçinde  
İcra Edilen  
Hizmetlerin  
Finansmanında  
Nükûd  
Vakıfların Yeri  
ve Önemi  
(Rumeli Nükûd  
Vakıfları  
Örneği)

Aydın KUDAT

tür tarihinden bize miras olarak intikal eden bu kurumu yeniden ihya eden Osmanlı olmuştur. Miladi on dördüncü asrın ilk çeyreğinde Edirne'den başlayarak Osmanlı diyarına, özellikle Balkan coğrafyasında hızla gelişen bu ameliye, o dönemde toplumun kurumsal ihtiyaçlarının ekseriyetini karşılayabilecek derecede büyük ivme kazanmıştır.

Genel manada ilmiye diniye ve içtimaiye diye tabir edilen, toplumun kurumsal ihtiyaçlarını karşılamak maksadıyla istifadelerine direk olarak sunulan vakıfların yanı başında hem bu mekânların iâşe ve idamesi hem de toplumun sosyal ve ekonomik gibi birden fazla açıdan ihtiyaçlarını karşılayan vakıf türü nükûd vakıfları olmuştur.

Nukud vakfının Osmanlılarda dini mekanların inşa ve idamesi ve görevlilerin maaşlarının edası hususunda çok önemli görev üstlenmiş böylece toplum vicdanında layık oldukları yeri almışlardır. Bu tür vakıflar toplumun genel manada kamusal ihtiyaçlarını karşılamada özellikle dini hizmetlerin ifası ve devamı bağlamında önemli bir rol oynamıştır. Tarihî seyir içerisinde nukud vakıfları, cami, medrese şifahane ve benzeri kurumların, inşâ ve idamesinde temel kaynakları oluşturmaktadır. Bu zaviyeden bakıldığında Osmanlı döneminde camilerin imarı ve hizmetlerin devamlılığı maksadıyla kurulan gelir getirici nukud vakıflar ile camiler arasındaki münasebet tezahür etmektedir. Netice olarak nukud vakıflar, camilerin inşa ve tamirinde, içerisinde veya müştemilatında icra edilen ilim tahsilinin finansmanında olduğu gibi cami görevlilerinin maaşlarının temininde de temel kaynaklardan biri olmuştur. Bu durum nukud vakfiyelerinin şartnamelerinde sarahaten belirtilmiştir.

### ☞ KAYNAKÇA

- Ahmed Akgündüz, *İslâm Hukukunda Vakıf Müessesesi*, Ankara, 1988
- Ahmet Akın, "Cami İçi Din Hizmetleri", *I. Din Hizmetleri Sempozyumu*, D.İ.B Yayınları, Cilt:1, Ankara, 2008
- Bardakoğlu, Ali, *Türkiye'de din-devlet-toplum ilişkileri ve Diyanet İşleri Başkanlığı*, (TESEV) açılış konuşması, 25.02.2005, İstanbul
- Beyhakî, Ebû Bekir Ahmed b. el-Hüseyin b. Ali, *es-Sünenü'l-Kübrâ, Dâiretü'l-Maârifî'l-Osmâniyye*, Haydarabad, 1925, İman Şubeleri, 548
- Buhârî, Ebû Abdullâh Muhammed bin İsmâîl, *Sahîhü'l-Buhârî* (thk. Muhibbüddîn el-Hatîb ve diğerleri), el-Matbaatüs's-Selefiyye ve Mektebetuhâ, Kâhire, 1979.
- Diyanet İlmi Dergi, [http://www.diyaret.gov.tr/turkish/DIYANET/2001\\_aylik/ekim/camiler.htm](http://www.diyaret.gov.tr/turkish/DIYANET/2001_aylik/ekim/camiler.htm),
- Döndüren Hamdi, *Para Vakıfları Ve Günümüz Bazı Alternatif Finansman Kaynakları*, Yeni Ümit Dergisi, Yıl: 22 Sayı: 84
- Ebû Dâvûd, Süleyman bin Eş'as *es-Sünen*, Beyrut, 1992



- Evliya Celebi, *Seyahatname*, İstanbul, 1999
- Hasan Karaca, “Cami”, Ankara 2008
- Hüseyin Yılmaz, “Hz. Peygamber Döneminden Günümüze Kadınlar ve Cami Eğitimi”, Değerler Eğitimi Dergisi, Cilt:5, Sayı: 14, 2007,(Kadınlar ve Cami Eğitimi), s.107.
- Hüseyin Yılmaz, *Camilerin Eğitim Fonksiyonu*, Dem Yayınları, İstanbul, 2005, (Eğitim Fonksiyonu), s.28.
- Halaçoğlu, Yusuf, *XIV-XVII. Yüzyıllarda Osmanlılarda Devlet Teşkilâtı ve Sosyal Yapı*. Ankara: TTK Yayınları, 1995.
- İbn Hacer el-’Askalânî, *Fethu'l-Bârî bi Şerhi Sahîhi'l-Buhârî*, (thk. Abdülazîz bin Abdillâh bin Bâz), Dâru'l-Fıkr, Beyrut, 1414,
- Kurtubi, *el-Cami' li Ahkami'l-Kur'an*, Beyrut, ts
- İbn Kudame, *el-Muğnî*, Mısır, 1970
- İbn Manzûr**, Cemaluddin Muhammed bin Mükrim, *Lisanü'l-Arab*, Beyrut, 1968
- İbnü'l-Hümâm: Kemâluddin Muhammed b. Abdu'l-Vâhid: *Fethu'l-Kadîr ve Tekmiletuhu li Şemsî'd-Din Ahmed Kâdizâde*, el-Mektebetu't-Ticâriyyetu'l-Kubrâ, Mısır ts.
- Kut, F. *Osmanlılarda imam hatiplik muessesesi*, Yüksek Lisans Tezi (yayımlanmamış), İstanbul: Marmara Üniversitesi İlahiyat Fakültesi, 1991
- Kübeysî, *Ahkamü'l-Vakf*, Bağdad, 1977
- Kübra Ak, *Fârâbî e-dergi*, Yıl: 1, Sayı: 1 / Aralık 2011
- Korkut Cem, “*Balkanlarda Osmanlı Medreseleri ve Vakıf*” Uluslararası Osmanlı Medreseleri Sempozyumu, Sakarya, 4 Mayıs, 2017
- Şafî Muhammed b. İdris, *El-Ümm*, Beyrut 1973
- Mandaville, John E. “*Faizli Dindarlık: Osmanlı İmparatorluğunda Para Vakfı Tartışması*” Terc: Fethi Gedikli. Türkiye Günlüğü. (Yaz 1998/51). 129-144.
- Müslim bin Haccâc, *el-Câmiu's-Sahîh*, thk., M.F. Abdülbaki, Dâru İhyai't-Türâsi'l-Arabî, Beyrut, 1956
- Malik b. Enes, *el-Müdevvene*, Beyrut 1323
- Nesâî, Ahmed bin Şuayb, *es-Sünen*, İst., 1992
- Onay Ahmet, *Değerler Eğitimi Dergisi*, Cilt 7, No. 18, 43-80, Aralık 2009
- Özler, İbrahim. *Camilerin Zihniyet Değişimindeki Rolü* (Erzurum Örneği). (Yayımlanmamış Doktora Tezi), Atatürk Üniversitesi Sosyal Bilimler Enstitüsü, Erzurum, 2007.
- Pusmaz, Durak. “*Cami Derslerini Verimli Kılmak İçin bazı Mülahazalar*”. I. Din Hizmetleri Sempozyumu Kitabı, T.D.V Yayınları, Ankara, 2008, ss.397-398
- Serahsi, *Kitabu'l-Mebsud*, İstanbul: Çağrı yayınları, 1983
- Saraybosna *Gazi Hüsrev Bey Kütüphanesi*, Vakıf Sicil: 3, Sayfa: 10-11, Sıra: 616.
- Şükrü Keyifli, “*Camilerde Din Eğitimi*”, Din Eğitimi, (Ed. Mustafa Köylü- Nurullah Altaş), Gündüz Yayıncılık, Ankara, 2012,( Camilerde Din)



### 3. OTURUM

Osmanlı  
Döneminde  
Cami ve  
Cami İçinde  
İcra Edilen  
Hizmetlerin  
Finansmanında  
Nükûd  
Vakıfların Yeri  
ve Önemi  
(Rumeli Nükûd  
Vakıfları  
Örneği)

Taberânî, *el-Mu'cemü'l-Evsat* (T. I. Muhammed, A. İ. el-Huseynî, Nşr.) (C. VII, s. 56). Kahire: Dâru'l-Haremeyn, 1415

Tirmizi, Muhammed bin İsa, *es-Sünen*, İst., 1992

VGMA: *Ayşe Hatun bint Mustafa Ağa Vakfı, Hanya Şehri*, VGMA Defter No: 988, Sayfa: 196, Sıra: 105.

VGMA Defter No: 625, Sayfa No: 124-125, Sıra No: 129

VGMA Defter No: 625, Sayfa No: 22-23, Sıra No: 023

VGMA Defter No: 988, Sayfa: 085, Sıra: 031

VGMA Defter No: 988, Sayfa: 202, Sıra: 115

VGMA, Defter No: 623, sayfa: 234, sıra: 228

Zebidi, *Tacu'l-Arus*, Beyrut 1966

Ziya Kazıcı, *İslam Medeniyeti ve Müesseseleri Tarihi*, İstanbul 2010.

Aydın KUDAT





## DARENDE ŞEYH HAMİD-İ VELİ/ SOMUNCU BABA KÜLLİYESİ VE KÜLLİYEDEKİ KİTABELERİN KÜLTÜREL DEĞERLERİ

Rasul KESENCELİ  
Musa TEKTAŞ

**Özet:** İslam şehirlerinin merkezinde bulunan külliyeler; cami etrafında şekillenen sosyal hayatın bütün ihtiyaçlarına ve eğitime yönelik unsurları barındıran bütüncül yapılardır. Genellikle vakıf eserleridir. Darende Şeyh Hamid-i Veli/Somuncu Baba Külliyesinde Anadolu'nun manevi mimarı Somuncu Baba adıyla tanınan Şeyh Hamid-i Velî Hazretleri (1331-1412) muntazam bir türbe içinde oğlu Halil Taybi medfun bulunmaktadır. Türbe ve camiyle birlikte, özel müze, sergi salonu gibi müşemilatla gelişerek külliye hüviyetine haizdir.

14. yüzyıl eseri Somuncu Baba Külliyesi çeşitli dönemlerde onarım görmüş ve restorasyon geçirmiştir. 1960 yılında Es- Seyyid Osman Hulusi Ateş Efendi tarafından balıklı kuyularla bağlantılı olarak caminin güney tarafına balıklı havuz yaptırılmıştır. Özellikle 1990-2000 yılları arasında caminin yeni restorasyon çalışması yapılmış, Caminin güney kısmındaki hazirede bulunan ahfad mezarlığının üzerindeki çatının restorasyonu yapılmış, Cami girişi merdivenleri tarihi sanat ve estetiğe uygun olarak yeniden yapılmıştır, çevre düzenlemesi tamamlanarak çevresi de yeniden tanzim edilmiştir. Vakıf Mütevelli Heyet başkanı H. Hamidettin Ateş Efendi'nin öncülüğünde Şeyh Hamid-i Veli Camii ve Külliyesi toplam 6.000 metrekairelik alanı kapsayan bir külliye konumunu kazanmıştır. Kapalı alanı 3.000, açık alanı 3.000 metrekairedir. Kapalı alanda 5.000, açık alanda 5.000 olmak üzere toplamda 10.000 kişi namaz kılabilecek kapasitededir. Külliye yapı, inşa, mezar kitabeleriyle birlikte yine külliye içinde kurulu bulunan Somuncu Baba ve Hulûsi Efendi Özel Tanıtım Müzesinde sergilenen orijinal kitabeler kültürel varlığımız açısından çok önemlidir.

### ☞ DARENDE SHEIKH HAMID-I WALI/ SOMUNCU BABA COMPLEX AND THE CULTURAL VALUE OF THE INSCRIPTIONS IN THE COMPLEX

**Abstract:** The complexes seen in the centre of the Islamic cities are integrated constructions which incorporate all the components shaped around the mosque that are related to the needs of social life and education. They are usually works of foundation. In Somuncu Baba Mosque /Sheikh hamid-i



### 3. OTURUM

Darende Şeyh  
Hamid-i Veli/  
Somuncu Baba

Külliyesi ve  
Külliyedeki  
Kitabelerin  
Kültürel  
Değerleri

Rasul KESENCELİ  
Musa TEKTAŞ

Wali Complex lies Sheikh Hamid-i Wali (1131-1412) who is known as Somuncu Baba, the spiritual architect of Anatolia, with his son, Khalil Taibi in a tomb. In addition to the tomb and mosque, there added a private museum, an exhibition hall and other extentions, so it has become a kulliyah/complex.

Somuncu Baba Kulliyah (Complex), a work of 14th century, have had restorations in different times so far. In 1960, Es- Seyyid Osman Hulusi Ateş Efendi had a fish- filled pool, which was connected with the fish- filled wells, made on the south of the mosque. Especially between 1990-2000, the restoration work of the mosque, the roof of the descendants' graveyard on the south of the mosque and the stairs of the enterance of the mosque were restored in accordance with historical art and aesthetics. Besides, the landscape plan was completed. Under the leadership of the chairman of the board of trustees H.Hamidettin Ateş Efendi, the complex became a 6000 -square meter construction. 3000 square meter of it was for indoor space and the rest was for outdoor space. In the kulliyah, 5000 inside and 5000 outside, totally 10000 people can perform prayer at the same time. All the epitaphs, the building itself and the epitaphs exhibited in Somuncu Baba and Hulusi Efendi Private Museum are valuable for our cultural heritage.

## ❧ GİRİŞ

Ferdi, “ben”likten “biz”liğe eriştiren birlik ruhunda cem edip, toplumsal ihtiyaçlarını “külliye” giderebilen mekânlar bütününe külliye denir. İslam şehir, sanat ve yapı estetiğinin en mühim merkezlerinden olan külliye; “Cami merkezli sosyal, kültürel, eğitim ve sağlık alanlarında teşekkül ettirilmiş, ticari, dini ve sosyal hizmet birimleri kompleksidir.”<sup>1</sup> Gönüllülük esasıyla vakıf sahibi kişilerin oluşturduğu bu yaşam alanları vakıf medeniyetimizin müstesna örneklerindedir. Biz bu tebliğimizde Darende Şeyh Hamid-i Veli/Somuncu Baba Külliyesinden ve Külliye'deki yapı, inşa, mezar kitabeleriyle birlikte yine külliye içinde kurulu bulunan Somuncu Baba ve Hulusi Efendi Özel Tanıtım Müzesinde sergilenen orijinal kitabelerin kültürel varlığından bahsedeceğiz.

## ❧ 1. ŞEYH HAMİD-İ VELİ / SOMUNCU BABA KÜLLİYESİ

Şeyh Hamid-i Veli/Somuncu Baba Hazretleri'nin yaşadığı dönemlerde, Anadolu yeni yeni İslamlaşmasını tamamlamaktadır. Bunun için de Bizans'a komşu olan uçlarda bulunan köy ve kasabalardaki hayat çok önemlidir. Türk sahasında, Müslüman Türk köylerinin yanı sıra Hıristiyan köyler de bulunmaktadır. Uçlardaki arazi tımarlara ayrılmıştır. Tımarlar gazi veya alp unvanını taşıyan askerlere mahsustur. Uçlardaki mücadele de dinî bir mahiyet kazandığı için mukaddes cihat anlayışı ortaya çıkmış, mücahit

<sup>1</sup> Uzman Tarihçi Yazar, resulkesenceli@hotmail.com \*\*Uzman Sosyolog, Şeyh Hamid-i Veli Camii İmam-Hatibi, musatektas@gmail.com Açıköz Mustafa, “Bir Mekân Hümanizması Olarak İnegöl İshak Paşa Külliyesi”, *Gel-ard Dergisi*, Yıl: 1, Sayı: 1, Ankara, Ağustos 2018, s.17



derviş anlayışı içerisinde mücadeleler yapılmıştır.<sup>2</sup> Somuncu Baba Hazretleri Kayseri’de dünyaya gelmiştir. Doğduğu köy Akçakaya köyüdür. M. 1331 (H. 730)’de dünyaya gelmiş, M. 1412 (H. 815)’de 80 yaşlarını aşkın bir hâldeyken Darende’nin Zaviye Mahallesi’nde ahirete irtihal etmişlerdir.<sup>3</sup> Zahir ve bâtında yüksek ilimlere sahip olan Somuncu Baba Hazretleri, bulunduğu makam ve görev sebebiyle değişik coğrafyalarda bulunmuştur. Sonunda büyük oğlu Baba Yusuf Hakiki’yi Aksaray’da bırakıp kendisi diğer oğlu Halil Taybi Hazretleri’yle birlikte Darende’ye yerleşmiştir.<sup>4</sup> Bu müstesna yerde ve yüksek kayalıklardaki çilehanesinde yaşamıştır. Hâlen Darende’nin Zaviye Mahallesi’nde (Hıdırlık Mevkii) kendi isimleriyle anılan Şeyh Hamid-i Velî Camii’nde muntazam bir türbe içinde oğlu Halil Taybi (ks) ile medfun bulunmaktadır.<sup>5</sup> Bu cami ve türbe tüm insanların ziyaretine açıktır. Yüzyıllardır Şeyh Hamid-i Veli Hazretlerinin evlatları tarafından korunan ve yaşatılan bu manevi yapı 1945 yılından itibaren Es-Seyyid Osman Hulusi Efendi’nin hususi gayretleri ile günümüze kadar canlı bir şekilde devam ettirilmiştir. Caminin mükemmel bir şekilde restorasyonunu ve çevre düzenlemesini kendisinin 13. kuşaktan torunu Hamid Hamideddin Ateş Efendi yaptırmıştır.

### 1.1. Şeyh Hamid-i Veli / Somuncu Baba’nın Anadolu’ya Gelişi

Somuncu Baba Hazretleri, 1392’de vefat eden Hâce Alâeddin Erdebilî’den irşat vazifesini aldıktan sonra Anadolu’ya dönmüştür.<sup>6</sup> Anadolu’da; Darende, Bursa, Aksaray ve Kayseri’de kalmış fakat ömrünün son bölümünü Darende’de geçirmiştir. Öyle ki; Somuncu Baba Hazretleri’nin Darende’deki nesli, halvethanesi, tekkesi, çilehanesi açık bir delil olarak karşımıza çıkmaktadır. Seyyid Abdülbaki Efendi’nin ifadesiyle: “Acem’den Anadolu’ya irtihal edip bu emanet-i azimeyi Anadolu’ya getirdi. Hazreti Hamideddin, Bursa şehrine gelip bir mesken tedarik etti.”<sup>7</sup> Zahirî ve bâtinî ilimleri tamamlayıp kutbiyet makamına yükselen Somuncu Baba Hazretleri Osmanlı’nın saltanat merkezi olan Bursa’ya gelmiş, bir müddet burada kalmıştır.

Zamanın manevî büyüğü, mutasarrıfı olan Somuncu Baba’nın iki fırını vardı. Kendisi iki küfeyi merkebe yükler, Bursa çarşısına gelirdi. Her gün aynı saatte geldiği için ne zaman geleceği halk tara-

<sup>2</sup> Köprülü M. Fuat, *Osmanlı İmparatorluğunun Kuruluşu*, TTK, Ankara, 1991, s. 136-145.

<sup>3</sup> Lami Çelebi, *Nefahatü'l-Üns Min Hadaratı'l-Kuds*, Marifet Yayınları, İstanbul, 1993, s. 683; Gelibolulu Mustafa Âli, *Künhü'l-Ahbar*, TTK, Ankara, 2009, c. 1, s. 112.

<sup>4</sup> Akgündüz Ahmet, *Arşiv Belgeleri Işığında Somuncu Baba ve Neseb-i Âlîsi*, Osav Yayınları, İstanbul, 2009, s. 88.

<sup>5</sup> Akgündüz Ahmet, Öztürk Said, Baş Yaşar, *Darende Tarihi*, Es-Seyyid Osman Hulusi Efendi Vakfı Yayınları, İstanbul, 2002, s. 760.

<sup>6</sup> Akgündüz, *Arşiv Belgeleri Işığında Somuncu Baba ve Neseb-i Âlîsi*, s. 63.

<sup>7</sup> Seyyid Abdülbaki Efendi, H. 1156 tarihli Tabakat Kitabı, Şeyhzadeoğlu Özel Kitaplığı, Kitap No: 650, Tasnif No: 297, s. 11, 12.



### 3. OTURUM

Darende Şeyh  
Hamid-i Velî/  
Somuncu Baba  
Külliyesi ve  
Külliyedeki  
Kitabelerin  
Kültürel  
Değerleri

Rasul KESENCİLİ  
Musa TEKTAŞ

findan da bilinirdi. Günde iki kez, sabah akşam ekmek getirir, herkes gelen bu ekmekten alırdı. Kimileri de sırf onu görmeye gelirdi. Onu görmek ve ona yakınlaşmak insanlara büyük bir haz ve neşe verir, gönülleri huşu ile dolardı. Bu hâle alışan Bursa esnafı onu görmeden rahat edemez, heyecanla çarşıya geliş zamanını beklerlerdi. Ekmeğini dağıtırken “Somunlar, mü'minler somunlar!” diye dağıtırdı.<sup>8</sup> Somuncu Baba Hazretleri manen ve maddeten lezzetli olan ekmeği, tavır ve davranışları ile halkı derinden etkilemiş; halk arasında kendisine karşı sıcak bir sevgi seli ve yumağı oluşmuştur. Kendisini gizlemekten hoşnut olan Somuncu Baba Hazretleri'nin zamanın kutbu olduğunu kimse bilmiyor, kendisine Ekmekçi Koca, Somuncu Baba adını veriyorlardı. Böylece hem insanlara yardım ediyor hem de gizliliğini muhafaza ediyordu. Somuncu Baba, ekmekleri fırında pişirmekte ve getirip Ulu Cami karşısında, Sahaflar Çarşısı'nın orta yerinde dağıtmaktaydı. Günümüze kadar Somuncu Baba'nın ekmek dağıttığı yer olduğu söylenen bu noktada çarşı esnafları sabahları dükkânlarını açmadan önce toplanır dua ederler, sonra da dükkânlarını açarlardı.<sup>9</sup> İşte hâlen bu çarşı esnafı ve insanlar üzerinde Somuncu Baba Hazretleri'nin himmet ve bereketi görülmektedir. Bu insanlar, bu büyük mutasavvıfın yaşadığı bölgede bulunmanın neşe ve hazzını hâlen yaşamaktadırlar.

## 1.2. Bursa'dan Ayrılıp Darende'ye Gelişi

Somuncu Baba sırrı faş olduğu için Bursa'dan talebeleriyle birlikte ayrılmıştır. Bursalı İsmail Hakkı, Silsilenamesinde şunları yazmıştır: “Şeyh Hamid ol gece merkebine suvar olup Aksaray tarafına gitmiştir. Ve burada kendisinin Muzaf Mescidi vardır. Ve Aksaray'dan dahi Darende'ye hicret buyurup ve anda intikal-i beka kılmıştır. Ve hâlâ türbesi ziyaretgâhtır.”<sup>10</sup> Hac dönüşünde Hacı Bayram-ı Velî'yi Ankara'ya görevlendirmiştir. Şeyh Hamid-i Velî ve Halil Taybi Hazretleri ise Darende'ye gelerek eski şehrin Hıdırlık Mahallesi'ne (Zaviye Mahallesi) yerleşmişlerdir.

Şeyh Hamid-i Velî bu güzel manzaralı memlekete geldiği zaman, dergâhını burada kurmuştur. Burası, günümüzdeki Zaviye Mahallesi'dir. Dergâhının önünden hem Tohma Irmağı hem de balıklı kuyuların suyu akar. Burası çok serin ve güzeldir. İlk cemaat mahalline kayalıklardan akan sular için yol yapılmış ve burası abdest almak için dizayn edilmiştir. Tarih boyunca burası birkaç kez tamir görmüştür. Son dönemlerde ise Somuncu Baba ahfadından Es-Seyyid Osman Hulûsi Efendi ve Es-Seyyid Hamid Hamideddin

<sup>8</sup> Seyyid Abdülbaki Efendi, a.g.e., s. 12-13; Akgündüz, a.g.e., s. 46.

<sup>9</sup> Sarı Abdullah Efendi, *Semaratü'l Fuad fi'l-Mebde ve'l-Mead*, Matbaa-i Amire, İstanbul, 1288, s. 231.; Baykal Kazım, *Bursa'da Ulu Cami*, Bursa Eski Eserleri Sevenler Kurum Yayın, Bursa, 1989, s. 37.; Akgündüz, a.g.e., s. 46.

<sup>10</sup> İsmail Hakkı Bursevi, *Silsile-i Tarik-i Celveti*, İstanbul, 1291 (1874), s. 72.



Efendi tarafından yeniden düzenlemeler ve onarımlar yapılmıştır. Darende halkı ve ziyarete gelen tüm insanlar ise Somuncu Baba Hazretleri'nin hatirasına sahip çıkmanın önemini kavramış, onun neseb-i âlisiyle birlikte yaşamının hazzını, neşesini içlerinde duymuşlar, memnun ve mesrur olmuşlardır. Bu müstesna yerde ve yüksek kayalıklardaki çilehanesinde yaşamış olan Somuncu Baba Hazretleri, Darende'nin Zaviye Mahallesi'nde (Hıdırlık Mahallesi) kendi isimleriyle anılan Şeyh Hamid-i Velî Camii'nde muntazam bir türbe içinde oğlu Halil Taybi (k.s.) ile medfun bulunmaktadır. Somuncu Baba Hazretleri'nin günümüze kadar etkisi devam etmiş, aynı hizmet anlayışı içerisinde çalışmalar sürdürülmüştür. Neseb-i âlîsinin önemli bir kolu Darende'de bulunmakta ve aynı neşe ile hizmetlerini sürdürmektedir. Soyunun diğer kolu ise Aksaray'da bulunmaktadır. 1262/1846 tarihinde Sivas Valisi'ne gönderilen I. Abdülmecit dönemine ait bir belgede şu ibareler geçmektedir: "Somuncu Baba Hazretleri Darende kazasında medfundur.", "Darende kazasında medfun" ve "Defin-i hâk-i ıtırnak."<sup>11</sup> Bu ibareler Darende'nin misk-ü amber kokulu toprağında Somuncu Baba Hazretleri'nin medfun olduğunu göstermektedir.

### 1.3. Somuncu Baba'nın Darende'deki Evlat ve Torunları

Somuncu Baba Hazretleri'nin soyundan gelen ve hâlen Darende'de oturan evlat ve torunları tarihî neşveye uygun olarak hayatlarını idame ettirmektedirler. Bu kol ile alakalı bilgileri ise şu şekilde izah edebiliriz:

- a) Seyyid Osman Hulûsi Efendi ailesinin elinde olan ve hâlen İstanbul'daki Nekabet Dairesi kayıtları arasında bulunan şeceredir. Bu şecere, Osmanlı arşiv belgeleriyle de ispatlanmış ve onaylanmıştır.
- b) Hanefi Hoca'nın Darende Tarihi adlı eserinde şu bilgiler yer almaktadır:  
"Şeyh Hamid-i Velî'nin neslinden Darende'de birçok ulema, meşayih, ümera ve vüzera yetişmiştir. Oğlu Halil Taybi (Halil Baba) Hazretleri'nin dört oğlu olmuştur. Soy bu şekilde devam etmiştir. Seyyid Ahmed-i Velî, Mehmet Salim, Şeyh Mustafa, Şeyh Abdullah Karabaşı'dır."<sup>12</sup>
- c) Somuncu Baba Hazretleri'nden olan Baba Yusuf Hakiki, Hakiki name adlı eserinde Halil Baba'dan bahsetmiştir. Anlaşıldığına göre, kendisi Baba Yusuf Hakiki'den önce vefat etmiştir. Çünkü Baba Yusuf Hakiki, vefat olayından sonra, "Mersiye-i Halil Baba" başlığı altında bir mersi-

<sup>11</sup> Akgündüz, a.g.e, s.86.

<sup>12</sup> Hanefi Hoca, *Darende Tarihi*, (Darende Şeyhzadeoğlu Özel Kitaplığında bulunan Osmanlıca tek nüsha, Demirbaş No: 419).



ye yazmıştır.<sup>13</sup> Bu mersiyede Baba Yusuf Hakiki'nin Halil Babaya duyduğu özlem anlatılırken, eser birbirlerine uzak mekânlarda bulduklarını göstermektedir.

- d) Müslüm Penahi'nin kaleme aldığı manzumedeki şecereye göre de Somuncu Baba'nın Halil Baba olarak bilinen oğlu ve torunları Darende'de mevcuttur.<sup>14</sup>

#### 1.4. Şeyh Hamid-i Veli / Somuncu Baba Camii ve Külliyesi

Tarih içerisinde milletlerin kültürlerinin ve medeniyetlerinin temel taşlarını meydana getiren, gelecek çağlara etki eden büyük insanlar vardır. Bu etki ki, üzerinden yüzyıllar geçmesine rağmen özelliğinden hiçbir şey kaybetmez aynı sıcaklığını ve ağırlığını muhafaza eder. Yıllarca halkın belleğinde, gönlünde ve ruhunda yaşayarak o etki sahası genişleyerek devam eder. İnsan hayatının sırrını çok iyi bilen bu büyüklerle, bütün insanlığın ihtiyacı vardır. Tarihimiz bu büyük insanlarla doludur. İşte bu büyüklerden birisi de Somuncu Baba ismiyle bilinen Şeyh Hamid-i Velî (k.s)'dir.

Anadolu manevi önderlerinden olan Şeyh Hamid-i Veli/Somuncu Baba Hazretlerinin (1331-1412) kabri şerifinin de içinde bulunduğu müstesna mekanlardan olan, 14. yüzyıl eseri Somuncu Baba Külliyesi çeşitli dönemlerde onarım görmüş ve restorasyon geçirmiştir. 1960 yılında Es-Seyyid Osman Hulusi Ateş Efendi tarafından balıklı kuyularla bağlantılı olarak caminin güney tarafına balıklı havuz yaptırılmıştır. Özellikle 1990–2000 yılları arasında caminin yeni restorasyon çalışması yapılmış, Caminin güney kısmındaki hazirede bulunan ahfad mezarlığının üzerindeki çatının restorasyonu yapılmış, Cami giriş merdivenleri tarihi sanat ve estetiğe uygun olarak yeniden yapılmıştır, çevre düzenlemesi tamamlanarak çevresi de yeniden tanzim edilmiştir.<sup>15</sup>

#### 1.5. Türbe Yapısı Hakkında Teknik Bilgileri

Şeyh Hamid-i Veli Türbesi olarak kullanılan kare planlı yapı, trompların teşkil ettiği yedigen bir kaska ile kubbeyi taşır. Birer tane doğu ile batıya, iki de kibleye açılan tavan pencerelerine ek olarak kubbe kasnağından yedi yüzeyde, şevli pencereler bulunmaktadır. Kubbe üzeri yedigen piramit çatı ile örtülüdür. Somuncu Baba ve oğlu Halil Taybi'nin kabri şerifleri bu kubbenin altındadır. Müteakip asırlarda doğu ve kible tarafa ilave edilen kemerli sahnlar, ahşap düz örtü ile son cemaat mahalli ise kibleye meyyal çatı ile kapatılmıştır. Asıl mekâna girişte, kapı kemeri

<sup>13</sup> Baba Yusuf Hakiki, *Hakikiname* Vrk. 36/6, 37/a.

<sup>14</sup> Bkz. Salih Nihani Divani'nin yazma nüshası. (Darende Şeyhzadeoğlu Özel Kütüphanesi)

<sup>15</sup> Kesenceli Rasul, "Somuncu Baba Külliyesinin Özellikleri ve Yeni Camii", *Somuncu Baba Hayatı Neseb-i Âlisi ve Külliyesi*, (Ed: Mehmet Akkuş), Ankara, 2016, s.129.



### 3. OTURUM

Darende Şeyh  
Hamid-i Veli/  
Somuncu Baba  
Külliyesi ve  
Külliye'deki  
Kitabelerin  
Kültürel  
Değerleri

Rasul KESENCELİ  
Musa TEKTAŞ

altında bulunan tamir kitabesinden camiin H.1005 Muharrem / Miladi 1596 Nisan-Mayıs ayında yapıldığı anlaşılmaktadır. Türbe arkasında çıkan memba kaya suyunun, cami içerisinde bulunan kayadan oyma kanalla kapı girişinin sağında doğal şadırvan lüleleri ile aktarıldığı ve abdest almak üzere hazırlanmış mekân, estetik açıdan dikkat çekici bir özelliكتedir. Tarihi dokuya uygun olarak yapılan kanalın zarafeti ziyaretçileri etkilerken Su kanallarının üzerindeki kayanın aynı şekliyle durması, tarihi sanat ve estetiğe uygun olarak restorasyonu Camiye muhteşem bir görünüm katmaktadır. Minberdeki Lihye-i Saâdet, Mehmet İzzet Paşa tarafından İstanbul'dan Darende'ye hediye edilen iki Sakal-ı Şerif'ten birisidir. Somuncu Baba Camiinde tarih boyunca özenle saklanan ve nesilden nesile aktarılan bu kutsal emanet, dinî bayramlar ve mübarek gecelerde ziyarete açılmakta ve bu manevî atmosferden tüm ziyaretçiler istifade etmektedirler. Sakalı Şerifin bulunduğu minber ise 19. yy eseri olup ağaç işlemeciliğinin güzel bir örneğidir. Ayrıca Kible yönündeki hazirede mevcut Somuncu Baba afatından olup Darende'ye ve Külliye'ye hizmet eden zevatın kabri şeriflerinin tanzimi ve Türkçe tanıtım levhaları yaptırılmıştır. İç mekânda bulunan Cehar-i Yâri Güzin levhaları ve yekpâre hazırlanmış Mihrabiye Ayeti, Osmanlı tarzındaki kandil ve avizeler ortamın güzelliğini derinleştiren estetik unsurlardır.<sup>16</sup>

Es-Seyyid Osman Hulûsi Efendi Vakfı maharetiyle 2003 yılında 13x13 kare planlı ilave cami inşa edilmiştir. Tarihi ve manevi dokuya uygun olarak inşa edilen caminin cemaat giriş yeri ayrı olarak düzenlenmiştir. İlave camide çatı işçiliğine ayrı önem verilmiş Güney Afrika'dan getirilen sapella ağacından ahşap el işlemeli olarak ters tavan/ çatı yapılmıştır. Tefrişat tarihi dokuya uygun olarak düzenlenmiştir.

İkinci ilave Caminin inşaatı ise 2009 Nisanın da başlamış olup, haziran 2013'te açılışı yapılan eser; 25x25m temel ölçülerinde kare planlıdır. Tarihi ve manevi dokuya uygun olarak yapılan ikinci ilave caminde bayan mescidi çıkıntılarla birlikte 750 metrekare ana Mescid 750 metrekare mahfil ise 250 metrekaredir. Ülkemizdeki tarih ve kültür mirasının korunması ve gelecek nesillere aktarılması faaliyetlerine katkıda bulunmak gayesiyle; Vakıflar Genel Müdürlüğünün izni ve Anıtlar Yüksek Kurulunun tasdikli projeleri ile yapımına daha önceki yıllarda başlanan, « Darende Somuncu Baba Camii ve Külliyesi Restorasyonu» ve birinci ilave camii ve yeni cami çalışmaları tamamlanmıştır. Mimari projesini Yüksek Mimar Şerif Ali Akkurt'un hazırladığı Cami projesi Vakıf Başkanı Hamidettin Ateş Efendi'nin sanat ve estetik yönden yönlendirmeleriyle mükemmel bir hal kazanmıştır. Ziyaretçilerin

<sup>16</sup> Kesenceli, a.g.m, s.129.



### 3. OTURUM

Darende Şeyh  
Hamid-i Veli/  
Somuncu Baba  
Külliyesi ve  
Külliye'deki  
Kitabelerin  
Kültürel  
Değerleri

Rasul KESENCİLİ  
Musa TEKTAŞ

akın ettiği bu mekân en güzel şekilde tasarlanarak, Külliye şeklinde ziyarete gelen insanların hizmetine sunulmuştur. Ayrıca, Somuncu Baba Camii ve Külliyesini ziyarete gelen misafirlerimize konaklayıp, dinlenebilecekleri, barınma ihtiyaçlarını giderebilecekleri bir ortam sunmak amacıyla, Camii ile Çilehane arasında çevre düzenlemeleri, pergoleler, çocuk parkı, restoran ve birçok hizmet gelen misafirler için hazırlanmıştır.

Şeyh Hamid-i Veli caminin ön kısmına kütüphane-araştırma merkezi yapılmıştır. Özel Darende Somuncu Baba Tanıtım Merkezi Müzesi külliye müstemilatı içerisinde bulunması hasebiyle kültürel dokuya uygun bir ziyaret mekânıdır. Yılda 500 bin kişinin ziyaret ettiği dini turizm merkezinde ihtiyaca binaen yeni tesis edilen 5.000 cemaat kapasiteli ikinci ilave camii ve sosyal birimlerle cami müstemilatına dâhil edilmiştir. Yapılan yeşil alan düzenlemesi ile çevre tanzimi kültürel, manevi ve tarihi bütünlüğüne uygun olarak bir külliye konumundadır. Yapılan birinci ve ikinci ilave camilerin ana camiye uygun olarak kare planlı olması çatı yüksekliklerinin ise ana camiden tedricen aşağıda bulunması manevi değer, tarih sanat ve estetik açıdan çok önemli ve anlamlıdır.

Şeyh Hamid-i Veli Camii ve Külliyesi toplam 6.000 metrekarelik alanı kapsamaktadır. Kapalı alanı 3.000, açık alanı 3.000 metrekaredir. Kapalı alanda 5.000, açık alanda 5.000 olmak üzere toplamda 10.000 kişi namaz kılabilecek kapasitededir.

#### 1.6. Taş ve Ahşap İşçiliği

Selçuklu-Osmanlı mimarî özelliğini gösteren Yeni Camii ve Taç Kapı'da Mardin taşı kullanılmıştır. Bu ise Osmanlı-Selçuklu motif ve kültürel özelliğini yansıtmaktadır. Külliye'nin taş kaplaması ayrı bir incelik, titizlik ve sanat estetik ve güzelliğini yansıtırken gönüllerin taşları nakış nakış işlediklerini gösterir. Türk sanatında geniş bir alanı içine alan dekoratif taş işçiliği başlangıcından bu yana devirlerin üslubuna uygun olarak bazı değişimler göstermiş olsa da ustalıkta yüksek kalitesini her zaman korumuştur. Darende de inşa edilen bu mümtaz eserde ise tüm estetik ve ustalık görülmeye değer. Taş işçiliğinin en güzel örneklerini, Anadolu Selçuklu, Beylikler, Osmanlı Devri mimarisinde görmek mümkündür. Bu devirlere ait tüm özellikler en güzel şekliyle sanata ve işçiliğe yansımıştır. Taş işçiliğimizin en güzel örneklerini; anıtsal taç kapılarda, şehir, saray duvarlarında, cami, medrese gibi yapıların avlu, ana kapılarında, sütun başlıkları, minare şerefeleri, mihrap, minber, çeşme, sebil, şadırvanlarda görmek mümkündür. Bu tarzda en güzel örnek Darendede-i Şerifte bir kez daha gösterilmiştir.

Avlu taban mermer kaplamasında Bursa Kemalpaşa beyaz mermeri kullanılmıştır ki bu da Kâbe-i Şerif'in açık alanını hatır-





### 3. OTURUM

Darende Şeyh  
Hamid-i Veli/  
Somuncu Baba  
Külliyesi ve  
Külliyedeki  
Kitabelerin  
Kültürel  
Değerleri

Rasul KESENCELİ  
Musa TEKTAŞ

latmaktadır. Selçuklu-Osmanlı mimarî tarzı olarak pencerelerin küçük olması içeriye loş bir ışık huzmesinin girmesini sağlamış, böylece yapılan ibadet için ayrı bir feyz ve huzur ortamı oluşturulmuştur. Selçuklu ve Beylikler Dönemi figür/üslup özelliği taşıyan mihrap, minber ve kürsünün çok güzel el işleme figürleri ve ahşap sanat anlayışı ile tek yapıda çözülmesi Yeni Camiye ayrı bir güzellik katmıştır. Aydınlatma ve ses sistemleri ise günümüz modern anlayışıyla yapılarak Selçuklu-Osmanlı tarzı ile güzel bir ahenk/üslup oluşmuştur. Modern mimarinin en güzel çalışmalarını, Selçuklu ve Osmanlı mimarisi ile yeknesaklık sergilediğini görmemiz mümkündür. Avizeler, sarkıt lamba ve ledler muntazaman yerleştirilirken pencereler ise Selçuklu kültürel özelliğini yansıtmaktadır. Havalandırma ve Teknik odalar ise modern tarzda yapılırken Isıtma ve Soğutma sistemleri en güzel haliyle çözülmüştür. Yine ses sistemi modern tarzla çözülmüşken Selçuklu ve Osmanlı kültürü içerisine derc edilmiştir. Hiçbir aykırılık ve sırtıtma görülmemektedir.

Yeni Camii'nin tavanı muhteşem bir tarzda ahşap işçiliği ile yapılmıştır. Tarihten günümüze bir örneği daha yoktur. Muhteşem bir ahşap işçiliği görmekteyiz. Özellikle taş ve ahşabın iki sıcak malzemenin birlikte kullanılması, Selçuklu ve Osmanlı kültür özelliklerinin günümüze taşınmasını gözler önüne sermiştir. Kapılar, pencereler tavanlar yıldızlar, korkuluklar, ayakkabılıklar ayrı bir estetik ve zarafetle yapılmıştır. Tarih boyunca ahşap malzemeyi hemen her yerde kullanan Türkler, bu sanatı Anadolu'ya da beraberlerinde getirmişlerdir. Osmanlı döneminde ahşap sanatı, diğer sanat kollarına paralel olarak birçok bölgesel etkileri de içine alarak zenginleşen bir çeşitlilik gösterir. Bazen mimaride sütun ve sütun başlığı, kiriş gibi taşıyıcı bir öğe; bazen kapı ve pencere kanatları, tavan göbeği, balkon korkuluğu gibi dekoratif amaçlı yapılmıştır. Bu muhteşem eserde ise tarihle iç içelik ve ahenk çok açık ve net şekilde gözükmektedir.<sup>17</sup>

Yeni Camii'nin tavanı, Selçuklu-Osmanlı kültür sanatının temel figürlerinden biri olan her köşesinde İslâmî açıdan bir mana barındıran, üst üste gelecek şekilde ve tavan merkezinden dışa doğru büyüyen 5 adet 8 köşeli yıldızlar şeklinde tasarlanmıştır. 8 köşeli olan Selçuklu Yıldızı bulunmaktadır bu yıldızın özelliklerini ifade edelim: Özgürlüğü ve adaleti simgeler. Nakşibendilik, Yesevilikten Kadiriliğe kadar geleneksel tasavvuf hayatında sekiz köşeli yıldız sekiz cennet kapısına işaret ettiği kabul edilmiştir. Sekiz köşeli yıldızın her bir köşesi bir erdemi simgelemektedir ki, bu erdemler İslam'ın temel direkleri olarak kabul edilirler. Bunlar; " olarak sıralanır. Sekiz köşeli yıldızın bir başka merhamet ve şefkat, sabretmek, doğruluk, sır tutmak, sadakat, fakirliğini ve acizliğini bilmek,

<sup>17</sup> Kesenceli, a.g.m, s. 133.



### 3. OTURUM

Darende Şeyh  
Hamid-i Veli/  
Somuncu Baba  
Külliyesi ve  
Külliyedeki  
Kitabelerin  
Kültürel  
Değerleri

Rasul KESENCELİ  
Musa TEKTAŞ

cömertlik, Rabbine şükretmek anlamı da zaferdir. Dört ana yön ve dört de arayönü bünyesinde toplayan sekiz köşe, bütün yönlerde, girilen bütün işlerde başarılı olunacağını da anlamını taşımaktadır. Tavanda toplam 40 yıldız köşesi bulunmaktadır. 40 rakamı maneviyatta çok önemli bir anlam taşır. Kırkları ve büyükleri ifade eder. Hz. Muhammed (s.a.v.)'in 40 yaşında peygamber olduğu, malın 40'ta birinin zekât olduğu, Hz. Yunus'un balığın karnında 40 gün kaldığı bilinmektedir. Aynı zamanda 8 rakamı cennetin sekiz kapısını, 5 rakamı İslâm'ın 5 şartı gibi manevî değerleri ifade etmektedir. Yeni Camide; mihrabı, minberi, mahfili, halıları, avlusu, şadırvanı, taç kapısı ve ana binası ile bir bütünlük görülürken çatı yüksekliği olarak Yeni Camii normal yükseklikte, ilave camii ondan biraz daha yüksek, ana kısım/türbenin bulunduğu bölüm ise, en yüksektir ki bu ise maneviyattaki saygıyı ve değeri bizlere ifade etmektedir. Tarihî ve manevî dokuya, sanat ve estetik anlayışa uygun olarak yapılan Şeyh Hamid-i Veli Camii ve Külliyesi ayrı bir letafet, zarafet, incelik ve fikriyatla vücuda getirilmiştir.<sup>18</sup>

#### 1.7. Temizlik Ve Temizlenme İnceliği

İslâmî geleneğe uygun olarak abdesthanelerin belli bir mesafe uzaklıkta, Hamidiye Çarşısı'nda yapılması ise bizlere düşünce inceliği ve nezaketinin zirvede olduğunu göstermektedir. Aynı zamanda külliye/huzura abdestsiz gidilmemesinin inceliğini ifade etmektedir. Yeni Camii'nin iç ve dış yapısındaki sadelik ise kültür tarihimizin izlerini yansıtırken tarihimizin güzelliklerini günümüz anlayışıyla bizlere göstermektedir. Şadırvan, Abdesthane ve WC yapımına ayrı bir titizlik gösterilmiş, Modern yapının en güzel haliyle dizayn edilmiş ve tasarım yapılmıştır. En güzel ve kaliteli malzemeler kullanılırken ferah bir ortam oluşturulmuştur.

### 2. SOMUNCU BABA KÜLLİYESİ'NDEKİ KİTABELERİN KÜLTÜREL DEĞERLERİ

Kitabeler yapıların kilit taşlarıdır. Bir yapıya ait kitabe parçasına bile bakılarak tarihlendirme yapılmakta, dönem özellikleri belirlenebilmektedir. Birçok kitabeye bakılarak yapının tahrip olan yerleri aslına uygun olarak onarılabilmektedir. Kitabeler genel olarak iki ana gruba ayrılır. Bunlar kâmil kitabeler ve nakıs kitabelerdir. Kamil kitabeler tüm bilgileri içermektedir. Besmele ile başlayıp ayet ve hadis yazılan giriş bölümünden sonra yapının kim tarafından ve kimin zamanında yaptırıldığının bilgisi yanı sıra tarih mimar bilgisi verilir. Nakıs kitabeler ise bu bilgilerin birini veya birkaçını vermektedir. Ayrıca her yapı için belli ayet ve hadislere yer verilmiş olması

<sup>18</sup> Bkz: Şeyh Hamid-i Veli Somuncu Baba Külliyesi Tanıtım Broşürü, Es-Seyyid Osman Hulûsi Efendi Vakfı Yayınları, 2013.



kitabelerin hangi yapıya ait olduğunu tespit etmemizi kolaylaştırmaktadır. Cami ve namaz ile ilgili ayet ve hadislerle yer verilmişse, cami veya mescit kitabesi; ilimle ilgili ise medrese kitabesi; ölüm ve ahiret ile ilgili ise türbe veya mezar kitabesi; su ve yağmur ile ilgili ise çeşme kitabesi olması muhtemeldir.<sup>19</sup>

Biz tebliğimizin bu bölümünde daha çok Şeyh Hamid-i Veli Külliyesinde bulunan cami, minare, hazire kitabesi ile külliyenin müze bölümünde sergilenen cami inşa ve tamir kitabelerinden bahsedeceğiz.

Bu kitabeler ilk defa bu meyanda derli toplu olarak bir arada sunulacaktır. Ayrıca, tarih düşürme, şair bilgisi ve kitabenin bizlere vermiş olduğu bilgiler bakımından değerlendirmelerde bulunacağız. Şeyh Hamid-i Veli/ Somuncu Baba Hazretlerinin türbesi burada olması bakımından ziyaretgâhın giriş duvarında asılı olan Es-Seyyid Osman Hulusi Efendi'nin şu manzum ifadeleri dikkat çekicidir:

*Zairâ adab ile gir koyma gönlünde keder  
Kabri pâkini ziyaret etmek istersen eğer  
Sal-i hicret tam sekizyüz onbeşindeydi haman  
Kutb-ı âlem Şeyh Hamid eyledi adne sefer<sup>20</sup>*

Bu kitabede hicri 815/ miladi 1412 tarihi verilmekle vefat tarihi açık olarak belirtilmiştir.

### 2.1. Cami (Zaviye)'nin Tamir Kitabesi

Şeyh Hamid-i Veli Camii'nin asıl mekânına girişte, kapı kemeri altında -alınlıkta- bir tamir kitabesi bulunmaktadır. İki sıra taş üzerine yazılı Arapça kitabe dört satırdan ibarettir. Anlaşıldığı kadarı ile parçalanmış olan kitabe, sonradan bir araya getirilmiş, fakat kitabenin esas ifadeleri tam ve düzenli olarak bir araya toplanamıştır. Kitabede;

*"- Haza ammere Camiuşşerif Yesserallahü bil'hayr..... Ziya Paşa. (?)  
- Allah Teala ve şefâatu'n-Nebi sallallahü aleyhi ve sellem. Tarih  
fi şehri-i Muharremi'l-Haram. Sene hamse  
- Ve elf mine'l-hicretin-  
- Nebeviyyeti sallallahü aleyhi ve sellem."*

<sup>19</sup> Türkmen Kerim, «Kitabeler Yapıların Temel Taşlarıdır», Erciyes Üniversitesi İlahiyat Fakültesi Dergisi, S.8, Kayseri, 1992, s.208.

<sup>20</sup> Ateş Osman Hulûsi, *Mektubat-ı Hulûsi-i Darende'vi* (Haz: Mehmet Akkuş-Ali yılmaz), Nasihat Yayınları, Ankara, 2006, s.267.



### 3. OTURUM

Darende Şeyh  
Hamid-i Veli/  
Somuncu Baba  
Külliyesi ve  
Külliyedeki  
Kitabelerin  
Kültürel  
Değerleri

Rasul KESENCELİ  
Musa TEKTAŞ

kaydı bulunmaktadır. Tahrip olup, okunamayan kelimeler dışında birinci satırdan anlaşıldığı üzere onarım gören Cami kitabesinin hicri tarihi, Muharrem 1005/1596 Ağustos-Eylül aylarına tekabül etmektedir<sup>21</sup>. Bu tarihten önce ve sonra da Cami ve çevresi yenilenmiş ve ilaveler yapılmış, esas mekân ve mimari özelliği değişmiştir<sup>22</sup>.

Bugün bir kısmı ahfada ait hazire olan, sivri kemerlerle çevrili yer, son cemaat mahalli olarak kullanılsa da camiin kible ve doğu yönünde yer alması; bu mekânın camiden ziyade bir Tevhithane olarak kullanılmış olabileceğini akla getirmektedir<sup>23</sup>. Hanefi Hoca'ya göre, beş sivri kemerden oluşan bu avlu, bidayette önü açık eyvan şeklinde ve tedricen inşa edilmiştir. Halen bu minarenin giriş kapısının sağ tarafına latin harfleri ile bir kitabe eklenmiştir. Hamideddin Ateş Efendi'in isteği üzerine son zamanlarda cami müezzini tarafından yazılan kitabe ta'lik olarak mermer üzerine hakkedilmiştir. Kitabe şöyledir:

*“Erişti nusret-i hak lutfu Hâlik-i Zülcelel  
Es-Seyyid Osman Hulûsi Efendi vakfı gösterdi ihtimam  
Şeyh Hamid-i Veli Camii tamiri buldu kemâl  
Bin dört yüz on beş Ramazan-ı Şerîf’de oldu tamam”<sup>24</sup>*

## 2.2. Minare Kitabesi

Şeyh Hamid-i Veli Hazretleri'nin soyundan Abidin Paşa (ö. 1099/1687) ve Kör Hüseyin Paşa'nın yaptırdığı kemerlerin bitişğine yeni kemerler ilave ettirmiştir. Minareyi de Abidin Paşa inşa ettirmiştir.<sup>25</sup> Kapı üstü kilit taşında sonradan kazıldığı anlaşılan kitabede 1097/1685 tarihi okunmaktadır. Minare kitabesi şöyledir:

*“Camiler ve minareler  
İslam'ın hoş alameti  
Bir Osmanlı şaheseri  
Bu Darende vilayeti  
Bu minare inşa oldu*

<sup>21</sup> Şancı Fuat, *Darende ve Çevresinde Türk-İslâm Eserleri*, Atatürk Üniversitesi Sosyal Bilimler Enstitüsü Arkeoloji ve Sanat Tarihi Ana Bilim Dalı, Yayınlanmamış Yüksek Lisans Tezi, Erzurum, 1992, s. 18; Toprak Naci, “Şeyh Hamid-i Veli Camii”, *Somuncu Baba Kültür Edebiyat ve Araştırma Dergisi*, Yıl: 3, Sayı: 10, Eylül 1996, s. 22.

<sup>22</sup> Şancı Fuat, *Darende ve Çevresinde Türk-İslâm Eserleri*, s. 19-22.

<sup>23</sup> Toprak Naci, “Şeyh Hamid-i Veli Camii”, s. 22.

<sup>24</sup> Akgündüz, Öztürk, Baş, *Darende Tarihi*, s. 424.

<sup>25</sup> Hanifi Hoca, *Darende Tarihi*, s. 4.



*Hak eyledi inayeti  
Somuncu Baba Neslinden  
Abidin Paşa hayratı  
Bin altı yüz seksen beşte  
Nasip oldu imareti”  
Hazire Kitabeleri*

Şeyh Hamid-i Veli Camii haziresinde 21 kabir mevcuttur. İlk defnedilen kişinin onun talebelerinden Şeyh Bedreddin Efendi olduğu bilinmektedir. Daha sonra Şeyh Hamid-i Veli ahfadından olanlar defnedilmiştir. Hazirede ahfaddan olmayan iki ya da üç kişi medfun bulunmaktadır. Bunlardan biri Şeyh Hamid-i Veli Medresesi Müderrisi ve Darende Müftüsü Sofuzâde Hacı Mahmud Efendi'dir. Hazirede medfun olanların bir kısmının kimlikleri tespit edilememiştir. İsimleri tespit edilenlerin kabirleri üzerine Latin harfleri ile Türkçe olarak adları kaydedilmiştir. Tespit edilemeyenler ise “kitabesi okunamadı” kaydı düşülmüştür. Hazireye ahfaddan en son defnedilen kişi, Osman Hulûsi Efendi Hazretleri'dir. Hazirede medfun olan bazı kimseler şunlardır:

*Şeyh Bedreddin Efendi  
Şeyh Hasan Efendi  
Ahmed Nuri Efendi  
Karabaş Hüseyin Efendi  
Hafız Mustafa Efendi  
Şeyh Mahmud oğlu Hafız Abdullah Efendi  
Halil Taybi oğlu Ahmed Veli  
Muhyiddin Paşa b. Ahmed Veli  
Seyyid Efendi  
Hacı Mahmud Efendi  
Hatib Hasan Efendi  
Şeyh Ali Efendi  
Nuri Beyzâde Halid-i Yekta  
Şeyh Süleyman Efendi  
Osman Hulûsi Efendi<sup>26</sup>.*

<sup>26</sup> Palakoğlu İsmail, “Şeyh Hamid-i Veli Haziresinde Medfun Zatlar”, *Somuncu Baba Kültür Edebiyat ve Araştırma Dergisi*, Yıl: 3, Sayı:9, Haziran 1996,s. 31-35.



### 2.3.1.Müderris Hâlid-i Yektâ Kabir Kitabesi:

1866 da Darende’de dünyaya gelen Halid-i Yekâ çeşitli illere ilim tahsil ettikten sonra, İstanbul Bayezid Camii dersiamlığı ve Daru’l-Hilafeti’l-Aliyye Medresesi medaris müfettiş muavinliği görevlerinde bulunmuş, 3 Temmuz 1929’da vefat etmiştir. Kabir kitabesi şöyledir:

*“Hüve’l-Hayyu’l-Bâkî  
Bekâya eyledi rihlet,  
Cennet oldı rûhuna me’vâ  
Nûri Beyzâde el-Merhûm,  
Müderris Hâlid-i Yektâ  
Rûhıçün el-Fâtîha  
1348 (1929)”<sup>27</sup>*

### 2.3.2.Hacı Mahmud Efendi Kabir Kitabesi

1826-1901 tarihleri arasında yaşayan Darende Müftülüğü görevi yapan Hacı Mahmud Efendi âlim bir zattır. Şeyh Hamid-i Veli Camii ve Zaviyesi, 19. yüz yılın ikinci yarısında bir süre terkedilmiştir. Ancak Çorum’da müderrislik yapmakta olan Darendeli Hacı Mahmud Efendi, bir süre için ziyaret maksadıyla Darende’ye geldiği esnada, bu camiin yıkılmaması için hemen onun etrafına 8-10 odalı bir medrese ve bir tekye yaptırmış ve burada ders vermeye başlamış; böylece bu cami, Şeyh Hamid-i Veli Medresesi olarak tanınmıştır.<sup>28</sup>

Hizmetinden dolayı hazireye defnedilen Hacı Mahmud Efendi’nin mezarında üç kitabe yazısı bulunmaktadır: Birincisi kabir baş taşının yan alınlığındadır:

*“Ulemayı kiramdan  
Eş-şeyh müfti  
El-hac Mahmud  
Efendinin  
Ruhu için  
El- fatiha”*

Ayaktaşında ise Arapça şu ibare mevcuttur:

*“Ya Hayy  
Ya zaira bi kabri  
Hel i’teberte hali*

<sup>27</sup> Akgündüz, Öztürk, Baş, *Darende Tarihi*, s. 425

<sup>28</sup> Baş Yaşar, “Müftü Sofuzade Hacı Mahmud Efendi”, *Somuncu Baba Kültür Edebiyat ve Araştırma Dergisi*, Yıl: 3, Sayı. 11, Aralık 1996, s. 18-20.



Bil emse küntü mislik

Ğaden tasiru misli

Ğayın: 1000”

1000+319: 1319: 1319 rumi: 1901miladi

Burada ebced hesabıyla tarih düşürülmüştür. Zaten kitabelerin sanat ve estetik açısından böyle bilgiler içermeleri bizim kültürümüzün güzelliklerindedir.

Arapça ibarenin günümüz Türkçesine çevirisi şöyle okunabilir:

“Ey kabrimi ziyaret eden

Benim bu halimden ibret aldın mı?

Ben dün senen gibi idim

Yarın sen de benim gibi olacaksın”

Baş şahidesindeki esas kitabenin metni bir kelimesi hariç ilk defa tarafımızdan okunarak neşredilmektedir:

“Hüvel hallakul bâki

Kılmadan cânın fedâ ermez kişi cânânına

Ben anın çün cânımı kıldım fedâ cânânıma

Ta ezelden ruhum ol peymânenin atşânıdır

Sun ki sâki bir sebâtım ahdime peymânıma

Şükür buldum devlet-i vaslı nigârı merhabâ

Kabrime ihlas u zikr ile gelen .....

Bak Edib şimdi bekâ-darındaki cevelânıma

1317”<sup>29</sup>

### 2.3.3.Hasan Feyzi Efendi ve oğlu Ahmet Nuri Efendi'nin Ka- bir Kitabeleri:

1873-1945 yılları arasında Darende'de yaşayan Camii şerifin hatipliğini yapan, Somuncu Baba neslinden olan Es-Seyyid Osman Hulûsi Efendi'nin babası Es-Seyyid Hatip Hasan Feyzi Efendi'nin ka-  
bir taşı kitabesinde;

“Sâdât-ı Kiram ve Şeyh Hamid-i Veli Ahfadından Hatip Hasan Efendi ruhu için El Fatiha 1365” kaydı mevcuttur.

“Ey kabrimi hürmetle ziyâret eden insân

Bak hâlime bu âlemin encâmını fikret

İhlâs ile rûhuma kılıp Fâtiha ihdâ

<sup>29</sup> Kitabenin okunmasında yardımcı olan Hattat Cafer Kelkit'e teşekkür ederiz.



### 3. OTURUM

Darende Şeyh  
Hamid-i Veli/  
Somuncu Baba  
Külliyesi ve  
Külliyedeki  
Kitabelerin  
Kültürel  
Değerleri

Rasul KESENCELİ  
Musa TEKTAŞ

Karşunda hayâl eyle beni hayr ile zikret

Sene 1325 hicri<sup>30</sup>/ 1945 miladi”

1900-1945 yılları arasında yaşayan, Somuncu Baba neslinden oluşu için hazireye defnedilen Es-Seyyid Ahmet Nuri Efendi'nin ka-  
bir kitabesi ise, baş taşının yan alınışındaki bilgiyle başlar:

*“Sadat-ı Kiramdan,  
Şeyh Hamid-i Veli ahfadından  
Hatib Hasan Efendi Mahdumu  
Ahmed Nuri Efendi”*

*Esas ön cephesindeki kitabeyle tamamlanır:*

*“El-Hayyu'l-Baki  
Can virüb canana  
Maksuda irem dirdüm heman  
Canımı virdüm ana  
Buldum hayat-ı cavidan  
1365 sene-i hicri”<sup>31</sup>*

## 2.4. Somuncu Baba ve Hulûsi Efendi Özel Müzesinde Sergi- lenen Kitabeler

Somuncu Baba Külleyesi içerisinde kurulu bulunan özel müzede yöredeki bazı camilere ait yapı kitabeleri hem muhafaza edilmekte hem de sergilenmektedir.

### 2.4.1. Kurtbağı Camii Kitabesi

Verilen bazı bilgilere göre cami, eski Sivas-Malatya karayolunun Kuluncak kavşağında Hasan Gazi tepesinin eteğinde idi. Eski kitabesinde cami Kurtbağı adı ile kaydedilmiştir. Halen Kurtbağı Camii adı ile bilinmektedir. Banisine atfen Hacı Hasan Efendi Camii ve onun tarafından yeniden yaptırılmasından sonra Yeni Cami adları ile de tanınmıştır. Camide bulunan kitabelere ve hakkında verilen bilgilere göre daha önce bir kaç defa yenilenmiştir. Burada tahminen camii ilk yapımına ait olup hayli yıpranmış olan bir kitabede şu kayıtlar bulunmaktadır:

<sup>30</sup> Ateş, Mektubat, s.268.

<sup>31</sup> Akgündüz, Öztürk, Baş, *Darende Tarihi*, s. 872.





*“Yapdı bu mescidi hem medrese-i*

.....

*Kara İbrahim Ağa lutf-ı mürüvvetkârı*

*Vaz’ eyle kabz ola tarihi*

*Hem Yâ Râb anın me’vâsı Cennet gülzârı*

*Sene 1183”*

Camide mahfuz tutulan ikinci bir kitabe daha bulunmaktadır ki, 1312/1894 tarihli bu kitabenin camiin tamir kitabesi olduğu tahmin edilmektedir. Bu kitabede ise şu kayıtlar bulunmaktadır:

*“Ne zîbâ buldı revnâk-ı müekked Kurdbağı cinân-âsâ*

*Ola bâni ve sâisine mesken Cennetü’l-Me’vâ*

*Husûsiyle Hasan Ağa ki Kurd dâdıyla müştehirdir*

*Hakikat bez-i mâl itdi telefden itmedi pervâ*

*Muvaffak ola her karnda sa’y itdikçe her hayrâta*

*Vire ecr-i cezîlin der kıyâmet Hazret-i Mevlâ*

*Sala gelsün gürûh-ı nâciyân bunda namâz kılsın*

*İbâdet itmek için vaz’ olundu çünkü bu binâ*

*Şetâretle kalem ber-dest idüb Zevkî didi târîhin*

*Bin üç yüz on iki sâlinde mescid oldı hoş inşâ”<sup>32</sup>*

Kurtbağı camii, çok eskimiş bir halde iken mahallin sakinlerinden Hacı Hasan Akyol ve Şeyh Hamid-i Veli ahfadından Darende’ye büyük hizmetleri geçen merhum es-Seyyid Osman Hulûsi Efendi(k.s.)’nin maddi katkıları ile 1956’da yeniden yaptırılmıştır. Bir yıl gibi kısa bir sürede tamamlanarak 1957’de hizmete açılmıştır. Camiinin bu tarihteki kitabesi de Osman Hulûsi Efendi tarafından hazırlanmıştır. Eski harfli kitabesinde şu ibareler kayıtlıdır: “Gönül birliğiyle ashâb-ı huzûr

*Yapdı bu camii, nûr alâ nûr*

*Sene 1377 hicrî (1957)”*

Yeniden yaptırılmış olan camiinin minaresinin de dört yıl sonra 1961’de tamamlandığı anlaşılmaktadır. Minarenin eski harfli kitabesi de es-Seyyid Osman Hulûsi Efendi tarafından yazılmıştır. Kitabenin kaydı şöyledir:

<sup>32</sup> Akgündüz, Öztürk, Baş, *Darende Tarihi*, s. 450.



*“Lutf-i kereminle pâyîdâr et  
Bu minâreyi İlâhi  
Olsun târîhi remzen ğufrân  
Devr eyledikçe sâl u mâhi  
Hicrî sene 1381 (1961)”<sup>33</sup>*

Bazı kayıtlara göre birinci kitabede adı geçen Hasan Ağa, bu gün aynı mevkide meskûn olan Kurdoğlu ailesinin dedelerindedir. Bu aile daha sonra Çomoğlu ya da Çomuzâde unvanı ile tanınmışlardır. Kitabeyi yazan “Zevkî mahlaslı kişi ise İbrahim Paşa Camii kitabesi ve daha birçok kitabede adı geçen şair Hüseyin Muhlis Ruhî’dir.

### 1.1.2. Abdurrahman Erzincanî Camii Kitabesi

Şeyh Abdurrahman Erzincanî Camii Darende’nin Balaban mahallesindedir. Camiin bitişiğinde bulunan türbe önünde 1568 tarhli bir kitabe bulunmaktadır. Camii de bu tarihlerde yaptırıldığı tahmin edilmektedir. Son dönem vakıf kayıtları<sup>34</sup> haricinde söz konusu camiye ait vakıflara rastlanmamaktadır. Ancak Abdurrahman Erzincanî mezarına tahsis edilen vakıf gelirlerinden buraya da harcama yapıldığı muhakkaktır.

Abdurrahman Erzincanî adına Balaban’da bulunan eski türbe, Horasan harcı ile kare planlı, ahşap piramit örtülü olarak 1960 yılına kadar mevcuttu<sup>35</sup>. Cami ve türbesi, Es-Seyyid Osman Hulûsi Efendi tarafından kurulan bir dernek vasıtasıyla yenilenmiştir. Projesi, 1961 yılında Şerif Ali Akkurt’a çizdirilerek yapımına başlanmış, 1975 yılında tamamlanarak ibadete açılmıştır. Yine son yıllarda es-Seyyid Osman Hulûsi Efendi Vakfı kanalıyla çatısı bakırla kaplanarak 1994 yılında yenileme işlemi tamamlanmıştır. Cami, türbe, kütüphane ve meşrutadan meydana gelen küçük külliye, çadır şeklindeki mescidi, mızrak ucu şeklindeki minaresi ve diğer yapılarıyla modern mimari anlayışla inşa edilmiş bir eserdir<sup>36</sup>.

Hanifi Hoca’ya göre, Balaban Bey ailesinden Ebubekir bin Hasan bin Abdurrahim, 1000/1592’de Abdurrahman Erzincanî hazretlerinin mezarı olduğu söylenen kabrin üzerine mükemmel bir türbe (cami) yaptırmıştır. Halen yenilenmiş olan Balaban’daki türbede bulunan bir kitabe bu bilgiyi doğrulamaktadır. Kitabede “*bu makam, Abdurrahim oğlu Hasan’ın oğlu merhum Şeyh Hacı Ebubekir’indir. Sene hicri 1000 (1592)*” anlamını taşıyan Arapça bir ibare kayıtlıdır. Ancak kitabenin türbeye ait olup olmadığı bilinmemektedir. Bu durum da buradaki kabrin Abdurrahman Erzincanî aidiyetini

<sup>33</sup> Toprak Naci, “Kurtbağı Camii”, *Somuncu Baba Kültür Edebiyat ve Araştırma Dergisi*, Yıl: 2, Sayı: 8, Mart 1996, s. 20-23.

<sup>34</sup> Akgündüz, Öztürk, Baş, *Darende Tarihi*, s. 470.

<sup>35</sup> Toprak Naci, “Şeyh Abdurrahman Erzincanî Camii”, s. 30.

<sup>36</sup> Toprak Naci, “Şeyh Abdurrahman Erzincanî Camii”, s. 30, 31.



bir daha tartışma konusu haline getirmektedir. Söz konusu kabrin kenarındaki kitabenin üzerinde şu kayıtlar bulunmaktadır:

*“Hâzâ makâmu’l-Müslim ber tamâm  
El-hayrâtu Şeyh Ebubekir bin Hasan  
Bin Abdurrahim. Tarih sene 1000”<sup>37</sup>*

Abdurrahman Erzincanî Camii, aynı aileden Mehmet bin Ali bin Bekir bin Halil bin Osman bin Hasan bin Ebubekir bin Abdurrahim tarafından 1283/1866’da genişletilmiştir. O sırada camiin yanında bir mükemmel medrese bulunmasına karşılık, halk tarafından bu medresenin yanına “Hayriye” adında ikinci bir medrese daha inşa edilmiştir<sup>38</sup>.

### 1.1.3. Mezgidan (Irmaklı) Köyü Camii Kitabesi

Cami’in ilk defa ne zaman yaptırıldığı bilinmemektedir. Eski kayıtlarda camiye tayin edilen bazı imam-hatiplerin adları geçmektedir<sup>39</sup>. Cami, aynı köyden olan Hacı Hafız Ahmet Hilmi Efendi tarafından, yeniden yaptırılmıştır. Cami’in Ahmet Hilmi Efendi tarafından yazılan kitabesi şöyledir:

*“Müşrif olunca harâbe, mescidimiz ey ‘amu,  
Ehl-i hayra düşdi gayret, sa’y itdiler kamû.  
Etrafdaki Kürtlerimiz çokça himmet itdiler,  
Akçelerin sarf eyleyib, rahmetlere yitdiler  
İhsânından ehl-i hayra et tevîk bi-aded  
Ma’mûr eyle mescidimiz, o senindir Yâ Ehad  
Tevfik eyle kullarına, bu dergâha gelsünler  
Seni tevhîd-i zikr idüb ibâdetler kılsunlar  
Hâlimiz oldı perîşan, vaktimiz ahir zamân  
Zulüm neşroldu cihâna, kalmadı ahd u emân  
Biz kullara eyle meded kalblerimizde hem var  
Hafız Ahmed bî-çâre didi târîhde “ğam var”.  
Hafız Ahmed didi târîh sene 1247  
Mietâni ba’de elf ve selâsun (1230).”<sup>40</sup>*

<sup>37</sup> Toprak Naci, “Şeyh Abdurrahman Erzincanî Camii”, *Somuncu Baba Kültür Edebiyat ve Araştırma Dergisi*, Yıl: 1, Sayı: 4, Nisan 1995, s. 30.

<sup>38</sup> Hanifi Hoca, *Darende Tarihi*, s. 8, 10.

<sup>39</sup> Akgündüz, Öztürk, Baş, *Darende Tarihi*, s. 477.

<sup>40</sup> Hanifi Hoca, *Darende Tarihi*, s. 15; Bazı farklılıklar ile okunmuş olan kitabe için ayrıca Bkz. Fuat Şancı, *Darende ve Çevresinde Türk-İslâm Eserleri*, s. 91.



### 3. OTURUM

Darende Şeyh  
Hamid-i Veli/  
Somuncu Baba  
Külliyesi ve  
Külliye'deki  
Kitabelerin  
Kültürel  
Değerleri

Rasul KESENCİLİ  
Musa TEKTAŞ

Ahmet Hilmi Efendi, “ğam var” ibaresi ile ebced hesabına göre camiye yeniden yaptırmış olduğu 1247/1831 tarihi vermiştir. Diğer taraftan “ğam var” demesinin diğer bir nedeni de bu yıllarda kasabada bazı ciddi huzursuzlukların mevcut olmasıdır. Nitekim camiin yapılmasından yaklaşık iki yıl sonra o devrin idaresince kendisi de dahil olmak üzere Darende ulema ve eşrafından her biri bir yere sürgün edilmiştir. Bu esnada kendisi de Sivas’a gönderilmiş, bir yıl kadar Şems Aziz Dergahı’nda misafir olarak kalmıştır<sup>41</sup>. Sivas’a sürgün edilmesinin nedeni ise, halka çok zulüm yaptığı ileri sürülen Darende Kalesi Dizdarı Mustafa Efendi’nin öldürülmesinden sorumlu tutulan ve Bursa’ya sürgün edilen Darende Voyvodası Ahmed Bey ile yakınlığı olmasındandır. Nitekim 1249/1833’de Ahmet Hilmi Efendi’nin, Voyvoda Ahmed Bey’in suçsuzluğuna dair Sadaret’e ulaştırılan bazı yazışmalarda bulunduğu dikkati çekmektedir. Bu sıradada kendisi de sürgün edilmiş olmalıdır. Halen yıkılmış olan cami, bazı kayıtlara göre duvarları kerpiçten yapılmış, önünde iki gözlü son cemaat mahalli, sağ tarafında iç mekâna girişi sağlayan kapısı ve mihraba paralel olarak uzanan kemerlerle oluşturulmuş üç sahınlı bir planı vardı.<sup>42</sup> Vakıflar Bölge Müdürlüğü ve halkın desteği ile camiin yerine yeni bir cami yaptırılmıştır. Eski vakıflarından birkaç parça arazinden elde edilen gelir kaynakları mevcuttur.<sup>43</sup>

## SONUÇ

Gönül birliğinin merkezi olan külliyeler; camilerin etrafında oluşan büyük yapılardır. İnananları kültürel bir ortamda bir araya toplayan bütüncül yapılardır. Kültürün, sanatın ibadet ruhuyla meşk edildiği bu yapılardaki sanatsal çalışmalar mimarimiz açısından da önem arz etmektedir.

Özellikle İslâm mimarisinin çok değişik özelliklerinden ilham alınarak yapılan ve o güzellikleri yansıtan Somuncu Baba Külliyesi, Anadolu’da külliye kavramının kemâlini bulduğu bir merkezdir. Külliyenin bütün unsurlarındaki insicâmın, âhengin, tenâsübün, yapısal dayanışmanın en güzel örnekleri burada verilmiştir.

İmanın, ince ve zarif bir ruhun hayatın her sahasına hâkim olduğu bu toplumda her türlü ihtiyaca cevap verebilecek şekilde tasarlanan ve uygulanan külliye mermeriyle, taşıyla, ahşabıyla birlikte tarihin şahidi, mimari geleneğimizin modern tarzla mezceldiği müstesna bir örneğidir.

<sup>41</sup> Hanifi Hoca, *Darende Tarihi*, s. 15.

<sup>42</sup> Şancı Fuat, *Darende ve Çevresinde Türk-İslâm Eserleri*, s. 91, 92.

<sup>43</sup> Akgündüz, Öztürk, Baş, *Darende Tarihi*, s. 478.



Medeniyetimizin en önemli unsurlarından biri de cami, hazi-  
re ve yapı kitabelerinin değişik örneklerini Darende Şeyh Hamid-i  
Veli/Somuncu Baba Külliyesinde görmek mümkündür.

Kitabelerdeki ifadeler bize kadim medeniyetimizin kaynağı  
olan Kur'an ve sünnetten beslenen bir edebi sahanın ürünleri ola-  
rak, kendi geçmişimizle temasımızı sağlamakta, hakikatleri hatırla-  
tmaktadır. Ayrı bir kültürel değere haiz olan kitabelerin değişik  
örnekleri bu tebliğde sunulmuştur.

### ☞ KAYNAKÇA

- Açıkgöz Mustafa, "Bir Mekân Hümanizması Olarak İnegöl İshak Paşa Kül-  
liyesi", *Gel-ard Dergisi*, Yıl: 1, Sayı: 1, Ankara, Ağustos 2018, s.17.
- Akgündüz Ahmet, Öztürk Said, Baş Yaşar, *Darende Tarihi*, Es-Seyyid Osman  
Hulusi Efendi Vakfı Yayınları, İstanbul, 2002, s. 760.
- Akgündüz Ahmet, *Arşiv Belgeleri Işığında Somuncu Baba ve Neseb-i Âlisi*,  
Osav Yayınları, İstanbul, 2009, s. 88.
- Ateş Osman Hulûsi, *Mektubat-ı Hulûsi-i Darende* (Haz: Mehmet Akkuş-Ali  
Yılmaz), Nasihat Yayınları, Ankara, 2006, s.267.
- Baba Yusuf Hakiki, *Hakikiname* Vrk. 36/6, 37/a.
- Baş Yaşar, "Müftü Sofuzade Hacı Mahmud Efendi", *Somuncu Baba Kültür  
Edebiyat ve Araştırma Dergisi*, Yıl: 3, Sayı: 11, Aralık 1996, s. 18-20.
- Baykal Kazım, *Bursa'da Ulu Cami*, Bursa Eski Eserleri Sevenler Kurum  
Yayın, Bursa, 1989, s. 37.
- Gelibolulu Mustafa Âli, *Kühü'l-Ahbar*, TTK, Ankara, 2009, c. 1, s. 112.
- Hanefi Hoca, *Darende Tarihi*, (Darende Şeyhzadeoğlu Özel Kitaplığında  
bulunan Osmanlıca tek nüsha, Demirbaş No: 419).
- İsmail Hakkı Bursevi, *Silsile-i Tarik-i Celveti*, İstanbul, 1291 (1874), s. 72.
- Kesenceli Rasul, "Somuncu Baba Külliyesinin Özellikleri ve Yeni Camii", *So-  
muncu Baba Hayatı Neseb-i Âlisi ve Külliyesi*, (Ed: Mehmet Akkuş),  
Ankara, 2016, s.129.
- Köprülü M. Fuat, *Osmanlı İmparatorluğunun Kuruluşu*, TTK, Ankara, 1991,  
s. 136-145.
- Lami Çelebi, *Nefahatü'l-Üns Min Hadarati'l-Kuds*, Marifet Yayınları, İstan-  
bul,1993, s. 683;
- Palakoğlu İsmail, "Şeyh Hamid-i Veli Haziresinde Medfun Zatlar", *Somun-  
cu Baba Kültür Edebiyat ve Araştırma Dergisi*, Yıl: 3, Sayı:9, Haziran  
1996,s. 31-35.
- Salih Nihani Divanı'nın yazma nüshası. (Darende Şeyhzadeoğlu Özel Kü-  
tüphanesi)
- Sarı Abdullah Efendi, *Semaratü'l Fuad fi'l-Mebde ve'l-Mead*, Matbaa-i Amire,  
İstanbul, 1288, s. 231.
- Seyyid Abdülhakî Efendi, H. 1156 tarihli Tabakat Kitabı, Şeyhzadeoğlu Özel  
Kitaplığı, Kitap No: 650, Tasnif No: 297, s. 11, 12.
- Şancı Fuat, *Darende ve Çevresinde Türk-İslâm Eserleri*, Atatürk Üniversitesi  
Sosyal Bilimler Enstitüsü Arkeoloji ve Sanat Tarihi Ana Bilim Dalı,  
Yayınlanmamış Yüksek Lisans Tezi, Erzurum, 1992, s. 18.



### 3. OTURUM

Darende Şeyh  
Hamid-i Veli/  
Somuncu Baba  
Külliyesi ve  
Külliyedeki  
Kitabelerin  
Kültürel  
Değerleri

Rasul KESENCİLİ  
Musa TEKTAŞ

Şeyh Hamid-i Veli Somuncu Baba Külliyesi Tanıtım Broşürü, Es-Seyyid Osman Hulûsi Efendi Vakfı Yayınları, 2013.

Toprak Naci, "Kurtbağı Camii", *Somuncu Baba Kültür Edebiyat ve Araştırma Dergisi*, Yıl: 2, Sayı: 8, Mart 1996, s. 20-23.

Toprak Naci, "Şeyh Abdurrahman Erzincanî Camii", *Somuncu Baba Kültür Edebiyat ve Araştırma Dergisi*, Yıl: 1, Sayı: 4, Nisan 1995, s. 30.

Toprak Naci, "Şeyh Hamid-i Veli Camii", *Somuncu Baba Kültür Edebiyat ve Araştırma Dergisi*, Yıl: 3, Sayı: 10, Eylül 1996, s. 22.

Türkmen Kerim, "Kitabeler Yapıların Temel Taşlarıdır", *Erciyes Üniversitesi İlahiyat Fakültesi Dergisi*, S.8, Kayseri, 1992, s.208.



## AZƏRBAYCANDA MƏSCİDLƏRİN SOSIAL MƏDƏNİ FƏALİYYƏTLƏRİ

Aygün XƏLİLQIZI<sup>1</sup>

**Özet:** Gerek ilahi, gerekse de ibtidai dinlerde, birlikte ibadet etme yerleri olan mabetler, dinlerin özellikleri, coğrafi ve kültürel şartlarına göre farklı mimari şekillerde tikilmişlerdir. Azerbaycan'da da farklı inaçlara ait çeşitli mabetler bulunmaktadır. VII Asırdan itibaren coğrafyayı teşrif etmiş İslam dini bölgenin neredeyse tamamına yayılarak mabetler inşa etmiş Kafkasya'nın bu kısmına kendine özgü mimari özelliklerde kendi mührünü vurmuştur.

Azerbaycanın en önemli şehirleri olan Berde, Erdebil, Marağa, Şamahı, Şemkir, Gence, Nahçıvan şehirlerinde mescitlerin tikilmesine ayrı bir önem verildi. Bunlardan Tebrizdeki Göy Mescit, Baküdeki Bibiheybet ve Tezepir Mescidi, Gencedeki İmamzade ve tarihen Azerbaycan topağı Batı Azerbaycanın başkenti olan İrevan şehrindeki Göy Mescit (ilginçtir ki hal-i hazırda Fars yapıtlarından biri olarak takdim edilmektedir) tarihen müslümanların ibadet yerleri olarak faaliyetini sürdürmüştür. Tikilme tarihine göre en eski mescitlerden olan Şirvan -Abşeron mimarlık mektebi uslubunda inşa edilen Şamahı Cüme Mescidi 743-744 senesine ait olup İslamın en erken dönemlerinde bir vakıf arazisi üzerine bina edilmiştir.

Azerbaycan'da bu mescitler birer medeniyet abideleri olmakla birlikte müslüman toplumun şekillenmesinde en büyük fonksiyonları haiz görevler ifa etmiştir. Her şeyden önce mescitler halkın dinen maariflenmesini temin etmekle birer medrese fonksiyonu da ifa etmekle halkın bilgiye ulaşmasını sağlayan en aktif görevleri üstlenmiştir. Burada bazı bölgelere has "Hücre" sistemi mescit hüviyetine sahip en güzel örneklerdendir. Kültürel etkinlikler mescit merkezli faaliyetlere birer örnektir. En esas ise bu gün dini turizm alanında savunma amaçlı kullanılmış mescitler burada arz edilmesi gerekenlerin başında yer almaktadır.

### ☞ SOCIAL AND CIVIL ACTIVITIES OF MOSQUES IN AZERBAIJAN

**Abstract:** In both divine and primitive religions, sanctuaries, which are places of prayer together, characteristics of religions, geographic and cultural conditions, have been clicked in different architectural forms. In Azerbaijan also, there are various temples belonging to different beliefs. The Islamic religion, which has conquered the geography since VII century, has built

<sup>1</sup> Dr. Öğr. Üyesi, Bakü Devlet Üniversitesi, Sosyal Bilimler ve Psikoloji Fakültesi. Felsefe bölümü.



temples spread to almost all the distinctive architectural features in this part of the Caucasus has hit its seal

The most important cities of Azerbaijan, Berde, Erdebil, Maraga, Shamahi, Shamkir, Ganja, Nakhchivan cities of the mosque was given a special importance. Among these, Goy Mosque in Tabriz, Mosque Bibiheybat and Tezepir in Baku, Imamzada in Ganja and the Goy Mosque (it is interesting to note that he is already present as one of the Persian works) in İrevan - historically Azerbaijani territory and the capital of West Azerbaijan, continued to serve as the places of worship of Muslims. According to the date of construction one of the oldest mosque - Shamahi Juma mosque built in in the earliest period of Islam on 743-744 years in the style of architecture school Shirvan-Absheron on a foundation land.

In Azerbaijan, these mosques were a monument of civilization, but they had the most important functions in shaping the Muslim society. First, the mosques have taken the most active tasks that enable the people to reach the knowledge by performing a madrasa function by ensuring that the people are educated. Here are typical of some of the "Cell" system is one of the most beautiful mosque with a sample identity. Cultural events are examples of mosque-based activities. Most importantly, today, the mosques used for defense purposes in the field of religious tourism are among the things to be presented here.

## ❧ GİRİŞ

### A. İslamın Azərbaycana gelişi ve yayılması

Melum olduğu gibi Azərbaycan tarixən islam ölkəsi olmuşdur. İslamın Azərbaycana gelişi VII-VIII yüzillərdə Zaqafqaziyanın Araplar tərəfindən işğal edilməsi ilə başlamışdır. Azərbaycanda İslamlaşma prosesi çox ləng getmişdir. Əhalinin bir hissəsi İslamla yanaşı öz eski dinlərinə də itiqad edirdi. Bu proses VII yüzillik ortalarından başlayaraq X əsrin ikinci yarısına qədər davam etmişdir. Mesela Kafkaz Albaniyasının qədim başkenti Qebele şəhərində İslam dini ölkənin Araplar tərəfindən zəbt edilməsindən xeyli sonra VIII yüzillikdə yayılmağa başlayırdı. Şəhrin Kemaltepə isimli yerində Arxeoloqların aşkar etdikləri və o yüzillikə aid olan ilk cümə məscidinin qalıqları bu fikri əyani təsdiq edir. Mehşur İsvec şarkşünası Adam Mets özünün geniş yayılmış "Muselman Renosansi" əsərində Doğru mənbələrinə istinad edərək yazıyırdı: "Azərbaycanın sonuncu xristian yepiskopu yalnız 970 illərə yaxın İslamın qəbul etmişdir. Yəni Azərbaycan əhalisinin bir qismi X yüzillik ikinci yarısına qədər Alban Xristian kilsəsinin təsiri altında olmuş, onların kəndlərinin xristian din adamları, hətta ali ruhani rütbəsi olan din başçıları belə olmuşdur".<sup>2</sup>





Lakin zamanla eski din formalarının yerinə İslam dini ,Azərbaycan əhalisinin istifadə etdiyi Alban Pehlevi yazısının yerinə Ereb alfabəsi uykulanmışdır.Yıllar və aylar hicri tarixi ilə hesablanmışdır.<sup>3</sup>

Araplar işğal etdikləri ölkələrdə İslamı yayarkən birinci növbədə yerli xalqın əvvəlki ibadətqahlarını məscidə çevirirdilər.Məxsusi tikilən məscidlər bir sıra mimarlıq unsurları,quruluşu və üslub xüsusiyyətlərinə görə fərqlənirdi.Bunlardan Aqsu,Baki,Şamaxı və başqa camii məscidlərini göstərmək olar.Tarixi abidələrimizin önəmli tədqiqatçısı M.Nemetova yazır kiDerbend camii məscidin əsasını ucnefli hristian(Alban) məbədinin binası təşkil edir. Sonralar binaya baştağ günbəz əlavə edilmiş,altar hissəsi isə mihraba çevrilmişdir.<sup>4</sup>

### ❧ I. Azərbaycanca məscid mərkəzli dini həyata ümumi baxış

Bütün dinlərin təməli ünsürlərindən biri olan ibadət, adətən bir məkanda edildiyi üçün məbədlərə ehtiyac duyulmuşdur. Dinlərdə məbədi ifadə edən kəlimə vəqavramların özlərinə xas məbəd anlayışları vardır. Məbədlər ilk dövnlərdəki açıq ərazilərdən bəsit və kiçik tikililərə, zaman keçdikcə isə böyük və geniş binalara qədər gələn bir inkişaf və dəyişiklik ərz etməktədir.

İstər ilahi, istərsə də ibtidai dinlərdə, birlikdə ibadət etmək üçün ibadət yerləri (məbəd) inşa edilmişdir. Məbədlər, dinlərin özəllikləri, coğrafi və kultural şərtlərə görə fərqli memari şəkillərdə tikilmişdir. Məsələn, Yahudilikdə ibadət məbəddə edilir.Hal hazırda isə gündəlik ibadətlər, məbədi təmsil etdiyinə inanılan və məbədin şöbələri hesab edilən sinaqoqlarda edilməkdədir. Sinaqoqlar müqəddəs hesab olunur və heç bir şəkildə içərisində rəsm və heykəl olmasına izin verilməz.

Xristianlığın ibadət yerləri isə kilsələr sayılır. Onların başlanğıcda bir ibadət yerləri yox idi. Zülüm və basqı səbəbilə ilk xristianlar, ibadətlerini mağaralarda, kimsənin olmadığı yerlərdə çox az qruplarla gizli şəkildə edirdilər.Ancaq IV əsrdə Xristianlıq, Romalılar tərəfindən qəbul edilməyə və mənimsənilməyə başlayınca ibadət yerləri inşa edilməyə başlandı. Ancaq Camii və sinaqoqların əksinə kilsədə divarlar Hz. İsanın və əzizlərin rəsm və heykəlləri ilə bəzədilmişdir.

Buddizmin ibadət yerlərinə gəlincə , Buddanın müxtəlif heykəllərinin olduğu heykəl evi anlamına gələn məbəd Paqoda adlanır. Müsəlmanların ibadət yerlərinə gəlincə isə ibadətqahlara səcdə edilən yer anlamında işlədilan məscid adı verilmişdir.Məscidlər isə islam tarixinin ilk dövnlərindən bu günə qədər təkə ibadət

<sup>3</sup> A.Ehedov, Azərbaycanca din və dini tesisatlar, Bakı 1991, s 24.

<sup>4</sup> M. Nemetova.Elm və heyat jurnalı, 1990. N4 s.8



### 3. OTURUM

#### Azərbaycanda Məscidlərin Sosial Mədəni Fəaliyyətləri

Aygün XƏLİLQIZI

yeri deyil eyni zamanda müsəlmanləminin siyasi iqtisadi ,mədəni elmiproblemləri ilə məşğul olan bir müəssisə rolunu oynamışdır. İslam dini ayinləri və yerli yaşayış məntəqəsinin sosial-kültürel şərtləri məscidin yanında hamam və su mənbəyinin olmasını tələb edirdi.Şərqdə yaşayış məntəqəsi ,məhəllənin salınması zamanı şəhərsalma sənətinin əsas qaydalarına riayət etməyə çalışırdılar. Şəhərin və məhəllənin ictimai mərkəzinin yaradılması zamanı bir qayda olaraq Cümə məscidi, hamam, su hovzələri və ticarət sıraları məhəllələrdə isə kvartal məscidləri hamamlar tikilirdi.

İslam dini sisteminə məscidlərin ,camilərin kəndinə has yeri olmuşdur.eskidən hükmələr, vəkifnamələr, fətvalar Cami minberlərindən əhaliyə okunmuşdur.Məscidlər bütün tarixi dövrlər icin kəndisinin sosiolojio funksionları ilə de topluma fayda sağlamışdır. Camilər icerisindəki mədrəsə təhsil sistemi toplumun təhsilinə önəmli dəyər kazandırmışdır. Ayni zamanda bəzi camilərdə yerləşən kütüphanələr bilə zaman zaman fealiyyət göstərmişdir.

Camilər, buldukları yörenin sosial xidmətlərinə yardımçı olan, davamlı ətrafını aydınlatan, kişilərə mənəvi fayda sağlayan toplumsal məkanlardır. Çünki əsl məqsəd namaz üçün camiyə gələn insanlar, orada bir-birləriylə tanışlar, kənaşirlər və dostluq kurarlar. Aralarında sevgi və sayğı bağları oluşturuur, arkadaşlıqlar və dostluqlar bu məkanlarda daha çox pekişir. Oluşturuulan bu maddi və mənəvi bağlar sayesinde kişilər bir-birlərinə hətta ziyarətlerinde bulunur, bayram gibi özel günlerde bir araya gelir, muhtaqların dertlərinə çarələr ararlar. Bu sayede daha güzel bir toplum meydana gelir. İnsanların bu gibi davranışları gönül dünyalarını da aydınladır. Komşuların bir-birlərini sevip saymalarına və iyi ilişkiler icin olmalarına vesilə yinə Camilərdir. Kimi zaman camilərdə okunan vaazlar sayesinde kişi kəndi yanlıqlarını fark edər. Doğru yola yönəlir. İslam'da camilərin önəmli bir yeri olmasının nədənləri bu saydıklarımızdır.

Bir sıra İslam ölkələrindən fərqli olaraq Azərbaycanda ölçüsündən əsili olmayaraq bütün müsəlman ibadət məkanlarına məscid deyilir.Məscidlərin toplumsal xarakterlərinəndən biri de bulduqu ərazi icerisində hətlin sorunları ilə ilgilənmək, Cümə namazlarında həftə icerisindəki toplumsal olayları istişarə etmək,doğru və sağlıqlı kararlaqla hətli bilgiləndirmək.bulduqu məhəllə və ya ərazi icindəki yardıma ihtiyacı olan fakir ailələrə yardım icin çaba göstərməkdən ibarətdir.Dini dərslərin ,kuran təhsilinin de tədris edilədiyi məscidlərdə islamın mənəvi dəyərlərini, yardımsevərlik,təmizlik,insanlara davranışlarda dürüstlük və həllilik, güvən duyğusu, bayraq və vətən sevgisi duyğularını sevdilərək mənəvi yönüylə de topluma bir fayda sağlamaktadır.



İnkar edilməsi mümkün olmayan bir faktir ki cami və məscid-  
lər müqəddəs ibadət yerləri olmaqla bərabər eyni zamanda hem  
de tarixi mimarlik nümunələridir.məscidlərin tikilmə üsulları  
şerq medeniyyət üslubunda bina edilməklər bərabər tikildiyin  
dövrün zəngin arxitektura dəyərlərini də nesillərdən nesillərə ötür-  
rür.camilərin icindəki bənzərsiz xəttatlıq nümunələri şerqin böyük  
medeni irsinin göstəricisidir. Məscidlərin çöl divarlarında tikildiyi  
tarix,məscidi inşa edən memar və tikdirən şəxsin adı xüsusi xəttat-  
lıqla yazılır.Bu da Camilərə tarixi mimarlik abidəsi olaraq kendinə  
has bir güzellik gətirir.məscid..Digər dinlərin ibadət yerlərindən  
fərqli olaraq Cami və məscidlərdə insan rəsmləri yasaklanmışdır.  
onların müqabilində kendinə rəsamlıq nümunələri ilə, müxtəlif  
rəng işləmələri ilə göz oxşayan sənət nümunələri cizilməkdədir.  
Günbəz və minarələr Şerq mimarlik ornamentləri olaraq incə bir  
güzellik funksionu taşımaktadır.Mimarlığında has əzəlliklər səs  
akustiyası sağlaraq ilim və texnolojinin olmadığı zamanlarda belə  
okunan hutbə və vaazların daha yüksək səsle insanlara duyurulma-  
sında yardım etmişdir.

İcində ibadət edilmək üzrə təhsis edilmiş məkanlar kendilərinə  
atfədilən mənə və funksion ilə fərqli bir kutsiyyətə bürünürlər..  
Görüntü .maddədən mənəyə intikal edərək ruhu muhatap alirhələ  
gətirir. Kısaca” insan ruhuna səsələnən mühəmə bir lisan ,göndülləri  
kendinə çəkən böyüleyici bir bəyan və səsiz duruş icində ,yüce  
Həqiqət adına hər dilə bir şeylər anlatan bir sırli tərcüman olu  
verir.” Bu məkanlara kuşatıcı adı ilə kısaca məbəəd denir.Buralar  
his dünyamızın varlıq ötesinə açılan mənfezləri, kəsret dəryasına  
boğulmuş bədənlərimizin vahdet səhilləridir. Buralar karanlıq gə-  
cələrin nurlu səbahları,susuz çöllərin su yataqlarıdır.

### ☞ Zikir məclisləri

Azərbaycanda əsasən məscidlərdə həyəta keçirilən mərasim-  
lərdən biri də zikir məclisləri idi. Əhəli arasında yaygın olan zikir  
məclislərində elm və təqvatda ən üstün olanların məclisə başçılıq  
etməsi məclisin ədəbi hesab edilirdi. Ona görə də məclisi adətən  
şeyx və alim səviyyəsi olan Əfəndilər idarə edirdi. Qadınlar da öz  
aralarında bu qaydalara riayət edərildilər. Məclis, imamın müşayiət-  
ində kəlimesi-şəhadət, əstəğfirullah, salavatlar və ləiləhəilləllah  
zikirlərindən ibarət idi. Bunların hər biri müəyyən sayda çəkilir,  
ancaq **Ləiləhəilləllah** zikri əksər hallarda yetmiş min ədəd olur-  
du. Xüsüsən qeyd etmək lazımdır ki, məclislərə axın edənlərin qəlbi  
Quran ruhunu yaşamanın səvinci ilə çarpırdı. Çünkü, “**Allahı çox  
zikir edin və onu səhər-axşam anın**”<sup>5</sup> kimi ayələr bir baxıma mö-  
minlərin gündəlik həyatında öz əksini tapanmış olurdu. Necə ki, sufi

<sup>5</sup> Əhzab, 33/ 41; İnsan 76/25.



həyat tərzində gündəlik ibadətlərin bir parçası olan zikir və virdlər nafilə ibadət kimi yerinə yetirilirdi. Xalq nəzdində ənənə halında davam edən bu məclislərə böyük əhəmiyyət verirdilər. Cümə axşamları, mübarək gecələr, yas yerləri və əlamətdar günlərdə məclislər qurulur, hamılıqla zikir edilir və sonunda dua edilirdi. İbadət ruhu qazanmış bu adət bəzən insanlar arasında vaxt namazı arxasınca təkbaşına yerinə yetirilir, zikirsiz tamamlanmış namazı əskik hesab edirdilər.

Keçmişdən bu günə bölgənin mənəvi həyatında zikir məclislərinə göstərilən bu təvəccöh və əhəmiyyət dinə verilən dəyərə bağlıdır. Çünki dinin qaynaqları olan Quran və sünnədə zikir ən böyük ibadət olaraq qeyd edilir.<sup>6</sup> Zikir ibadətinin dəlillərinə gəlincə haqqındakı ayə və hədisləri aşağıdakı kimi sadalamaq olar.

### ❧ b. Zikir formaları

Bir həyat tərzinə çevrilmiş zikir məclisləri bu gündə davam edən adətlərdən idi. Müxtəlif formalarda təşkil edilməsinə baxmayaraq ümumi olaraq mənə və mahiyyət baxımından dinin ehkamu və qanun qaydaları haqqında məclis əhlinə vəz və nəsihət verilməsi də əhəmiyyətli hesab edilirdi. Adətən imamın dövrəyə alaraq oturanlar əvvəlcə onun:

فَادْكُرُونِي أَذْكُرْكُمْ وَاشْكُرُوا لِي وَلَا تَكْفُرُونُ. أَفْضَلُ الذِّكْرِ فَاغْلَمُوا أَنَّهُ لَا إِلَهَ إِلَّا اللَّهُ ...

deyərək başlaması ilə 100, 1000, 2000 yaxud müəyyənləşdirilən sayda hamılıqla **“ləiləhəilallah”** zikrini təkrarlayar, söylənən miqdar tamamlandığı vaxt imam:

لَا إِلَهَ إِلَّا اللَّهُ مُحَمَّدٌ رَسُولُ اللَّهِ صَلَّى اللَّهُ تَعَالَى عَلَيْهِ وَسَلَّمَ. اللَّهُمَّ صَلِّ عَلَيَّ سَيِّدَنَا مُحَمَّدٍ وَ بَارِكْ وَ (hamılıqla bu salavatdörd dəfə çəkilər) وَ عَلَيَّ آلِ سَيِّدِنَا مُحَمَّدٍ وَ سَلِّمْ سَلِّمْ عَلَيْهِ .

صَلِّ يَا رَبِّي وَ سَلِّمْ عَلَيَّ جَمِيعِ الْأَنْبِيَاءِ وَ الْأَوْلِيَاءِ وَ الْأَلَمَاءِ وَ شُهَدَاءِ وَ الْمُرْسَلِينَ وَ عَلَيَّ كُلِّ وَ صَحْبِ كُلِّ وَ سَائِرِ عِبَادِكَ الصَّالِحِينَ وَ عَلَيَّ الْمَلَائِكَةِ وَ الْمُقَرَّبِينَ، وَ الْحَمْدُ لِلَّهِ رَبِّ الْعَالَمِينَ آمِينَ.

Cümlələri ilə imam dua edərək məclisə xitam verərdi.

Bu, hamılıqla camaat halında adətən yas yerlərində, yaxud cümə günləri və yaxud başqa məqsədlərlə çağırılan və yerinə yetirilən zikir məclisləridir. Ancaq bunun xaricində digər xüsusi bir zikir forması da var idi ki, bu ancaq təriqət söhbətlərinin təşkilində, şeyxin də iştirakı ilə virdi olan (ixvanın) şeyxə mənəvi dərslərlə bağlı olanların məclisində yerinə yetirilən təriqət silsiləsinə yazılmış / توسلي /

<sup>6</sup> “وَلَذِكْرُ اللَّهِ أَكْبَرُ” / Allahı zikir etmək, şübhəsiz ki, (savab etibarilə bütün başqa ibadətlərdən) daha böyükdür” (Ənkəbud 29/45.)



**Mənim Təvəsülüm**” qəsidəsinin də başdan sona qədər oxunduğu zikir məclisi idi. Qeyd edək ki, bu zikir növü ərəbabi-təriqət tərəfindən bir silsilə olaraq həmişə yerinə yetirilmiş, təriqətin ən son hamisi Nasih Əfəndidən (ö 1996) sonra davam etməmişdir. Ancaq onun məclisində iştirak etmiş bəzi müdavimlərin dilində hələ də əzbər olaraq qalan və yada düşəndə qəlblərin yangı ilə xatırladığı sirli bir mənə olaraq xatırlanan zikirdir.<sup>7</sup> Bu, tamamı ilə aşağıdakılardan ibarət idi;



مولاي صلِّ وسلِّمَ دَائِمًا أَبَدًا عَلَى حَبِيبِكَ خَيْرِ الْخَلْقِ كُلِّهِمْ (ثلاثا) (üç dəfə)

تَوْسُلِي بِالنَّبِيِّ سَيِّدِ الرُّسُلِ      رَسُولِنَا وَ شَفِيعِ الْخَلْقِ كُلِّهِمْ

وَ بِالصَّدِيقِ أَبِي بَكْرٍ رَفِيقِ نَبِيِّ      فِي غَارٍ مِنْ جَبَلِ ثَوْرٍ بِلا وَصَم

وَ الْحَبِّ سَلْمَانَ لِلرُّسُولِ كَالْبَصْرِ      وَ الْقَاسِمِ الْقَائِدِ الْكَرِيمِ كَالْعَنَمِ

وَ جَعْفَرَ الصَّادِقِ الْإِمَامِ سَيِّدِنَا      وَالْبُسْطَامِيِّ أَبِي بَرِيدَ ذِي الْهَمَمِ

وَ بِالْمُحَبُّوبِ غِيَاثِنَا أَبِي الْحَسَنِ      وَ الْفَرَزَمَدِيِّ أَبِي عَلِيِّ ذِي الْحَكَمِ

وَ يُوسُفَ الْفَاضِلِ الْهَمْدَانِيِّ ذِي السَّبْقِ      وَ الْعُجْدِيَّ وَ انِي جَلَّالِ الدِّينِ ذِي الْغَطَمِ

وَ الرَّيُّوْكَرِيِّ الْغَارِفِ الْمَعْرُوفِ بِالْخَلْقِ      وَ الْفَعْنَوِيِّ الْإِنْجِيرِ الْمَحْمُودِ الدِّيمِ

وَ الرَّأْمِيَّتِيِّ عَزِيزَانَ عَلِيِّ الْوَلِيِّ      وَ لَيْسَوِي النَّاسِي السَّمَائِيِّ ذِي الْقَدَمِ

وَ ذِي الْكَمَالِ كُلالِ مَنْبِعِ الرُّتَبِ      وَ عُمْدَةَ الْقَوْمِ شَيْخِ الْكَلِّ كَالْعَرَمِ

مُحَمَّدَ شَاهِ نُقُشْبَنْدِيِّ ذِي الْحُضْضِ      إِلَهِي اجْعَلْ لَنَا مَرْقِيَّ إِلِي الْعِظَمِ

وَ الْعَطَّارِيَّ عِلَاءِ الدِّينِ وَ الْمَلَلِ      وَ ذِي الْكُرَامَاتِ يَغْفُورِ الْجَزْخِيِّ الْفَطَمِ

<sup>7</sup> Daha geniş bax: Əhməd Niyazov, XIX Əsr Azərbaycanın Şimal-Qərbində dini həyat elm və mədrəsələr, Bakı 2016.; Eyni müəllif, “Kafkasya mədrəsələrinə gənəl bir baxış (Çar-Balakən örnəyi)”, Karadəniz Texni Universiteti İlahiyyat Fakültəsi dərğisi Sayı 2/2, Trabzon 2015.



وَالْبَحْرِ أَحْزَارِ عَبْدِ اللَّهِ ذِي الرَّشْدِ	وَالرَّاهِدِ الرَّائِدِ الْمُحَمَّدِ الْكَرِيمِ
وَالدَّرِ ذُرُوبِشْنَا مُحَمَّدِ الشَّنْدِ	وَالْإِمَكْنَاجِي ابْنُهُ الْحَوَاجِكِي الْكَرِيمِ
وَالْبَاقِي ذِي السُّكْرِ لِلْبَاقِي مُحَمَّدِهِمْ	وَالْفَارُوقِي الْمَجْدِدِي ذِي الْجُزْمِ
وَبِالْمَغْشُومِ الْعَلِيمِ الْمُرْشِدِ الْوَلْدِ	وَالسَّيْفِ لِه فِي الْأَدْيَانِ وَالْهُجْمِ
وَالشَّيْخِ نُوْرِ مُحَمَّدِ الْمَغْزُورِ إِلِي	بَدْوَانِ ذِي الْفَيْضِ وَالْأَثَارِ وَالرَّزْمِ
وَالْمُرْزُجَانِي حَبِيبِ اللَّهِ ذِي الْفَخْرِ	وَالدَّهْلَوِي الشَّيْخِ عَبْدِ اللَّهِ ذِي الرَّدْمِ
وَالسَّائِرِ الْغَوْثِ لِلْإِزْشَادِ ذِي التُّخْفِ	مُحَمَّدِ الْخَالِدِ الْبُعْدَادِي كَالْكَرْمِ
وَالشَّيْخِ إِسْمَاعِيلِ الْكُرْدَمِيرِي الْكَلِيمِ	وَالْقَائِمِ الصَّالِحِ الشَّوْرَانِي ذِي الْوَجْمِ
وَالْحَاجِ إِبْرَاهِيمِ الْقُدَاقَشْنِي الْعَطْرِ	وَالْحَاجِ يُونُسِ أَفْنَدِي فَائِضِ النَّعْمِ
وَمَنْ عَلَا أَمْرُهُ فِي الشَّرْقِ وَالْغَرْبِ	سَيِّدِ الْأَوْلِيَاءِ الْجَدِّ ذِي الْكَرْمِ
الْخَالِدِي النَّقْشَبَنْدِي الْخُضْرِي ذِي الْخَبْرِ	الشَّيْخِ مَحْمُودِ أَفْنَدِي الْقُطْبِ فِي الْأُمَمِ
وَسَيِّدِ الْكُؤْمَلِ السَّادَاتِ ذِي الْعَبْرِ	غَوْثِ الْأَقَالِيمِ كَالشَّمْسِ الْمُضِي الضَّمِيمِ
مُرَبَّنَا شَيْخَنَا رُوحِ الْحَيَاةِ لَنَا	الْحَاجِ أَحْمَدِ أَفْنَدِي الْحَازِي لِلْحَتْمِ
وَسِرْهِمْ قَدَسَ الْقُدُوسِ فِي الْقُدُسِ	فِي حَضْرَةِ اللَّهِ عِنْدَ الْعَرْشِ وَالْقَيْمِ
وَشَيْخَنَا ذِي الْجَلَالِ الْحَبِّ ذِي الْأَدَبِ	الْحَاجِ قُضْيِ أَفْنَدِي الْعَالِي وَالشَّهْمِ
أَعْلَا إِلَاهِ لَهُ الْمَقَامِ فِي الْقُرْبِ	وَوَسَّعَ النَّبَاعَ لِلشَّفَاعَةِ الْعَكْمِ
يَرْجُو شُعَيْبَ الْفَقِيرِ الْأَحْمَرِ الْكَسَلِ	فِيوَضَّهُمْ بِالنَّبِيِّ وَالنُّونِ وَالْقَلَمِ
كَذَا الْإِخْوَانَ جَمِيعِ السَّالِكِينَ طَرِبَ	سَقَى اللَّهُ مِنْ طُرُقِ فِي الْحَلِّ وَالْحَزْمِ

قَدَسَ اللَّهُ تَعَالَى أَسْرَاهُمْ الْعَلِيَّةَ وَ أَفَاضَ عَلَيْنَا مِنْ فَيُوضَاتِهِمْ وَ بَرَكَاتِهِمْ آمِينَ.  
(الْفَاتِيحَة / Fatiha)



أَعُوذُ بِاللَّهِ مِنَ الشَّيْطَانِ الرَّجِيمِ بِسْمِ اللَّهِ الرَّحْمَنِ الرَّحِيمِ :

وَمَنْ يَعْمَلْ سُوءًا أَوْ يَظْلِمْ نَفْسَهُ ثُمَّ يَسْتَغْفِرِ اللَّهَ يَجِدِ اللَّهَ غَفُورًا رَحِيمًا أَسْتَغْفِرُ اللَّهَ الْعَظِيمَ أَسْتَغْفِرُ اللَّهَ الْعَظِيمَ أَسْتَغْفِرُ اللَّهَ الْعَظِيمَ الْحَكِيمَ الْكَرِيمَ الرَّؤُوفَ الرَّحِيمَ الَّذِي لَا إِلَهَ إِلَّا هُوَ الْحَيُّ الْقَيُّومُ وَ أَتُوبُ إِلَيْهِ . وَ نَسئَلُهُ التَّوْبَةَ وَ الْمَغْفِرَةَ وَ الْهِدَايَةَ لَنَا إِنَّهُ هُوَ التَّوَّابُ الرَّحِيمُ .

Ya Rabbi! Ya Rabbi! Ya Rabbi! Əgər məndən kəlimat-i küfür və əlfazi küfür, şirk, günah, xəta, üsyan, qavlən və felən, amdən və səhvən, sirran və cəhrən, sağıran və kəbiran, əvvələn və axirən, zahirən və batinən sadir və vaqe oldu isə, mən onların cümləsindən tövbə etdim, tövbə etdim, tövbə-i Nasih etdim və rücu etdim. Bir dəxi işləməməsinə əzm və qəsd etdim.

Həzrət Məhəmməd əl-Mustafa Sallallahu Təala aleyhi və sellem senin cenab-i şərifindən hər nə gətirdi isə, hər nə xəbər verdi isə mən onların cümləsinə inandım. Dilim ilə ikrar və qəlbim ilə təsdiq etdim, haqdır və doğrudur deyib;

أَمِنْتُ بِاللَّهِ وَبِمَا جَاءَ مِنْ عِنْدِ اللَّهِ، عَلَى مُرَادِ اللَّهِ، وَآمَنْتُ بِرَسُولِ اللَّهِ صَلَّى اللَّهُ عَلَيْهِ وَسَلَّمَ، وَبِمَا جَاءَ مِنْ عِنْدِ رَسُولِ اللَّهِ صَلَّى اللَّهُ عَلَيْهِ وَسَلَّمَ، عَلَى مُرَادِ رَسُولِ اللَّهِ صَلَّى اللَّهُ عَلَيْهِ وَسَلَّمَ. وَأَمِنْتُ بِاللَّهِ وَمَلَائِكَتِهِ، وَكُتُبِهِ، وَرَسُولِهِ، وَالْيَوْمِ الْآخِرِ، وَبِالْقَدْرِ خَيْرِهِ وَشَرِّهِ مِنَ اللَّهِ تَعَالَى، وَابْتَغَيْتُ بَعْدَ الْمَوْتِ حَقِّي يَا رَبِّي !

Ya Rabbi! Ya Rabbi! Ya Rabbi! Deyirəm xülusi qəlb ilə;

أَشْهَدُ أَنْ لَا إِلَهَ إِلَّا اللَّهُ. أَشْهَدُ أَنَّ مُحَمَّدًا رَسُولُ اللَّهِ صَلَّى اللَّهُ تَعَالَى عَلَيْهِ وَسَلَّمَ . (ثلاثا / üç dəfə)

أَلْحَمْدُ لِلَّهِ عَلَيِ التَّوْفِيقِ وَ أَسْتَغْفِرُ اللَّهَ مِنْ كُلِّ تَقْصِيرٍ (ثلاثا / üç dəfə)

اللَّهُمَّ إِنِّي أَجِدُ إِيْمَانِي تَجْدِيدًا يَقُولُ لَا إِلَهَ إِلَّا اللَّهُ مُحَمَّدٌ رَسُولُ اللَّهِ صَلَّى اللَّهُ تَعَالَى عَلَيْهِ وَسَلَّمَ (ثلاثا / üç dəfə)

اللَّهُمَّ إِنِّي أَعُوذُ بِكَ أَنْ أَشْرِكَ بِكَ وَأَنَا أَعْلَمُ، وَأَسْتَغْفِرُكَ لِمَا لَا أَعْلَمُ إِنَّكَ أَنْتَ عَلَّامُ الْغُيُوبِ.

أَعُوذُ بِاللَّهِ مِنَ الشَّيْطَانِ الرَّجِيمِ بِسْمِ اللَّهِ الرَّحْمَنِ الرَّحِيمِ

رَبَّنَا ظَلَمْنَا أَنْفُسَنَا وَإِنْ لَمْ تَغْفِرْ لَنَا وَتَرْحَمْنَا لَنَكُونَنَّ مِنَ الْخَاسِرِينَ

Burada dua və sonra Rabitə-i edilir. Rabiteyi şərifdən sonra isə;

الله / Əstağfirullah (25 dəfə)

Fatihə (1 dəfə)

İhlas surəsu (3 dəfə)

Dua etmək

**Təfəkkür-i məvt**<sup>8</sup> etmək (az on beş dəqiqə və ən çoxu bir saata qədər)

<sup>8</sup> **Təfəkkür-i məvt**- Təriqət təlimində zikir arasında ölümü düşünmək. Ölümdən sonrakı hə-



يا مُفْتَحِ الْأَبْوَابِ. يا مُقَلِّبِ الْقُلُوبِ وَالْأَبْصَارِ وَ يا خَالِقِ اللَّيْلِ وَ النَّهَارِ يا ذَلِيلَ الْمُتَحَيِّرِينَ يا غِيَاثَ  
الْمُسْتَغِيثِينَ، تَوَكَّلْتُ عَلَيْكَ يَا رَبِّ الْعَالَمِينَ وَأَفْوِضْ أَمْرِي إِلَى اللَّهِ. إِنَّ اللَّهَ بَصِيرٌ بِالْعِبَادِ. ثلاثا

أَسْتَغْفِرُ الله / Əstəğfirullah (100 dəfə)

أَسْتَغْفِرُ الله الْعَظِيمِ وَ أَتُوبُ إِلَيْهِ إِنَّهُ هُوَ التَّوَّابُ الرَّحِيمُ. بِسْمِ اللَّهِ الرَّحْمَنِ الرَّحِيمِ إِنَّ اللَّهَ  
وَ مَلَائِكَتَهُ يُصَلُّونَ عَلَى النَّبِيِّ  
يَا أَيُّهَا الَّذِينَ آمَنُوا صَلُّوا عَلَيْهِ وَسَلِّمُوا تَسْلِيمًا. صَلَّوْا اللَّهُ تَعَالَى وَ مَلَائِكَتِهِ وَ أَنْبِيَائِهِ وَ رُسُلِهِ  
وَ جَمِيعِ خَلْقِهِ عَلَى مُحَمَّدٍ وَ عَلَى آلِ مُحَمَّدٍ، عَلَيْهِ وَ عَلَيْهِمُ السَّلَامُ، وَ رَحْمَةُ اللَّهِ تَعَالَى  
أَعُوذُ بِاللَّهِ مِنَ الشَّيْطَانِ الرَّجِيمِ بِسْمِ اللَّهِ الرَّحْمَنِ الرَّحِيمِ  
يَا أَيُّهَا الَّذِينَ آمَنُوا اذْكُرُوا اللَّهَ ذِكْرًا كَثِيرًا وَسَبِّحُوهُ بُكْرَةً وَأَصِيلًا  
(100 dəfə) لَا إِلَهَ إِلَّا اللَّهُ

لَا إِلَهَ إِلَّا اللَّهُ مُحَمَّدٌ رَسُوْلُ اللَّهِ صَلَّى اللَّهُ تَعَالَى عَلَيْهِ وَسَلَّمَ  
(10 dəfə) اللَّهُمَّ صَلِّ عَلَى سَيِّدِنَا مُحَمَّدٍ وَعَلَى آلِ سَيِّدِنَا مُحَمَّدٍ وَسَلِّمْ  
اللَّهُمَّ صَلِّ عَلَى سَيِّدِنَا مُحَمَّدٍ وَ بَارِكْ وَ سَلِّمْ عَلَيْهِ صَلِّ يَا رَبَّنَا وَسَلِّمْ عَلَى جَمِيعِ الْأَنْبِيَاءِ وَ  
الْأَوْلِيَاءِ وَ الْمُؤَسَّلِينَ وَ الْحَمْدُ لِلَّهِ رَبِّ الْعَالَمِينَ  
أَعُوذُ بِاللَّهِ مِنَ الشَّيْطَانِ الرَّجِيمِ بِسْمِ اللَّهِ الرَّحْمَنِ الرَّحِيمِ  
لِلَّهِ مَا فِي السَّمَاوَاتِ وَمَا فِي الْأَرْضِ وَإِنْ تُبَدُّوا مَا فِي أَنْفُسِكُمْ أَوْ تُخْفَوْهُ يُحَاسِبْكُمْ بِهِ اللَّهُ  
فَيَغْفِرْ لِمَنْ يَشَاءُ وَيُعَذِّبْ مَنْ يَشَاءُ وَاللَّهُ عَلَى كُلِّ شَيْءٍ قَدِيرٌ. صَدَقَ اللَّهُ الْعَظِيمُ تَعَالَى وَ تَلَعُ  
رَسُوْلُهُ نَبِيِّ الْكَرِيمِ . اللَّهُمَّ أَنْفَعْنَا بِهِ وَ بَارِكْ لَنَا فِيهِ وَ الْحَمْدُ لِلَّهِ رَبِّ الْعَالَمِينَ وَ سَلِّمْ

Bundan sonra şeyx bir **dua** ilə məclisə xitam verərdi.

Genellikle Azərbaycanın Şimal Qərb bölgəsində icra olunan zikir meclislərinin insanların medeni mənəvi dünyasına qatdığı faydalar çox zengindir. Bölgənin mənəvi həyatında zikir və tövhid qədər əhəmiyyət kəsb edən başqa bir şey misal vermək çətin olar. Bu baxımdan bölgə insanının həqiqi təbiətində zikrin rolu böyükdür. Zikir ənənəsi mənəvi dayaq kimi insanları həyata bağlayan ən böyük ünsür olmuşdur. Eyni zamanda qeyd edək ki, dini bir ritual olması ilə onun ətrafında birləşən xüsusiyyətləri, saflıq, paklıq, təvazökarlıq və ən əsası insanpərvərlik kimi ülvü duyğuları da inkişaf etdirərək şəxsiyyətin mənəvi dünyasını tamamlayanmeyarların da qorunmasını təmin etmişdir.

Əhəmiyyəti səbəbilədir ki, öyüd və nəsihətlərini qələmi ilə insanlara çatdıran söz ustaları şeirləri ilə bunu tərənnüm edir, susuz torpaqlara can verən dirilik suyu kimi onu təqdim edir, həsrətini çəkən köüllərə səslənirdilər. Onlardan biri də Əbu Bəkrî Məşləninin 1901-ci ildə (hicri 1318)bəzi dərin mənalı sözlər də əlavə edərək dəst-i xəttilə özünün şeir məcmuəsinə aldığı sufi şair Yunis Əmrənin "Tövhid" qəsidəsidir.

Zikir eylə hər nəfəsdə, Çağır Allahı səsdə





Can bülbüli qəfəsdə, Lailahəillallah.  
Əhlullahın yolları, Tövhid olur halları  
Həm gedərür qalları<sup>9</sup>, Lailahəillallah.  
Arıfsən ar eyləmə, Zikri inkar eyləmə!  
Yerini nar<sup>10</sup> eyləmə! Lailahəillallah.  
Zikr eylə qəm dəf olur, Hicab küfrü mın` olur.  
Cismi cana nəf<sup>11</sup> olur, Lailahəillallah.  
Dərman ararsan dərdə, Zikr et haqqı hər yerdə.  
Qalmaz arada pərdə, Lailahəillallah.

Azərbaycanın Şimal Qərbində esasen cume gunleri cume namazından önce məscidlerde oxunan Kehf cuzi deyilen bir enene vardı. Bu ənənə, Qurani-Kərimdən Kəhf surəsini<sup>12</sup> müstəqil cüzlər şəklində yazaraq müəyyən vaxtlarda ibadət niyyəti ilə oxuma adətidir.

Bu adətin dini cəhəti odur ki, Cümə günləri Qurani-Kərimdən Kəhf surəsini oxumaq müsəlman aləmində keçmişdən bu günə davam edən müstəhəb əməllərdən biridir. Ancaq bunun yuxarıda qeyd edilən cüzlər şəklində tərtibi bölgəyə xas gözəl bir ənənədir. Bunun səbəbi həmin surənin oxunmasına dair Həzrət Peyğəmbər əleyhissalamdan rəvayət edilən xüsusi hədisi-şəriflərdir. Hədislərin bir qismi surənin ilk ayələrinin, bəziləri isə son ayələrinin<sup>13</sup> oxunmasının fəziləti ilə əlaqədardır. Əbu Dərda (r.a) Həzrət Peyğəmbər əleyhissalamın belə dediyini rəvayət edir: *“Kim kəhf surəsinin əvvəlindən on ayə əzbərləyərsə, Dəccalın fitnəsindən qorunur.”*<sup>14</sup> Başqa bir hədisdə Peyğəmbər əleyhissalam belə buyurur: *“Cümə gecəsi Kəhf surəsini oxuyan qiyamətdə yerdən göyə gədər bir nurla aydınlanır. İki cümə arasında işlədiyi kiçik günahlar bağışlanır.”*<sup>15</sup> Eyni zamanda bu surənin bəzi bölümlərini oxuyan yaxud əzbərləyənlər üçün bunun qiyamət günü bir nur olacağı da qeyd edilmişdir<sup>16</sup>.

<sup>9</sup> Dedi-qoduları yox edər

<sup>10</sup> Cəhənnəm

<sup>11</sup> Fayda

<sup>12</sup> Qurani –Kərimin 18-ci surəsi əl-Kəhf (Mağara) surəsi (Məkkədə nazil olmuşdur, 110 ayədir) Surə ehtiva etdiyi mövzulardan biri olan Əshab-i Kəhf hadisəsi səbəbilə Kəhf (mağara) adı ilə adlandırılmışdır. Bu surə Əshab-i Kəhf, Hz. Musa (ə.s.) ilə Hz. Xızır (ə.s.), Hz. Zülqərneyn (ə.s.) hadisələrindən nisbətən geniş bəhs edir. Ayrıca Hz. Adəm ilə İblis hadisəsi, burda qeyd edilir. Surə əsas etibarıyla imanı təməlləndirərək, iman edənləri ruhlandırır, onları gözləyən zəfər və mükafatdan xəbər verir, kafirləri isə yaxında gözləyən acınacaqlı aqibəti bildirməklə onları təhdid edir.

<sup>13</sup> Əhməd ibn Hənbəl, Müsnəd, VI/446.

<sup>14</sup> Müslüm, Misafirin, 257. Bununla bağlı digər bir hədisdə deyilir: Peyğəmbər əleyhissalam buyurdu: “Hər kim Kəhf surəsinin başından üç ayə oxuyarsa Dəccalın fitnəsindən qorunmuş olar. (Tirmizi, Quranın Fəzilətləri, 5)

<sup>15</sup> Beyhaqi, Sünən, 3/249.

<sup>16</sup> Suyuti, Dürrul-Mənsur, v 354/359.



### 3. OTURUM

Azərbaycanda  
Məscidlərin  
Sosial Mədəni  
Fəaliyyətləri

Aygün XƏLİLQIZI

Hədisi-şəriflərə görə xüsusilə Şafei məzhəbində Cümə günündə Kəhf oxumaq məndub (möstəhab) əməllərdən hesab edilmişdir<sup>17</sup>. Ancaq rəvayətlərdən məlum olur ki, surənin oxunması tək-cə dua və səvab niyyəti ilə yox, həm də dünyəvi məqsədlə, yəni zəmanənin şərrindən və bəlasından qorunmaq üçün də oxunmuşdur. Çünki hədisi-şərifdə Peyğəmbər əleyhissalam müsəlmanlara axır zamanın böyük fitnəsindən olan Dəcəldən qorunma yollarından birini göstərir. Bu yol da eyni zamanda dua yoludur. Dəhşətli bir fitnədən Allaha sığınma yoludur. Allahın himayəsini və qorumasını tələb etməkdir.

Surənin məzmunu və hikmətləri haqqında alimlər müstəqil əsərlər qələmə almışdır. Onlardan, Məhəmməd Qalqaylının, “*əl-Həndəsəl-İlahiyyə fi Təfsiri Surətil-Kəhf*”, Şəmsəddin Sivasinin “*Nəq-dul-Xatir fi Təfsiri Surətil-Kəhf*”, Kamalpaşazadənin “*Təfsiru Surətil-Kəhf*”, Məhəmməd Taylanın “*Kəhf surəsində anlatılan hadisələrin tarixi, ədəbi, elmi və dini təhlili*” və sair müstəqil təfsirləri misal göstərmək olar.

Bütün bunlar adı keçən surənin fəziləti, sirri və hikmətlərinə görədir ki, möminlərin ruh dünyasına hüzur vermiş, onlar üçün bir növ mənəvi qida mənbəyinə çevrilmişdir. Hədisi-şərifə görə xüsusən də cümə günləri tilavət etməklə, əzbərini oxumaqla bu ibadət yerinə yetirilmişdir. Şafei məzhəbindəki cümənin möstəhab hökümlərindən olması səbəbilə bu məzhəbin yaşadığı hər yerdə buna daha çox riayət edilmiş, hətta cümə axşamı gecələrindən -adna axşamlarında- başlayaraq müsəlmanlar evlərində ailəvi zikir məclisləri təşkil edərək, bu surənin oxunmasına xüsusi dəqqət yetirmişlər.

Bu bölgə üçün məhz Kəhf surəsinin daha çox oxunması bölgədə tüğyan etmiş rus zülmünə qarşı hərəkatın və mübarizənin həm də dua və niyəzlərlə Allahdan mədət ummanın simvoluna çevrilmişdi. Çar Rusiyası ilə gələn fitnə-fəsad və zülmə qarşı Kəhf surəsi (duası) ilə mədət umulmuşdur. Buna görə o dövr üçün ən böyük bəla hesab edilən Çar Rusiyasının zorakılıq, zülm və amansızlığı dəccalın zülmü hesab edilmiş, o dövr ədəbiyyatında da bu, müxtəlif ifadə və üslublarda əks etdirilmişdir.<sup>18</sup> Qandaxlı Almazxan tərəfindən yazılaraq Qandax məscidinə vəqf edilən Kəhf cüzünün dua tərtibatı bu möhtəvada yazılmışdır;

فلقد وقف أَلْمَاذخَان سَاكِنَا فَنَدَاخِي وَ مَذْهَبَا شَافِعِي، هَذِهِ السُّورَةُ الْمَشْرِفَةُ الْمَكْرَفَةُ الْمَوْسُومَةُ بِسُورَةِ الْكَهْفِ الَّتِي ثِيَابَ قَارُؤُهَا فِي أَيَّامِ الْجُمُعِ وَلِيَالِهَا وَ سَائِرِ الْأَوَانِ وَ الْأَحْيَاءِ، وَ يَعِصَمُ مِنَ الدَّجَالِ وَ فِتْنَتِهِ، لِمَسْجِدِ جَامِعِ قَنْدَاخِ. اسْكُنْهُمَا الرَّحْمَنُ بِحُبُوبِهِ الْجَنَانِ مَعَ الْحُورِ وَ الْعُلَمَانَ بِالنَّبِيِّ وَ آلِهِ الْكِرَامِ وَ أَصْحَابِهِ الْعِظَامِ طَمَعًا لِمَرْضَاتِ اللَّهِ الْكَرِيمِ وَ خَوْفًا مِنْ عِقَابِهِ

<sup>17</sup> M. Keskin, Büyük Şafii İlmihali, s. 198/212.

<sup>18</sup> Baqini, e.a.ə., s 463.



الأليم ليوم لا ينقع فيه مال ولا بنون إلا من أتى الله بقلب سليم، وقفنا صحيحا بحيث لا يباع ولا يوهب ولا يرهن فممن بدله ...

“Şafei məzhəbindən olan Qandax sakini Almazxan, bu kəhf surəsini Qandax məscidinə vəqf etmişdir. O surə ki, oxuyana məhşər günündə gecəli-gündüzlü və digər an və zamanlarda bir örtüdür. Dəccal və onun fitnəsindən qoruyandır. Rahman, oxuyanları Nəbi ilə, onun ailəsi və əshabı ilə huri və qılmanlarla birlikdə cənnətə qoysun. Allahın rızasını ümid edir, əlim olan əzabından qorxaraq, Allaha ancaq təmiz bir qəlb ilə gələnin xilas olacağı, övlad və maldövlətin fayda verməyəcəyi o gün üçün şəriət qaydaları əsasında vəqf edirəm. Satıla bilməz, hədiyyə edilməz və rehin qoyulmaz. Kim onu dəyişdirərsə...”<sup>19</sup>

Cüzlərin ənənə halını almasında əsas səbəb, yuxarıda qeyd edilən hədisi şəriflər olsa da, bəzilərinə qeyd edilən dua məzmunlu hədislər də onların yazılma səbəbi kimi göstərilmişdir. Rəvayətlərin bir qismi Həzrət Peyğəmbər əleyhissalamın Həzrət Əliyə olan nəsihəti haqqında varid olan hədislərdir:

يا علي مَنْ قرأها أعطاه الله ثواب الصالحين والشهداء ، وله بكل آية قرأها ثواب عتق رقبة” / “*Ey Əli (r.a.)*, bu surəni kim oxuyarsa, Allah ona salehlərin və şəhidlərin səvabı qədər səvab verir. Onu oxuyana hər bir hərfi müqabilində kölə azad etmiş kimi səvab vardır.”

يا علي من قرأ بها ضحك الله في وجهه يوم القيمة و يدخل الجنة آمنا من العذاب الاليم؟” / “*Ey Əli (r.a.)*, bu surəni hər kim oxuyarsa, qiyamət günündə Allah onu güldürər və onu əzabdan qorunmuş halda cənnətə daxil edər.”<sup>20</sup>

Ənənənəyə çevrilən bu adət geniş yayılmışdı. Onların hər birinin yazılaraq məscid və hücrələrə həm hədiyyə, həm də vəqf edildiyinin şahidi olarıq.<sup>21</sup> Hər bir kəhfi-şərifin son səhifəsində nəticəyikəlam olaraq onun katibi, tarixi və sair məlumatlar qeyd edilir, adətən ya hədiyyə, ya da bir məscidə vəqf edilirdi.

Qurani-Kərimdən köçürülmüş bu müstəqil nüsxələr (**Kəhf cüzləri**) məscid və evlərdə tilavət edilmiş, əzbərlənməsi ilə məşğul olmuşlar. Surəyə verilən əhəmiyyətdir ki, bəzən də əlyazma Quranlarda məhz bu surəyə xüsusi fikir verilir, surəyə aid yerlər təzhib üsulu ilə bəzədilirdi.

Cüzlərə nəzər salsaq bunun həm xəttatlar, həm də yazı-pozu işini bacaran hər kəs tərəfindən yazıldığını müşahidə etmək olar. Çünki bu kəhfi-şəriflərin xəttindən məlum olur ki, onların yalnız bəziləri yüksək xəttatlıq nümunəsi təşkil edir. Digərləri isə mədrəsə tələbələri və xalq tırifindən tərtib edilən cüzlərdir. Hətta bu cüzlər

<sup>19</sup> 3KM KII –٦٦٨٤.

<sup>20</sup> Hədis ədəbiyyatında bu rəvayətlərin zəif olduğu qeyd edilir.

<sup>21</sup> Zaqatala Tarix və Diyarşünaslıq muzeyində qorunan yüzə yaxın Kəhf cüzü nümunələri var, bunun xaricində hər məscid və hücrələrdə də bunlara rast gəlmək mümkündür.



### 3. OTURUM

#### Azərbaycanda Məscidlərin Sosial Mədəni Fəaliyyətləri

Aygün XƏLİLQIZI

arasında biri yazısı və xətti ilə diqqəti cəlb edir ki, tələbələrədən birinin öz dəsti-xətti ilə yazıb hədiyyə etdiyi ehtimal olunan “cüz”ə ustadı belə bir qeyd düşmüşdür:

“الخط بين الخطوط مثل الغراب بين الطيور” / *al-Xattu beynəl-xutut, misləl-ğurab beynət-tuyur*” Xətlər içərisində bu xətt, quşlar arasındakı qarğa kimidir.<sup>22</sup>

Digər məscid və hücrələrdə qorunan XIX əsrin böyük alimlərindən Hafiz Qurban Əfəndi Meşləşi, Hafiz Şaban Əfəndi əl-Masexi kimi fiqh alimlərinin öz dəsti xətti ilə yazdıqları nüsxələr və təzhibli Qaziqumuq nüsxələri bu ənənənin ən gözəl nümunələrini təşkil edirlər. İndi bu gözəl ənənəyə az da olsa rastlamaq mümkündür. Ancaq onun davam etdirilməsi və ya milli-mənəvi sərvət kimi qoruyub saxlanabilməsi isə zənnimizcə hamımız üçündür.

## II. Azərbaycanda məscidlər və hücrələr

### A. Məscidlər və onların sosial kultural funksiyaları

Ərəb istilasından (VII yüzil) sonra Azərbaycanda islam dininin yayılması ilə bağlı yeni tipli binaların – məscid, mədrəsə, türbə və s. tikilməsi əsas xətt oldu.

Azərbaycanın ən önəmli şəhərləri olan Bərdə, Ərdəbil, Marağa, Urmiya, Şamaxı, Şəmkir (Şəmkir), Şabran, Beyləqan, Gəncə və Naxçıvan şəhərlərində məscidlərin tikilməsinə xüsusi diqqət verildi. Dövrünə görə mükəmməl sayılan məscidlər Azərbaycan arxitekturasının elementlərini özündə əks etdirməyə başladı. Hazırda məscidlər Azərbaycanın ən qədim tikililəri sırasındadır. Bu tikililər yerli əhali üçün həm ibadət yeri, həm də mədəniyyət nümunəsidir.

Tarixən Azərbaycanın bütün bölgələrində dövrünə görə əzəmətli məscidlər olmuş və onlar qorunub saxlanmışlar (Ermənistan ordusunun işğal altında olan Azərbaycan torpaqlarındakı məscidlər istisna olmaqla). Bunların içində Təbrizdəki Göy məscid, Bakıdakı Bibiheybət məscidi və Təzəpir məscidi, Gəncədəki İmamzadə kompleksini, həmçinin indi fars tarixi abidəsi kimi təqdim olunan, əslində tarix boyu azərbaycanlı dindarların ibadət yeri olmuş İrəvanda Göy məscidi göstərmək olar.

Azərbaycanda məscidlər həm dini məbədlər həm də mimarlıq abidələri kimi Azərbaycan xalqının sosial kultural alanlarında etki sağlamaktadır. Geçmişdən günümüze kadar bu günümüzden də yarına islamın mənəvi güzelliklərini, kultural fealiyyətlərini taşımaktadır. Məscidlər aynı zamanda birer mimarlık abidələri olaraq inşa edilmiş devrin tarixi özelliğini, mimarlık üslubunu, devrin ilmi inkişafını, kulturalünü belirtmektedir.

<sup>22</sup> Bax: 3KM KII-0012.



Azərbaycan cami və məscidləri də cami və məscid funksiyalarına məhsus tüm özəllikləri taşımaktadır. Özəllikle onu belirtmek isterdim ki , Azərbaycan da **2166** məscid (Naxçıvan Muxtar Respublikası və işğal olunmuş rayonlar istisna olmaqla) mevcuttur. Qeyd edək ki, sovetlər dövründə respublikada cəmi **17** məscid fəaliyyət göstərmişdir. Azərbaycan dövlət müstəqilliyini bərpa etdikdən sonra, daha doğrusu, 1990-cı ildən indiyədək ölkədə 814 məscid inşa olunmuşdur. Hazırda ölkədə **306** məscid dövlət tərəfindən tarixi abidə kimi qorunur. 1993-2003-cü illər ərzində ölkədə **517** məscid inşa olunmuş, **200-ə** yaxın məsciddə əsaslı təmir işləri aparılmış, **16** məscid yenidən qurulmuşdur. Dövlət vəsaiti hesabına 1998-ci ildə Bibiheybət məscid-ziyarətgah kompleksinin yenidən qurulmasına başlanılmış, 1999-cu ildə rəsmi açılışı olmuşdur. 2003-2016-cı illər ərzində ölkədə **219** məsciddə inşa və əsaslı təmir və yenidən qurma işləri aparılmış, saiti hesabına 12 məscid tikilmiş və ya əsaslı bərpa olunmuşdur.

Azərbaycan erazisinde en qədim məscid Şamaxı Cümə məscididir. Məscid 743-744-ci illərdə inşa edilmişdir.<sup>(4)</sup> XIX əsrə qədər Şamaxı cümə məscidinin tikilmə mərhələləri haqqında demək olar ki, heç bir məlumat yox idi. Onun formalaşmasının başlanğıcı qrafik və mətn sənədlərinin mövcud olmadığı erkən orta əsrlərə gedib çıxır. Şamaxı və Dərbəndin tarixini araşdıran tədqiqatçılar bir qayda olaraq bu məscidin adını çəkməmişlər.

Məlumdur ki, ərəblər işğal etdikləri ərazilərdə yerli sənətkarların xidmətindən geniş faydalanırdılar. Həmin ustalar da öz növbəsində peşə fəaliyyətlərini yerinə yetirərkən təhtəşüür olaraq yaratdıqları tikililərdə məlum və ənənəvi tikinti-memarlıq üsullarının yayılmasında iştirak etmişlər. Bu şərtlər, həmçinin regional və iqtisadi imkanlar İslam memarlığında yerli müstəqil məktəb və istiqamətlərin meydana çıxmasına müsbət təsir göstərmişdir.

- Məscid xəlifə Validin qardaşı, VIII əsrdə Şirvan və Dağıstanı fəth edərək bu ərazilərdə İslamı yaymış Əbu Müslümün hakimiyyəti dövründə inşa olunmuşdur. Ehtimal ki, Şamaxı cümə məscidinin planlaşdırma strukturunun formalaşması orta əsr Azərbaycanında (XII-XIII əsrlər) mədəniyyət və incəsənətin çiçəklənməsi dövründə tamamlanmışdır. Zalların hər biri ayrıca təyinat üzrə istifadə edilmişdir. Ehtimal etmək olar ki, həmin vaxtdan etibarən yenidənqurma, bərpa və əsaslı təmir işləri ilə əlaqədar memarlıq-quruculuq üsulları istisna olunmaqla, Cümə məscidinin planlaşdırılma sisteminə əhəmiyyətli dəyişikliklər baş verməmişdir. Şamil Fətullayev-Fiqarov qeyd edir ki, *“Tikilinin tarixinin müəyyənləşdirilməsi ilə bağlı təəssüfləndirici hal budur ki, 1918-ci ildə məscidin ermənilər tərəfindən yandırılması zamanı, bina*



*üzərindəki qədim yazılı kitabə daşları məhv olmuşdur.”(5)  
Fətullayev-Fiqarov, Şamil (2013), «Memar İ.K.Ploşko - “İsmailiyyə”nin memarı», Bakı: Şərq-Qərb,*

1902-ci ildə baş verən zəlzələ Şamaxıda ciddi dağıntılara səbəb olur. Şəhərə xüsusi komissiya tərəfindən baxış keçirilməsi zamanı Tiflisdən gələn geoloq şahzadə Şalkuli Qacar ərəb yazısı ilə müəyyənləşdirdi ki, Cümə məscidi müsəlman tarixi ilə 123-cü ildə yaranmışdır. Beləliklə də aydın olmuşdur ki, Şamaxı cümə məscidi miladi təqvimlə 743-cü ildə inşa edilmişdir və Cənubi Qafqazda Dərbənd cümə məscidindən (734-cü ildə inşa edilib) sonra ən qədim məsciddir. Sonradan bir neçə dəfə təmir və rekonstruksiyon işlərinə məruz kalan Şamaxı Cümə məscidi ilk rekonstruksiyası XII yüzilin sonunda başladı. İkinci rekonstruksiyonu XVII yüzilyda, 1859 da Şamaxı depremi zamanı məscidə dokunan hasardan dolayı təmir edilmişdir. 1902 senesindeki depremdən sonra Şamaxı məscidi yenidən hasar gorse də 1918 de Ermenilər tərəfindən yapılan Şamaxı katliamı zamanı təhribə edilmiş vəziyyətdə məscid ciddi zərər görmüşdür. Ermenilər tərəfindən edilmiş olan bu yüngünlün izlərini halda məscidin bəzi divarlarında görmək mümkündür.

2009 cu il aralık ayında Azərbaycan cumhurbaşkanı İlham Aliyev tərəfindən Tarih-Mimarlik abidesi olaraq qeydiyyatda alınmış Şamaxı Cümə məscidinin bərpası haqqında sərəncam imzalanmışdır. 17 mayis 2013 de Şamaxı cümə məscidi halka açılmışdır.

Cümə məscidi adıyla Azərbaycanın müxtəlif yerlərində bu adda məscidlər olmuşdur və vardır. Məsələn Bakı Buzovna Cümə məscidi, Gəncə cümə məscidi, Ordubad Cümə məscidi, Quba Cümə və.s. Lakin bu məscidlərin adlarında olan Cümə sözü sadəcə cümə günlərində o məscidlərdə namazların qilinməsi anlamına gəlmirdi.

Azərbaycanda Məscidlər sadəcə ibadət yerləri olaraq fəaliyyət göstərməmiş tam anlamıyla sosial kultural fəaliyyətlərini də göstərmişdir. Bildiyimiz kimi məscid və ya Camilər sadəcə ibadət yerləri deyil eyni zamanda medresə, kutubhane, məhkəmə zalı, təhsil ocağı, iqamətgah, informasiya agentliyi kimi fəaliyyət göstərirdilər. Genəliklə İslam ölkələrində məscidlər tək cümə ibadət üçün nəzərdə tutulmurdu, eyni zamanda onun içərisində keçirilən tədbirlər insanlar arasında ünsiyyəti gücləndirmək məqsədi daşıyırdı.

70 sene Sovetlərin tərkibində olan Azərbaycan anti din siyasətinin qurbanına çevrilərək özünü, milli mənəvi dəyərlərindən uzaqlaşdırılmaya çalışmışdır. Materialist dünyagörüşünə sahib olan hakimiyyət halkımızın dini yaşam tarzini, İslami ibadət yerlərini kəpətlənmiş və halka yasaklamışdır. Bu yüzden Azərbaycanda ibadət edilmiş cami və məscidlər Ateist materialist düşüncə insanların etkisi ilə ya tamamilən kəpətilmiş ya da funksyonları dəyiştirilərək



bazilari depo,bazilari okul,bazilari hastane(hospital) gibi kullanilmiştir.

Azərbaycanın Selyan şəhərində Seyyidlər məhəlləsində yerləşən Ağa Mirəşrefağa məscidi Sovetlər dönməsində depo və hospital, Yeləkən köy (Deveçi) məscidi 1937 sənəsindən 1990 lara qədər depo, Halfələr köy məscidi 1934 dən 1990 a qədər depo, Gündüzala köy məscidi sovetlər dönməsində okul və depo gibi fəaliyyət göstərmişdir.

**Netice:** Azərbaycan 18 ekim 1991 sənəsində bəgimsizliğini ilan etdikdən sonra bir çox alanlar da olduğu gibi dini alanda da tarixən İslam dininə ibadət etmiş insanlar təkrar dini inanclarına sahib cıkmaya, cami və məscidlərinə geri dönməyə başladılar, Azərbaycan Cümhuriyyəti anayasasına görə "Dini etiqad azadlığı haqqında " Azərbaycan Cümhuriyyətinin Kanunu vardır.(1992) Her bir şəxs dinə münasibətini müəyyənləşdirmək və ifadə etmək hüququna və həmin hüquq həyata keçirməyə təminat yaradır.

Sovet dönməsində məhv edilərək, yapı və ya funksiyonları dəğiştirilən məscid və Camilər təkrar o kutsal, mənəvi vəzifələrini sağlamaq için geri döndü. İçində ixtiva etdiyi social, kulturel, mənəvi güzellikləri ilə yenidən həyat buldular. Məsləf 1989 sənəsindən başlayaraq Ermenistan dövlətinin toprak iddiaları ilə işğal yaşayan Azərbaycan topraklarında nə yazıq ki savaştan payını almış cami və məscidlərimiz də vardır. Qarabağ məscidləri dəyəndə ilk növbədə gözlərimizin önündə Şuşanın, Ağdamın qoşa minarəli məscidləri, eləcə də Bərdənin dörd minarəli məscidi canlanır. Əlbətdə, memar Kərbəlayi Səfərxan Qarabağının yadigarları olan bu məscidlər son zamanlar bir növ Qarabağın embleminə çevrilib. Tarixi baxımdan bu məscidlərin tikilməsi XIX-XX əsrin əvvəllərinə təsadüf edir. Lakin Qarabağ bölgəsində elə məscidlər var ki, onlar XVIII, XVII və XVI həttə, XIII əsrin yadigarları kimi yarıuçuq vəziyyətdə olsa da, müasir dövrümüzə qədər gəlib çatmışdır. Onlardan biri Ağdamın Şahbulaq deyilən ərazisində Pənah xan tərəfindən 1751-1752-ci illərdə tikdirilmiş Şahbulaq məscididir. Ağdamın Paprəvənd kəndindəki məsciddə də plan etibarlı ilə Şahbulaq məscidinin memarlıq ideyası davam olunur. Paprəvənd məscidindən fərqli olaraq Qubadlı rayonunun Dondarlı kəndindəki məscid dövrümüzə qədər yaxşı vəziyyətdə gəlib çatmışdır. (Erməni işğalından sonrakı vəziyyəti bilinmir). Qubadlı rayonunun Dəmirçilər kəndindəki məscid də xarici görünüşü ilə Dondarlı məscidini yada salır. Qarabağın zaman etibarlı ilə qədim məscidlərindən biri də Füzuli rayonunun Qarğabazar kəndində yerləşir. El arasında Şah Abbas məscidi kimi tanınan bu məscid elmi ədəbiyyatlarda Hacı Qiyasəddin məscidi kimi öz əksini tapmışdır.



### 3. OTURUM

#### Azərbaycanda Məscidlərin Sosial Mədəni Fəaliyyətləri

Aygün XƏLİQIZI

Ermənilər işğal etdikləri Azərbaycan torpaqlarında 800-dək məscid dağıdıblar.Məscid və camilər tarixin mimarlik abideleri olmasıyla yanaşı eyni zamanda o xalqın ibadət,inanc ve genellikle o topraklardaki var olma isbatini göstəren bilgilərdir.Azərbaycanın bir parçası olan Karabagda mahv edilən cami və məscidlərimiz tariximiz adına da çox böyük kayıptır.

Azərbaycanda ki cami məscid sayları hər gün artmaktadır.Cünkü tarixən islam inancına sahib olan ,hatta sovetlər döneminde bile gizli gizli ibadətlerini yapan halkımız islamın manevi dəyərlərinə saygı duyur,İslamın toplumda nasıl bir etkiyə sahib olduğunu görməkdir.Özellikle ilmin ve texnologinin inkişaf etdiyi günümüzde cami və məscidlərin social kulturel fealiyyətlərinə toplumun nasıl ihtiyacı olduğunu görməkteyiz.O anlamda bu manevi yapıların topluma,genemz insanına nasıl böyük bir yardım edəcəyini dillə ifade mümkün deyil.Cunki İslam ibadət mekənləri insan için maddi ve ya manevi ne varsa onları qarşılamaya hazırdir. Məscidlər günümüzün stressli insani için bir sakinləşdirici rolunu oynayan birer psixoloji yardım olmasıyla beraber eyni zamamanda

sevgi,saygı,barış,yardımsəverlilik,topluma faydalı işlər,ilim,eğitim, telkin etməkdir. Məscidlər ordunun mənəviyyatını döyüşə hazır hala gətirilməsində əvəzsiz yerlər olub. Məscidlər dünyasını dəyişən insanların yola salındığı yerlər olduğu kimi, ailə həyatı qurmaq üçün kəbin kəsdirənlərin də müraciət məkənləri rolunu oynayıb. Məscidlər həmçinin fərdlər arasındakı sosial statusu, uçurumu aradan qaldıran reabilitasiya mərkəzləridir.





### ☞ KAYNAKÇA

- Adam Mets, Musulmanskiy renesans, M. 1973.
- A. Ehedov, Azərbaycanca din və dini tesisatlar. Bakı 1991.
- Əhməd Niyazov, XIX Əsr Azərbaycanın Şimal-Qərbində dini həyat elm və mədrəsələr, Bakı 2016.
- “Kafkasya mədrəsələrinə gənəl bir baxış (Car-Balakən örnəyi)”, Karadəniz Texni Universiteti İlahiyyat Fakültəsi dərgisi Sayı 2/2, Trabzon 2015.
- Fətullayev-Fiqarov, Şamil (2013), «Memar İ.K.Ploşko - “İsmailiyyə”nin memarı», Bakı: Şərq-Qərb,
- Osman Əfəndi, Saxuri, Tuhfətül-əhbabil-Xalidiyyə fi şərhil-qasidətil-Mahmudiyyə, Timurxanşura 1914.
- Qurani-Kərim, Əhzab 33/41; İnsan 76/25
- Məşədixanım Nemetova, Elm və heyat jurnalı. 1990. N4
- Muxtar Əfəndi Əfəndizadə, Şəraiul-İslam, Elektrik Mətbəəsi, Bakı 1911.
- Mehmet Keskin, Büyük Şafii İlmihali, Ankara, 2012.
- ŞƏRQ, İctimai qəzet, 1443876. 14/08/2014
- Şueyb ibn İdris əl-Baqini, ət-Tabaqatul-Xacəqan ən-Nəqşibəndiyyə və Sada-tul-Məşayixil-Xalidiyyə-Mahmudiyyə, Dəməşq 1996.
- TƏHSİL, Aylıq jurnal, Azərbaycan Respublikası Təhsil Nazirliyi Orqanı N:02 (41) Fevral 2014.
- Suyuti, Dürrul-Mənsur, Qahirə, 1980.
- Vəli Xulufu, Car Döyüşləri Salnaməsi, (Azərbaycan Dövlət Elmi Tədqiqat İnstitutu Nəşri) Bakı 1934.
- Габуниа, Генерал Услар и Кавказские языки, с. 24, Эхо Кавказа, No 1. 1992
- В. Бартолд, Дагестан, Сочинения, т. 3. М. 1963;
- А. И. Фонн Плотто, *Природа и люди Закатльского округа*, Сборник сведений о кавказских горцах (ССКГ). Тифлис, 1869. Вып. IV
- ЗКМ КП - Zaqatala Tarix və Diyarşünaslıq Muzeyi (ЗКМ КП)
- Фатуллаев Ш. С. *Джума-мечеть в Шемахе*. — Баку: Изд. АН Азербайджанской ССР, 1973..

